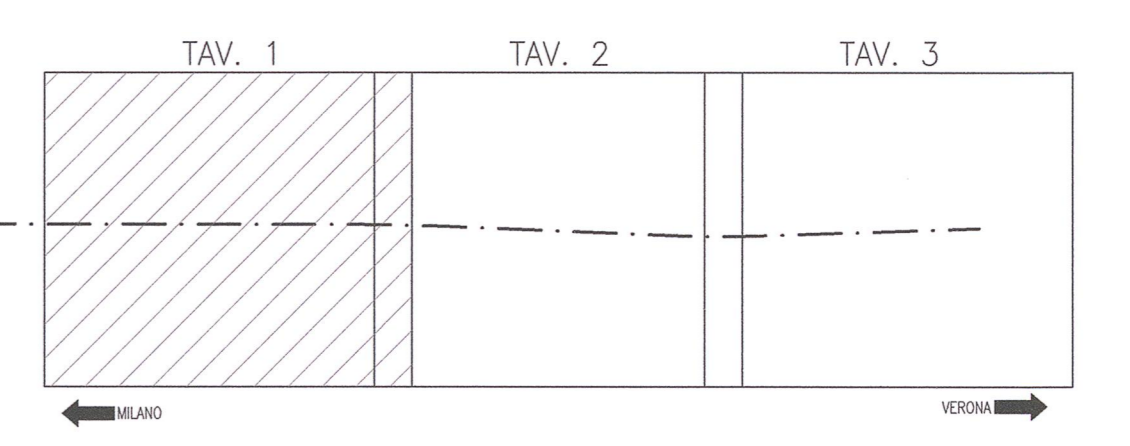

Table with 2 columns: DESCRIZIONE and CODICE. Lists various technical drawing codes and their descriptions, such as 'RELI - RELAZIONE GEOMETRICA' and 'R100 - SEZIONI TIPO - PATINOMIA IN RILEVATO'.

PIANTA CHIAVE



LEGENDA

- Legend items: RECINZIONE (fencing), BARRIERA FONDOASSORBENTE (sound barrier), MURLO DI SOSTEGNO (retaining wall), CONFINI COMUNALI (municipal boundaries), BONIFICHE TERRENI CONTAMINATI (contaminated land reclamation).

NOTE GENERALI

- General notes: R100 - SEZIONI TIPO - PATINOMIA IN RILEVATO, R100 - ACCESSIBILITA' ALLA LINEA - RECINZIONE CON PIALETTI IN C/P E RETE MET., R100 - ACCESSIBILITA' ALLA LINEA - PISA DI SOSTEGNO INTERNA - DISEGNI TIPOICI, etc.

COMMITTEE: RFI RETE FERROVIARIA ITALIANA GRUPPO FERROVIE DELLO STATO

ALTA SORVEGLIANZA: ITALFERR GRUPPO FERROVIE DELLO STATO

GENERAL CONTRACTOR: Cepav due Consorzio ENI per l'Alta Velocita'

INFRASTRUTTURE FERROVIARIE STRATEGICHE DEFINITE DALLA LEGGE OBIETTIVO N. 443/01

LINEA A.V. /A.C. TORINO - VENEZIA Tratta MILANO - VERONA Lotto funzionale Brescia-Verona

PROGETTO ESECUTIVO R161 - RILEVATO LINEA AV/AC DA PK 148+399,891 A PK 150+780,229 PLANIMETRIA PPS

TAVOLA 1

Table with columns: GENERAL CONTRACTOR, DIRETTORE LAVORI, and SCALE. Includes logos for Cepav due and RFI.

Table with columns: COMMITTEE, GENERAL CONTRACTOR, DIRETTORE LAVORI, and SCALE. Includes logos for Cepav due and RFI.

Table with columns: COMMITTEE, GENERAL CONTRACTOR, DIRETTORE LAVORI, and SCALE. Includes logos for Cepav due and RFI.

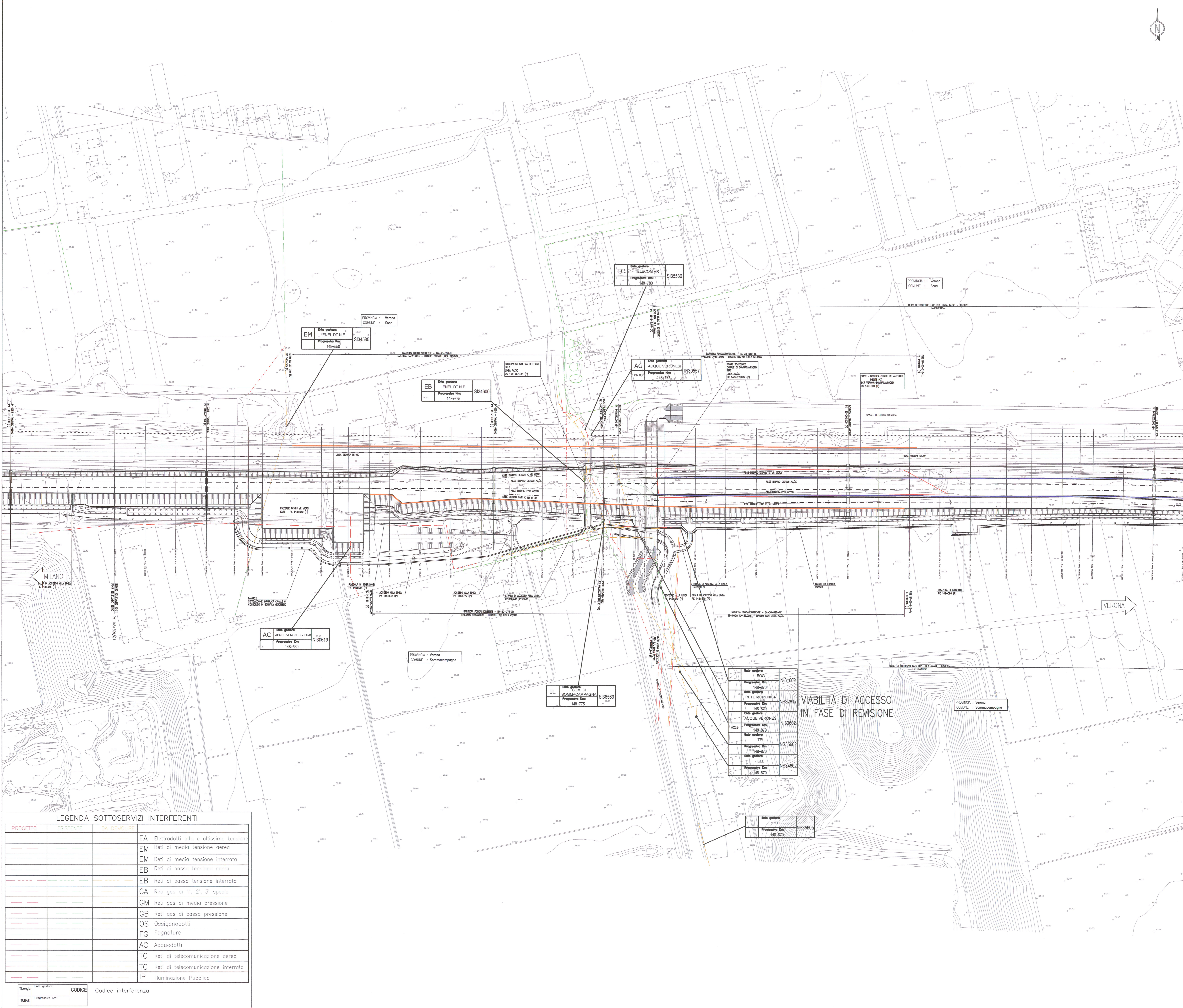

LEGENDA SOTTOSERVIZI INTERFERENTI. Table listing various utility types and their codes: EA Elettrodotti alta e altissima tensione, EM Reti di media tensione aerea, etc.

Table with columns: Tipo, Ente gestore, CODICE, and Codice interferenza. Lists utility types and their corresponding codes.