

LEGENDA SOTTOSERVIZI INTERFERENTI

Table with 4 columns: PROGETTO, ESISTENTE, DA SOSTITUIRE, and description of services like EA (Elettrodotti alta e altissima tensione), EM (Reti di media tensione aerea), EB (Reti di bassa tensione aerea), etc.

Table with 2 columns: Tipo/Tabac and Codice interferenza, listing codes for various services like TELECOM VR, AGSM, etc.

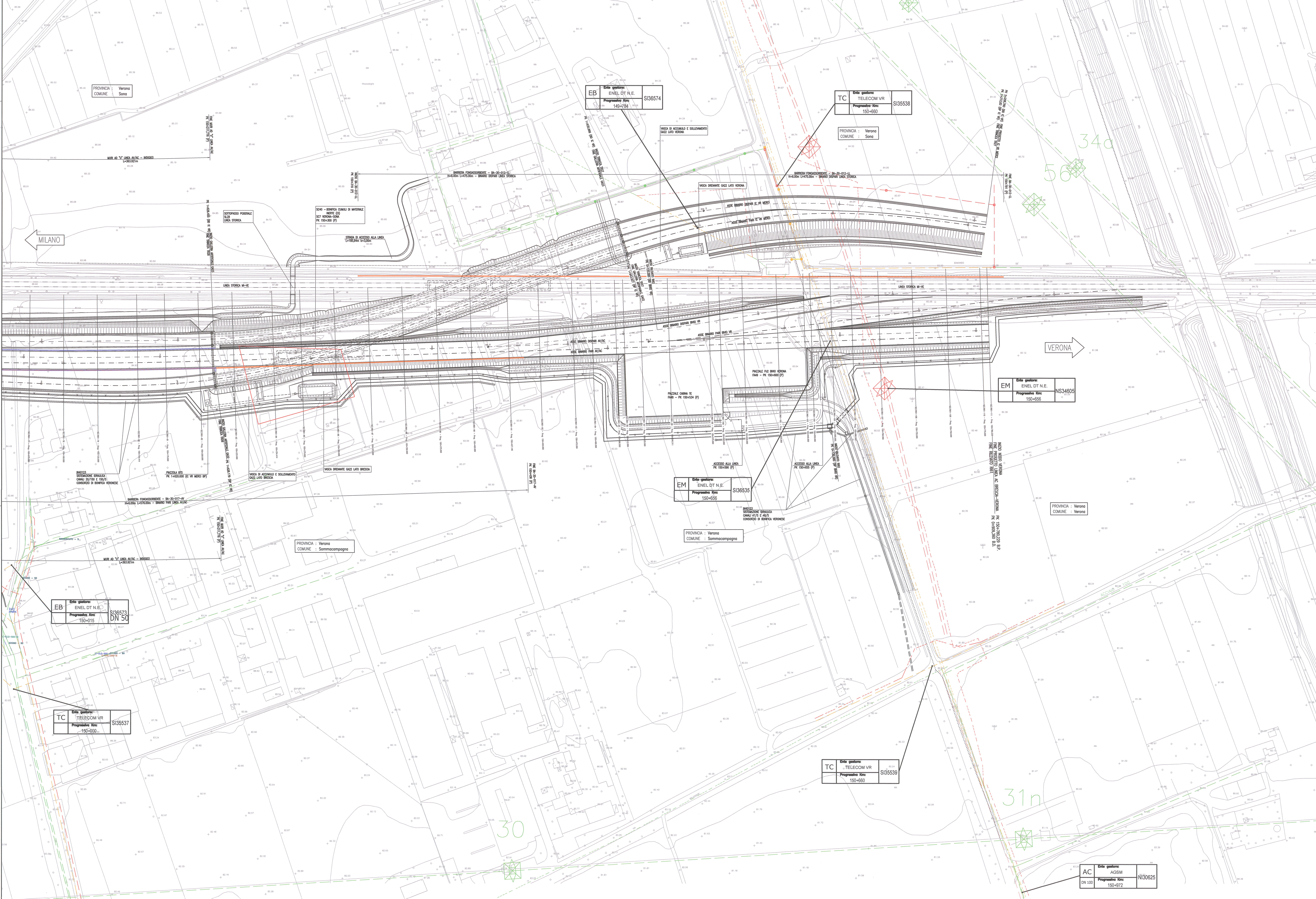

DESEGNI DI RIFERIMENTO

Table listing reference drawings with columns for DESCRIZIONE and CODICE, including items like 'RELI - RELAZIONE GEOTECA', 'RELI - PROFILO GEOTECNO - TAV. 1', etc.

PIANTA CHIAVE

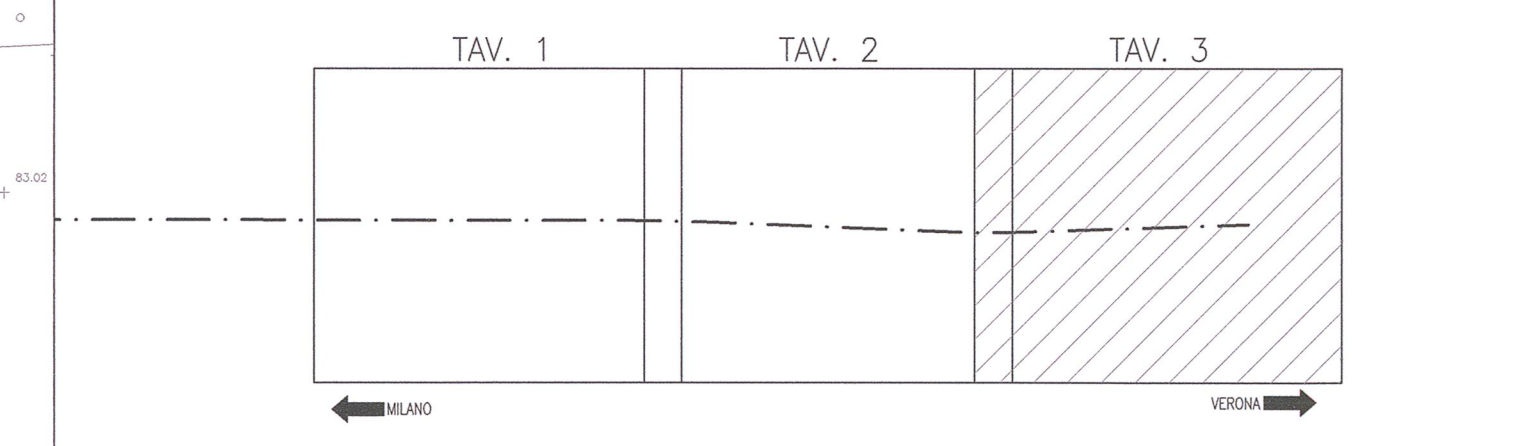

LEGENDA

Legend table with symbols and descriptions for REGIMIZIONE, BARRIERA FONOSORIBENTE, MURLO DI SOSTEGNO, etc.

NOTE GENERALI

Administrative block containing COMMITTENTE (RFI Gruppo Ferrovie dello Stato), ALTA SORVEGLIANZA (ITALFERR Gruppo Ferrovie dello Stato), and GENERAL CONTRACTOR (Cepav due).

INFRASTRUTTURE FERROVIARIE STRATEGICHE DEFINITE DALLA LEGGE OBIETTIVO N. 443/01. LINEA A.V./A.C. TORINO - VENEZIA Tratta MILANO - VERONA. Lotto funzionale Brescia-Verona. PROGETTO ESECUTIVO. RI61 - RILEVATO LINEA AV/AC DA PK 148+399,891 A PK 150+780,229. PLANIMETRIA PPSS. TAVOLA 3.

Project information block including GENERAL CONTRACTOR (Cepav due), DIRETTORE LAVORI, DATA, and a table with columns for COMMESSA, LOTTO, FASE, ENTE, TIPO DOC., OPERA/DISCIPLINA, and others.

Table with 4 columns: AC, ENEL DT N.E., Progressiva Km, and NS30625.

Table with 4 columns: TC, ENEL DT N.E., Progressiva Km, and SI35539.

Table with 4 columns: EM, ENEL DT N.E., Progressiva Km, and SI36535.

Table with 4 columns: EM, ENEL DT N.E., Progressiva Km, and NS4905.

Table with 4 columns: EB, ENEL DT N.E., Progressiva Km, and SI36574.

Table with 4 columns: TC, ENEL DT N.E., Progressiva Km, and SI35538.

Table with 4 columns: EB, ENEL DT N.E., Progressiva Km, and DN 50.

Table with 4 columns: TC, ENEL DT N.E., Progressiva Km, and SI35537.