

SEZIONE LONGITUDINALE "B"  
scala 1:50

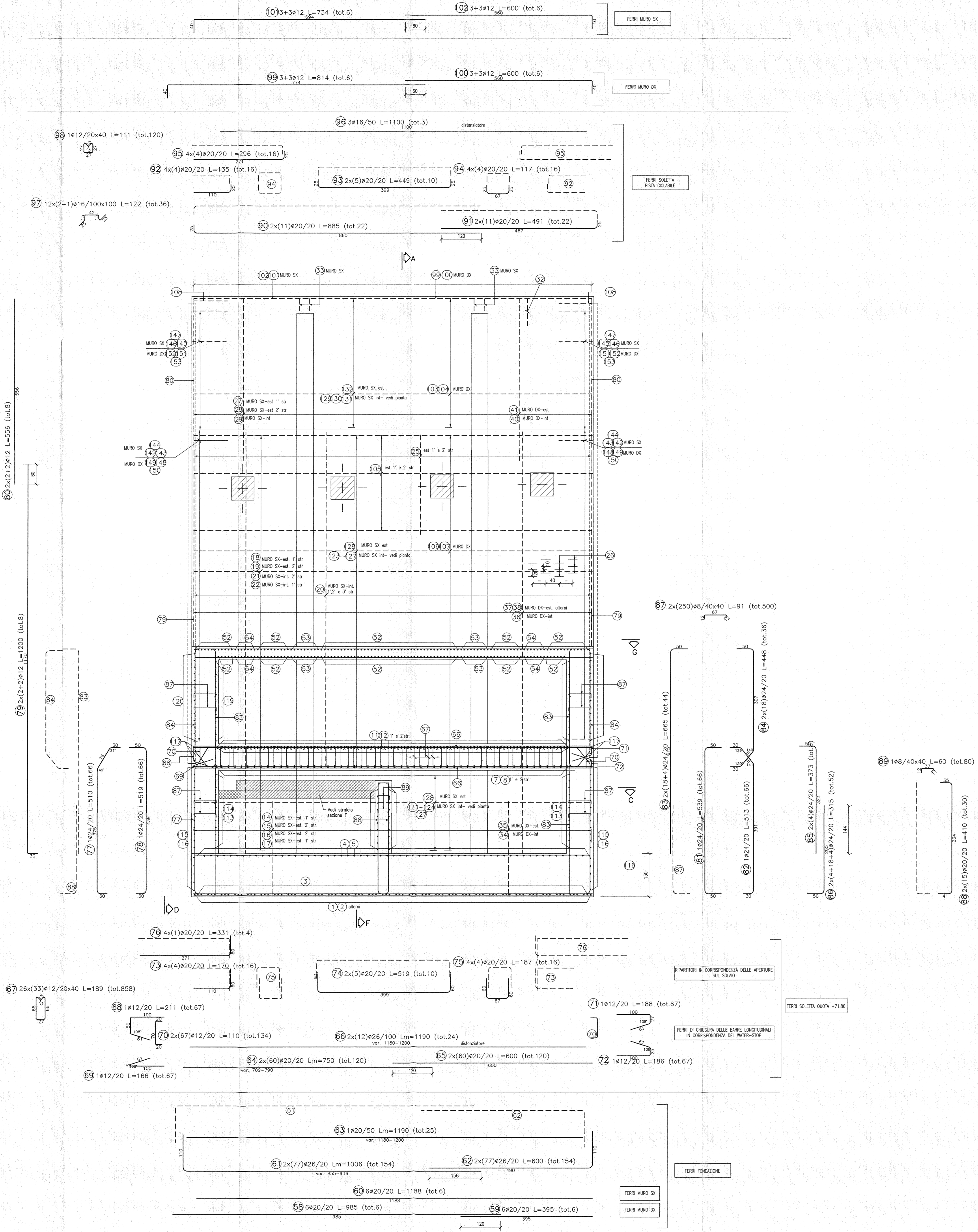

DISEGNI DI RIFERIMENTO	
DESCRIZIONE	CODICE
- SL1 - CARPETTERIA - PAVITA E SEZIONE LONGITUDINALE - Tav. 1	NOR1EE2B2S210001
- SL2 - CARPETTERIA - PAVITA E SEZIONE LONGITUDINALE - Tav. 2	NOR1EE2B2S210002
- SL3 - CARPETTERIA - PAVITA E SEZIONE LONGITUDINALE - Tav. 3	NOR1EE2B2S210003
- SL4 - CARPETTERIA - PAVITA E SEZIONE LONGITUDINALE - Tav. 4	NOR1EE2B2S210004
- SL5 - CARPETTERIA - SEZIONE LONGITUDINALE COLLO SPINERO	NOR1EE2B2S210005
- SL6 - CARPETTERIA - SEZIONE LONGITUDINALE COLLO DESTRO	NOR1EE2B2S210006
- SL7 - CARPETTERIA - SEZIONE TRASVERSALI - Tav. 1	NOR1EE2B2S210007
- SL8 - CARPETTERIA - SEZIONE TRASVERSALI - Tav. 2	NOR1EE2B2S210008
- SL9 - CARPETTERIA - SEZIONE TRASVERSALI - Tav. 3	NOR1EE2B2S210009
- SL10 - CARPETTERIA - SEZIONE TRASVERSALI - Tav. 4	NOR1EE2B2S210010
- SL11 - CARPETTERIA - SEZIONE TRASVERSALI - Tav. 5	NOR1EE2B2S210011
- SL12 - CARPETTERIA - SEZIONE TRASVERSALI - Tav. 6	NOR1EE2B2S210012
- SL13 - CARPETTERIA - SEZIONE TRASVERSALI - Tav. 7	NOR1EE2B2S210013
- SL14 - CARPETTERIA - SEZIONE TRASVERSALI - Tav. 8	NOR1EE2B2S210014
- SL15 - CARPETTERIA - SEZIONE TRASVERSALI - Tav. 9	NOR1EE2B2S210015
- SL16 - CARPETTERIA - SEZIONE TRASVERSALI - Tav. 10	NOR1EE2B2S210016
- SL17 - CARPETTERIA - SEZIONE TRASVERSALI - Tav. 11	NOR1EE2B2S210017
- SL18 - CARPETTERIA - SEZIONE TRASVERSALI - Tav. 12	NOR1EE2B2S210018
- SL19 - CARPETTERIA - SEZIONE TRASVERSALI - Tav. 13	NOR1EE2B2S210019
- SL20 - CARPETTERIA - SEZIONE TRASVERSALI - Tav. 14	NOR1EE2B2S210020
- SL21 - CARPETTERIA - SEZIONE TRASVERSALI - Tav. 15	NOR1EE2B2S210021
- SL22 - CARPETTERIA - SEZIONE TRASVERSALI - Tav. 16	NOR1EE2B2S210022
- SL23 - CARPETTERIA - SEZIONE TRASVERSALI - Tav. 17	NOR1EE2B2S210023
- SL24 - CARPETTERIA - SEZIONE TRASVERSALI - Tav. 18	NOR1EE2B2S210024
- SL25 - CARPETTERIA - SEZIONE TRASVERSALI - Tav. 19	NOR1EE2B2S210025
- SL26 - CARPETTERIA - SEZIONE TRASVERSALI - Tav. 20	NOR1EE2B2S210026
- SL27 - CARPETTERIA - SEZIONE TRASVERSALI - Tav. 21	NOR1EE2B2S210027
- SL28 - CARPETTERIA - SEZIONE TRASVERSALI - Tav. 22	NOR1EE2B2S210028
- SL29 - CARPETTERIA - SEZIONE TRASVERSALI - Tav. 23	NOR1EE2B2S210029
- SL30 - CARPETTERIA - SEZIONE TRASVERSALI - Tav. 24	NOR1EE2B2S210030
- SL31 - CARPETTERIA - SEZIONE TRASVERSALI - Tav. 25	NOR1EE2B2S210031
- SL32 - CARPETTERIA - SEZIONE TRASVERSALI - Tav. 26	NOR1EE2B2S210032
- SL33 - CARPETTERIA - SEZIONE TRASVERSALI - Tav. 27	NOR1EE2B2S210033
- SL34 - CARPETTERIA - SEZIONE TRASVERSALI - Tav. 28	NOR1EE2B2S210034
- SL35 - CARPETTERIA - SEZIONE TRASVERSALI - Tav. 29	NOR1EE2B2S210035
- SL36 - CARPETTERIA - SEZIONE TRASVERSALI - Tav. 30	NOR1EE2B2S210036
- SL37 - CARPETTERIA - SEZIONE TRASVERSALI - Tav. 31	NOR1EE2B2S210037
- SL38 - CARPETTERIA - SEZIONE TRASVERSALI - Tav. 32	NOR1EE2B2S210038
- SL39 - CARPETTERIA - SEZIONE TRASVERSALI - Tav. 33	NOR1EE2B2S210039
- SL40 - CARPETTERIA - SEZIONE TRASVERSALI - Tav. 34	NOR1EE2B2S210040
- SL41 - CARPETTERIA - SEZIONE TRASVERSALI - Tav. 35	NOR1EE2B2S210041
- SL42 - CARPETTERIA - SEZIONE TRASVERSALI - Tav. 36	NOR1EE2B2S210042
- SL43 - CARPETTERIA - SEZIONE TRASVERSALI - Tav. 37	NOR1EE2B2S210043
- SL44 - CARPETTERIA - SEZIONE TRASVERSALI - Tav. 38	NOR1EE2B2S210044
- SL45 - CARPETTERIA - SEZIONE TRASVERSALI - Tav. 39	NOR1EE2B2S210045
- SL46 - CARPETTERIA - SEZIONE TRASVERSALI - Tav. 40	NOR1EE2B2S210046
- SL47 - CARPETTERIA - SEZIONE TRASVERSALI - Tav. 41	NOR1EE2B2S210047
- SL48 - CARPETTERIA - SEZIONE TRASVERSALI - Tav. 42	NOR1EE2B2S210048
- SL49 - CARPETTERIA - SEZIONE TRASVERSALI - Tav. 43	NOR1EE2B2S210049
- SL50 - CARPETTERIA - SEZIONE TRASVERSALI - Tav. 44	NOR1EE2B2S210050
- SL51 - CARPETTERIA - SEZIONE TRASVERSALI - Tav. 45	NOR1EE2B2S210051
- SL52 - CARPETTERIA - SEZIONE TRASVERSALI - Tav. 46	NOR1EE2B2S210052
- SL53 - CARPETTERIA - SEZIONE TRASVERSALI - Tav. 47	NOR1EE2B2S210053
- SL54 - CARPETTERIA - SEZIONE TRASVERSALI - Tav. 48	NOR1EE2B2S210054
- SL55 - CARPETTERIA - SEZIONE TRASVERSALI - Tav. 49	NOR1EE2B2S210055
- SL56 - CARPETTERIA - SEZIONE TRASVERSALI - Tav. 50	NOR1EE2B2S210056
- SL57 - CARPETTERIA - SEZIONE TRASVERSALI - Tav. 51	NOR1EE2B2S210057
- SL58 - CARPETTERIA - SEZIONE TRASVERSALI - Tav. 52	NOR1EE2B2S210058
- SL59 - CARPETTERIA - SEZIONE TRASVERSALI - Tav. 53	NOR1EE2B2S210059
- SL60 - CARPETTERIA - SEZIONE TRASVERSALI - Tav. 54	NOR1EE2B2S210060
- SL61 - CARPETTERIA - SEZIONE TRASVERSALI - Tav. 55	NOR1EE2B2S210061
- SL62 - CARPETTERIA - SEZIONE TRASVERSALI - Tav. 56	NOR1EE2B2S210062
- SL63 - CARPETTERIA - SEZIONE TRASVERSALI - Tav. 57	NOR1EE2B2S210063
- SL64 - CARPETTERIA - SEZIONE TRASVERSALI - Tav. 58	NOR1EE2B2S210064
- SL65 - CARPETTERIA - SEZIONE TRASVERSALI - Tav. 59	NOR1EE2B2S210065
- SL66 - CARPETTERIA - SEZIONE TRASVERSALI - Tav. 60	NOR1EE2B2S210066
- SL67 - CARPETTERIA - SEZIONE TRASVERSALI - Tav. 61	NOR1EE2B2S210067
- SL68 - CARPETTERIA - SEZIONE TRASVERSALI - Tav. 62	NOR1EE2B2S210068
- SL69 - CARPETTERIA - SEZIONE TRASVERSALI - Tav. 63	NOR1EE2B2S210069
- SL70 - CARPETTERIA - SEZIONE TRASVERSALI - Tav. 64	NOR1EE2B2S210070
- SL71 - CARPETTERIA - SEZIONE TRASVERSALI - Tav. 65	NOR1EE2B2S210071
- SL72 - CARPETTERIA - SEZIONE TRASVERSALI - Tav. 66	NOR1EE2B2S210072
- SL73 - CARPETTERIA - SEZIONE TRASVERSALI - Tav. 67	NOR1EE2B2S210073
- SL74 - CARPETTERIA - SEZIONE TRASVERSALI - Tav. 68	NOR1EE2B2S210074
- SL75 - CARPETTERIA - SEZIONE TRASVERSALI - Tav. 69	NOR1EE2B2S210075
- SL76 - CARPETTERIA - SEZIONE TRASVERSALI - Tav. 70	NOR1EE2B2S210076
- SL77 - CARPETTERIA - SEZIONE TRASVERSALI - Tav. 71	NOR1EE2B2S210077
- SL78 - CARPETTERIA - SEZIONE TRASVERSALI - Tav. 72	NOR1EE2B2S210078
- SL79 - CARPETTERIA - SEZIONE TRASVERSALI - Tav. 73	NOR1EE2B2S210079
- SL80 - CARPETTERIA - SEZIONE TRASVERSALI - Tav. 74	NOR1EE2B2S210080
- SL81 - CARPETTERIA - SEZIONE TRASVERSALI - Tav. 75	NOR1EE2B2S210081
- SL82 - CARPETTERIA - SEZIONE TRASVERSALI - Tav. 76	NOR1EE2B2S210082
- SL83 - CARPETTERIA - SEZIONE TRASVERSALI - Tav. 77	NOR1EE2B2S210083
- SL84 - CARPETTERIA - SEZIONE TRASVERSALI - Tav. 78	NOR1EE2B2S210084
- SL85 - CARPETTERIA - SEZIONE TRASVERSALI - Tav. 79	NOR1EE2B2S210085
- SL86 - CARPETTERIA - SEZIONE TRASVERSALI - Tav. 80	NOR1EE2B2S210086
- SL87 - CARPETTERIA - SEZIONE TRASVERSALI - Tav. 81	NOR1EE2B2S210087
- SL88 - CARPETTERIA - SEZIONE TRASVERSALI - Tav. 82	NOR1EE2B2S210088
- SL89 - CARPETTERIA - SEZIONE TRASVERSALI - Tav. 83	NOR1EE2B2S210089
- SL90 - CARPETTERIA - SEZIONE TRASVERSALI - Tav. 84	NOR1EE2B2S210090
- SL91 - CARPETTERIA - SEZIONE TRASVERSALI - Tav. 85	NOR1EE2B2S210091
- SL92 - CARPETTERIA - SEZIONE TRASVERSALI - Tav. 86	NOR1EE2B2S210092
- SL93 - CARPETTERIA - SEZIONE TRASVERSALI - Tav. 87	NOR1EE2B2S210093
- SL94 - CARPETTERIA - SEZIONE TRASVERSALI - Tav. 88	NOR1EE2B2S210094
- SL95 - CARPETTERIA - SEZIONE TRASVERSALI - Tav. 89	NOR1EE2B2S210095
- SL96 - CARPETTERIA - SEZIONE TRASVERSALI - Tav. 90	NOR1EE2B2S210096
- SL97 - CARPETTERIA - SEZIONE TRASVERSALI - Tav. 91	NOR1EE2B2S210097
- SL98 - CARPETTERIA - SEZIONE TRASVERSALI - Tav. 92	NOR1EE2B2S210098
- SL99 - CARPETTERIA - SEZIONE TRASVERSALI - Tav. 93	NOR1EE2B2S210099
- SL100 - CARPETTERIA - SEZIONE TRASVERSALI - Tav. 94	NOR1EE2B2S210100
- SL101 - CARPETTERIA - SEZIONE TRASVERSALI - Tav. 95	NOR1EE2B2S210101
- SL102 - CARPETTERIA - SEZIONE TRASVERSALI - Tav. 96	NOR1EE2B2S210102
- SL103 - CARPETTERIA - SEZIONE TRASVERSALI - Tav. 97	NOR1EE2B2S210103
- SL104 - CARPETTERIA - SEZIONE TRASVERSALI - Tav. 98	NOR1EE2B2S210104
- SL105 - CARPETTERIA - SEZIONE TRASVERSALI - Tav. 99	NOR1EE2B2S210105
- SL106 - CARPETTERIA - SEZIONE TRASVERSALI - Tav. 100	NOR1EE2B2S210106
- SL107 - CARPETTERIA - SEZIONE TRASVERSALI - Tav. 101	NOR1EE2B2S210107
- SL108 - CARPETTERIA - SEZIONE TRASVERSALI - Tav. 102	NOR1EE2B2S210108
- SL109 - CARPETTERIA - SEZIONE TRASVERSALI - Tav. 103	NOR1EE2B2S210109
- SL110 - CARPETTERIA - SEZIONE TRASVERSALI - Tav. 104	NOR1EE2B2S210110
- SL111 - CARPETTERIA - SEZIONE TRASVERSALI - Tav. 105	NOR1EE2B2S210111
- SL112 - CARPETTERIA - SEZIONE TRASVERSALI - Tav. 106	NOR1EE2B2S210112
- SL113 - CARPETTERIA - SEZIONE TRASVERSALI - Tav. 107	NOR1EE2B2S210113
- SL114 - CARPETTERIA - SEZIONE TRASVERSALI - Tav. 108	NOR1EE2B2S210114
- SL115 - CARPETTERIA - SEZIONE TRASVERSALI - Tav. 109	NOR1EE2B2S210115
- SL116 - CARPETTERIA - SEZIONE TRASVERSALI - Tav. 110	NOR1EE2B2S210116
- SL117 - CARPETTERIA - SEZIONE TRASVERSALI - Tav. 111	NOR1EE2B2S210117
- SL118 - CARPETTERIA - SEZIONE TRASVERSALI - Tav. 112	NOR1EE2B2S210118
- SL119 - CARPETTERIA - SEZIONE TRASVERSALI - Tav. 113	NOR1EE2B2S210119
- SL120 - CARPETTERIA - SEZIONE TRASVERSALI - Tav. 114	NOR1EE2B2S210120
- SL121 - CARPETTERIA - SEZIONE TRASVERSALI - Tav. 115	NOR1EE2B2S210121
- SL122 - CARPETTERIA - SEZIONE TRASVERSALI - Tav. 116	NOR1EE2B2S210122
- SL123 - CARPETTERIA - SEZIONE TRASVERSALI - Tav. 117	NOR1EE2B2S210123
- SL124 - CARPETTERIA - SEZIONE TRASVERSALI - Tav. 118	NOR1EE2B2S210124
- SL125 - CARPETTERIA - SEZIONE TRASVERSALI - Tav. 119	NOR1EE2B2S210125
- SL126 - CARPETTERIA - SEZIONE TRASVERSALI - Tav. 120	NOR1EE2B2S210126
- SL127 - CARPETTERIA - SEZIONE TRASVERSALI - Tav. 121	NOR1EE2B2S210127
- SL128 - CARPETTERIA - SEZIONE TRASVERSALI - Tav. 122	NOR1EE2B2S210128
- SL129 - CARPETTERIA - SEZIONE TRASVERSALI - Tav. 123	NOR1EE2B2S210129
- SL130 - CARPETTERIA - SEZIONE TRASVERSALI - Tav. 124	NOR1EE2B2S210130
- SL131 - CARPETTERIA - SEZIONE TRASVERSALI - Tav. 125	NOR1EE2B2S210131
- SL132 - CARPETTERIA - SEZIONE TRASVERSALI - Tav. 126	NOR1EE2B2S210132
- SL133 - CARPETTERIA - SEZIONE TRASVERSALI - Tav. 127	NOR1EE2B2S210133
- SL134 - CARPETTERIA - SEZIONE TRASVERSALI - Tav. 128	NOR1EE2B2S210134
- SL135 - CARPETTERIA - SEZIONE TRASVERSALI - Tav. 129	NOR1EE2B2S210135
- SL136 - CARPETTERIA - SEZIONE TRASVERSALI - Tav. 130	NOR1EE2B2S210136
- SL137 - CARPETTERIA - SEZIONE TRASVERSALI - Tav. 131	NOR1EE2B2S210137
- SL138 - CARPETTERIA - SEZIONE TRASVERSALI - Tav. 132	NOR1EE2B2S210138
- SL139 - CARPETTERIA - SEZIONE TRASVERSALI - Tav. 133	NOR1EE2B2S210139
- SL140 - CARPETTERIA - SEZIONE TRASVERSALI - Tav. 134	NOR1EE2B2S210140
- SL141 - CARPETTERIA - SEZIONE TRASVERSALI - Tav. 135	NOR1EE2B2S210141
- SL142 - CARPETTERIA - SEZIONE TRASVERSALI - Tav. 136	NOR1EE2B2S210142
- SL143 - CARPETTERIA - SEZIONE TRASVERSALI - Tav. 137	NOR1EE2B2S210143
- SL144 - CARPETTERIA - SEZIONE TRASVERSALI - Tav. 138	NOR1EE2B2S210144
- SL145 - CARPETTERIA - SEZIONE TRASVERSALI - Tav. 139	NOR1EE2B2S210145
- SL146 - CARPETTERIA - SEZIONE TRASVERSALI - Tav. 140	NOR1EE2B2S210146
- SL147 - CARPETTERIA - SEZIONE TRASVERSALI - Tav. 141	NOR1EE2B2S210147
- SL148 - CARPETTERIA - SEZIONE TRASVERSALI - Tav. 142	NOR1EE2B2S210148
- SL149 - CARPETTERIA - SEZIONE TRASVERSALI - Tav. 143	NOR1EE2B2S210149
- SL150 - CARPETTERIA - SEZIONE TRASVERSALI - Tav. 144	NOR1EE2B2S210150

NOTE GENERALI

- TUTTE LE MISURE SONO ESPRESSE IN CENTIMETRI
- TUTTI GLI ANGOLI SONO ESPRESSE IN GRADI DECIMALI
- DOVE NON SPECIFICATO, SI PRESCRIVONO I SEGUENTI DIAMETRI MINIMI DI PIEGATURA:

Ø BARRA	DIAMETRO MINIMO DI PIEGATURA
> 16mm	7ø
≤ 16mm	4ø

- LE DIMENSIONI INDICATE PER LA SAGOMA DELLE ARMATURE SONO RIFERITE ALL'ASSE DELLA BARRA
- LE MISURE DEI SINGOLI TRATTI DI BARRA VANNO INTESE SECONDO LA SEGUENTE TABELLA:

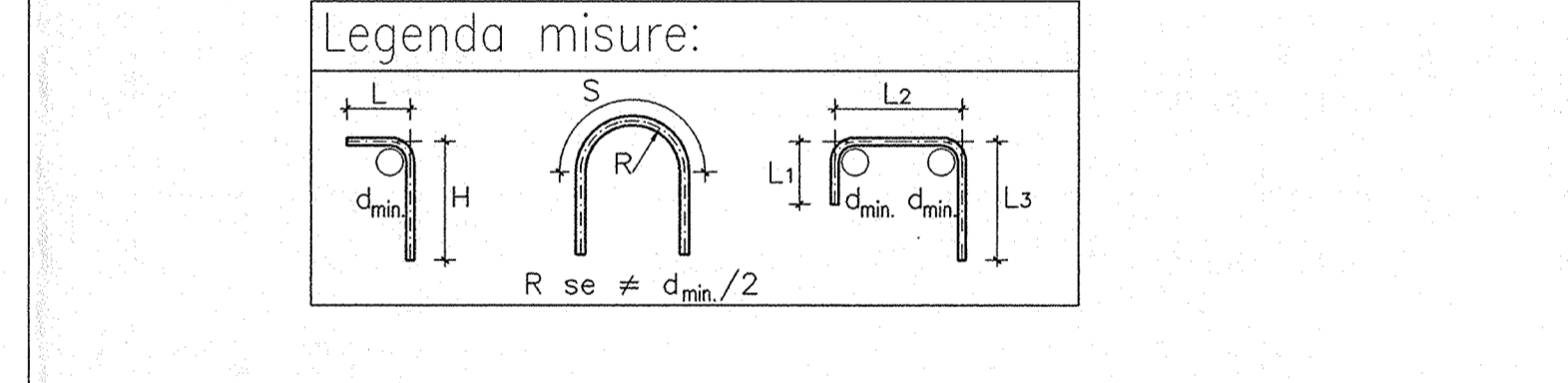

CARATTERISTICHE DEI MATERIALI

- PER LE CARATTERISTICHE DEI MATERIALI FARE RIFERIMENTO ALL'ELABORATO INOR1EE24TSL0000001

COMMITTEE:

ALTA SOVRIGILANZA:

GENERAL CONTRACTOR:

Consorzio ENI per l'Alta Velocità

INFRASTRUTTURE FERROVIARIE STRATEGICHE DEFINITE DALLA LEGGE OBIETTIVO N. 443/01

LINEA A.V. I.A.C. TORINO - VENEZIA Tratta MILANO - VERONA  
Lotto funzionale Brescia-Verona  
PROGETTO ESECUTIVO

SLZ1 - SOTTOVIA S.C. VIA RAMPA PK 149+888,702  
ARMATURA  
VASCA DI SOLLEVAMENTO - TAV.2

GENERAL CONTRACTOR	DIRETTORE LAVORI	SCALA:
Consorzio Cepav due	Visita per Costruzione	1:50
Consorzio Cepav due Il Direttore del Consorzio (ing. Taranto)		
Data:	Data:	

COMMESSA	LOTTO	FASE	ENTE	TIPO DOC.	OPERA/DISCIPLINA	PROG.	REV.
INOR	11	E	E2	BB	SLZ1C0	028	A

PROGETTAZIONE

Rev.	Descrizione	Aut.	Data	Interv.	Data
A	EMISSIONE	Faccini	20/11/18	Augli	30/11/18
B					
C					

CIG: 751447334A