

PLANIMETRIA PIAZZALE E SMALTIMENTO IDRAULICO
Scala 1:100

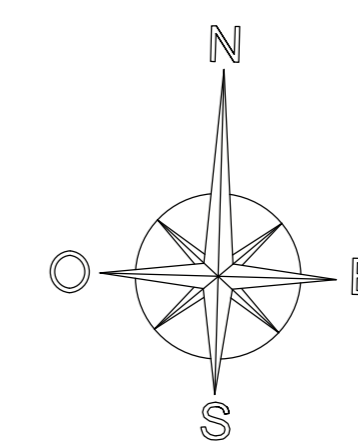

SEZIONE A-A
Scala 1:50

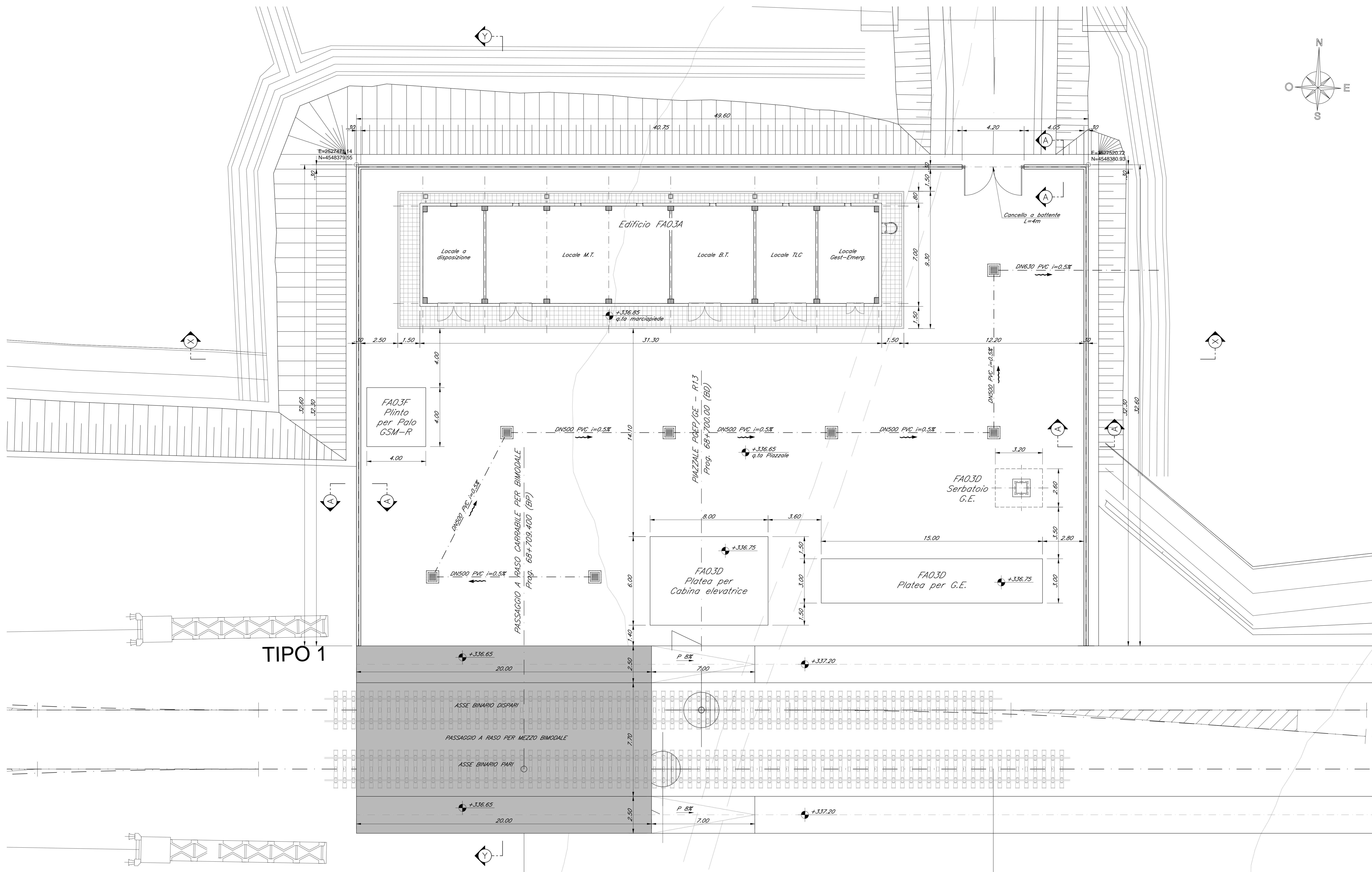
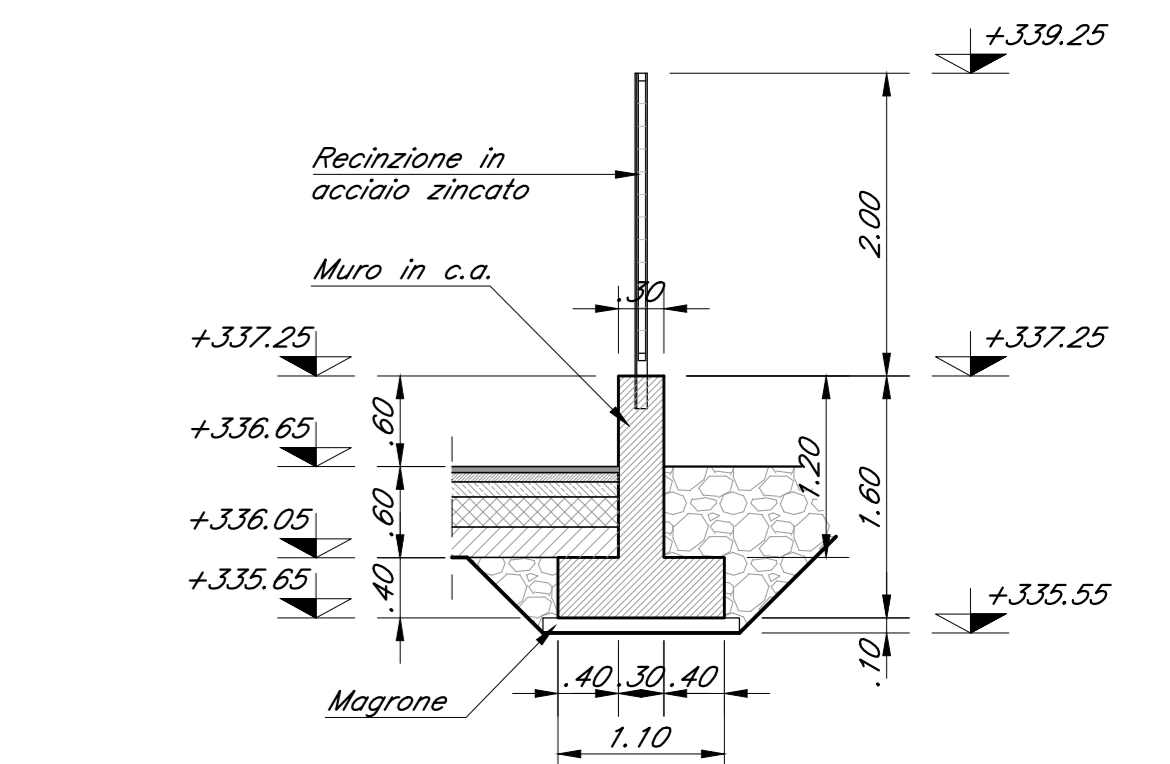

PAVIMENTAZIONE PIAZZALI
Scala 1:20

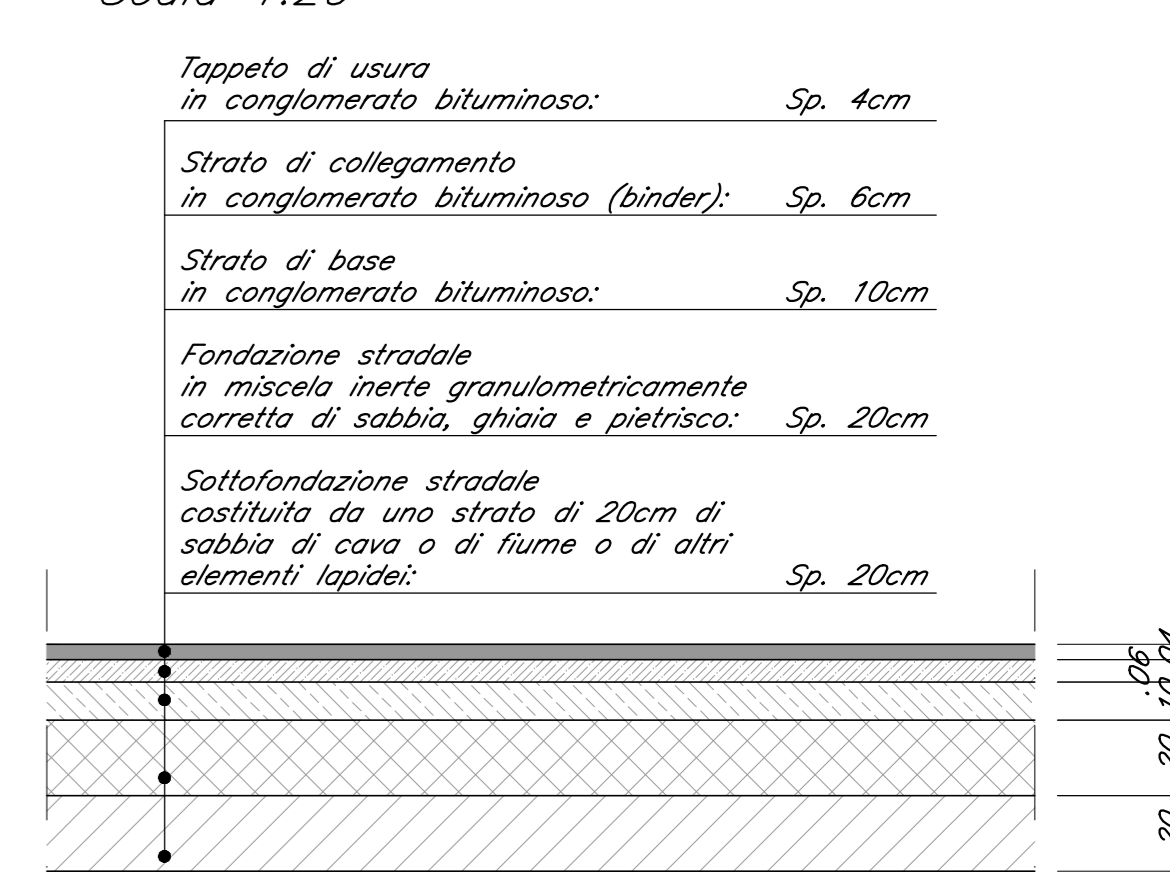

- NOTE:
- 1) Per la tabella materiali e note generali fare riferimento al documento "IF1V02D29DMOC000001A - Tabella Materiali e Note generali".
 - 2) Il riporto degli scavi andrà eseguito con terre provenienti dagli scavi o da cave di prestito secondo le indicazioni dal Capitolato di Costruzione delle opere civili.

SEZIONE X-X
Scala 1:100

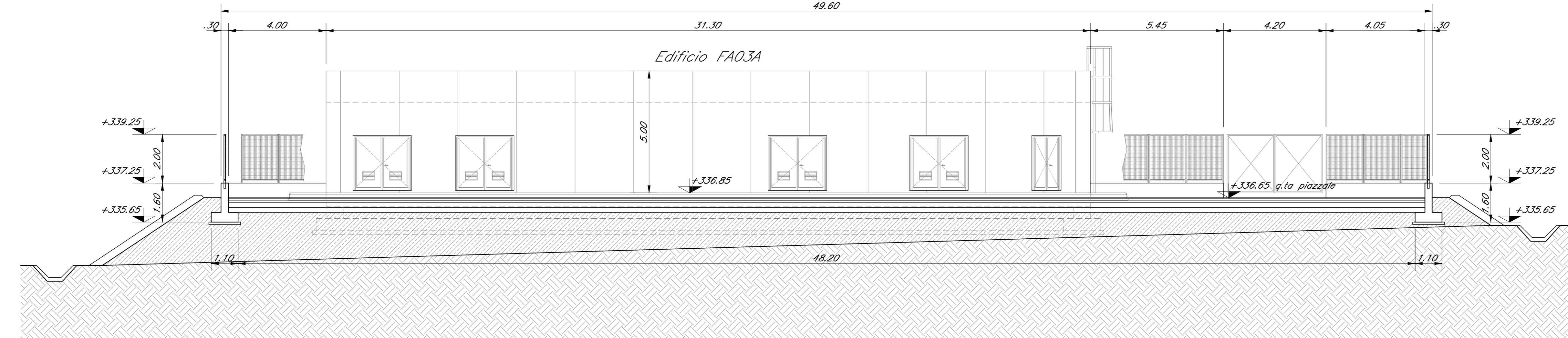

COMMITTENTE: **RFI** INFRASTRUTTURE FERROVIARIE ITALIANE
GRUPPO FERROVIE DELLO STATO ITALIANE

PROGETTAZIONE: **ITALFERR** GRUPPO FERROVIE DELLO STATO ITALIANE

DIREZIONE TECNICA
U.O. INFRASTRUTTURE CENTRO

PROGETTO DEFINITIVO

ITINERARIO NAPOLI - BARI
RADDOPPIO TRATTA APICE - ORSARA
II LOTTO FUNZIONALE HIRPINIA - ORSARA

PIAZZALI
RI13 - Planimetria Piazzale e Smaltimento Idraulico

SCALA: VARIE

COMMESSA	LOTTO	FASE	ENTE	TIPO OPER.	OPERA/DISCIPLINA	PROGR.	REV.
IF1V	02	D	29	PZ	RI1300	001	A

Revis.	Descrizione	Redatto	Data	Verificato	Data	Approvato	Data	Autorizzato	Data
A	Emissione Esecutiva	G. Ucci	Set 2018	P. Di Nocci	Set 2018	D. Agno	Set 2018	F. Anselmi	Set 2018