

SEZIONE A-A
SCALA 1:50
SEZIONE TRASVERSALE
SCAVI E CONSOLIDAMENTI

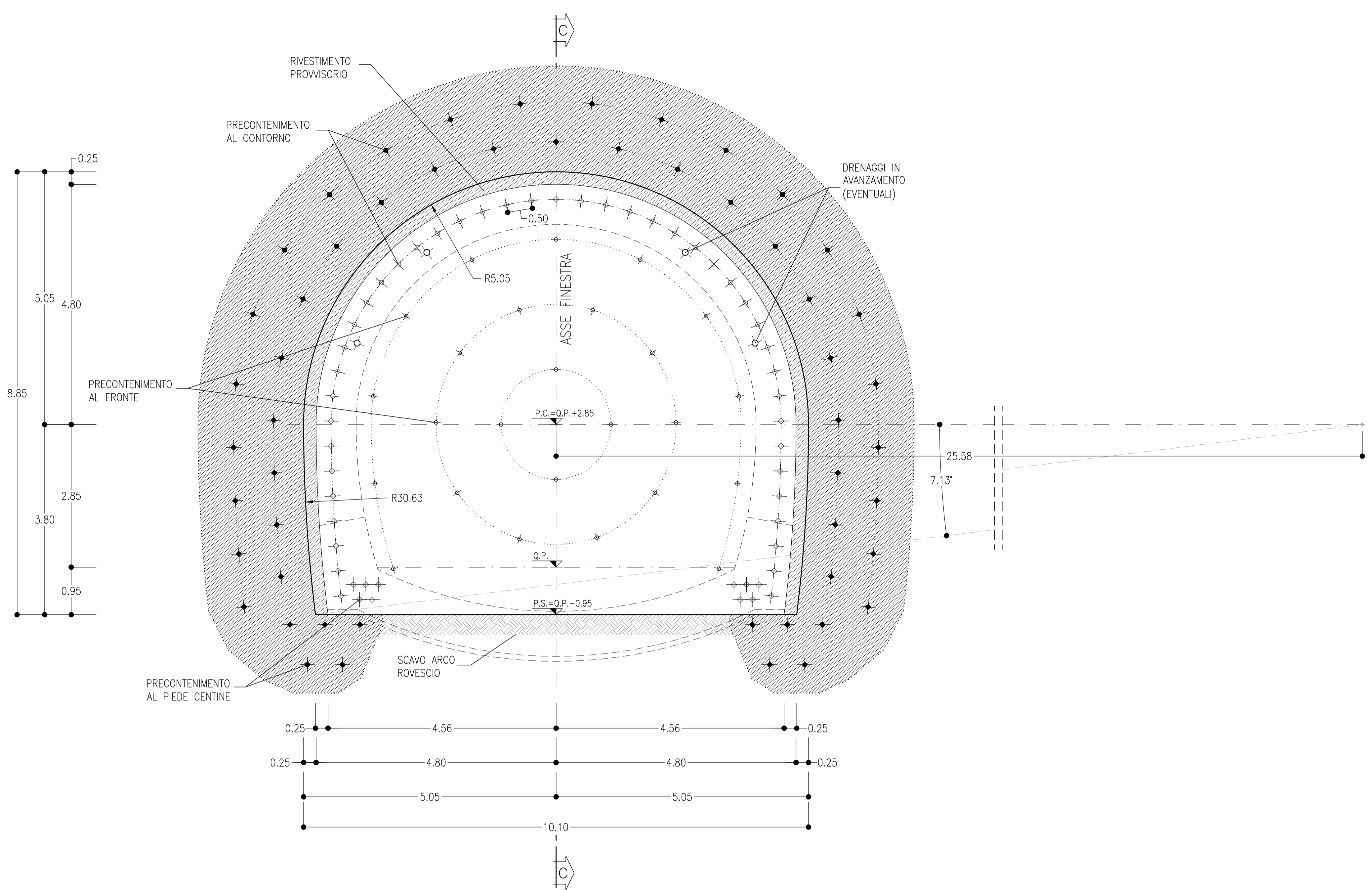

SEZIONE B-B
SCALA 1:50
SEZIONE TRASVERSALE
CARPENTERIA

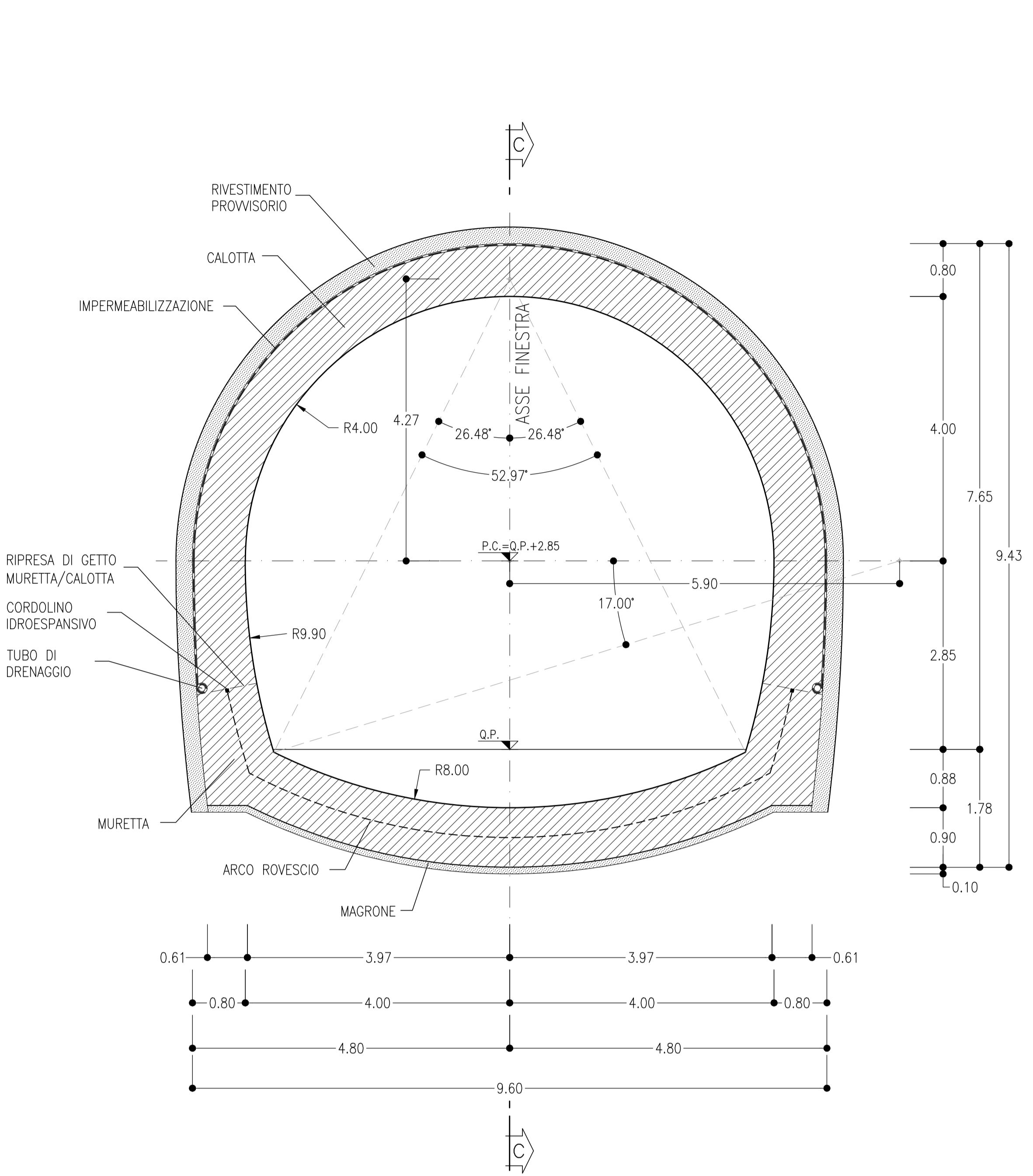

SEZIONE C-C
SCALA 1:50
PROFILO IN ASSE GALLERIA

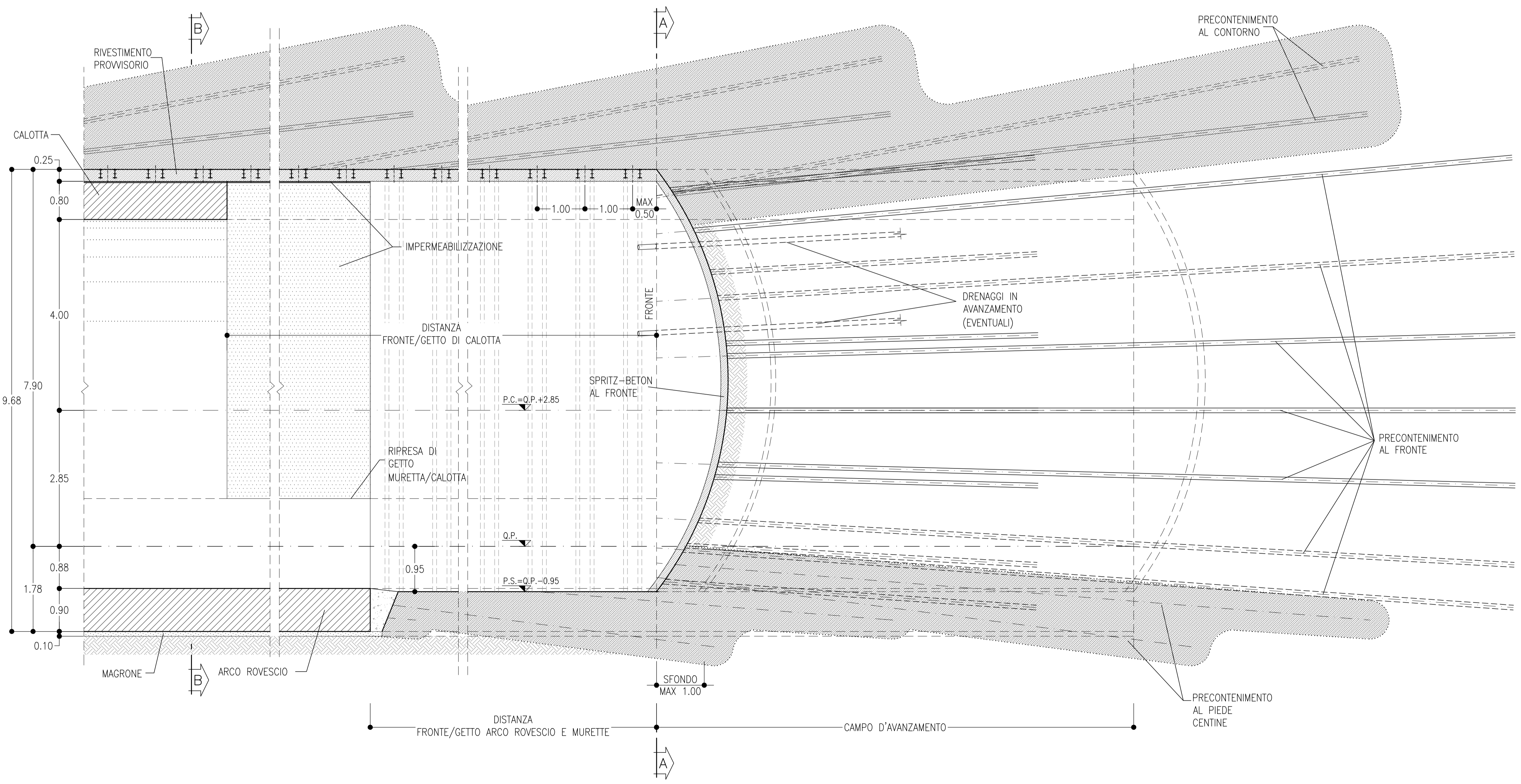

- FINESTRA COSTRUTTIVA – SEZIONE TIPO C2**
PRINCIPALI FASI ESECUTIVE
- FASE 1: ESECUZIONE PRECONTENIMENTO AL FRONTE CON ELEMENTI IN VTR CEMENTATI
 - FASE 2: ESECUZIONE PRECONTENIMENTO AL CONTORNO E AL PIEDE CENTINA CON ELEMENTI IN VTR CEMENTATI
 - FASE 3: POSA IN OPERA DI DRENAGGIO IN AVANZAMENTO (EVENTUALE)
 - FASE 4: SCAVO A PIENA SEZIONE DEL SINGOLO SFONDO
 - FASE 5: RIVESTIMENTO PROVVISORIO AL CONTORNO CON CENTINE METALLICHE E SPRITZ-BETON ANCHE AL FRONTE
 - FASE 6: RIPETIZIONE DELLE FASI "4", E "5" PER L'INTERO CAMPO D'AVANZAMENTO
 - FASE 7: GETTO DI ARCO ROVESCIO E MURETTE
 - FASE 8: POSA IN OPERA DI IMPERMEABILIZZAZIONE
 - FASE 9: GETTO CALOTTA

NOTE

- EVENTUALI DIFFERENZE TRA LE MISURE DI QUOTE TOTALI E LA SOMMATORIA DELLE MISURE DI QUOTE PARZIALI SONO DOVUTE AD ARROTONDAMENTI AUTOMATICI
- PER LE TRATTE DI APPLICAZIONE DELLE SEZIONI TIPO SI RIMANDA AGLI ELABORATI DI PROFILO GEOTECNICO

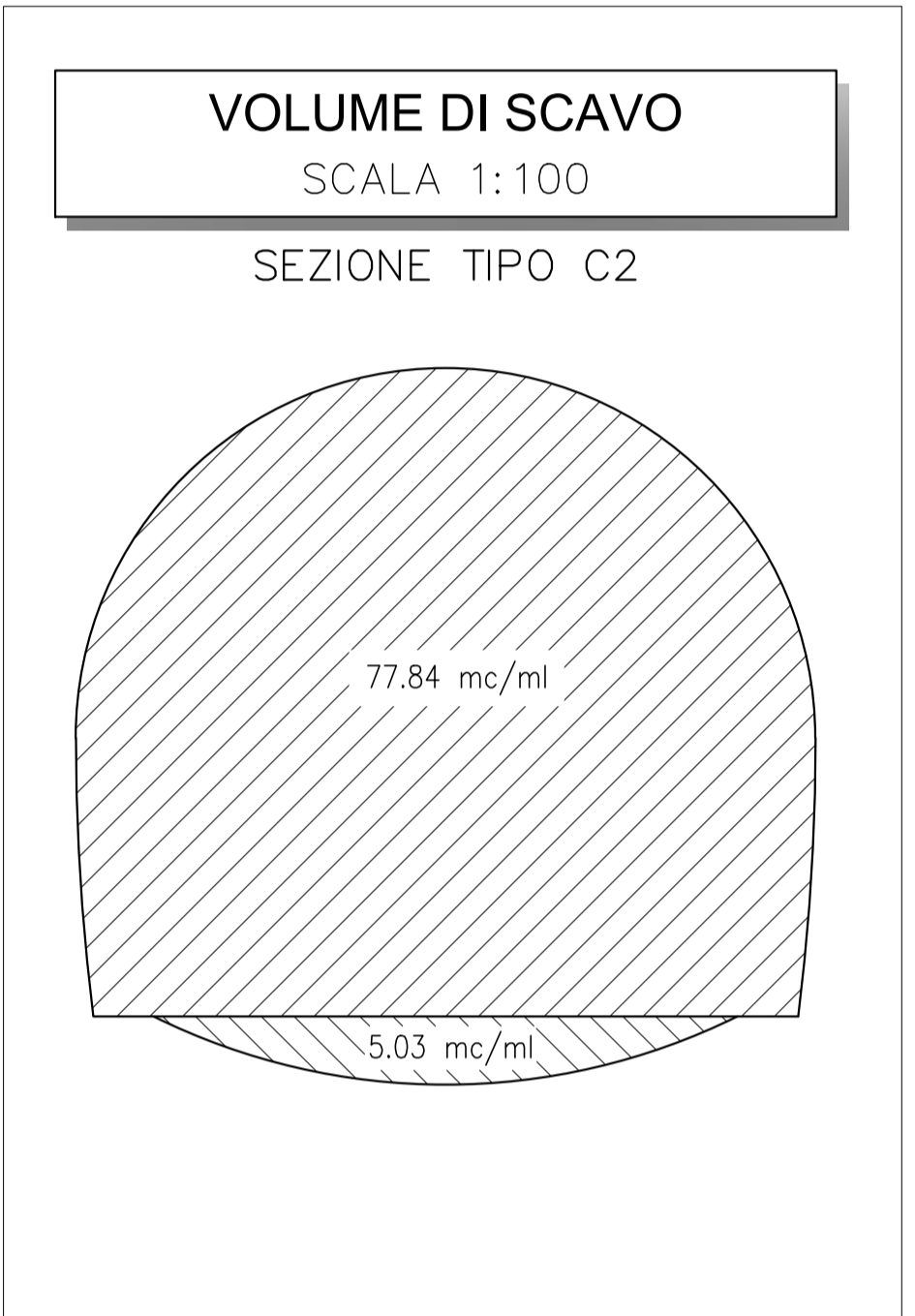

- LEGENDA**
- P.C.= PIANO DEI CENTRI
 - Q.P.= QUOTA PROGETTO
 - P.S.= PIANO DI SCAVO

TABELLA RIASSUNTIVA – FINESTRA COSTRUTTIVA SEZIONE TIPO C2

SPRITZ-BETON FIBRORINFORZATO AL FRONTE	SP: 0.10m SU OGNI SFONDO SP: 0.15m FINE CAMPO
PRECONTENIMENTO AL FRONTE (*)	N° 25 ELEMENTI IN VTR CEMENTATI CON MISCELE CEMENTIZIE L=18m (SOVRAPP. MIN. 8m) ±20%
PRECONTENIMENTO AL CONTORNO (*)	N° 43 ELEMENTI IN VTR CEMENTATI CON MISCELE ESPANSIVE L=15m (SOVRAPP. MIN. 5m) PASSO 0.50m ±20%
PRECONTENIMENTO AL PIEDE CENTINA (*)	N° 5+5/10 ELEMENTI IN VTR CEMENTATI CON MISCELE ESPANSIVE LUNGH. MEDIA=13.5m ±20%
DRENAGGI IN AVANZAMENTO (EVENTUALI)	N° 4(2+2) TUBI MICROFESSURATI IN PVC L=30m (SOVRAPP. MIN. 10m)
RIVESTIMENTO PROVVISORIO	CENTINE METALLICHE SPRITZ-BETON FIBRORINFORZATO AL CONTORNO Z/PN 180 p=1m ±20% Sp=0.25m
RIVESTIMENTO DEFINITIVO	ARCO ROVESCIO E MURETTE Sp=0.90m, IN CLS ARMATO (INCIDENZA 80kg/mc)** CALOTTA Sp=0.80m, IN CLS ARMATO (INCIDENZA 50kg/mc)

(*) LA VARIABILITA' INDICATA E' RELATIVA ALL'INCIDENZA DEL CONSOLIDAMENTO (N° INTERVENTI E LUNGHEZZA)
(**) IL VALORE DELL'INCIDENZA DI ARMATURA IN ARCO ROVESCIO TIENE CONTO DEL COMPORTAMENTO RIGONFIANTE DELLE FORMAZIONI IN SCAVO CON LA PRESENTE SEZIONE TIPO

TABELLA DELLE DISTANZE (*) – FINESTRA COSTRUTTIVA SEZIONE TIPO C2

CAMPO D'AVANZAMENTO	10m
FRONTE/GETTO ARCO ROVESCIO E MURETTE (**)	MAX 1φ
FRONTE/GETTO DI CALOTTA (**)	MAX 3φ

(*) LE DISTANZE SONO VALUTATE IN FUNZIONE DI φ DIAMETRO EQUIVALENTE DELLA SEZIONE TRASVERSALE
(**) LE DISTANZE INDICATE POTRANNO ESSERE RIDEFINITE IN FUNZIONE DEL COMPORTAMENTO DEFORMATIVO DEL CAVO RISCOINTRATO IN CORSO D'OPERA

COMMITTENTE:

PROGETTAZIONE:

DIREZIONE TECNICA
U.O. GALLERIE

PROGETTO DEFINITIVO

ITINERARIO NAPOLI - BARI
RADDOPPIO TRATTA APICE - ORSARA
II LOTTO FUNZIONALE HIRPINIA - ORSARA

FINESTRE COSTRUTTIVE - ELABORATI GENERALI
Sezione tipo C2 - Carpentaria, scavo e consolidamenti

SCALA: 1:50

COMMESSA	LOTTO	FASE	ENTE	TIPO DOC.	OPERA/DISCIPLINA	PROGR.	REV.
IF1V	02	D	07	BB	CN0000	005	A

Rev.	Descrizione	Redatto	Data	Verificato	Data	Approvato	Data	Autorizzato	Data
A	Emissione Esecutiva	[Firma]	Set 2018	[Firma]	Set 2018	[Firma]	Set 2018	[Firma]	Set 2018

File: F:\V00078\CH\000005A.dwg n. Elab.: 315

FATTORE DI PLOTTAGGIO LAVOUT: 1 mm = 1 mm nel dispo