

SEZIONE TIPO CON MURO DI CONTENIMENTO
scala 1:50

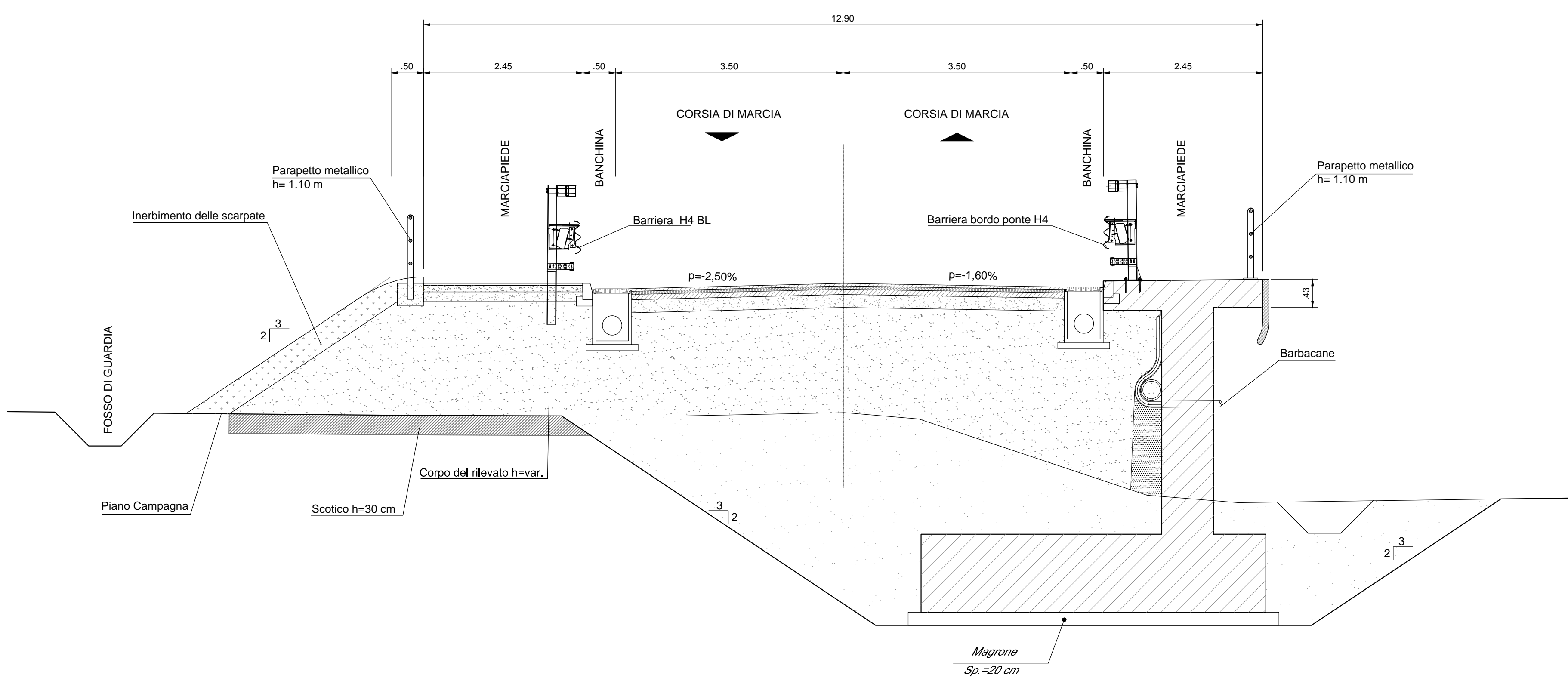

SEZIONE TIPO IN RILEVATO
scala 1:50

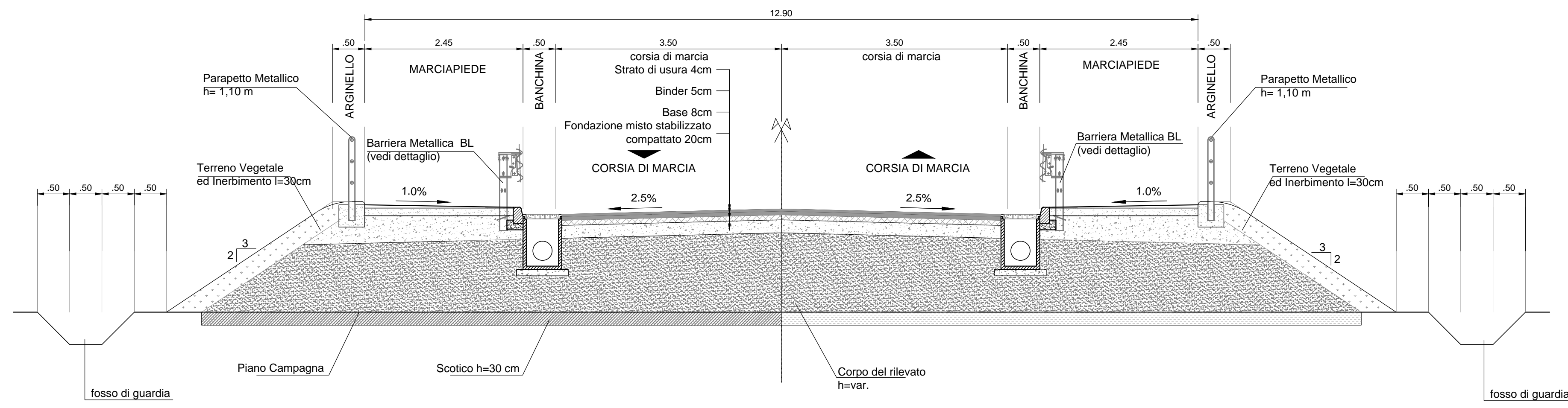

SEZIONE TRASVERSALE CAVALCAFERROVIA
scala 1:50

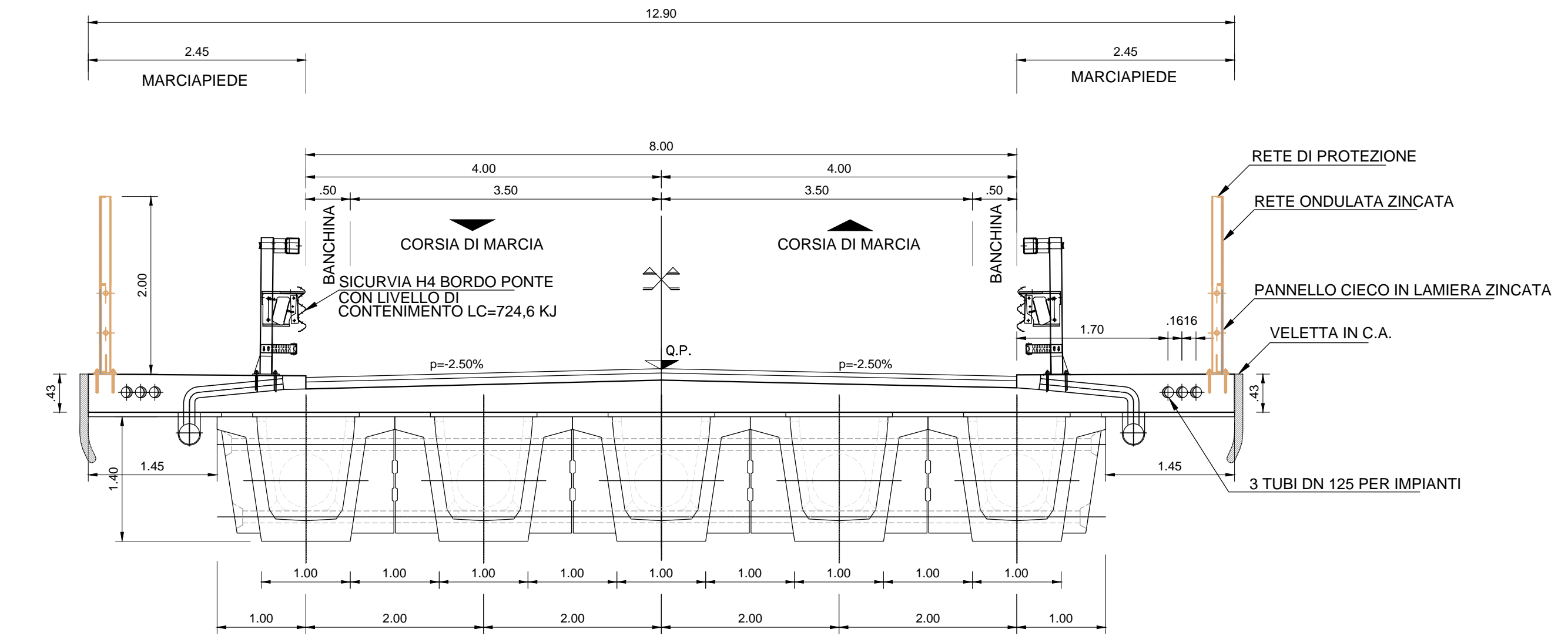

PARTICOLARE GUARDRAIL TIPO H4BP - W4
SCALA 1:20

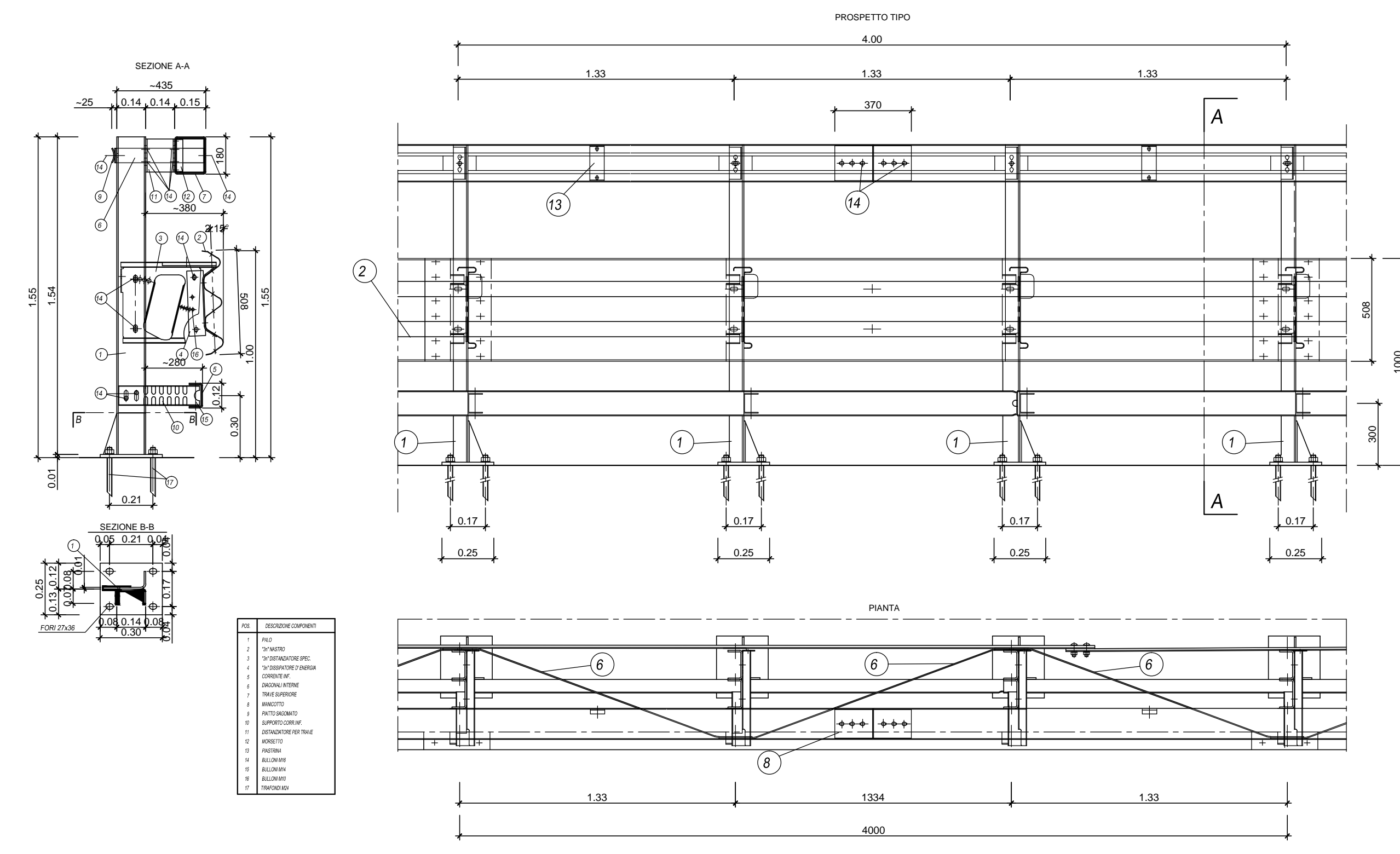

PARTICOLARE GUARDRAIL TIPO H4BL - W5
SCALA 1:20

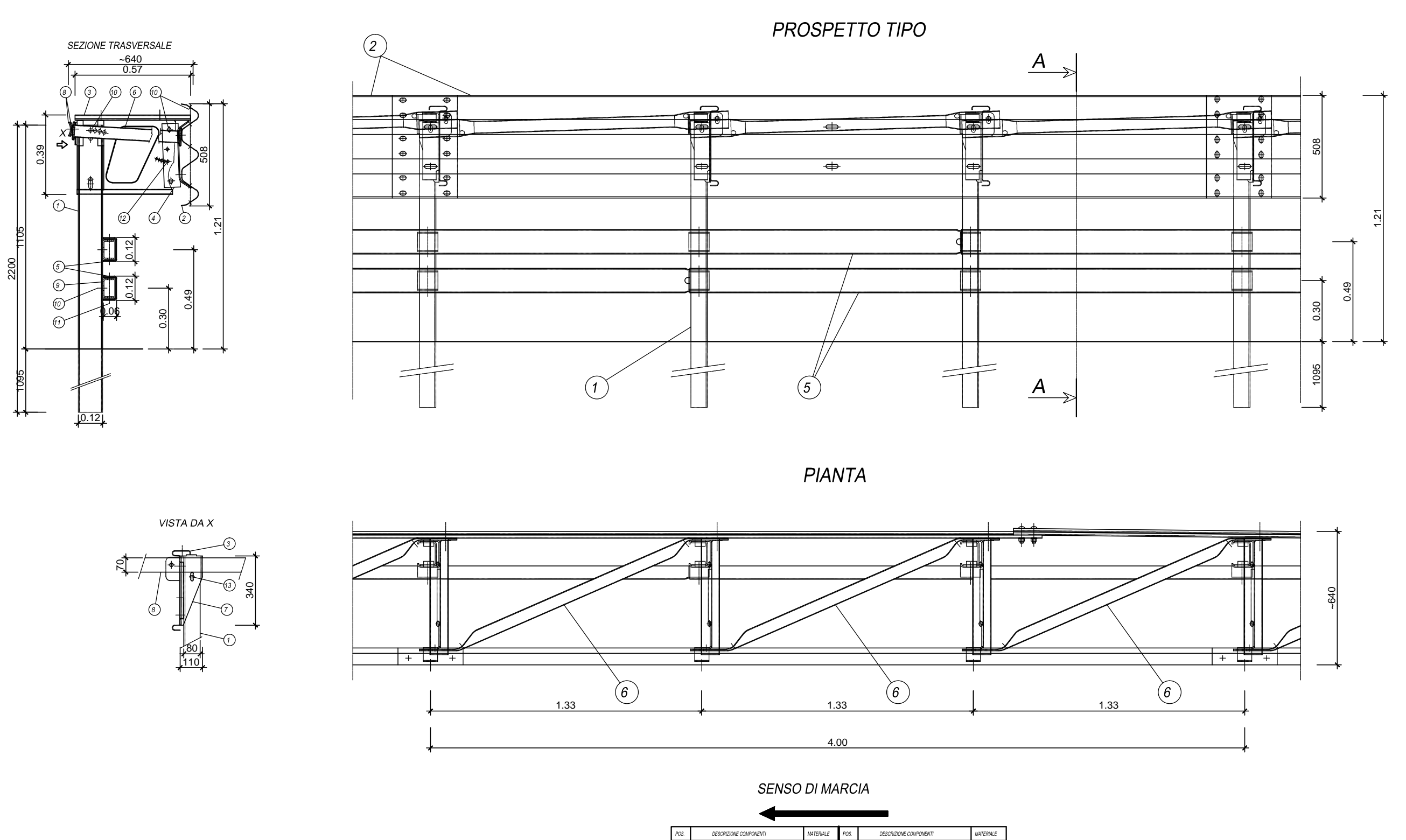

PARTICOLARE GUARDRAIL TIPO H2BL - W4
SCALA 1:20

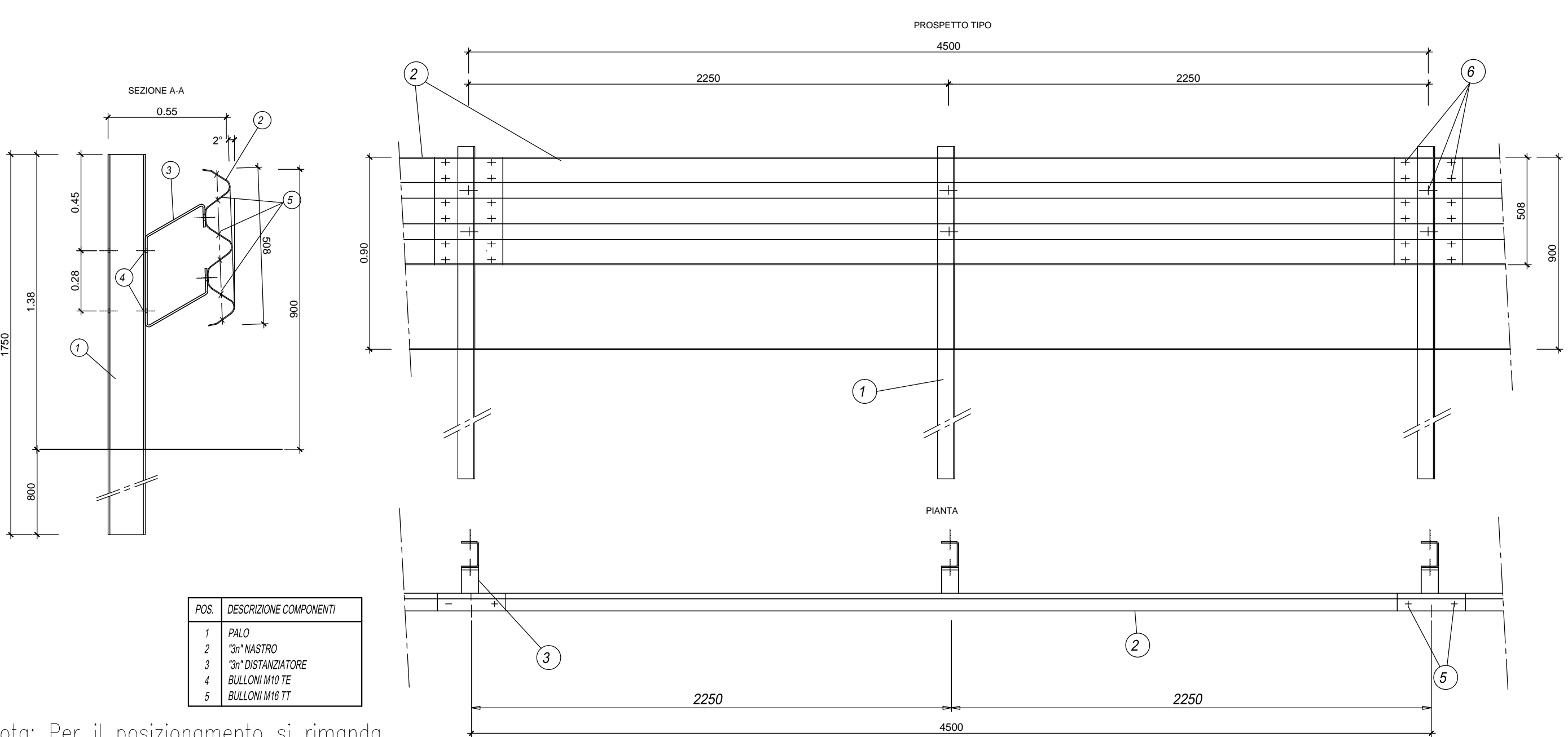

Nota: La barriera H4W5-BL è da installarsi nei tratti di transizione. Per i dettagli si rimanda all'elaborato IF1N.0.1.E.ZZ.P8.IF.07.0.5.003

PARTICOLARE RETE DI PROTEZIONE
SCALA 1:20

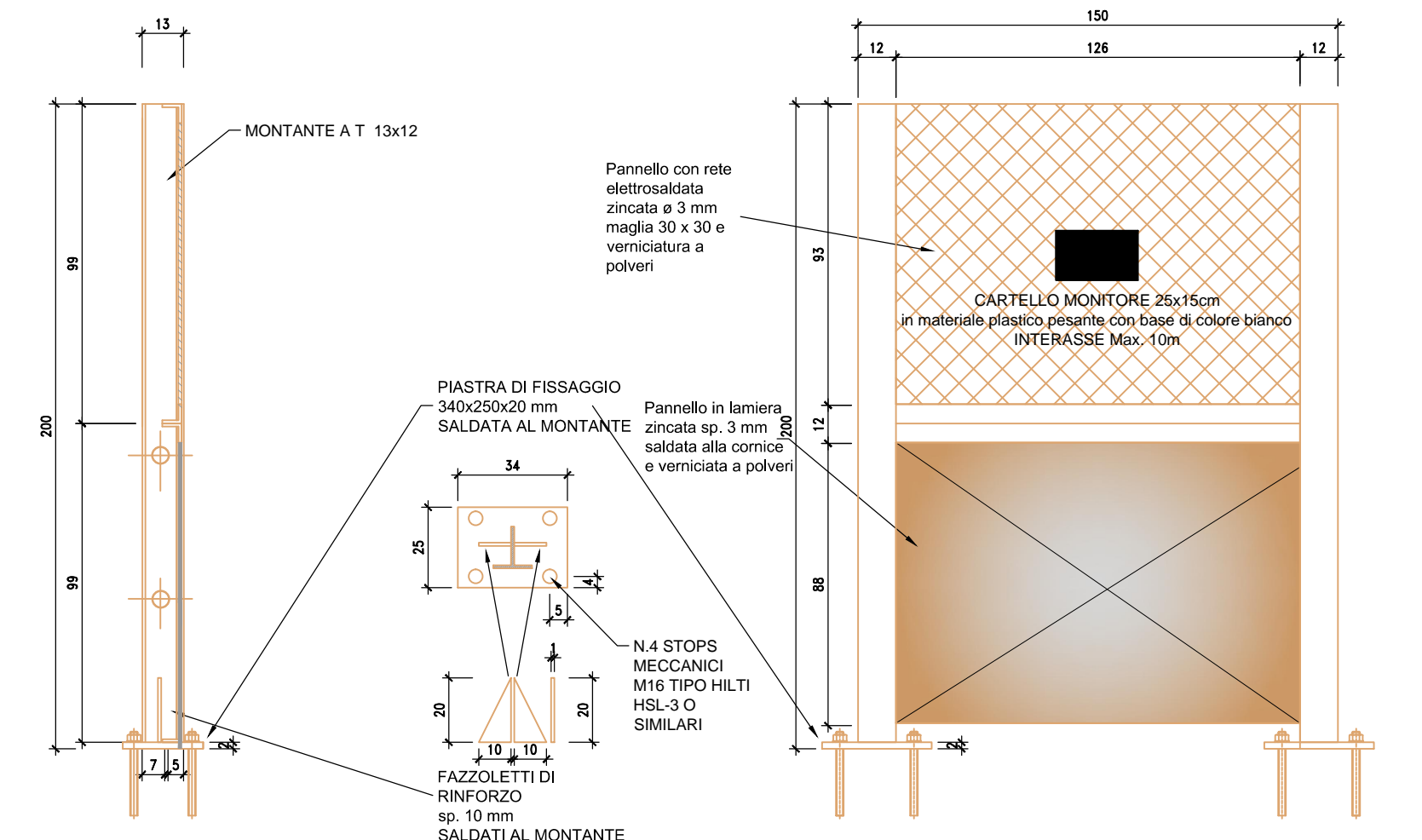

PARTICOLARE CORDOLO IN CLS PREFABBRICATO
SCALA 1:20

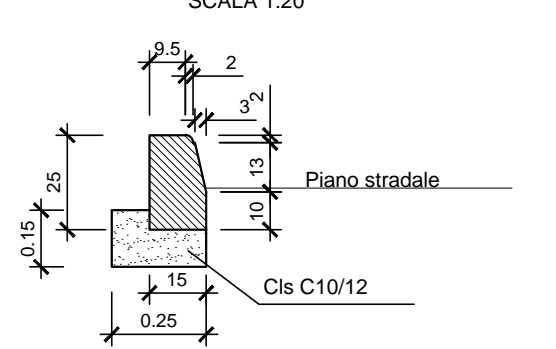

PARTICOLARE PARAPETTO METALLICO
SCALA 1:20

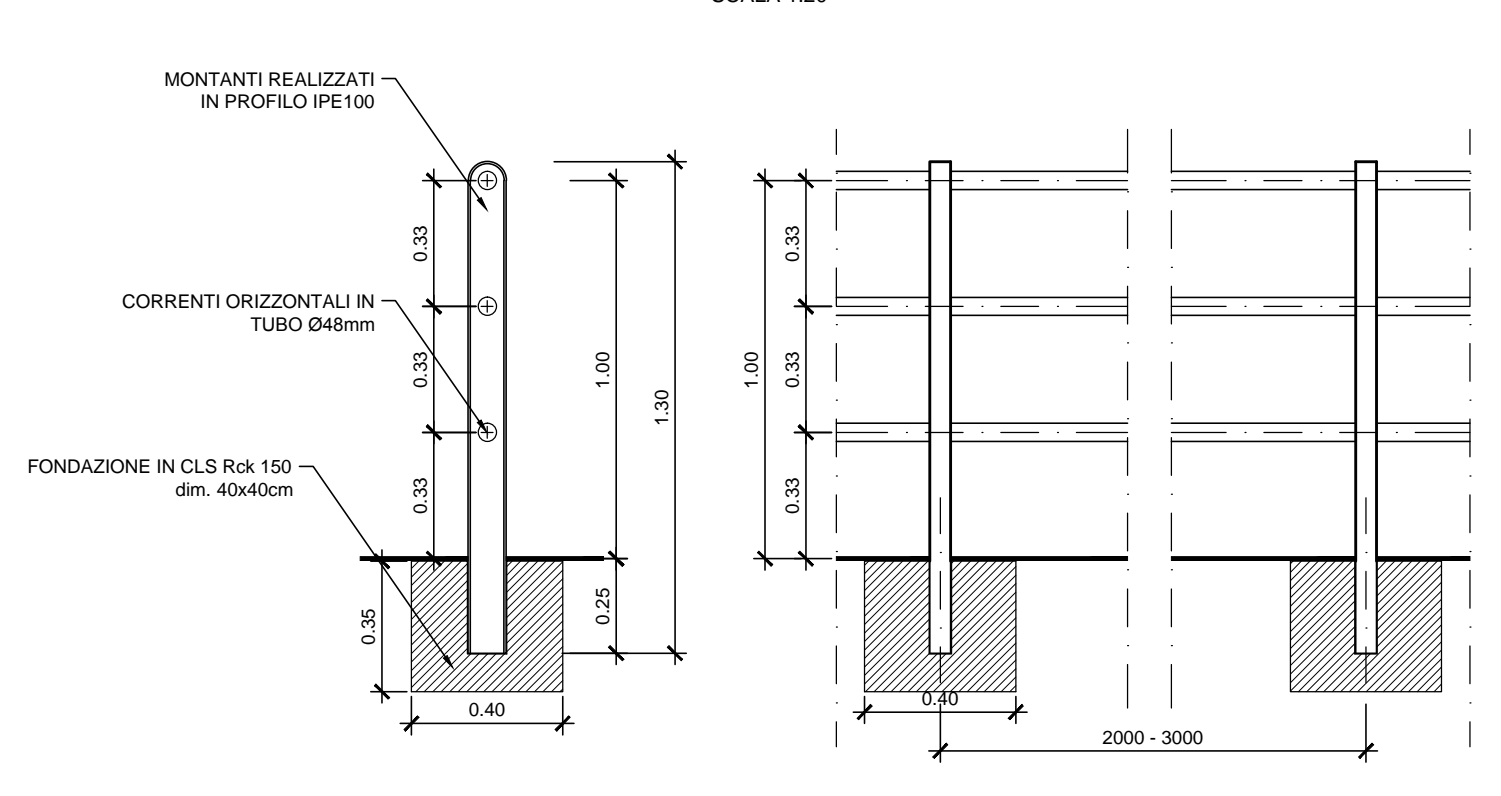

PARTICOLARE EMBRICE DI IMBOCCO E PROLUNGA
SCALA 1:20

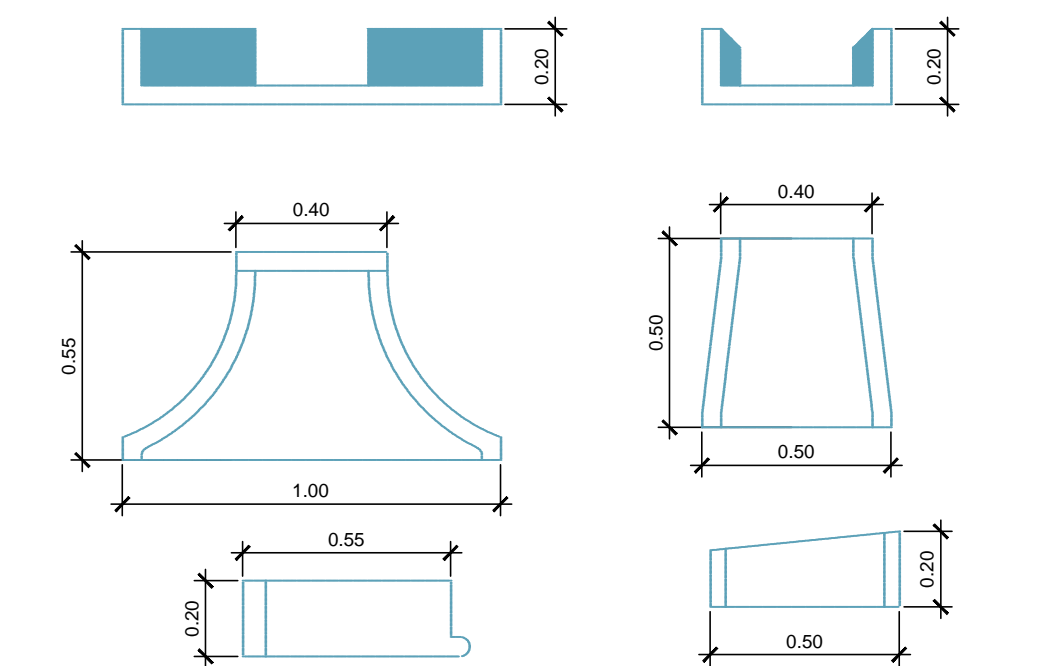

DETTAGLIO PAVIMENTAZIONE CAVALCAFERROVIA
scala 1:20

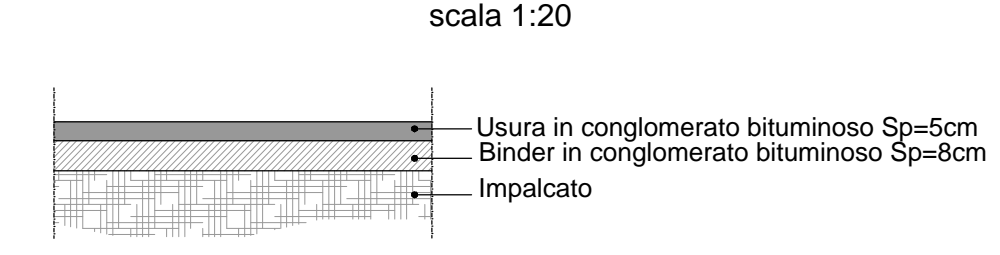

DETTAGLIO PAVIMENTAZIONE RILEVATO
scala 1:20

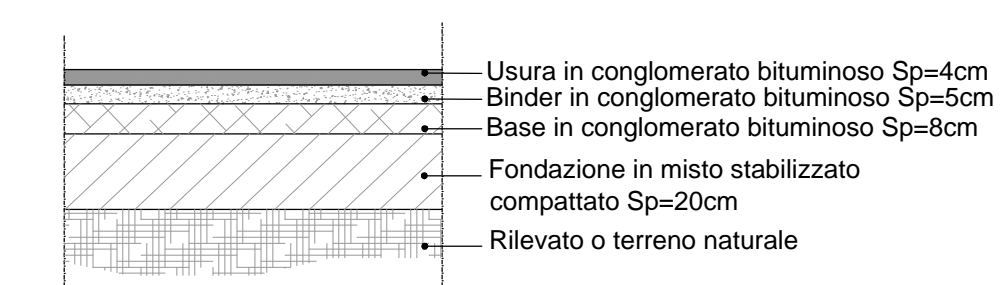

PARTICOLARE SCARPATA
scala 1:20

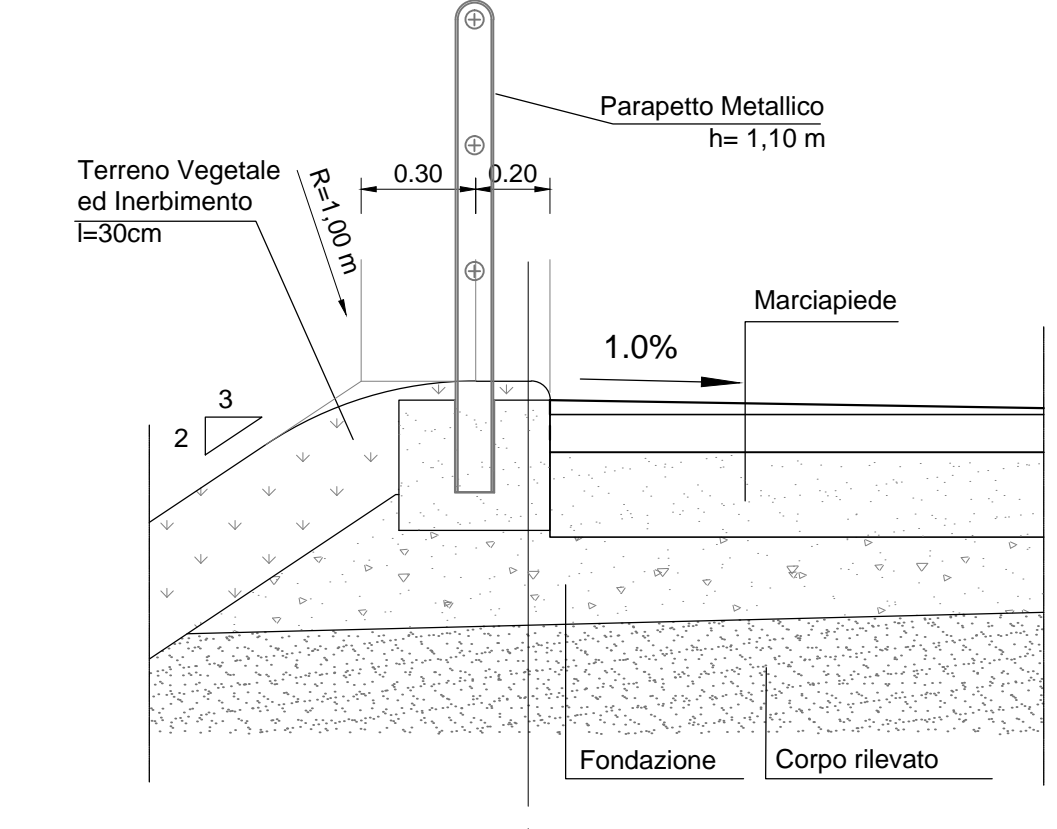

DETTAGLIO POZZETTO CON CADITOIA
SCALA 1:20

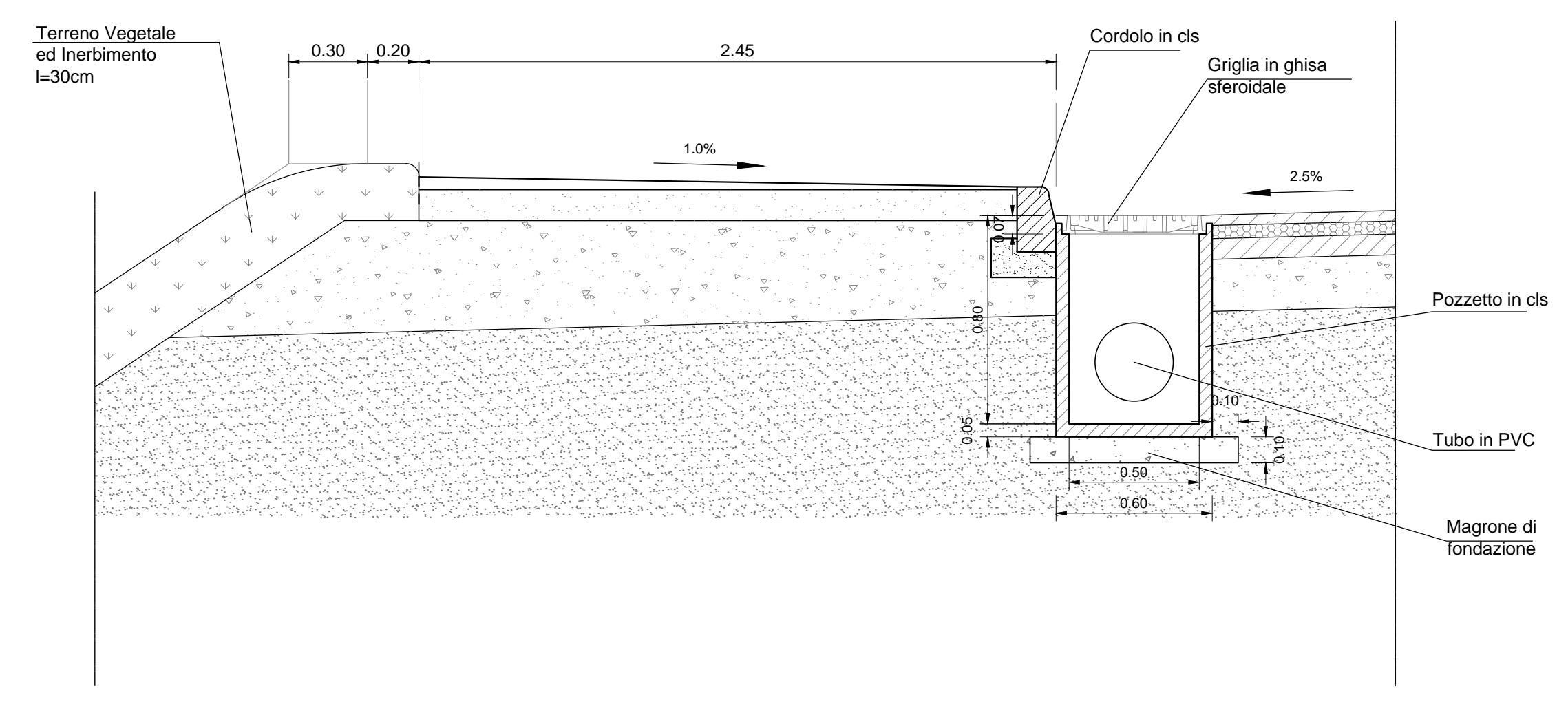

DETTAGLIO PAVIMENTAZIONE MARCIAPIEDE
scala 1:20

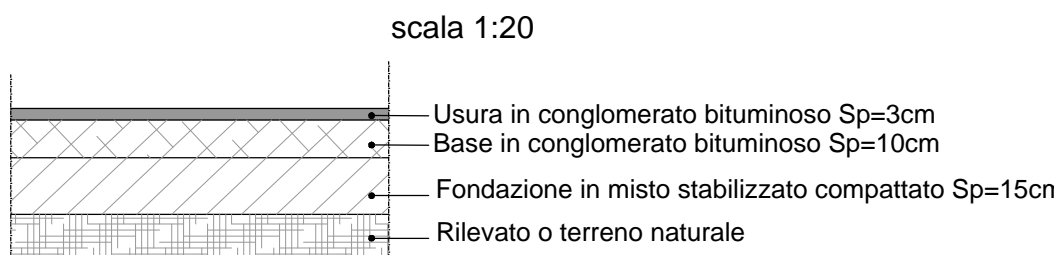

PARTICOLARE FOSSO DI GUARDIA
scala 1:20

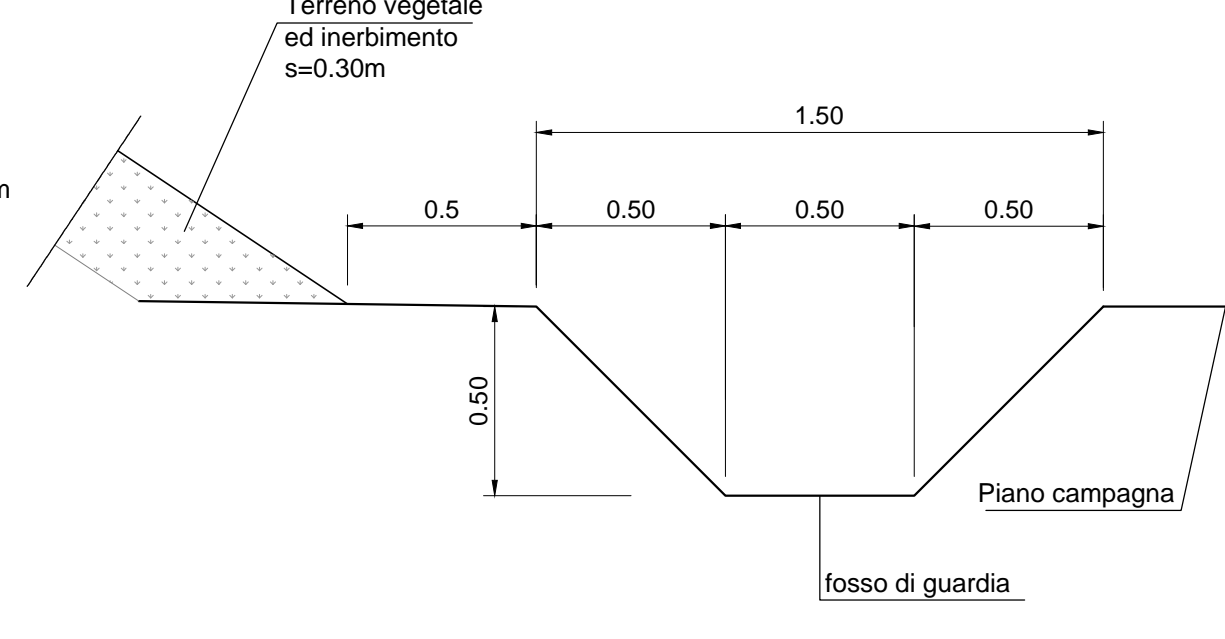

NOTA: Per i dettagli delle opere strutturali, quali i cavalcavia e i muri in c.a., si rimanda agli elaborati specifici di dettaglio.

Nota: Per il posizionamento si rimanda all'elaborato IF1N.0.1.E.ZZ.P8.IF.07.0.5.003

COMMITTENTE: **RFI** INFRASTRUTTURE FERROVIARIE ITALIANE GRUPPO FERROVIE DELLO STATO ITALIANE

DIREZIONE LAVORI: **ITALFERR** GRUPPO INNOVARE DELLO STATO ITALIANE

APPALTATORE: **CONSORZIO CFT** PIZZAROTTI

PROGETTAZIONE: **ING. LUCA ONELLI** / **ING. PIETRO MAZZOLI**

PROGETTO ESECUTIVO

ITINERARIO NAPOLI-BARI
RADDOPPIO TRATTA CANCELLO-BENEVENTO
1° LOTTO FUNZIONALE CANCELLO-FRASSO TELESINO E VARIANTE ALLA LINEA ROMA-NAPOLI VIA CASSINO NEL COMUNE MADDALONI

VIABILITA'

Tratta Canello-Frasso Telesino - S.P. n°100 Via Carmignana km 2+225

Sezioni Tipo

Rev.	Descrizione	Redatto	Data	Verificato	Data	Approvato	Data
A	Sezione	G. Caracciolo	19/07/2014	L. DeLuca	19/07/2014	P. Mazzoli	19/07/2014
B	Sezione	G. Caracciolo	19/09/2014	L. DeLuca	19/09/2014	P. Mazzoli	19/09/2014

Fig. IF1N.0.1.E.ZZ.VB.IF.07.0.5.001.B.dwg