

PIANTA FONDAZIONE
Scala 1:50

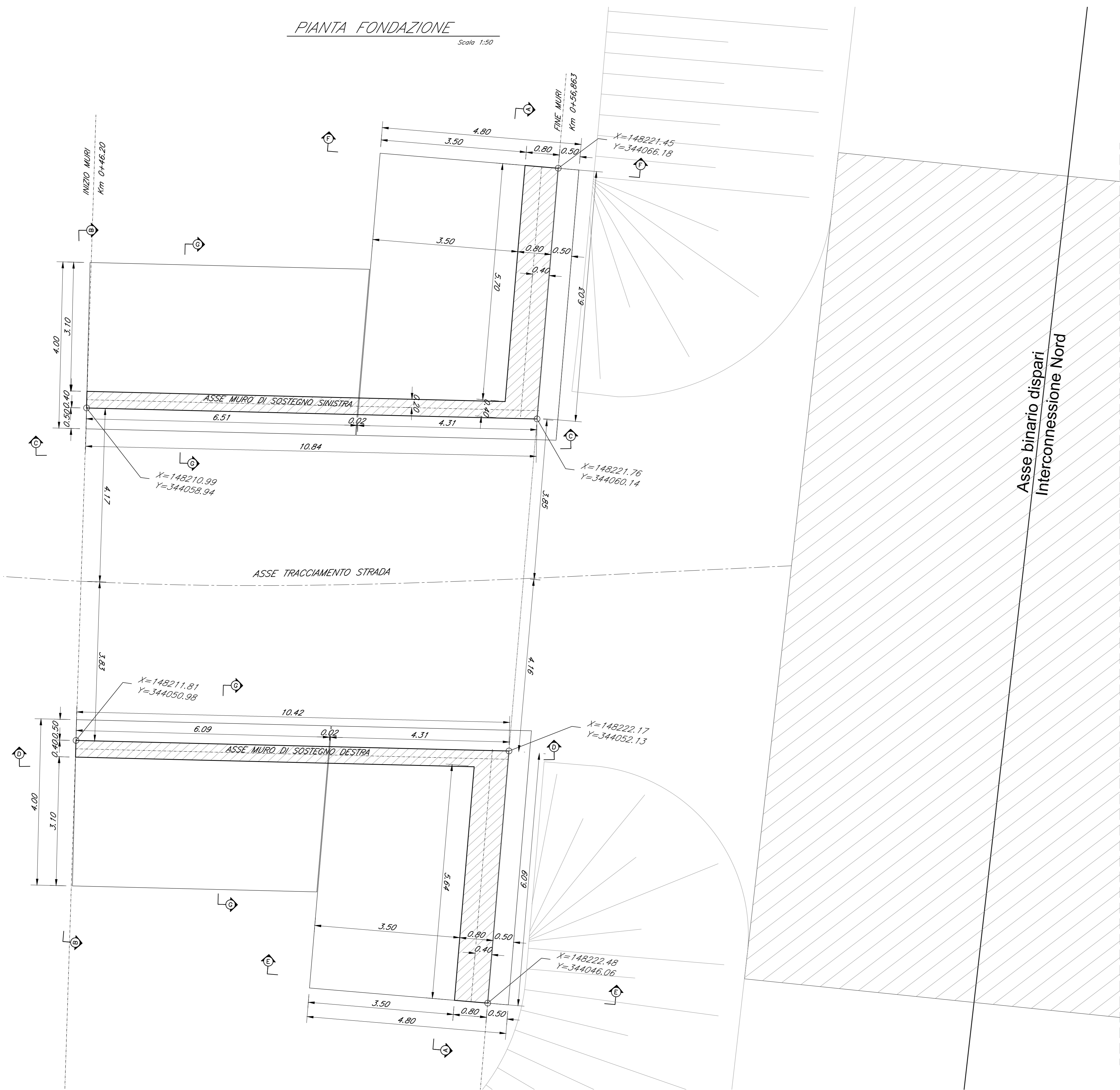

Asse binario dispari
Interconnessione Nord

SEZIONE B-B
Scala 1:50

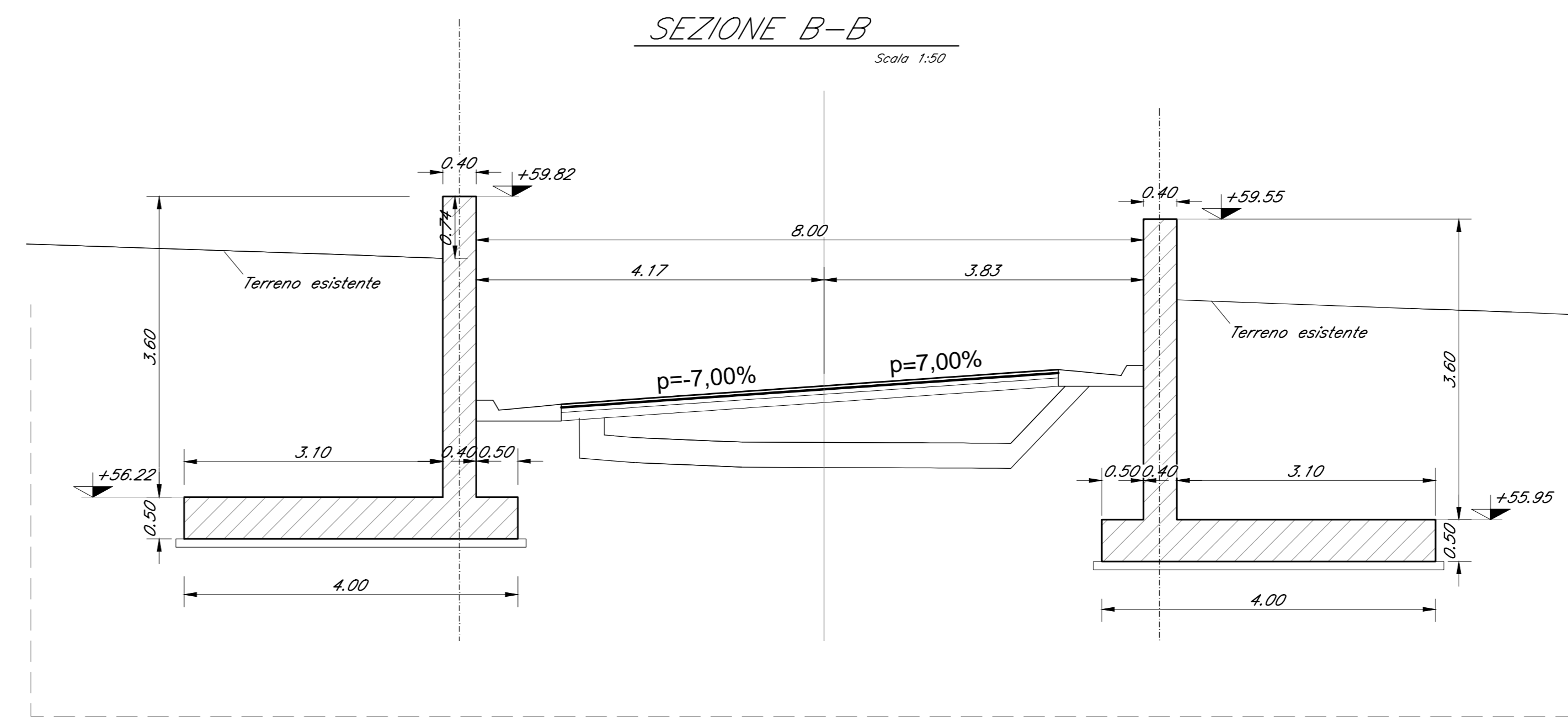

SVILUPPO MURO SINISTRA C-C
Scala 1:50

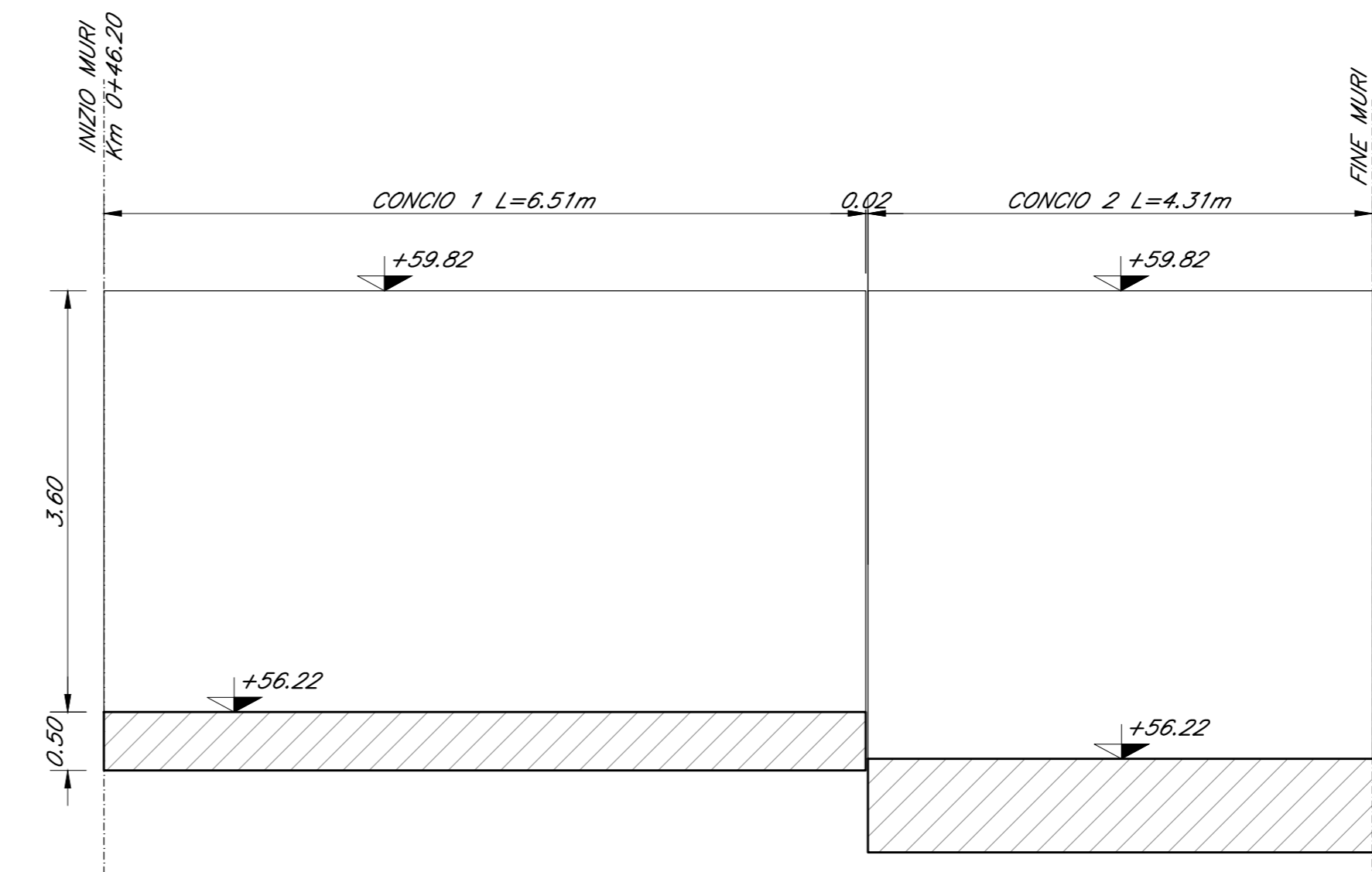

SVILUPPO MURO DESTRA D-D
Scala 1:50

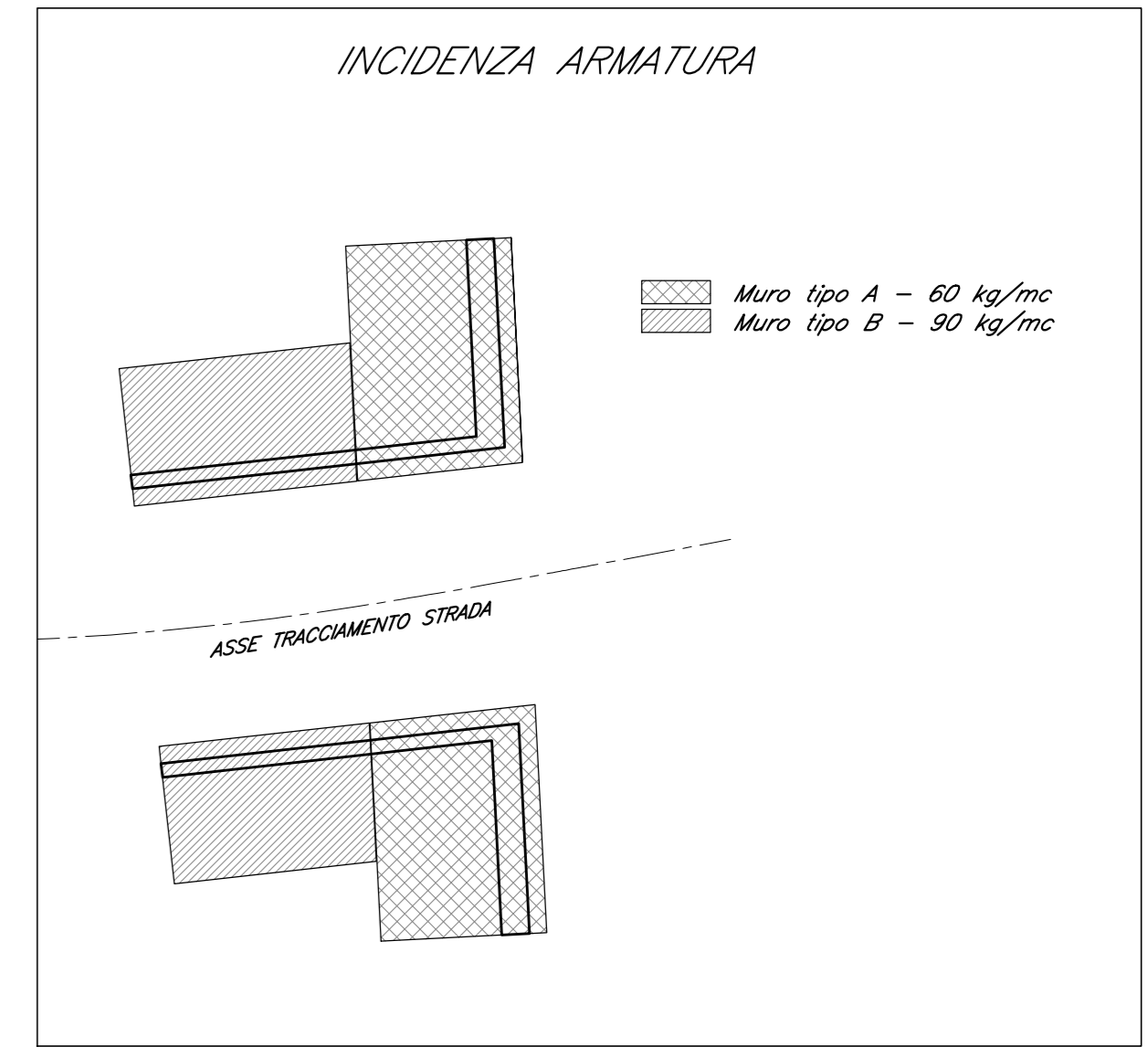
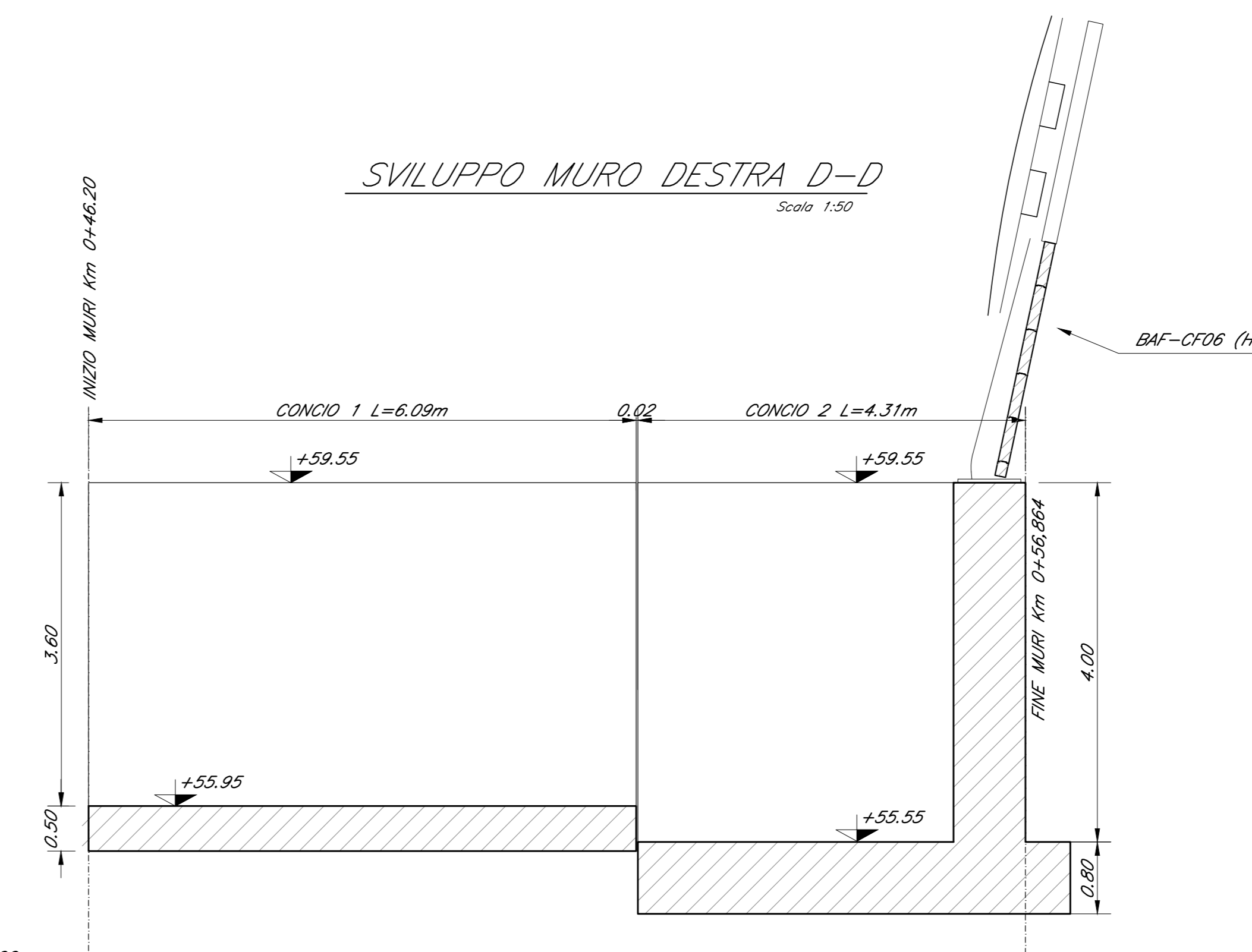

SEZIONE A-A
Scala 1:50

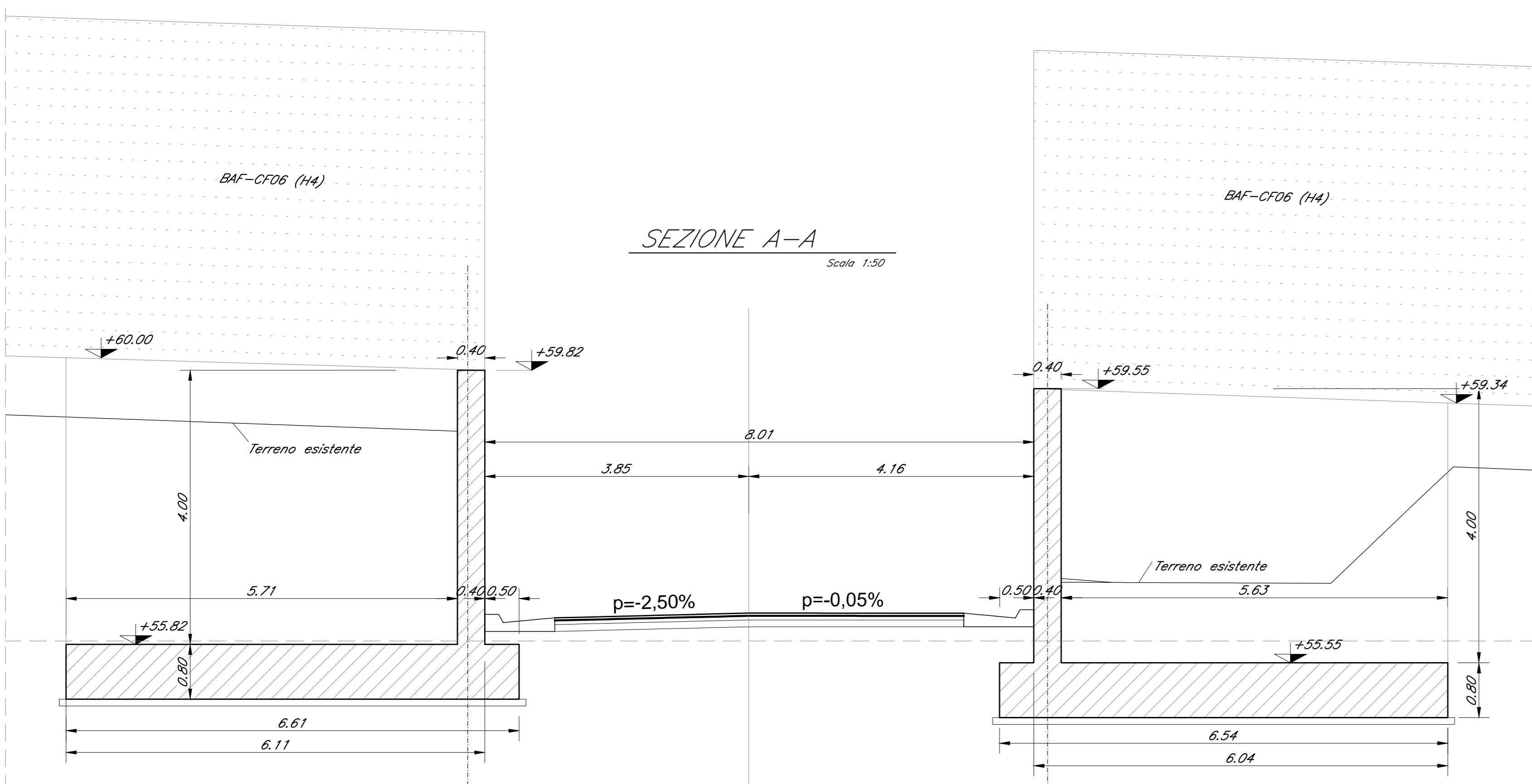

SEZIONE E-E
Scala 1:50

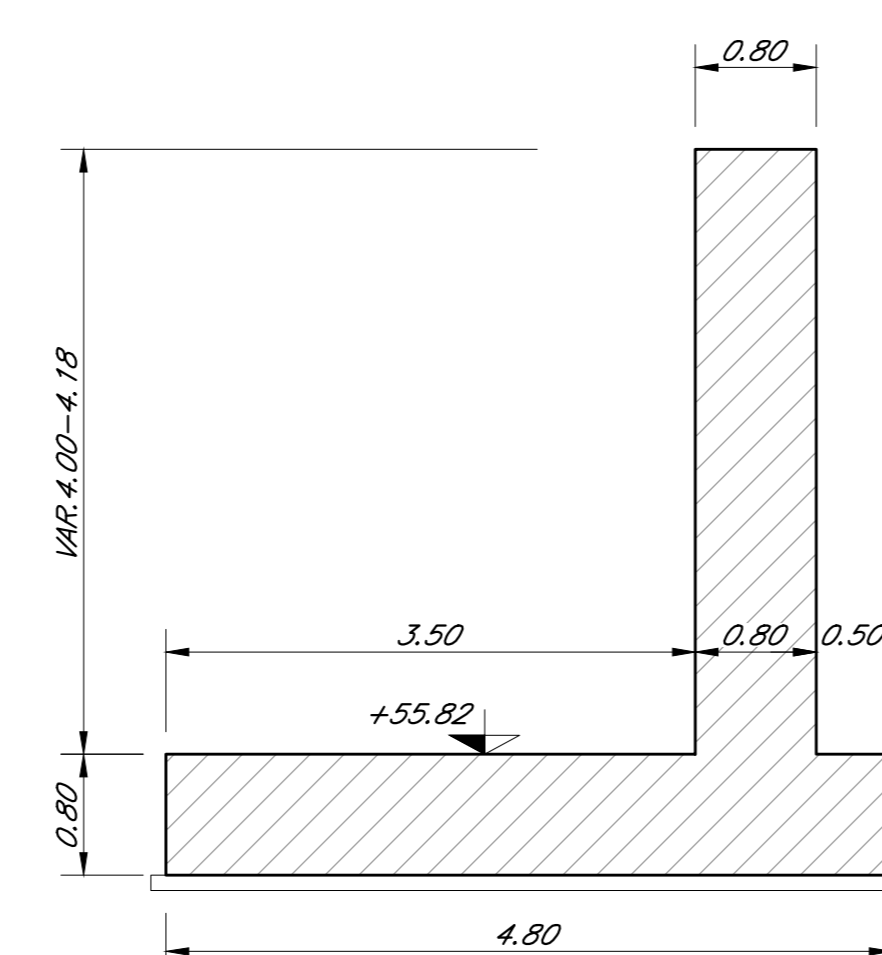

SEZIONE F-F
Scala 1:50

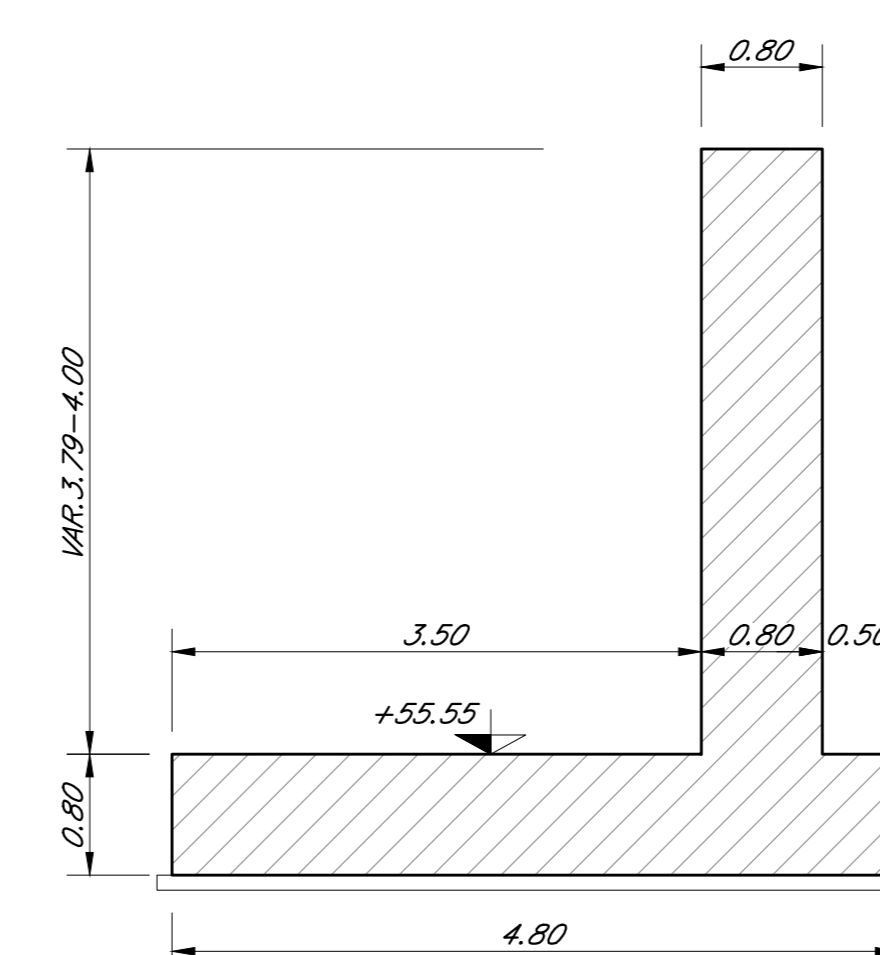

SEZIONE G-G
Scala 1:50

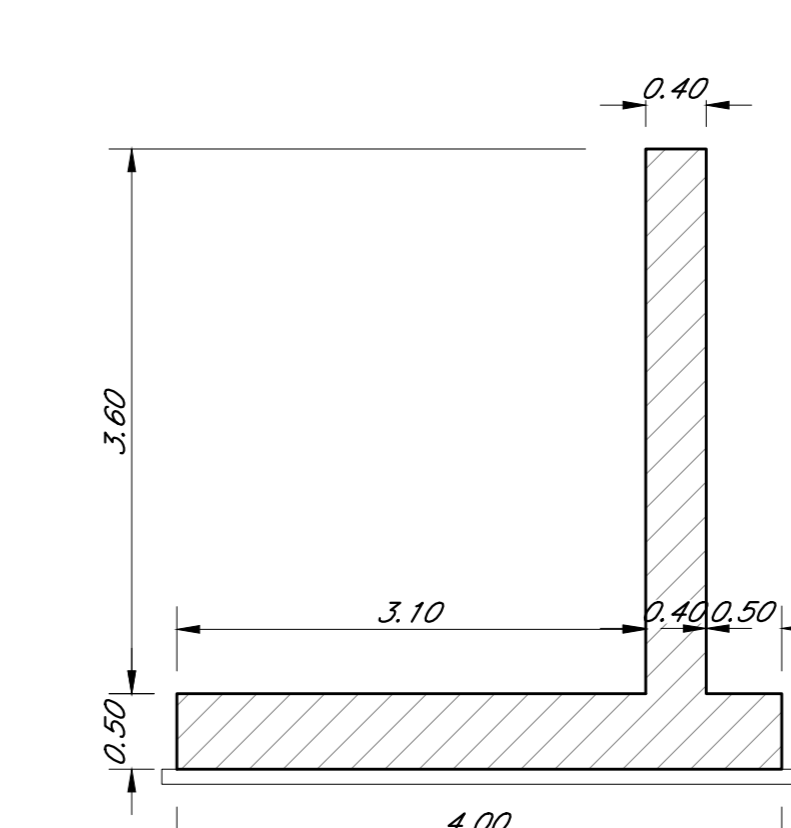

COMMITTENTE: **RFI** RETE FERROVIARIA ITALIANA GRUPPO FERROVIE DELLO STATO ITALIANE

DIREZIONE LAVORI: **ITALFERR** GRUPPO FERROVIE DELLO STATO ITALIANE

APPALTATORE: **CONSORZIO CFT** **PIZZAROTTI**

PROGETTAZIONE: **CONSORZIO CFT** **PIZZAROTTI** **Sintagma** **INTERBRA**

PROGETTISTA: Ing. FEDERICO DURASTANTI

DIRETTORE DELLA PROGETTAZIONE: Ing. PIETRO MAZZOLI

PROGETTO ESECUTIVO

ITINERARIO NAPOLI-BARI
RADDOPPIO TRATTA CANCELLO-BENEVENTO
1° LOTTO FUNZIONALE CANCELLO-FRASSO TELESINO E VARIANTE ALLA LINEA ROMA-NAPOLI VIA CASSINO NEL COMUNE MADDALONI

VIABILITA'

Tratta Canello-Frasso Telesino - Viabilità di accesso alla S.S.E. al km 2+630 e dell'area di emergenza Viabilità di accesso alla ferrovia: muro di sostegno: piante e sezioni

COMMESSA	LOTTO	FASE	ENTE	TIPO DOC.	OPERA/DISCIPLINA	PROGR.	REV.
IF1N	01	E	ZZ	BZ	IF10805	001	A

Rev.	Descrizione	Redatto	Data	Verificato	Data	Approvato	Data	Autorizzato Data
A	Lista di revisione n. 11	G. Calapai	26/09/2018	F. Durastanti	26/09/2018	F. Durastanti	26/09/2018	F. Durastanti

File: IF1N.01.E.ZZ.BZ.IF.08.0.5.001.A.dwg n. Elab.: 26/09/2018