

LEGENDA POZZETTI

N°	Quota fondo
1	153.77
2	153.89
3	153.89
4	153.93
5	154.26
6	154.00

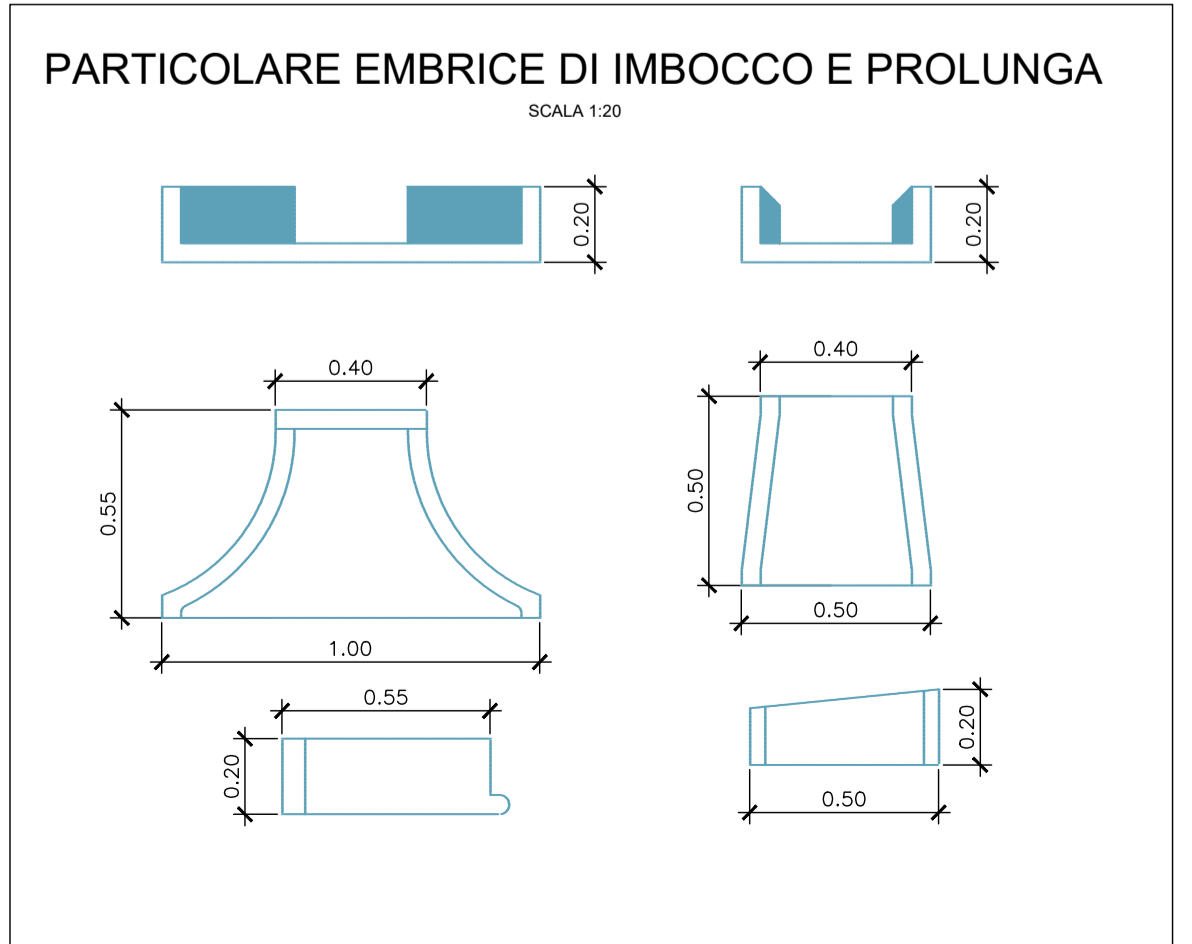
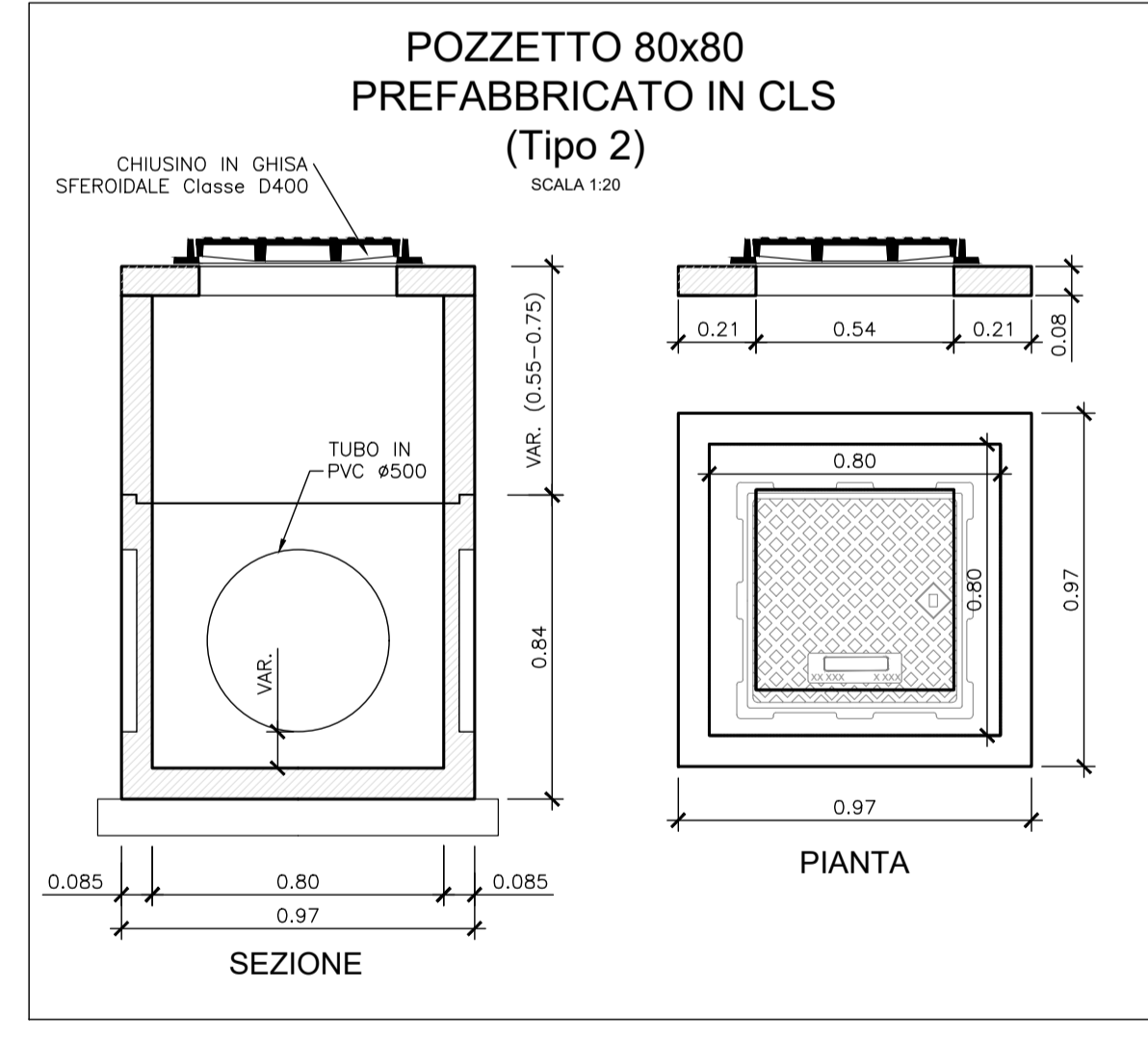
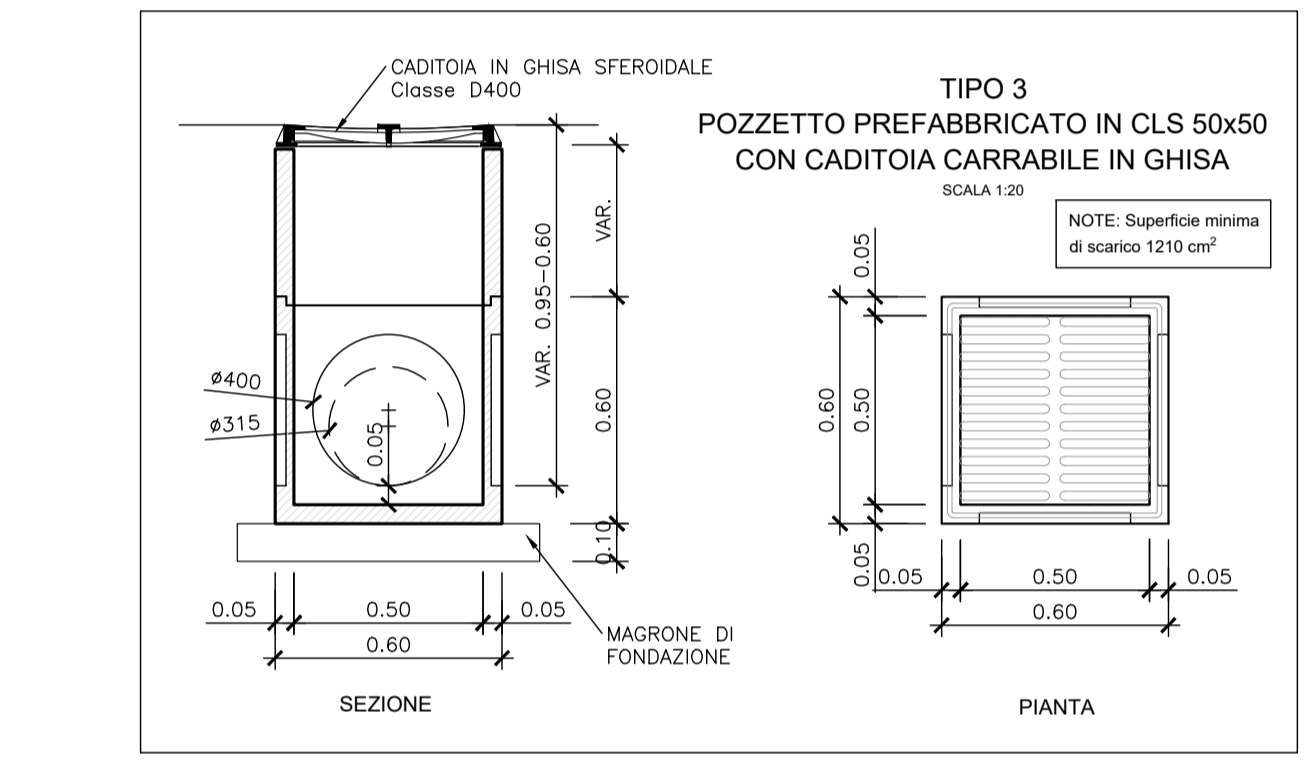
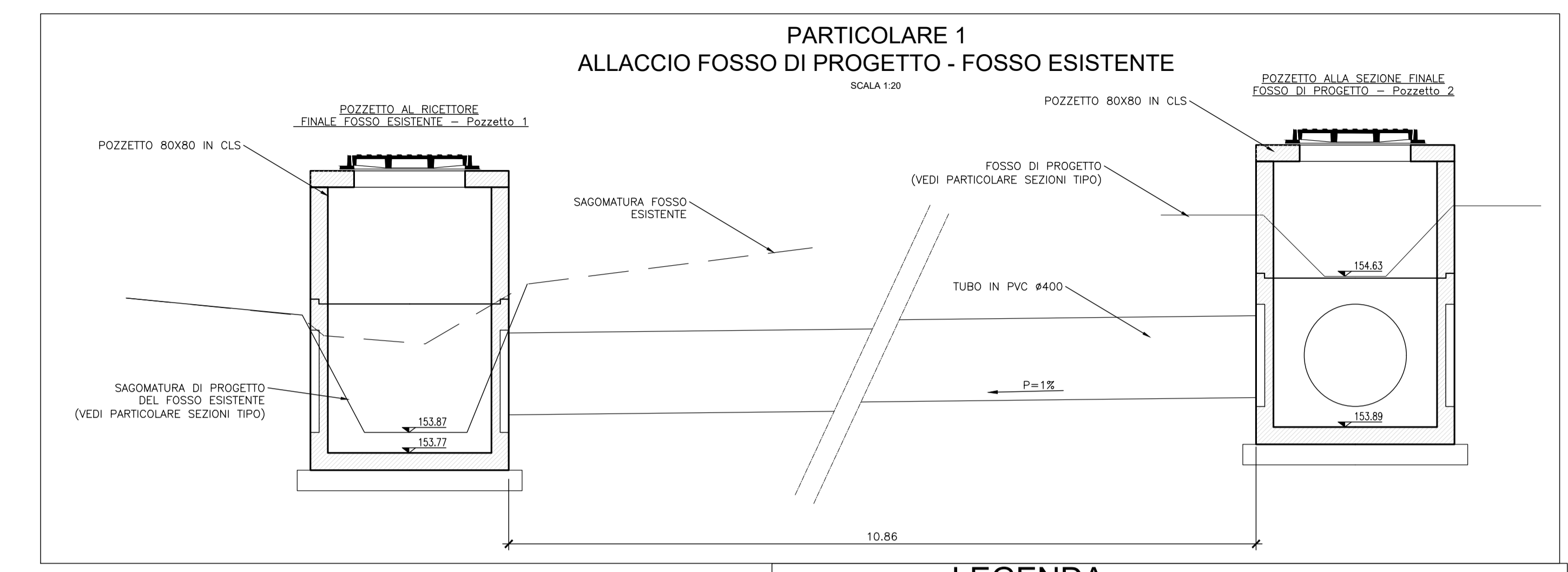
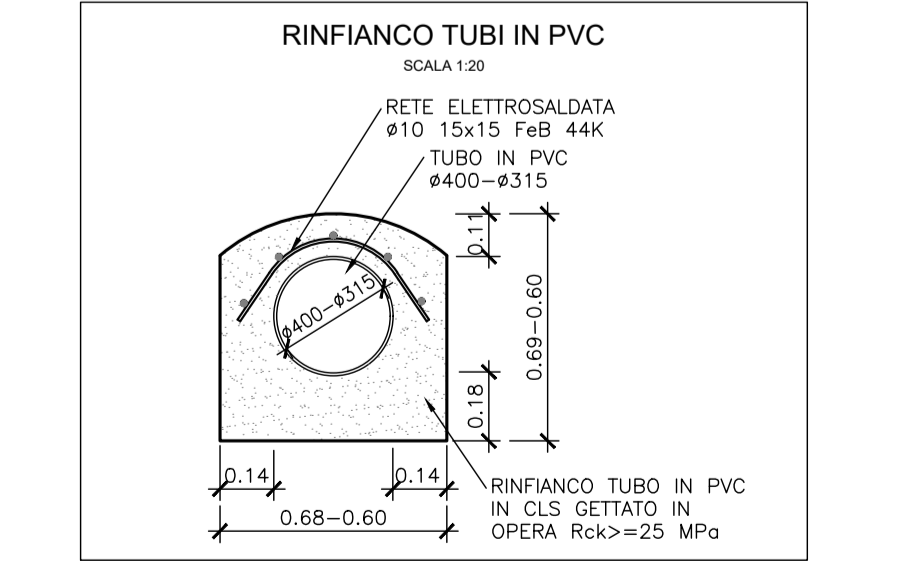

LEGENDA

- TUBO PVC Ø400
- CANALETTA IN CLS
- POZZETTO DI RACCORDO 150x150 (Tipo 1)
- POZZETTO DI RACCORDO 80x80 (Tipo 2)
- POZZETTO CON CADITOIA CARRABILE INTERASSE 15.00 m (Tipo 3)
- FOSSO DI GUARDIA TRAPEZOIDALE IN TERRA
- EMBRICE INVITO 55x100 - INTERASSE 15.00 m
- EMBRICE SCIVOLO 50x50

COMMITTENTE: **RFI RETE FERROVIARIA ITALIANA**
GRUPPO FERROVIE DELLO STATO ITALIANE

DIREZIONE LAVORI: **ITALFERR**
GRUPPO FERROVIE DELLO STATO ITALIANE

APPALTATORE: **CONSORZIO CFT**
PIZZAROTTI

PROGETTAZIONE: RAGGRUPPAMENTO TEMPORANEO PROGETTISTI PIZZAROTTI Sintagma INTEGRA	PROGETTISTA: Ing. LUCA DINELLI	DIRETTORE DELLA PROGETTAZIONE: Ing. PIETRO MAZZOLI Responsabile integrazione tra le varie prestazioni specialistiche
---	-----------------------------------	--

PROGETTO ESECUTIVO

ITINERARIO NAPOLI-BARI RADDOPPIO TRATTA CANCELO-BENEVENTO 1° LOTTO FUNZIONALE CANCELO-FRASSO TELESINO E VARIANTE ALLA LINEA ROMA-NAPOLI VIA CASSINO NEL COMUNE MADDALONI

VIABILITA'
Tratta Canello-Frasso Telesino - Viabilità Finestra n°2. Galleria Monte Aglio km 5+504
Planimetria di drenaggio viabilità

APPALTATORE CONSORZIO CFT IL DIRETTORE TECNICO Geom. C. BIANCHI 10/07/2018	SCALA: 1:500
--	-----------------

Rev.	Descrizione	Redatto	Data	Verificato	Data	Approvato	Data	Autorizzato Data
A	Emissione	M. Di Tursi	10/07/2018	L. Dinelli	10/07/2018	P. Mazzoli	10/07/2018	L. Dinelli 10/07/2018

File: IF1N.0.1.E.ZZ.P8.IF.11.0.5.004.A.dwg
n. Elab.: