

Computo segnaletica verticale

 Segnale verticale di Stop e Obbligo
voce VA.IF0F.A01.13.0001
quantità = 2 elementi

 Segnale verticale Limite Massimo di
Velocità
voce VA.IF0F.A01.13.0002
quantità = 2 elementi

Computo segnaletica orizzontale

- Striscia longitudinale bianca sp= 10cm
voce FA.TV.D.3 01.A
quantità = 11.00 m strisce di separazione
dei sensi di marcia
- Scritte, bande e zebraure
voce FA.TV.D.3 01.B
quantità = 3 mq bande trasversali STOP

SEGNALETICA ORIZZONTALE Art.40 Codice della Strada

ISCRIZIONI E SIMBOLI
Art.148 (Art.40 Cod. Str.)

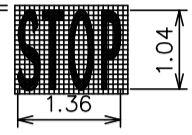

ISCRIZIONE DA STOP SU STRADE TIPO:
DEF CON VISIBILITÀ

STRISCE LONGITUDINALI
Art.138 (Art.40 Cod. Str.)

A = 15cm per strade tipo "E"
B = 12cm per strade tipo "EE"

Strisce di margine della carreggiata Art.141 (Art.40 Cod. Str.)

Strisce di separazione dei sensi di marcia Art.140 (Art.40 Cod. Str.)

SEGNALETICA VERTICALE Art.39 Codice della Strada

INSTALLAZIONE SEGNALI VERTICALI
Art.81 (Art.39 Cod. Str.)

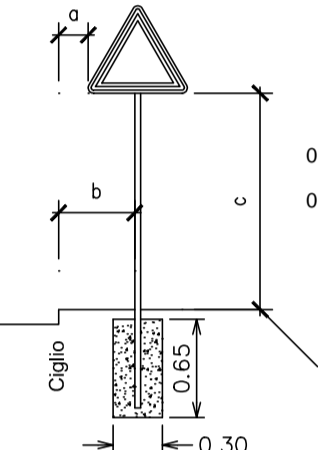

0.30m < a < 1.00m
b > 0.50m
0.60m < c < 2.20m
c > 2.20m in caso di transito pedonale

Nota: il posizionamento della SV avverrà nel rispetto di quanto indicato sul Codice della strada

SEGNALI DI PRESCRIZIONE
Art.104 (Art.39 Cod. Str.)

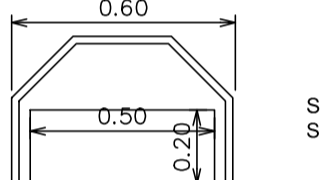

SEGNALI DI PRECEDENZA
Segnali formati e dato precedenza Art.107 (Art.39 Cod. Str.)

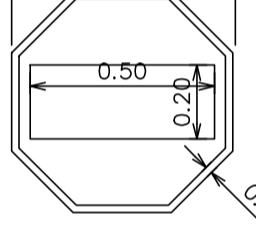

COMMITTENTE:



DIREZIONE LAVORI:



APPALTATORE:





PROGETTAZIONE:

RAGGRUPPAMENTO TEMPORANEO PROGETTISTI





PROGETTISTA:

Ing. LUCA DINELLI

DIRETTORE DELLA PROGETTAZIONE:

Ing. PIETRO MAZZOLI
Responsabile integrazione fra le varie prestazioni specialistiche

PROGETTO ESECUTIVO

**ITINERARIO NAPOLI-BARI
RADDOPPIO TRATTA CANCELLO-BENEVENTO
1° LOTTO FUNZIONALE CANCELLO-FRASSO TELESINO E VARIANTE ALLA
LINEA ROMA-NAPOLI VIA CASSINO NEL COMUNE MADDALONI**

VIABILITA'
Ripristino viabilità locale Km 13+300
Planimetria segnaletica e barriere di sicurezza

APPALTATORE
CONSORZIO CFT
IL DIRETTORE TECNICO
Geom. C. BIANCHI
10/07/2018

SCALA:
1:500

COMMESSA	LOTTO	FASE	ENTE	TIPO DOC.	OPERA/DISCIPLINA	PROGR.	REV.
IF1N	01	E	ZZ	P8	IF3004	003	A

Rev.	Descrizione	Redatto	Data	Verificato	Data	Approvato	Data	Autorizzato Data
A	Emissione	M.De Tursi	10/07/2018	L.Dinelli	10/07/2018	P.Mazzoli	10/07/2018	L.Dinelli
								10/07/2018

File: IF1N.0.1.E.ZZ.P8.IF.30.0.4.003.A.dwg n. Elab.: