

COMMITTENTE:



DIREZIONE LAVORI:



APPALTATORE:



PROGETTAZIONE:	PROGETTISTA:	DIRETTORE DELLA PROGETTAZIONE
RAGGRUPPAMENTO TEMPORANEO PROGETTISTI 	Ing. FEDERICO DURASTANTI	Ing. PIETRO MAZZOLI Responsabile integrazione fra le varie prestazioni specialistiche

PROGETTO ESECUTIVO

ITINERARIO NAPOLI-BARI

RADDOPPIO TRATTA CANCELLO-BENEVENTO

1° LOTTO FUNZIONALE CANCELLO-FRASSO TELESINO E VARIANTE ALLA LINEA ROMA-NAPOLI VIA CASSINO NEL COMUNE DI MADDALONI

TOMBINI E PONTICELLI IDRAULICI

Tombino scatolare 2,0x2,0m al km 13+175

Relazione di calcolo

APPALTATORE	SCALA:
Consorzio CFT IL DIRETTORE TECNICO Geom. C. BIANCHI Ottobre 2018	-

COMMESSA LOTTO FASE ENTE TIPO DOC. OPERA/DISCIPLINA PROGR. REV.

I	F	1	N	0	1	E	Z	Z	C	L	I	N	0	6	0	0	0	0	1	C
---	---	---	---	---	---	---	---	---	---	---	---	---	---	---	---	---	---	---	---	---

Rev.	Descrizione	Redatto	Data	Verificato	Data	Approvato	Data	Autorizzato Data
A	Emissione	E.Sellari	10-07-2018	F.Durastanti	10-07-2018	P. Mazzoli	10-07-2018	F.Durastanti
B	Rev. Istruttoria ITF 07/09/18	E.Sellari	22-09-2018	F.Durastanti	22-09-2018	P. Mazzoli	22-09-2018	
C	Recepimento istruttoria	E.Sellari	Ottobre 2018	F.Durastanti	Ottobre 2018	P. Mazzoli	Ottobre 2018	
								Ottobre 2018

File: IF1N.0.1.E.ZZ.CL.IN.06.0.0.001.C

n. Elab.:

   	ITINERARIO NAPOLI – BARI RADDOPPIO TRATTA CANCELLO – BENEVENTO 1° LOTTO FUNZIONALE CANCELLO - FRASSO TELESINO E VARIANTE ALLA LINEA ROMA-NAPOLI VIA CASSINO NEL COMUNE DI MADDALONI – PROGETTO ESECUTIVO												
TOMBINI E PONTICELLI - Tombino scatolare 2,0x2,0m al km 13+175: Relazione di calcolo	<table border="1"> <thead> <tr> <th>COMMESSA</th> <th>LOTTO</th> <th>CODIFICA</th> <th>DOCUMENTO</th> <th>REV.</th> <th>FOGLIO</th> </tr> </thead> <tbody> <tr> <td>IF1N</td> <td>01 E ZZ</td> <td>CL</td> <td>IN0600 001</td> <td>C</td> <td>2 di 143</td> </tr> </tbody> </table>	COMMESSA	LOTTO	CODIFICA	DOCUMENTO	REV.	FOGLIO	IF1N	01 E ZZ	CL	IN0600 001	C	2 di 143
COMMESSA	LOTTO	CODIFICA	DOCUMENTO	REV.	FOGLIO								
IF1N	01 E ZZ	CL	IN0600 001	C	2 di 143								

Indice

1	PREMESSA	4
2	NORMATIVA DI RIFERIMENTO.....	5
3	CARATTERISTICHE DEI MATERIALI STRUTTURALI	6
3.1	CALCESTRUZZO	6
3.2	ACCIAIO DI ARMATURA – BARRE	6
4	SEZIONE “SC1” - SCATOLARE.....	7
4.1	GEOMETRIA E DATI DI INPUT.....	7
4.2	MODELLO DI CALCOLO – SEZIONE SC1	8
4.3	ANALISI DEI CARICHI	11
4.4	CARICHI ELEMENTARI E LORO COMBINAZIONI	19
4.5	VERIFICHE STR.....	26
4.6	VERIFICHE GEO.....	57
5	SEZIONE “SC2” - SCATOLARE.....	60
5.1	GEOMETRIA E DATI DI INPUT.....	60
5.2	MODELLO DI CALCOLO – SEZIONE SC2	61
5.3	ANALISI DEI CARICHI	64
5.3.2	PESO PROPRIO DEL RINGROSSO (DEAD_RINGROSSO).....	64
5.3.3	PESO PROPRIO BARRIERA ANTIRUMORE (DEAD_BARRIERA)	64
5.4	CARICHI ELEMENTARI E LORO COMBINAZIONI	77
5.4.1	CONDIZIONI DI CARICO ELEMENTARI.....	77
5.4.2	COMBINAZIONI DI CARICO PER SEZIONI DI VERIFICA.....	78
5.4.3	COMBINAZIONI DI CARICO PER GLI STATI LIMITE CONSIDERATI.....	84
5.5	VERIFICHE STR.....	85
5.5.1	SOLETTA SUPERIORE – NODO CON PIEDRITTO	86
5.5.2	SOLETTA SUPERIORE – MEZZERIA.....	90
5.5.3	PIEDRITTO – NODO CON SOLETTA SUPERIORE	94
5.5.4	PIEDRITTO – NODO CON SOLETTA INFERIORE	99
5.5.5	PIEDRITTO – MEZZERIA.....	103

	ITINERARIO NAPOLI – BARI RADDOPPIO TRATTA CANCELLO – BENEVENTO 1° LOTTO FUNZIONALE CANCELLO - FRASSO TELESINO E VARIANTE ALLA LINEA ROMA-NAPOLI VIA CASSINO NEL COMUNE DI MADDALONI – PROGETTO ESECUTIVO												
TOMBINI E PONTICELLI - Tombino scatolare 2,0x2,0m al km 13+175: Relazione di calcolo	<table border="1"> <thead> <tr> <th>COMMESSA</th> <th>LOTTO</th> <th>CODIFICA</th> <th>DOCUMENTO</th> <th>REV.</th> <th>FOGLIO</th> </tr> </thead> <tbody> <tr> <td>IF1N</td> <td>01 E ZZ</td> <td>CL</td> <td>IN0600 001</td> <td>C</td> <td>3 di 143</td> </tr> </tbody> </table>	COMMESSA	LOTTO	CODIFICA	DOCUMENTO	REV.	FOGLIO	IF1N	01 E ZZ	CL	IN0600 001	C	3 di 143
COMMESSA	LOTTO	CODIFICA	DOCUMENTO	REV.	FOGLIO								
IF1N	01 E ZZ	CL	IN0600 001	C	3 di 143								

5.5.6	SOLETTA INFERIORE – NODO CON PIEDRITTO	107
5.5.7	SOLETTA INFERIORE – MEZZERIA	112
5.6	VERIFICHE GEO.....	117
6	OPERE PROVVISORIALI.....	124
6.1	ANALISI DEI CARICHI	124
6.2	CRITERI DI VERIFICA.....	126
6.3	MODELLO DI CALCOLO	128
6.4	FASI DI CALCOLO	128
6.5	STATO LIMITE ULTIMO STR.....	131
6.6	SPOSTAMENTI.....	134
6.7	SOLLECITAZIONI MASSIME	134
6.8	VERIFICHE STRUTTURALI	135
6.9	VERIFICA DI STABILITÀ GLOBALE.....	138
6.10	VERIFICHE GEOTECNICHE	138
7	MURI AD U	139
7.1	ANALISI DEI CARICHI	139
7.1.1	PESO PROPRIO.....	139
7.1.2	SOVRACCARICO PERMANENTE, SPINTA DEL BALLAST	139
7.1.3	SPINTA DEL TERRENO DEL RILEVATO FERROVIARIO	139
7.1.4	SPINTA ORIZZONTALE FALDA, SOTTOSPINTA IDRAULICA SU SOLETTA INFERIORE, CARICHI VARIABILI.....	139
7.1.5	AZIONI SISMICHE.....	139
7.2	MODELLO DI CALCOLO	139
7.3	VERIFICHE.....	139
7.3.1	PIEDRITTO - INCASTRO ALLA BASE.....	139
8	INCIDENZA ARMATURA	143

	ITINERARIO NAPOLI – BARI RADDOPPIO TRATTA CANCELLO – BENEVENTO 1° LOTTO FUNZIONALE CANCELLO - FRASSO TELESINO E VARIANTE ALLA LINEA ROMA-NAPOLI VIA CASSINO NEL COMUNE DI MADDALONI – PROGETTO ESECUTIVO												
TOMBINI E PONTICELLI - Tombino scatolare 2,0x2,0m al km 13+175: Relazione di calcolo	<table border="1"> <thead> <tr> <th>COMMESSA</th> <th>LOTTO</th> <th>CODIFICA</th> <th>DOCUMENTO</th> <th>REV.</th> <th>FOGLIO</th> </tr> </thead> <tbody> <tr> <td>IF1N</td> <td>01 E ZZ</td> <td>CL</td> <td>IN0600 001</td> <td>C</td> <td>4 di 143</td> </tr> </tbody> </table>	COMMESSA	LOTTO	CODIFICA	DOCUMENTO	REV.	FOGLIO	IF1N	01 E ZZ	CL	IN0600 001	C	4 di 143
COMMESSA	LOTTO	CODIFICA	DOCUMENTO	REV.	FOGLIO								
IF1N	01 E ZZ	CL	IN0600 001	C	4 di 143								

1 PREMESSA

Nell'ambito dell'Itinerario Napoli – Bari si inserisce il Raddoppio della Tratta Canello – Benevento – 1° Lotto Funzionale Canello – Frasso Telesino e Variante alla Linea Storica Roma – Napoli Via Cassino nel Comune di Maddaloni (compreso il Collegamento Merci con lo scalo di Marcanise – Collegamento Benevento-Marcanise) oggetto della Progettazione Esecutiva in esame.

Nella presente relazione sono illustrati i calcoli e le verifiche del tombino scatolare tipo 2 m x 2 m al km 13+175. Il tombino è largo 2.00 m ed ha un'altezza netta di 2.00 m. I piedritti e la soletta di fondazione hanno spessore pari a 0.40 m, così come la soletta di copertura.



Figura 1 – Sezione trasversale

	ITINERARIO NAPOLI – BARI RADDOPPIO TRATTA CANCELLO – BENEVENTO I° LOTTO FUNZIONALE CANCELLO - FRASSO TELESINO E VARIANTE ALLA LINEA ROMA-NAPOLI VIA CASSINO NEL COMUNE DI MADDALONI – PROGETTO ESECUTIVO												
TOMBINI E PONTICELLI - Tombino scatolare 2,0x2,0m al km 13+175: Relazione di calcolo	<table border="1"> <thead> <tr> <th>COMMESSA</th> <th>LOTTO</th> <th>CODIFICA</th> <th>DOCUMENTO</th> <th>REV.</th> <th>FOGLIO</th> </tr> </thead> <tbody> <tr> <td>IF1N</td> <td>01 E ZZ</td> <td>CL</td> <td>IN0600 001</td> <td>C</td> <td>5 di 143</td> </tr> </tbody> </table>	COMMESSA	LOTTO	CODIFICA	DOCUMENTO	REV.	FOGLIO	IF1N	01 E ZZ	CL	IN0600 001	C	5 di 143
COMMESSA	LOTTO	CODIFICA	DOCUMENTO	REV.	FOGLIO								
IF1N	01 E ZZ	CL	IN0600 001	C	5 di 143								

2 NORMATIVA DI RIFERIMENTO

Sono state prese a riferimento le seguenti normative nazionali ed internazionali vigenti alla data di redazione del presente documento:

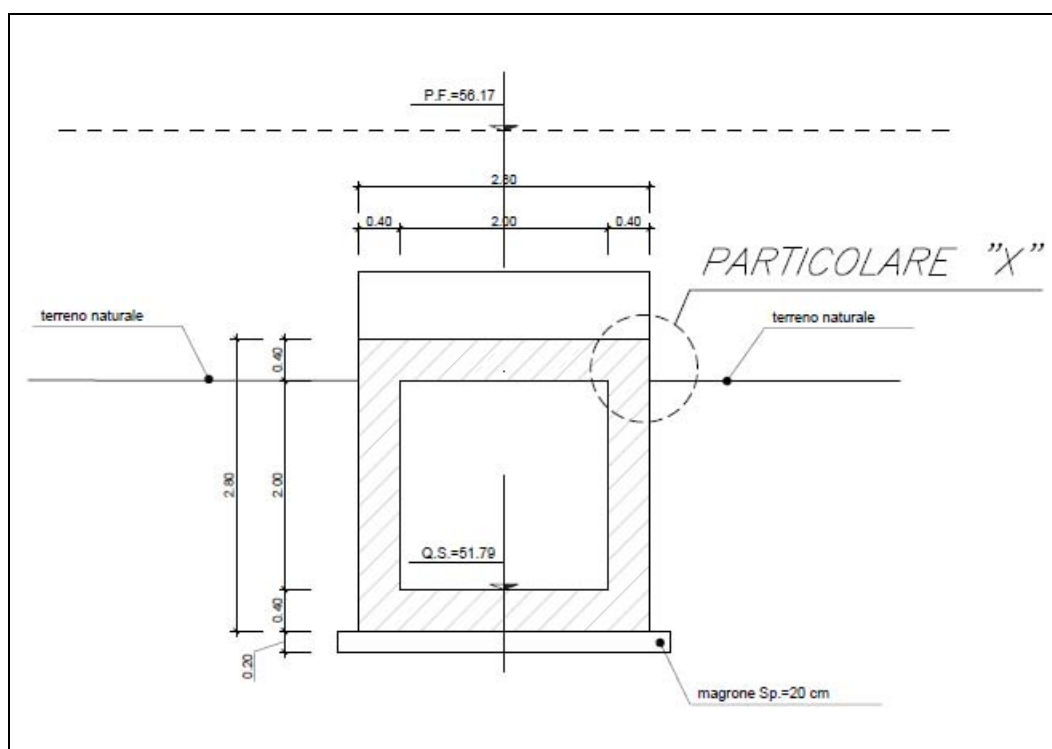
- Rif. [1] Ministero delle Infrastrutture, Decreto Ministeriale 14 Gennaio 2008, «Approvazione delle nuove Norme Tecniche per le Costruzioni»
- Rif. [2] Ministero delle Infrastrutture e Trasporti, Circolare 2 Febbraio 2009, n. 617 C.S.LL.PP., «Istruzioni per l'applicazione delle Nuove Norme Tecniche per le Costruzioni di cui al Decreto Ministeriale 14 Gennaio 2008»
- Rif. [3] Istruzione RFI DTC INC PO SP IFS 001 - Specifica per la progettazione e l'esecuzione dei ponti ferroviari e di altre opere minori sotto binario
- Rif. [4] Istruzione RFI DTC INC CS SP IFS 001 - Specifica per la progettazione geotecnica delle opere civili ferroviarie
- Rif. [5] Istruzione RFI DTC INC PO SP IFS 002 - Specifica per la progettazione e l'esecuzione di cavalcavia e passerelle pedonali sulla sede ferroviaria
- Rif. [6] Istruzione RFI DTC INC PO SP IFS 003 - Specifica per la verifica a fatica dei ponti ferroviari
- Rif. [7] Istruzione RFI DTC INC PO SP IFS 004 - Specifica per la progettazione e l'esecuzione di impalcati ferroviari a travi in ferro a doppio T incorporate nel calcestruzzo
- Rif. [8] Istruzione RFI DTC INC PO SP IFS 005 - Specifica per il progetto, la produzione, il controllo della produzione e la posa in opera dei dispositivi di vincolo e dei coprigiunti degli impalcati ferroviari e dei cavalcavia
- Rif. [9] Eurocodice 1 – Azioni sulle strutture, Parte 1-4: Azioni in generale – Azioni del vento (UNI EN 1991-1-4)
- Rif. [10] Regolamento (UE) N.1299/2014 della Commissione del 18 Novembre 2014 relativo alle specifiche tecniche di interoperabilità per il sottosistema “infrastruttura” del sistema ferroviario dell’Unione europea

	ITINERARIO NAPOLI – BARI RADDOPPIO TRATTA CANCELLO – BENEVENTO I° LOTTO FUNZIONALE CANCELLO - FRASSO TELESINO E VARIANTE ALLA LINEA ROMA-NAPOLI VIA CASSINO NEL COMUNE DI MADDALONI – PROGETTO ESECUTIVO												
TOMBINI E PONTICELLI - Tombino scatolare 2,0x2,0m al km 13+175: Relazione di calcolo	<table border="1"> <thead> <tr> <th>COMMESSA</th> <th>LOTTO</th> <th>CODIFICA</th> <th>DOCUMENTO</th> <th>REV.</th> <th>FOGLIO</th> </tr> </thead> <tbody> <tr> <td>IF1N</td> <td>01 E ZZ</td> <td>CL</td> <td>IN0600 001</td> <td>C</td> <td>6 di 143</td> </tr> </tbody> </table>	COMMESSA	LOTTO	CODIFICA	DOCUMENTO	REV.	FOGLIO	IF1N	01 E ZZ	CL	IN0600 001	C	6 di 143
COMMESSA	LOTTO	CODIFICA	DOCUMENTO	REV.	FOGLIO								
IF1N	01 E ZZ	CL	IN0600 001	C	6 di 143								

3 CARATTERISTICHE DEI MATERIALI STRUTTURALI

3.1 CALCESTRUZZO

Classe di resistenza = C32/40

$$\gamma_c = \text{peso specifico} = 25.00 \text{ kN/m}^3$$

$$R_{ck} = \text{resistenza cubica} = 40.00 \text{ N/mm}^2$$

$$f_{ck} = \text{resistenza cilindrica caratteristica} = 0.83 \cdot R_{ck} = 33.2 \text{ N/mm}^2$$

$$f_{cm} = \text{resistenza cilindrica media} = f_{ck} + 8 = 41.2 \text{ N/mm}^2$$

$$f_{ctm} = \text{resistenza a trazione media} = 0.30 \cdot f_{ck}^{2/3} = 3.10 \text{ N/mm}^2$$

$$f_{ctfm} = \text{resistenza a traz. per flessione media} = 1.20 \cdot f_{ctm} = 3.72 \text{ N/mm}^2$$

$$f_{ctfk} = \text{resistenza a traz. per flessione caratt.} = 0.70 \cdot f_{ctfm} = 2.60 \text{ N/mm}^2$$

$$E_{cm} = \text{modulo elast. tra 0 e } 0.40f_{cm} = 22000 \cdot (f_{cm}/10)^{0.3} = 33642.8 \text{ N/mm}^2$$

3.2 ACCIAIO DI ARMATURA – BARRE

Tipo = B 450 C

$$\gamma_a = \text{peso specifico} = 78.50 \text{ kN/m}^3$$

$$f_{y \text{ nom}} = \text{tensione nominale di snervamento} = 450 \text{ N/mm}^2$$

$$f_{t \text{ nom}} = \text{tensione nominale di rottura} = 540 \text{ N/mm}^2$$

$$f_{yk \text{ min}} = \text{minima tensione caratteristica di snervamento} = 450 \text{ N/mm}^2$$

$$f_{tk \text{ min}} = \text{minima tensione caratteristica di rottura} = 540 \text{ N/mm}^2$$

$$(f_t/f_y)_{k \text{ min}} = \text{minimo rapporto tra i valori caratteristici} = 1.15$$

$$(f_t/f_y)_{k \text{ max}} = \text{massimo rapporto tra i valori caratteristici} = 1.35$$

$$(f_y/f_{y \text{ nom}})_k = \text{massimo rapporto tra i valori nominali} = 1.25$$

$$(A_{gt})_k = \text{allungamento caratteristico sotto carico massimo} = 7.5 \%$$

$$E = \text{modulo di elasticità dell'acciaio} = 206000 \text{ N/mm}^2$$

Diametro del mandrino per prove di piegamento a 90° e successivo raddrizzamento senza cricche:

$$\emptyset < 12 \text{ mm} \quad \rightarrow 4 \emptyset;$$

$$12 \leq \emptyset \leq 16 \text{ mm} \quad \rightarrow 5 \emptyset;$$

$$16 < \emptyset \leq 25 \text{ mm} \quad \rightarrow 8 \emptyset;$$

$$25 < \emptyset \leq 40 \text{ mm} \quad \rightarrow 10 \emptyset.$$

	ITINERARIO NAPOLI – BARI RADDOPPIO TRATTA CANCELLO – BENEVENTO 1° LOTTO FUNZIONALE CANCELLO - FRASSO TELESINO E VARIANTE ALLA LINEA ROMA-NAPOLI VIA CASSINO NEL COMUNE DI MADDALONI – PROGETTO ESECUTIVO												
TOMBINI E PONTICELLI - Tombino scatolare 2,0x2,0m al km 13+175: Relazione di calcolo	<table border="1"> <thead> <tr> <th>COMMESSA</th> <th>LOTTO</th> <th>CODIFICA</th> <th>DOCUMENTO</th> <th>REV.</th> <th>FOGLIO</th> </tr> </thead> <tbody> <tr> <td>IF1N</td> <td>01 E ZZ</td> <td>CL</td> <td>IN0600 001</td> <td>C</td> <td>7 di 143</td> </tr> </tbody> </table>	COMMESSA	LOTTO	CODIFICA	DOCUMENTO	REV.	FOGLIO	IF1N	01 E ZZ	CL	IN0600 001	C	7 di 143
COMMESSA	LOTTO	CODIFICA	DOCUMENTO	REV.	FOGLIO								
IF1N	01 E ZZ	CL	IN0600 001	C	7 di 143								

4 SEZIONE “SC1” - SCATOLARE

4.1 GEOMETRIA E DATI DI INPUT

Si procede al dimensionamento della struttura dello scatolare facendo riferimento ad una struttura piana che descrive una striscia larga 1.00 m. Lo spessore della soletta superiore è pari a 0.40 m, quello dei piedritti e del solettone di fondo è anch'esso pari a 0.40 m. Il ricoprimento, ovvero la distanza tra la quota del Piano del Ferro e l'estradosso della soletta superiore, si assume cautelativamente pari a circa 0.80 m. Poiché l'opera ricade in zona sismica, saranno applicate le azioni di rito previste dalla norma così come riportato nei capitoli successivi.



Figura 2 – Sezione trasversale.



Figura 3 – Sezione longitudinale e individuazione delle sezioni SC1 oggetto di verifica.

	ITINERARIO NAPOLI – BARI RADDOPPIO TRATTA CANCELLO – BENEVENTO I° LOTTO FUNZIONALE CANCELLO - FRASSO TELESINO E VARIANTE ALLA LINEA ROMA-NAPOLI VIA CASSINO NEL COMUNE DI MADDALONI – PROGETTO ESECUTIVO												
TOMBINI E PONTICELLI - Tombino scatolare 2,0x2,0m al km 13+175: Relazione di calcolo	<table border="1"> <thead> <tr> <th>COMMESSA</th> <th>LOTTO</th> <th>CODIFICA</th> <th>DOCUMENTO</th> <th>REV.</th> <th>FOGLIO</th> </tr> </thead> <tbody> <tr> <td>IF1N</td> <td>01 E ZZ</td> <td>CL</td> <td>IN0600 001</td> <td>C</td> <td>8 di 143</td> </tr> </tbody> </table>	COMMESSA	LOTTO	CODIFICA	DOCUMENTO	REV.	FOGLIO	IF1N	01 E ZZ	CL	IN0600 001	C	8 di 143
COMMESSA	LOTTO	CODIFICA	DOCUMENTO	REV.	FOGLIO								
IF1N	01 E ZZ	CL	IN0600 001	C	8 di 143								

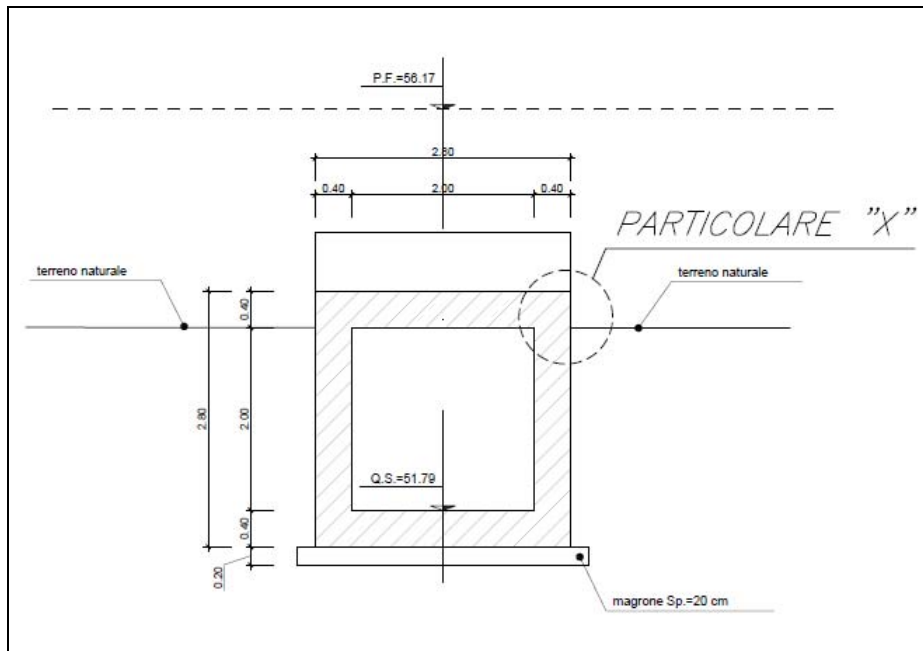
Caratteristiche geometriche e di carico dello scatolare:

dati di input

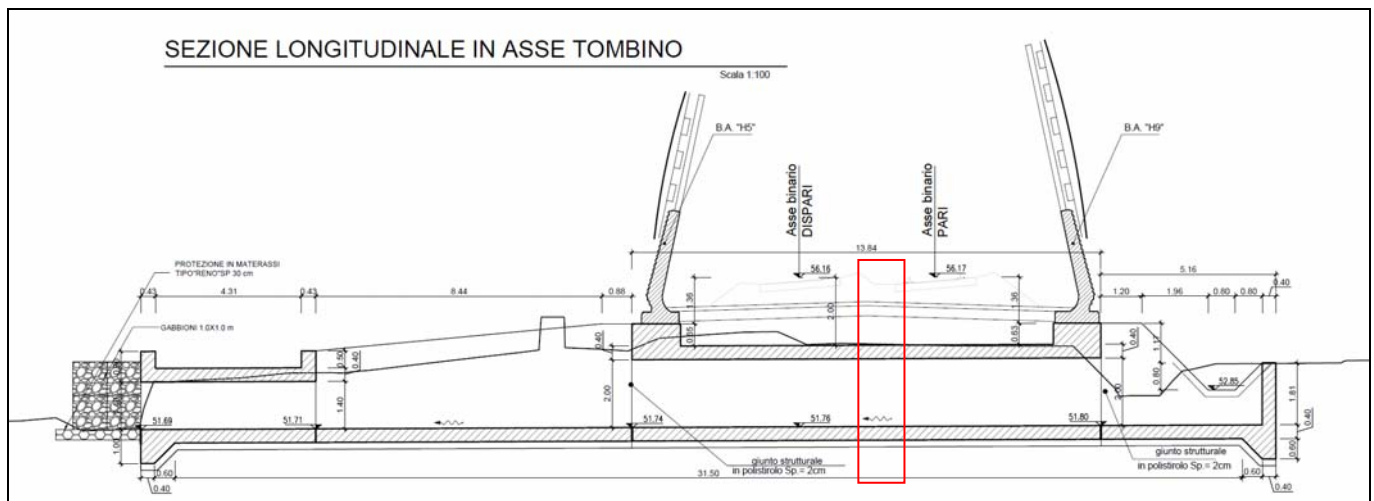
h (m)	2	altezza netta interna
l (m)	2	larghezza netta interna
b (m)	1	profondità striscia di telaio
s_i (m)	0.4	spessore soletta inferiore
s_p (m)	0.4	spessore piedritti
s_s (m)	0.4	spessore soletta superiore

dati rilevato ferroviario

s_r (m)	0.8	spessore ricoprimento (escluso ballast)
γ_r (kN/m ³)	20	peso di volume ricoprimento/rilevato
s_m (m)	0	spessore massetto pendenze
γ_m (kN/m ³)	24	peso di volume massetto pendenze
γ_b (kN/m ³)	18	peso di volume ballast
s (m)	0.8	spessore armamento (inclusa traversina)
L_{travsv} (m)	2.4	larghezza traversina
L_{long} (m)	0.3	lunghezza traversina

4.2 MODELLO DI CALCOLO – SEZIONE SC1

Come modello di calcolo (si vedano le Figure successive) si è assunto lo schema statico di telaio chiuso analizzato attraverso un'analisi elastico – lineare attraverso il programma di calcolo agli Elementi Finiti SAP2000 v.20.0.0 della Computers and Structures.

La mesh (si vedano le Figure seguenti) è composta da 13 beam elements e da 13 nodi. Tale telaio viene descritto attraverso le linee d'asse delle singole membrature e, pertanto, le aste del modello avranno lunghezza pari alla dimensione netta interna maggiorate della metà degli spessori delle aste adiacenti.

L'analisi strutturale è condotta con il metodo degli spostamenti per la valutazione dello stato tensodeformativo indotto da carichi statici.

rigidezza molle

E (kN/m ²)	4000	modulo di Young terreno di fondazione
b_t (m)	2.8	dimensione trasversale dell'opera
b_l (m)	1	dimensione longitudinale dell'opera
k_s (kN/m ³)	2036	costante di sottofondo (formulazione di Vogt)
k_{centrale} (kN/m)	489	rigidezza molle centrali
k_{spigolo} (kN/m)	1303	rigidezza molle spigolo
k_{laterale} (kN/m)	733	rigidezza molle laterali

	ITINERARIO NAPOLI – BARI RADDOPPIO TRATTA CANCELLO – BENEVENTO I° LOTTO FUNZIONALE CANCELLO - FRASSO TELESINO E VARIANTE ALLA LINEA ROMA-NAPOLI VIA CASSINO NEL COMUNE DI MADDALONI – PROGETTO ESECUTIVO												
TOMBINI E PONTICELLI - Tombino scatolare 2,0x2,0m al km 13+175: Relazione di calcolo	<table border="1"> <thead> <tr> <th>COMMESSA</th> <th>LOTTO</th> <th>CODIFICA</th> <th>DOCUMENTO</th> <th>REV.</th> <th>FOGLIO</th> </tr> </thead> <tbody> <tr> <td>IF1N</td> <td>01 E ZZ</td> <td>CL</td> <td>IN0600 001</td> <td>C</td> <td>9 di 143</td> </tr> </tbody> </table>	COMMESSA	LOTTO	CODIFICA	DOCUMENTO	REV.	FOGLIO	IF1N	01 E ZZ	CL	IN0600 001	C	9 di 143
COMMESSA	LOTTO	CODIFICA	DOCUMENTO	REV.	FOGLIO								
IF1N	01 E ZZ	CL	IN0600 001	C	9 di 143								

La soletta inferiore viene divisa in 10 elementi per poter schematizzare, tramite le molle applicate, l'interazione terreno – struttura.

Considerando un numero fisso e pari ad 11 di molle elastiche, la caratteristica elastica della generica molla viene calcolata attraverso la formulazione di Vogt:

$$k_s = \frac{1.33 \cdot E}{\sqrt[3]{b_t^2 \cdot b_l}} \text{ dove:}$$

k_s = costante di sottofondo [F/L³]

b_t = dimensione trasversale dell'opera

b_l = dimensione longitudinale dell'opera

E = modulo di Young del terreno di fondazione

Nella presente relazione si adotta un modulo di reazione verticale

$$k_s = 2036 \text{ kN/m}^3$$

Con questo valore si ricavano i valori delle singole molle, ottenendo per le 5 molle centrali un valore di:

$$k_{\text{centrale}} = k_s \cdot (L_p/2 + L_{\text{int}} + L_p/2)/10$$

$$K_7, \dots, K_{11} = 489 \text{ kN/m}$$

I valori delle molle di spigolo si ottengono con la seguente formulazione:

$$K_1 = K_3 = 2 \cdot k_s \cdot [(L_p/2 + L_{\text{int}} + L_p/2)/10/2 + (L_p/2)] = 1303 \text{ kN/m}$$

ed infine in valori delle molle nei nodi 5, 6, 12 e 13 come da letteratura si assumono:

$$K_5 = K_6 = K_{12} = K_{13} = 1.5 \cdot k_{\text{centrale}} = 733 \text{ kN/m}$$

Agli effetti delle caratteristiche geometriche delle varie aste si è quindi assunto:

- una sezione rettangolare b x h = 1.00 x 0.40 m per la soletta superiore
- una sezione rettangolare b x h = 1.00 x 0.40 m per la soletta di fondazione
- una sezione rettangolare b x h = 1.00 x 0.40 m per i piedritti

Per le aste del reticolo si è assunto:

$$E_{\text{cm}} = 22000 \cdot [f_{\text{cm}}/10]^{0.3} = 33642.8 \text{ N/mm}^2 \text{ – modulo elastico del calcestruzzo (} R_{\text{ck}} = 40 \text{ N/mm}^2 \text{)}$$

Lo schema statico della struttura e la relativa numerazione dei nodi e delle aste sono riportati nelle figure di seguito.

TOMBINI E PONTICELLI - Tombino scatolare
2,0x2,0m al km 13+175: Relazione di calcolo

COMMESSA	LOTTO	CODIFICA	DOCUMENTO	REV.	FOGLIO
IF1N	01 E ZZ	CL	IN0600 001	C	10 di 143



Figura 4 – Numerazione dei nodi.



Figura 5 – Numerazione delle aste.

	ITINERARIO NAPOLI – BARI RADDOPPIO TRATTA CANCELLO – BENEVENTO I° LOTTO FUNZIONALE CANCELLO - FRASSO TELESINO E VARIANTE ALLA LINEA ROMA-NAPOLI VIA CASSINO NEL COMUNE DI MADDALONI – PROGETTO ESECUTIVO												
TOMBINI E PONTICELLI - Tombino scatolare 2,0x2,0m al km 13+175: Relazione di calcolo	<table border="1"> <thead> <tr> <th>COMMESSA</th> <th>LOTTO</th> <th>CODIFICA</th> <th>DOCUMENTO</th> <th>REV.</th> <th>FOGLIO</th> </tr> </thead> <tbody> <tr> <td>IF1N</td> <td>01 E ZZ</td> <td>CL</td> <td>IN0600 001</td> <td>C</td> <td>11 di 143</td> </tr> </tbody> </table>	COMMESSA	LOTTO	CODIFICA	DOCUMENTO	REV.	FOGLIO	IF1N	01 E ZZ	CL	IN0600 001	C	11 di 143
COMMESSA	LOTTO	CODIFICA	DOCUMENTO	REV.	FOGLIO								
IF1N	01 E ZZ	CL	IN0600 001	C	11 di 143								

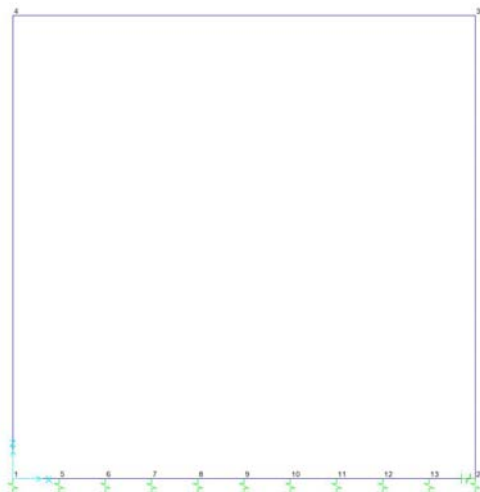
4.3 ANALISI DEI CARICHI

4.3.1 PESO PROPRIO (DEAD)

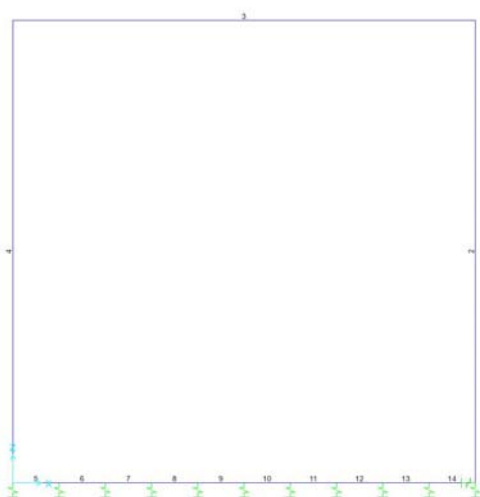
Il peso proprio è stato considerato ponendo il peso dell'unità di volume del calcestruzzo armato pari a $\gamma = 25.00 \text{ kN/m}^3$.

4.3.2 SOVRACCARICO PERMANENTE (PERM)

Sul solettone superiore si considera uno spessore di ricoprimento (escluso il ballast) di 0.80 m con $\gamma_r = 20.00 \text{ kN/m}^3$.

4.3.3 BALLAST (BALLAST)

Sul solettone superiore si considera uno spessore di ballast compresa la traversina pari a $s_b = 0.80 \text{ m}$ con peso dell'unità di volume $\gamma_b = 18.00 \text{ kN/m}^3$.

Ai lati dello scatolare si ha un carico orizzontale uniformemente distribuito sui piedritti di intensità $\Delta p_b = 5.53 \text{ kN/m}$.

Oltre ai carichi suddetti viene aggiunta, come carico concentrato nei nodi 1, 4 e 2, 3, la parte di spinta del ballast esercitata su 1/2 spessore della soletta superiore e su 1/2 spessore della soletta inferiore.

Spinta semispessore soletta superiore

$$\Delta F_{b3,4} = 1.11 \text{ kN}$$

Spinta semispessore soletta inferiore

$$\Delta F_{b1,2} = 1.11 \text{ kN}$$

4.3.4 SPINTA DEL TERRENO (SPTSX/SPTDX)

La spinta del terreno viene considerata in regime di spinta a riposo con:

$\gamma_t \text{ (kN/m}^3\text{)}$	20	peso di volume terreno ai lati
$\phi' \text{ (}^\circ\text{)}$	38	angolo di attrito terreno ai lati
k_0	0.384	coefficiente di spinta a riposo

Tali parametri si traducono ad un diagramma di pressioni trapezoidale ($p = k_0 \cdot \gamma \cdot z$) da applicare sui piedritti dello scatolare con valori di:

$p_1 \text{ (kN/m}^2\text{)}$	6.15	pressione all'estradosso soletta superiore
$p_2 \text{ (kN/m}^2\text{)}$	7.69	pressione in asse soletta superiore
$p_3 \text{ (kN/m}^2\text{)}$	26.14	pressione in asse soletta inferiore
$p_4 \text{ (kN/m}^2\text{)}$	27.67	pressione all'intradosso soletta inferiore

Oltre ai carichi suddetti viene aggiunta, come carico concentrato nei nodi 1 e 4 (per la SPTSX) e 2 e 3 (per la SPTDX), la parte di spinta del terreno esercitata su 1/2 spessore della soletta superiore e su 1/2 spessore della soletta inferiore.

	ITINERARIO NAPOLI – BARI RADDOPPIO TRATTA CANCELLO – BENEVENTO I° LOTTO FUNZIONALE CANCELLO - FRASSO TELESINO E VARIANTE ALLA LINEA ROMA-NAPOLI VIA CASSINO NEL COMUNE DI MADDALONI – PROGETTO ESECUTIVO												
TOMBINI E PONTICELLI - Tombino scatolare 2,0x2,0m al km 13+175: Relazione di calcolo	<table border="1"> <thead> <tr> <th>COMMESSA</th> <th>LOTTO</th> <th>CODIFICA</th> <th>DOCUMENTO</th> <th>REV.</th> <th>FOGLIO</th> </tr> </thead> <tbody> <tr> <td>IF1N</td> <td>01 E ZZ</td> <td>CL</td> <td>IN0600 001</td> <td>C</td> <td>12 di 143</td> </tr> </tbody> </table>	COMMESSA	LOTTO	CODIFICA	DOCUMENTO	REV.	FOGLIO	IF1N	01 E ZZ	CL	IN0600 001	C	12 di 143
COMMESSA	LOTTO	CODIFICA	DOCUMENTO	REV.	FOGLIO								
IF1N	01 E ZZ	CL	IN0600 001	C	12 di 143								

$F_{1,2}$ (kN/m) 1.38 forza concentrata semispessore soletta superiore

$F_{3,4}$ (kN/m) 5.38 forza concentrata semispessore soletta inferiore

4.3.5 SPINTA ORIZZONTALE FALDA

Assente.

4.3.6 SOTTOSPINTA IDRAULICA SU SOLETTA INFERIORE

Assente.

4.3.7 CARICHI VARIABILI

4.3.7.1 COEFFICIENTE DI INCREMENTO DINAMICO

Si considera il caso di portale a luce singola, per il quale vale la seguente espressione:

$$L_m = \frac{1}{n} \times (L_1 + L_2 + L_3)$$

in cui $n = 3$.

Considerando le linee d'asse risulta:

$L_1 = 2.40$ m altezza piedritto di sinistra

$L_2 = 2.40$ m lunghezza solettone

$L_3 = 2.40$ m altezza piedritto di destra

$L_\phi = k \cdot L_m = 5.72$ m con $k = 1.3$.

Il coefficiente di incremento dinamico risulta pari a (linea con ridotto standard manutentivo):

$$\Phi_3 = 0.9 \times \left(\frac{2.16}{\sqrt{L_\phi} - 0.2} + 0.73 \right) = 1.90$$

Essendo $l < 8$ m ed $h < 5$ m si assume invece il valore $\Phi = 1.35$.

4.3.7.2 LARGHEZZA DI DIFFUSIONE TRASVERSALE

La diffusione trasversale dei carichi è stata effettuata, a partire dall'intradosso della traversina, nell'ipotesi di ripartizione nel ballast, nel terreno, nel massetto e nel solettone di copertura nei rapporti di seguito indicati:

	ai	:	bi
ballast	4	:	1
terreno	3	:	2
soletta	1	:	1
massetto	1	:	1

$s_s = 0.40$ m : spessore del solettone

	ITINERARIO NAPOLI – BARI RADDOPPIO TRATTA CANCELLO – BENEVENTO I° LOTTO FUNZIONALE CANCELLO - FRASSO TELESINO E VARIANTE ALLA LINEA ROMA-NAPOLI VIA CASSINO NEL COMUNE DI MADDALONI – PROGETTO ESECUTIVO												
TOMBINI E PONTICELLI - Tombino scatolare 2,0x2,0m al km 13+175: Relazione di calcolo	<table border="1"> <thead> <tr> <th>COMMESSA</th> <th>LOTTO</th> <th>CODIFICA</th> <th>DOCUMENTO</th> <th>REV.</th> <th>FOGLIO</th> </tr> </thead> <tbody> <tr> <td>IF1N</td> <td>01 E ZZ</td> <td>CL</td> <td>IN0600 001</td> <td>C</td> <td>13 di 143</td> </tr> </tbody> </table>	COMMESSA	LOTTO	CODIFICA	DOCUMENTO	REV.	FOGLIO	IF1N	01 E ZZ	CL	IN0600 001	C	13 di 143
COMMESSA	LOTTO	CODIFICA	DOCUMENTO	REV.	FOGLIO								
IF1N	01 E ZZ	CL	IN0600 001	C	13 di 143								

$s_m = 0.00$ m : spessore del massetto pendenze

$s_r = 0.80$ m : spessore del ricoprimento

$L_{tr} = 2.40$ m : lunghezza traversina

Diffusione trasversale

$$L_d = L_{tr\text{trav}} + 2 \cdot (s_r \cdot b_r / a_r + s_b \cdot b_b / a_b) + 2 \cdot (s_s / 2) \cdot b_s / a_s + 2 \cdot s_m \cdot b_m / a_m = 4.27 \text{ m}$$

4.3.7.3 SOVRACCARICHI MOBILI (ACC)

Treno di carico LM71

Il modello di carico LM71 è costituito dalla presenza del locomotore con gli assi da 250 kN disposti ad interasse longitudinale pari ad 1.60 m e da un carico distribuito di 80 kN/m. Il coefficiente di adattamento α è pari a 1.1.

$$Q_{vk} = 250 \text{ kN}$$

$$q_{vk} = 80 \text{ kN/m}$$

$$\alpha = 1.1$$

Il carico complessivo Q agente su una striscia di lunghezza unitaria vale pertanto, incrementato del coefficiente dinamico e diviso sulla larghezza di diffusione trasversale:

q_{eq} (kN/m)	156.25	carico distribuito equivalente 4 assi
a	1.10	coefficiente adattamento
Φ	1.35	coefficiente incremento dinamico
q (kN/m)	232.03	$q = q_{eq} \cdot \alpha \cdot \Phi$
L_d (m)	4.27	larghezza di diffusione
q/L_d (kN/m ²)	54.38	

Tale carico viene introdotto nel modello con la dicitura ACC:

Treno di carico SW/2

$$q_{vk} = 150.0 \text{ kN/m}$$

$$\alpha = 1.0 : \text{coefficiente di adattamento}$$

Nell'analisi condotta tale treno di carico non risulta dimensionante.

4.3.7.4 SOVRACCARICO ACCIDENTALE SUL RILEVATO (SPACCSX/SPACCDX)

Il carico accidentale sul rilevato a ridosso del piedritto ha intensità pari al treno di carico ripartito su una L_d che tiene conto delle diffusioni prima indicate, limitatamente al ricoprimento e al ballast:

L_d (m)	3.87	larghezza di diffusione
q (kN/m)	171.88	$q = q_{eq} \cdot \alpha$
q/L_d (kN/m ²)	44.45	
Δp_{acc} (kN/m ²)	17.08	

	ITINERARIO NAPOLI – BARI RADDOPPIO TRATTA CANCELLO – BENEVENTO I° LOTTO FUNZIONALE CANCELLO - FRASSO TELESINO E VARIANTE ALLA LINEA ROMA-NAPOLI VIA CASSINO NEL COMUNE DI MADDALONI – PROGETTO ESECUTIVO												
TOMBINI E PONTICELLI - Tombino scatolare 2,0x2,0m al km 13+175: Relazione di calcolo	<table border="1"> <thead> <tr> <th>COMMESSA</th> <th>LOTTO</th> <th>CODIFICA</th> <th>DOCUMENTO</th> <th>REV.</th> <th>FOGLIO</th> </tr> </thead> <tbody> <tr> <td>IF1N</td> <td>01 E ZZ</td> <td>CL</td> <td>IN0600 001</td> <td>C</td> <td>14 di 143</td> </tr> </tbody> </table>	COMMESSA	LOTTO	CODIFICA	DOCUMENTO	REV.	FOGLIO	IF1N	01 E ZZ	CL	IN0600 001	C	14 di 143
COMMESSA	LOTTO	CODIFICA	DOCUMENTO	REV.	FOGLIO								
IF1N	01 E ZZ	CL	IN0600 001	C	14 di 143								

Oltre ai carichi suddetti viene aggiunta, come carico concentrato nei nodi 1 e 4 (per la SPACCSX) e 2 e 3 (per la SPACCDX), la parte di sovraspinta dei carichi esercitata su 1/2 spessore della soletta superiore e su 1/2 spessore della soletta inferiore.

$\Delta F_{1,2,acc}$ (kN/m) 3.42 ΔF dovuto al sovrac. accidentale semispessore soletta superiore

$\Delta F_{3,4,acc}$ (kN/m) 3.42 ΔF dovuto al sovrac. accidentale semispessore soletta inferiore

4.3.7.5 FRENATURA E AVVIAMENTO

Per il carico di frenatura e avviamento viene assunto quello dovuto all'avviamento del treno LM71, moltiplicato per il coefficiente di adattamento $\alpha=1.1$, per cui si ha:

Q_{avv} (kN/m) 33 carico dovuto all'avviamento treno di carico LM71

q_{avv} (kN/m/m) 8.51 carico distribuito dovuto all'avviamento treno di carico LM71

M_{avv} (kNm/m) 15.31 momento flettente distribuito dovuto all'avviamento treno di carico LM71

4.3.8 AZIONI CLIMATICHE

4.3.8.1 AZIONI TERMICHE UNIFORMI (TERMU)

Si considera una variazione termica uniforme $\Delta T = 15.00^{\circ}\text{C}$ sulla soletta superiore e sui piedritti, adottando per il coefficiente di dilatazione termica un valore $\alpha = 10 \times 10^{-6}$.

4.3.8.2 AZIONI TERMICHE DIFFERENZIALI (TERMF)

Si considera una variazione termica differenziale $\Delta T = 5.00^{\circ}\text{C}$ sulla soletta superiore, adottando per il coefficiente di dilatazione termica un valore $\alpha = 10 \times 10^{-6}$.

4.3.8.3 RITIRO (RITIRO)

Si considera una variazione termica uniforme equivalente $\Delta T = -11.15^{\circ}\text{C}$ sulla soletta superiore. Il calcolo viene condotto secondo le indicazioni nell'EUROCODICE 2-UNI EN1992-1-1 Novembre 2005 e D.M.14-01-2008.

	R_{ck}	40
	f_{ck}	33.20 N/mm ²
resistenza a compressione media	f_{cm}	41.20 N/mm ²
modulo elastico secante	E_{cm}	33642.78 N/mm ²
coefficiente di dilatazione termica	α	0.00001
classe del cemento	cls tipo	R
età del cls all'inizio del ritiro	t_s	2 gg
età del cls al momento del carico	t_0	2 gg
età del cls	t	27375 gg
	B	100 cm

	ITINERARIO NAPOLI – BARI RADDOPPIO TRATTA CANCELLO – BENEVENTO I° LOTTO FUNZIONALE CANCELLO - FRASSO TELESINO E VARIANTE ALLA LINEA ROMA-NAPOLI VIA CASSINO NEL COMUNE DI MADDALONI – PROGETTO ESECUTIVO												
TOMBINI E PONTICELLI - Tombino scatolare 2,0x2,0m al km 13+175: Relazione di calcolo	<table border="1"> <thead> <tr> <th>COMMESSA</th> <th>LOTTO</th> <th>CODIFICA</th> <th>DOCUMENTO</th> <th>REV.</th> <th>FOGLIO</th> </tr> </thead> <tbody> <tr> <td>IF1N</td> <td>01 E ZZ</td> <td>CL</td> <td>IN0600 001</td> <td>C</td> <td>15 di 143</td> </tr> </tbody> </table>	COMMESSA	LOTTO	CODIFICA	DOCUMENTO	REV.	FOGLIO	IF1N	01 E ZZ	CL	IN0600 001	C	15 di 143
COMMESSA	LOTTO	CODIFICA	DOCUMENTO	REV.	FOGLIO								
IF1N	01 E ZZ	CL	IN0600 001	C	15 di 143								

	H	40.00	cm	
sezione dell'elemento	A_c	400000	mm	
perimetro a contatto con l'atmosfera	u	1000	mm	
dimensione elemento di cls	$h_0=2A_c/u$	800	mm	
umidità relativa percentuale	RH	75	%	
calcolo del modulo elastico				
coeff. del tipo di cemento	α	1		
tempo t_0 corretto in funz del tipo di cem	t_0	6.189	gg	> 0.5
coeff. della resistenza del cls	$\beta_c(f_{cm})$	2.62		
coeff. della viscosità nel tempo	$\beta_c(t_0)$	0.649		
coeff. della resistenza del cls	α_1	0.892		
coeff. della resistenza del cls	α_2	0.968		
coeff. della resistenza del cls	α_3	0.922		
coeff. che tiene conto dell'umidità relativa	β_H	1383		
coeff. della variabilità viscosità nel tempo	$\beta_c(t, t_0)$	0.985		
coeff. che tiene conto dell'umidità	φ_{RH}	1.233		
coeff. nominale della viscosità	φ_0	2.095		
coeff. di viscosità	$\varphi(t, t_0)$	2.06		
Modulo elastico al tempo t	$E_{cm}(t, t_0)$	10979.1	N/mm ²	
calcolo della deformazione di ritiro				
parametro fusione di h_0	k_h	0.7		
coeff. variabilità deformazione nel tempo	$\beta_{cs}(t, t_s)$	0.968		
def. di ritiro per essiccamento	$\varepsilon_{cd}(t)$	0.0002886		
		7		
deformazione di base	$\varepsilon_{cd,0}$	0.0004260		
		2		
coeff. per il tipo di cemento	α_{ds1}	6		
coeff. per il tipo di cemento	α_{ds2}	0.11		
	β_{RH}	0.8960937		
		5		
	$\beta_{as}(t)$	1		
	$\varepsilon_{ca\ oo}$	0.000058		
deformazione dovuta al ritiro autogeno	ε_{ca}	5.8E-05		

	ITINERARIO NAPOLI – BARI RADDOPPIO TRATTA CANCELLO – BENEVENTO I° LOTTO FUNZIONALE CANCELLO - FRASSO TELESINO E VARIANTE ALLA LINEA ROMA-NAPOLI VIA CASSINO NEL COMUNE DI MADDALONI – PROGETTO ESECUTIVO												
TOMBINI E PONTICELLI - Tombino scatolare 2,0x2,0m al km 13+175: Relazione di calcolo	<table border="1"> <thead> <tr> <th>COMMESSA</th> <th>LOTTO</th> <th>CODIFICA</th> <th>DOCUMENTO</th> <th>REV.</th> <th>FOGLIO</th> </tr> </thead> <tbody> <tr> <td>IF1N</td> <td>01 E ZZ</td> <td>CL</td> <td>IN0600 001</td> <td>C</td> <td>16 di 143</td> </tr> </tbody> </table>	COMMESSA	LOTTO	CODIFICA	DOCUMENTO	REV.	FOGLIO	IF1N	01 E ZZ	CL	IN0600 001	C	16 di 143
COMMESSA	LOTTO	CODIFICA	DOCUMENTO	REV.	FOGLIO								
IF1N	01 E ZZ	CL	IN0600 001	C	16 di 143								

deformazione di ritiro	$\varepsilon_s(t, t_0)$	0.0003466 7
variazione termica uniforme	ΔT_{ritiro}	-11.31 °C

4.3.9 AZIONI SISMICHE

In ottemperanza al D.M. del 14.01.2008 (Norme Tecniche per le Costruzioni), le verifiche sono state condotte con il metodo semi-probabilistico agli stati limite.

Il rispetto degli stati limite si considera conseguito quando:

- nei confronti degli stati limite di esercizio siano rispettate le verifiche relative allo Stato Limite di Danno;
- nei confronti degli stati limite ultimi siano rispettate le verifiche relative allo Stato Limite di salvaguardia della Vita.

Gli stati limite, sia di esercizio sia ultimi, sono individuati riferendosi alle prestazioni che l'opera a realizzarsi deve assolvere durante un evento sismico; nel caso di specie per la funzione che l'opera deve espletare nella sua vita utile, è significativo calcolare lo Stato Limite di Danno (SLD) per l'esercizio e lo Stato Limite di Salvaguardia della Vita (SLV) per lo stato limite ultimo.

In merito alle opere scatolari di cui trattasi, nel rispetto del punto §7.9.2. delle NTC, assimilando l'opera scatolare alla categoria delle spalle da ponte, rientrando tra le opere che si muovono con il terreno (§ 7.9.2.1), si può ritenere che la struttura debba mantenere sotto l'azione sismica il comportamento elastico; queste categorie di opere che si muovono con il terreno non subiscono le amplificazioni dell'accelerazione del suolo.

Per la definizione dell'azione sismica, occorre definire il periodo di riferimento P_{VR} in funzione dello stato limite considerato:

- la vita nominale (V_N) dell'opera.
- la classe d'uso.
- il periodo di riferimento (V_R) per l'azione sismica, data la vita nominale e la classe d'uso.

dati sisma

V_N (anni)	75.00	vita nominale
C_U	1.50	coefficiente d'uso (classe d'uso III)
V_R (anni)	112.50	periodo di riferimento

SLV

P_{VR}	0.10	probabilità di superamento
T_R (anni)	1068	tempo di ritorno per SLV
a_g (g)	0.187	accelerazione su sito riferimento rigido
F_0 (-)	2.499	
T_C^* (s)	0.415	

	ITINERARIO NAPOLI – BARI RADDOPPIO TRATTA CANCELLO – BENEVENTO I° LOTTO FUNZIONALE CANCELLO - FRASSO TELESINO E VARIANTE ALLA LINEA ROMA-NAPOLI VIA CASSINO NEL COMUNE DI MADDALONI – PROGETTO ESECUTIVO												
TOMBINI E PONTICELLI - Tombino scatolare 2,0x2,0m al km 13+175: Relazione di calcolo	<table border="1"> <thead> <tr> <th>COMMESSA</th> <th>LOTTO</th> <th>CODIFICA</th> <th>DOCUMENTO</th> <th>REV.</th> <th>FOGLIO</th> </tr> </thead> <tbody> <tr> <td>IF1N</td> <td>01 E ZZ</td> <td>CL</td> <td>IN0600 001</td> <td>C</td> <td>17 di 143</td> </tr> </tbody> </table>	COMMESSA	LOTTO	CODIFICA	DOCUMENTO	REV.	FOGLIO	IF1N	01 E ZZ	CL	IN0600 001	C	17 di 143
COMMESSA	LOTTO	CODIFICA	DOCUMENTO	REV.	FOGLIO								
IF1N	01 E ZZ	CL	IN0600 001	C	17 di 143								

S_S	1.420	coefficiente amplificazione stratigrafica (cat. C)
S_T	1.00	coefficiente amplificazione topografica (cat. T1)
$a_{max}(g)$	0.27	$a_{max}(g) = S_S S_T a_g(g)$

SLD

P_{VR}	0.63	probabilità di superamento
T_R (anni)	113.15	tempo di ritorno per SLD
$a_g(g)$	0.084	accelerazione su sito riferimento rigido
F_o (-)	2.417	
T_C^* (s)	0.347	
S_S	1.500	coefficiente amplificazione stratigrafica (cat. C)
S_T	1.00	coefficiente amplificazione topografica (cat. T1)
$a_{max}(g)$	0.13	$a_{max}(g) = S_S S_T a_g(g)$

Il calcolo viene eseguito con il metodo pseudostatico. In queste condizioni l'azione sismica è rappresentata da una forza statica equivalente pari al prodotto delle forze di gravità per un opportuno coefficiente sismico.

I valori dei coefficienti sismici orizzontali k_h e verticale k_v possono essere valutati mediante le espressioni:

$$k_h = \beta_m \frac{a_{max}}{g}; \quad k_v = \pm 0.50 \cdot k_h$$

dove

$a_{max} = S_S \cdot S_T \cdot a_g$ accelerazione orizzontale massima attesa al sito;

g = accelerazione di gravità;

Essendo lo scatolare una struttura che non ammette spostamenti relativi rispetto al terreno, il coefficiente β_m assume il valore unitario.

Pertanto, i due coefficienti sismici valgono:

SLV

β_m	1.00	
k_h	0.27	coefficiente sismico orizzontale
k_v	0.13	coefficiente sismico verticale

SLD

β_m	1.00	
k_h	0.13	coefficiente sismico orizzontale
k_v	0.06	coefficiente sismico verticale

	ITINERARIO NAPOLI – BARI RADDOPPIO TRATTA CANCELLO – BENEVENTO I° LOTTO FUNZIONALE CANCELLO - FRASSO TELESINO E VARIANTE ALLA LINEA ROMA-NAPOLI VIA CASSINO NEL COMUNE DI MADDALONI – PROGETTO ESECUTIVO												
TOMBINI E PONTICELLI - Tombino scatolare 2,0x2,0m al km 13+175: Relazione di calcolo	<table border="1"> <thead> <tr> <th>COMMESSA</th> <th>LOTTO</th> <th>CODIFICA</th> <th>DOCUMENTO</th> <th>REV.</th> <th>FOGLIO</th> </tr> </thead> <tbody> <tr> <td>IF1N</td> <td>01 E ZZ</td> <td>CL</td> <td>IN0600 001</td> <td>C</td> <td>18 di 143</td> </tr> </tbody> </table>	COMMESSA	LOTTO	CODIFICA	DOCUMENTO	REV.	FOGLIO	IF1N	01 E ZZ	CL	IN0600 001	C	18 di 143
COMMESSA	LOTTO	CODIFICA	DOCUMENTO	REV.	FOGLIO								
IF1N	01 E ZZ	CL	IN0600 001	C	18 di 143								

4.3.9.1 SPINTA DELLE TERRE IN FASE SISMICA (SPSSX)

Le spinte delle terre, considerando lo scatolare una struttura rigida e priva di spostamenti (par. 7.11.6.2.1 D.M. 14.01.08), sono calcolate in regime di spinta a riposo che comporta il calcolo delle spinte sismiche in tali condizioni; l'incremento dinamico di spinta del terreno può essere calcolato attraverso la trattazione di Wood valida per pareti che accettano piccoli spostamenti:

$$\Delta F_E = S \cdot a_g / g \cdot \gamma \cdot h_{tot}^2$$

e va a sommarsi alle condizioni statiche valutate in condizioni di spinta a riposo.

Il punto di applicazione della spinta che interessa lo scatolare è posto $h_{scat}/2$, con h_{tot} altezza dal piano di progetto alla fondazione dello scatolare e h_{scat} l'altezza dello scatolare.

Essendo ΔF_E la risultante globale, ed il diagramma di spinta di tipo rettangolare, è immediato ricavare la quota parte della spinta che agisce sul piedritto dello scatolare.

h_{tot} (m)	4.4	altezza da P.F. di progetto a fondazione
h_{scat} (m)	2.8	altezza scatolare
Δp_E (kN/m ²)	23.37	incremento sismico di pressione (secondo Wood) per SLV
Δp_E (kN/m ²)	11.09	incremento sismico di pressione (secondo Wood) per SLD

Oltre ai carichi suddetti viene aggiunta, come carico concentrato nei nodi 1 e 4, la parte di sovraspinta esercitata su 1/2 spessore della soletta superiore e su 1/2 spessore della soletta inferiore.

$\Delta F_{1,2,E}$ (kN/m)	4.67	ΔF dovuto all'incremento sismico di pressione semispessore soletta superiore per SLV
$\Delta F_{3,4,E}$ (kN/m)	4.67	ΔF dovuto all'incremento sismico di pressione semispessore soletta inferiore per SLV
$\Delta F_{1,2,E}$ (kN/m)	2.22	ΔF dovuto all'incremento sismico di pressione semispessore soletta superiore per SLD
$\Delta F_{3,4,E}$ (kN/m)	2.22	ΔF dovuto all'incremento sismico di pressione semispessore soletta inferiore per SLD

4.3.9.2 SOVRASPINTA ORIZZONTALE FALDA IN CONDIZIONI SISMICHE

Assente.

4.3.9.3 FORZE SISMICHE ORIZZONTALI (SISMAH)

L'azione sismica è rappresentata da un insieme di forze statiche orizzontali, date dal prodotto delle forze di gravità per i coefficienti sismici in precedenza definiti ed applicate nei rispettivi baricentri. Le masse sismiche sono valutate considerando le azioni dovute al carico ferroviario con coefficiente pari a 0.20.

F_1 (kN/m ²)	8.07	inerzia orizzontale ballast + ricoprimento + massetto per SLV
----------------------------	------	---

	ITINERARIO NAPOLI – BARI RADDOPPIO TRATTA CANCELLO – BENEVENTO I° LOTTO FUNZIONALE CANCELLO - FRASSO TELESINO E VARIANTE ALLA LINEA ROMA-NAPOLI VIA CASSINO NEL COMUNE DI MADDALONI – PROGETTO ESECUTIVO												
TOMBINI E PONTICELLI - Tombino scatolare 2,0x2,0m al km 13+175: Relazione di calcolo	<table border="1"> <thead> <tr> <th>COMMESSA</th> <th>LOTTO</th> <th>CODIFICA</th> <th>DOCUMENTO</th> <th>REV.</th> <th>FOGLIO</th> </tr> </thead> <tbody> <tr> <td>IF1N</td> <td>01 E ZZ</td> <td>CL</td> <td>IN0600 001</td> <td>C</td> <td>19 di 143</td> </tr> </tbody> </table>	COMMESSA	LOTTO	CODIFICA	DOCUMENTO	REV.	FOGLIO	IF1N	01 E ZZ	CL	IN0600 001	C	19 di 143
COMMESSA	LOTTO	CODIFICA	DOCUMENTO	REV.	FOGLIO								
IF1N	01 E ZZ	CL	IN0600 001	C	19 di 143								

F_2 (kN/m ²)	2.66	inerzia orizzontale soletta superiore per SLV
F_3 (kN/m ²)	2.66	inerzia orizzontale piedritti per SLV
F_1 (kN/m ²)	3.83	inerzia orizzontale ballast + ricoprimento + massetto per SLD
F_2 (kN/m ²)	1.26	inerzia orizzontale soletta superiore per SLD
F_3 (kN/m ²)	1.26	inerzia orizzontale piedritti per SLD

4.3.9.4 FORZE SISMICHE VERTICALI (SISMAV)

L'azione sismica è rappresentata da un insieme di forze statiche verticali, date dal prodotto delle forze di gravità per i coefficienti sismici in precedenza definiti, di cui la componente verticale è considerata agente verso l'alto o verso il basso, in modo da produrre gli effetti più sfavorevoli. Le masse sismiche sono valutate considerando le azioni dovute al carico ferroviario con coefficiente pari a 0.20 (cfr tab.5.2.V).

F_1 (kN/m ²)	4.04	inerzia verticale ballast + ricoprimento + massetto per SLV
F_2 (kN/m ²)	1.33	inerzia verticale soletta superiore per SLV
F_3 (kN/m ²)	1.33	inerzia verticale piedritti per SLV
F_4 (kN/m ²)	1.44	inerzia verticale treno di carico LM71 per SLV
F_5 (kN/m ²)	1.33	inerzia verticale soletta inferiore per SLV
F_1 (kN/m ²)	1.92	inerzia verticale ballast + ricoprimento + massetto per SLD
F_2 (kN/m ²)	0.63	inerzia verticale soletta superiore per SLD
F_3 (kN/m ²)	0.63	inerzia verticale piedritti per SLD
F_4 (kN/m ²)	0.69	inerzia verticale treno di carico LM71 per SLD
F_5 (kN/m ²)	0.63	inerzia verticale soletta inferiore per SLD

4.4 CARICHI ELEMENTARI E LORO COMBINAZIONI

4.4.1 CONDIZIONI DI CARICO ELEMENTARI

DEAD	PESO PROPRIO
PERM	CARICHI PERMANENTI (ricoprimento + massetto)
BALLAST	BALLAST
SPBSX/SPBDX	SPINTA DEL BALLAST SU PIEDRITTI
SPTSX/SPTDX	SPINTA DELLE TERRE SU PIEDRITTI
ACC	CARICHI VARIABILI VERTICALI SU OPERA (treni di carico)

	ITINERARIO NAPOLI – BARI RADDOPPIO TRATTA CANCELLO – BENEVENTO I° LOTTO FUNZIONALE CANCELLO - FRASSO TELESINO E VARIANTE ALLA LINEA ROMA-NAPOLI VIA CASSINO NEL COMUNE DI MADDALONI – PROGETTO ESECUTIVO												
TOMBINI E PONTICELLI - Tombino scatolare 2,0x2,0m al km 13+175: Relazione di calcolo	<table border="1"> <thead> <tr> <th>COMMESSA</th> <th>LOTTO</th> <th>CODIFICA</th> <th>DOCUMENTO</th> <th>REV.</th> <th>FOGLIO</th> </tr> </thead> <tbody> <tr> <td>IF1N</td> <td>01 E ZZ</td> <td>CL</td> <td>IN0600 001</td> <td>C</td> <td>20 di 143</td> </tr> </tbody> </table>	COMMESSA	LOTTO	CODIFICA	DOCUMENTO	REV.	FOGLIO	IF1N	01 E ZZ	CL	IN0600 001	C	20 di 143
COMMESSA	LOTTO	CODIFICA	DOCUMENTO	REV.	FOGLIO								
IF1N	01 E ZZ	CL	IN0600 001	C	20 di 143								

SPACCSX/ SPACCDX	SPINTA CARICHI VARIABILI SU PIEDRITTI (treni di carico)
AVV	FRENATURA LM71
TERMF e TERMU	VARIAZIONI TERMICHE (ΔT_u , ΔT_f)
RITIRO	RITIRO
SPSSX	SOVRASPINTA SISMICA
SISMAH	AZIONI SISMICHE ORIZZONTALI
SISMAV	AZIONI SISMICHE VERTICALI

4.4.2 COMBINAZIONI DI CARICO PER SEZIONI DI VERIFICA

Si riportano di seguito i coefficienti parziali utilizzati nelle combinazioni agli SLU, SLE e SLUS relativamente ad ogni sezione di verifica scelta in accordo con le tabelle 5.2.IV, 5.2.V, 5.2.VI e 5.2.VII delle NTC2008.

Dall'analisi agli elementi finiti del modello di calcolo, in ogni sezione di verifica sono ricavate le sollecitazioni delle condizioni di carico elementari tutte valutate con coefficienti parziali unitari. Relativamente alla condizione sismica si valuta l'effetto del sisma nelle condizioni di SLD.



Figura 6 – Sezioni di verifica.

Nell'ipotesi di analisi elatico-lineare le condizioni geotecniche (M2) e quelle di carico sismico SLV sono stimate attraverso l'utilizzo dei coefficienti amplificativi:

$$k_{M1}/k_{M2} = 1.22$$

coefficiente di scambio M1/M2

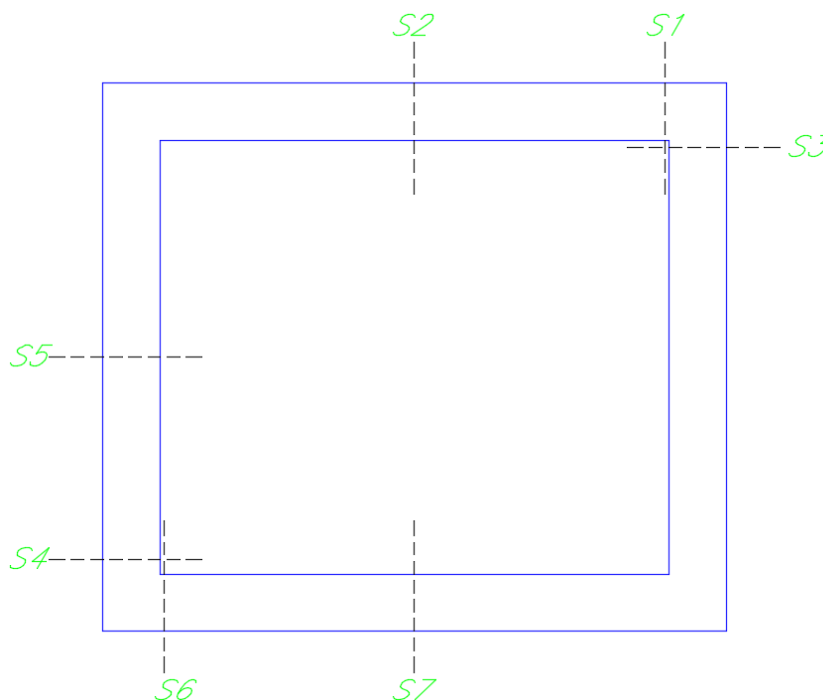
   	ITINERARIO NAPOLI – BARI RADDOPPIO TRATTA CANCELLO – BENEVENTO I° LOTTO FUNZIONALE CANCELLO - FRASSO TELESINO E VARIANTE ALLA LINEA ROMA-NAPOLI VIA CASSINO NEL COMUNE DI MADDALONI – PROGETTO ESECUTIVO												
TOMBINI E PONTICELLI - Tombino scatolare 2,0x2,0m al km 13+175: Relazione di calcolo	<table border="1"> <tr> <td>COMMESSA</td> <td>LOTTO</td> <td>CODIFICA</td> <td>DOCUMENTO</td> <td>REV.</td> <td>FOGLIO</td> </tr> <tr> <td>IF1N</td> <td>01 E ZZ</td> <td>CL</td> <td>IN0600 001</td> <td>C</td> <td>22 di 143</td> </tr> </table>	COMMESSA	LOTTO	CODIFICA	DOCUMENTO	REV.	FOGLIO	IF1N	01 E ZZ	CL	IN0600 001	C	22 di 143
COMMESSA	LOTTO	CODIFICA	DOCUMENTO	REV.	FOGLIO								
IF1N	01 E ZZ	CL	IN0600 001	C	22 di 143								

SPBSX	1	1	1	1	1.22	1	1	1	1	1
SPBDX	1	1	1	1	1.22	1	1	1	1	1
SPTSX	1	1	1	1	1.22	1	1	1	1	1
SPTDX	1	1	1	1	1.22	1	1	1	1	1
ACC	1.45	1.25	0.2	1	1	1	1	1	0.8	0
ACC2	1.45	1.25	0.2	1	1	1	1	1	0.8	0
SPACCSX	1.45	1.25	0.2	1	1.22	1	1	1	0.8	0
SPACCDX	1.45	1.25	0.2	1	1.22	1	1	1	0.8	0
AVV	1.45	1.25	0.2	1	1	1	1	1	0.8	0
TERMF	1.5	1.3	0	1	1	1	1	0.6	0.6	0.5
TERMU	1.5	1.3	0	1	1	1	1	0.6	0.6	0.5
RITIRO	1.2	1	0	1	1	1	1	1	1	1
SPSSX	0	0	1	0	1	1	2.11	0	0	0
SISMAV	0	0	1	0	1	1	2.11	0	0	0
SISMAH	0	0	1	0	1	1	2.11	0	0	0

4.4.2.2 PIEDRITTI

INCASTRO SUPERIORE DESTRO (S3)

	$\gamma (A1)$	$\gamma (A2)$	$\gamma (Asis)$	$\gamma (M1)$	$\gamma (M2)$	k_A/k_0 (sis)	SLV/SLD	ψ_0	ψ_1	ψ_2
DEAD	1.35	1	1	1	1	1	1	1	1	1
PERM	1.5	1.3	1	1	1	1	1	1	1	1
BALLAST	1.5	1.3	1	1	1	1	1	1	1	1
SPBSX	1.5	1.3	1	1	1.22	1	1	1	1	1
SPBDX	1	1	1	1	1.22	1	1	1	1	1
SPTSX	1.35	1	1	1	1.22	1	1	1	1	1
SPTDX	1	1	1	1	1.22	1	1	1	1	1
ACC	1.45	1.25	0.2	1	1	1	1	1	0.8	0
ACC2	1.45	1.25	0.2	1	1	1	1	1	0.8	0
SPACCSX	1.45	1.25	0.2	1	1.22	1	1	1	0.8	0
SPACCDX	1.45	1.25	0.2	1	1.22	1	1	1	0.8	0
AVV	1.45	1.25	0.2	1	1	1	1	1	0.8	0
TERMF	1.5	1.3	0	1	1	1	1	0.6	0.6	0.5
TERMU	1.5	1.3	0	1	1	1	1	0.6	0.6	0.5
RITIRO	1.2	1	0	1	1	1	1	1	1	1
SPSSX	0	0	1	0	1	1	2.11	0	0	0
SISMAV	0	0	1	0	1	1	2.11	0	0	0
SISMAH	0	0	1	0	1	1	2.11	0	0	0

	ITINERARIO NAPOLI – BARI RADDOPPIO TRATTA CANCELLO – BENEVENTO I° LOTTO FUNZIONALE CANCELLO - FRASSO TELESINO E VARIANTE ALLA LINEA ROMA-NAPOLI VIA CASSINO NEL COMUNE DI MADDALONI – PROGETTO ESECUTIVO												
TOMBINI E PONTICELLI - Tombino scatolare 2,0x2,0m al km 13+175: Relazione di calcolo	<table border="1"> <tr> <td>COMMESSA</td> <td>LOTTO</td> <td>CODIFICA</td> <td>DOCUMENTO</td> <td>REV.</td> <td>FOGLIO</td> </tr> <tr> <td>IF1N</td> <td>01 E ZZ</td> <td>CL</td> <td>IN0600 001</td> <td>C</td> <td>23 di 143</td> </tr> </table>	COMMESSA	LOTTO	CODIFICA	DOCUMENTO	REV.	FOGLIO	IF1N	01 E ZZ	CL	IN0600 001	C	23 di 143
COMMESSA	LOTTO	CODIFICA	DOCUMENTO	REV.	FOGLIO								
IF1N	01 E ZZ	CL	IN0600 001	C	23 di 143								

INCASTRO INFERIORE SINISTRO (S4)

	γ (A1)	γ (A2)	γ (Asis)	γ (M1)	γ (M2)	k_A/k_0 (sis)	SLV/SLD	Ψ_0	Ψ_1	Ψ_2
DEAD	1.35	1	1	1	1	1	1	1	1	1
PERM	1.5	1.3	1	1	1	1	1	1	1	1
BALLAST	1.5	1.3	1	1	1	1	1	1	1	1
SPBSX	1.5	1.3	1	1	1.22	1	1	1	1	1
SPBDX	1	1	1	1	1.22	1	1	1	1	1
SPTSX	1.35	1	1	1	1.22	1	1	1	1	1
SPTDX	1	1	1	1	1.22	1	1	1	1	1
ACC	1.45	1.25	0.2	1	1	1	1	1	0.8	0
ACC2	1.45	1.25	0.2	1	1	1	1	1	0.8	0
SPACCSX	1.45	1.25	0.2	1	1.22	1	1	1	0.8	0
SPACCDX	1.45	1.25	0.2	1	1.22	1	1	1	0.8	0
AVV	1.45	1.25	0.2	1	1	1	1	1	0.8	0
TERMF	1.5	1.3	0	1	1	1	1	0.6	0.6	0.5
TERMU	1.5	1.3	0	1	1	1	1	0.6	0.6	0.5
RITIRO	1.2	1	0	1	1	1	1	1	1	1
SPSSX	0	0	1	0	1	1	2.11	0	0	0
SISMAV	0	0	1	0	1	1	2.11	0	0	0
SISMAH	0	0	1	0	1	1	2.11	0	0	0

MEZZERIA PIEDRITTO SINISTRO (S5)

	γ (A1)	γ (A2)	γ (Asis)	γ (M1)	γ (M2)	k_A/k_0 (sis)	SLV/SLD	Ψ_0	Ψ_1	Ψ_2
DEAD	1.35	1	1	1	1	1	1	1	1	1
PERM	1.5	1.3	1	1	1	1	1	1	1	1
BALLAST	1.5	1.3	1	1	1	1	1	1	1	1
SPBSX	1	1	1	1	1.22	1	1	1	1	1
SPBDX	1	1	1	1	1.22	1	1	1	1	1
SPTSX	1	1	1	1	1.22	1	1	1	1	1
SPTDX	1	1	1	1	1.22	1	1	1	1	1
ACC	1.45	1.25	0.2	1	1	1	1	1	0.8	0
ACC2	1.45	1.25	0.2	1	1	1	1	1	0.8	0
SPACCSX	1.45	1.25	0.2	1	1.22	1	1	1	0.8	0
SPACCDX	1.45	1.25	0.2	1	1.22	1	1	1	0.8	0
AVV	1.45	1.25	0.2	1	1	1	1	1	0.8	0
TERMF	1.5	1.3	0	1	1	1	1	0.6	0.6	0.5

  	ITINERARIO NAPOLI – BARI RADDOPPIO TRATTA CANCELLO – BENEVENTO 1° LOTTO FUNZIONALE CANCELLO - FRASSO TELESINO E VARIANTE ALLA LINEA ROMA-NAPOLI VIA CASSINO NEL COMUNE DI MADDALONI – PROGETTO ESECUTIVO												
TOMBINI E PONTICELLI - Tombino scatolare 2,0x2,0m al km 13+175: Relazione di calcolo	<table border="1"> <tr> <td>COMMESSA</td> <td>LOTTO</td> <td>CODIFICA</td> <td>DOCUMENTO</td> <td>REV.</td> <td>FOGLIO</td> </tr> <tr> <td>IF1N</td> <td>01 E ZZ</td> <td>CL</td> <td>IN0600 001</td> <td>C</td> <td>24 di 143</td> </tr> </table>	COMMESSA	LOTTO	CODIFICA	DOCUMENTO	REV.	FOGLIO	IF1N	01 E ZZ	CL	IN0600 001	C	24 di 143
COMMESSA	LOTTO	CODIFICA	DOCUMENTO	REV.	FOGLIO								
IF1N	01 E ZZ	CL	IN0600 001	C	24 di 143								

TERMU	1.5	1.3	0	1	1	1	1	0.6	0.6	0.5
RITIRO	1.2	1	0	1	1	1	1	1	1	1
SPSSX	0	0	1	0	1	1	2.11	0	0	0
SISMAV	0	0	1	0	1	1	2.11	0	0	0
SISMAH	0	0	1	0	1	1	2.11	0	0	0

4.4.2.3 SOLETTA INFERIORE

INCASTRO SINISTRO (S6)

	$\gamma (A1)$	$\gamma (A2)$	$\gamma (Asis)$	$\gamma (M1)$	$\gamma (M2)$	k_A/k_0 (sis)	SLV/SLD	ψ_0	ψ_1	ψ_2
DEAD	1.35	1	1	1	1	1	1	1	1	1
PERM	1.5	1.3	1	1	1	1	1	1	1	1
BALLAST	1.5	1.3	1	1	1	1	1	1	1	1
SPBSX	1.5	1.3	1	1	1.22	1	1	1	1	1
SPBDX	1.5	1.3	1	1	1.22	1	1	1	1	1
SPTSX	1.35	1	1	1	1.22	1	1	1	1	1
SPTDX	1	1	1	1	1.22	1	1	1	1	1
ACC	1.45	1.25	0.2	1	1	1	1	1	0.8	0
ACC2	1.45	1.25	0.2	1	1	1	1	1	0.8	0
SPACCSX	1.45	1.25	0.2	1	1.22	1	1	1	0.8	0
SPACCDX	1.45	1.25	0.2	1	1.22	1	1	1	0.8	0
AVV	1.45	1.25	0.2	1	1	1	1	1	0.8	0
TERMF	1.5	1.3	0	1	1	1	1	0.6	0.6	0.5
TERMU	1.5	1.3	0	1	1	1	1	0.6	0.6	0.5
RITIRO	1.2	1	0	1	1	1	1	1	1	1
SPSSX	0	0	1	0	1	1	2.11	0	0	0
SISMAV	0	0	1	0	1	1	2.11	0	0	0
SISMAH	0	0	1	0	1	1	2.11	0	0	0

MEZZERIA (S7)

	$\gamma (A1)$	$\gamma (A2)$	$\gamma (Asis)$	$\gamma (M1)$	$\gamma (M2)$	k_A/k_0 (sis)	SLV/SLD	ψ_0	ψ_1	ψ_2
DEAD	1.35	1	1	1	1	1	1	1	1	1
PERM	1.5	1.3	1	1	1	1	1	1	1	1
BALLAST	1.5	1.3	1	1	1	1	1	1	1	1
SPBSX	1	1	1	1	1.22	1	1	1	1	1

   	ITINERARIO NAPOLI – BARI RADDOPPIO TRATTA CANCELLO – BENEVENTO I° LOTTO FUNZIONALE CANCELLO - FRASSO TELESINO E VARIANTE ALLA LINEA ROMA-NAPOLI VIA CASSINO NEL COMUNE DI MADDALONI – PROGETTO ESECUTIVO												
TOMBINI E PONTICELLI - Tombino scatolare 2,0x2,0m al km 13+175: Relazione di calcolo	<table border="1"> <thead> <tr> <th>COMMESSA</th> <th>LOTTO</th> <th>CODIFICA</th> <th>DOCUMENTO</th> <th>REV.</th> <th>FOGLIO</th> </tr> </thead> <tbody> <tr> <td>IF1N</td> <td>01 E ZZ</td> <td>CL</td> <td>IN0600 001</td> <td>C</td> <td>25 di 143</td> </tr> </tbody> </table>	COMMESSA	LOTTO	CODIFICA	DOCUMENTO	REV.	FOGLIO	IF1N	01 E ZZ	CL	IN0600 001	C	25 di 143
COMMESSA	LOTTO	CODIFICA	DOCUMENTO	REV.	FOGLIO								
IF1N	01 E ZZ	CL	IN0600 001	C	25 di 143								

SPBDX	1	1	1	1	1.22	1	1	1	1	1
SPTSX	1	1	1	1	1.22	1	1	1	1	1
SPTDX	1	1	1	1	1.22	1	1	1	1	1
ACC	1.45	1.25	0.2	1	1	1	1	1	0.8	0
ACC2	1.45	1.25	0.2	1	1	1	1	1	0.8	0
SPACCSX	1.45	1.25	0.2	1	1.22	1	1	1	0.8	0
SPACCDX	1.45	1.25	0.2	1	1.22	1	1	1	0.8	0
AVV	1.45	1.25	0.2	1	1	1	1	1	0.8	0
TERMF	1.5	1.3	0	1	1	1	1	0.6	0.6	0.5
TERMU	1.5	1.3	0	1	1	1	1	0.6	0.6	0.5
RITIRO	1.2	1	0	1	1	1	1	1	1	1
SPSSX	0	0	1	0	1	1	2.11	0	0	0
SISMAV	0	0	1	0	1	1	2.11	0	0	0
SISMAH	0	0	1	0	1	1	2.11	0	0	0

4.4.3 COMBINAZIONI DI CARICO PER GLI STATI LIMITE CONSIDERATI

Le combinazioni di carico, considerate ai fini delle verifiche, sono stabilite in modo da garantire la sicurezza in conformità a quanto prescritto al cap. 2 delle NTC2008.

Gli stati limite ultimi delle opere interrate si riferiscono allo sviluppo di meccanismi di collasso, determinati dalla mobilitazione della resistenza del terreno, e al raggiungimento della resistenza degli elementi strutturali che compongono l'opera.

Le verifiche agli stati limite ultimi devono essere eseguiti in riferimento ai seguenti stati limite:

- SLU di tipo geotecnico (GEO)

collasso per carico limite dell'insieme fondazione-terreno;

- SLU di tipo strutturale (STR)

raggiungimento della resistenza negli elementi strutturali.

Le verifiche possono essere condotte secondo l'approccio progettuale Approccio 1, utilizzando i coefficienti parziali riportati nelle Tabelle 6.2.I e 5.1.V delle NTC2008 per i parametri geotecnici e le azioni.

combinazione 1 → (A1+M1+R1) → generalmente dimensionante per STR

combinazione 2 → (A2+M2+R2) → generalmente dimensionante per GEO (carico limite)

Ai fini delle verifiche degli stati limite ultimi si definiscono le seguenti combinazioni:

STR) $\gamma_{G1} \cdot G1 + \gamma_{G2} \cdot G2 + \gamma_{Q1} \cdot Q_{k1} + \sum_i \psi_{0i} \cdot Q_{ki}$ ($\Phi_d' = \Phi_k'$)

GEO) $\gamma_{G1} \cdot G1 + \gamma_{G2} \cdot G2 + \gamma_{Q1} \cdot Q_{k1} + \sum_i \psi_{0i} \cdot Q_{ki}$ (spinte $\Phi_d' = \tan^{-1}(\tan \Phi_k' / \gamma_\phi)$)

Ai fini delle verifiche degli stati limite di esercizio (tensioni e fessurazione) si definiscono le seguenti combinazioni:

Rara) $G1 + G2 + Q_{k1} + \sum_i \psi_{0i} \cdot Q_{ki}$

	ITINERARIO NAPOLI – BARI RADDOPPIO TRATTA CANCELLO – BENEVENTO I° LOTTO FUNZIONALE CANCELLO - FRASSO TELESINO E VARIANTE ALLA LINEA ROMA-NAPOLI VIA CASSINO NEL COMUNE DI MADDALONI – PROGETTO ESECUTIVO												
TOMBINI E PONTICELLI - Tombino scatolare 2,0x2,0m al km 13+175: Relazione di calcolo	<table border="1"> <thead> <tr> <th>COMMESSA</th> <th>LOTTO</th> <th>CODIFICA</th> <th>DOCUMENTO</th> <th>REV.</th> <th>FOGLIO</th> </tr> </thead> <tbody> <tr> <td>IF1N</td> <td>01 E ZZ</td> <td>CL</td> <td>IN0600 001</td> <td>C</td> <td>26 di 143</td> </tr> </tbody> </table>	COMMESSA	LOTTO	CODIFICA	DOCUMENTO	REV.	FOGLIO	IF1N	01 E ZZ	CL	IN0600 001	C	26 di 143
COMMESSA	LOTTO	CODIFICA	DOCUMENTO	REV.	FOGLIO								
IF1N	01 E ZZ	CL	IN0600 001	C	26 di 143								

Ai fini delle verifiche degli stati limite di esercizio (tensioni) si definiscono le seguenti combinazioni:

Quasi permanente) $G1+G2 +\psi_{21} \cdot Q_{k1}+\sum_i\psi_{2i} \cdot Q_{ki}$

Per la condizione sismica, le combinazioni per gli stati limite da prendere in considerazione sono le seguenti:

STR) $E+G1+G2+\sum_i\psi_{2i} \cdot Q_{ki}$ ($\Phi_d' = \Phi_k'$)

GEO) $E+G1+G2+\sum_i\psi_{2i} \cdot Q_{ki}$ (spinte $\Phi_d' = \tan^{-1}(\tan\Phi_k' / \gamma_\Phi)$)

Gli effetti dell'azione sismica saranno valutati tenendo conto delle masse associate ai seguenti carichi gravitazionali:

$G1+G2+\sum_i\psi_{2i} \cdot Q_{ki}$

I valori del coefficiente ψ_{2i} sono quelli riportati nella tabella 2.5.I della norma; la stessa propone, nel caso di ponti, di assumere per i carichi dovuti al transito dei mezzi $\psi_{2i} = 0.2$.

4.5 VERIFICHE STR

A partire dalle sollecitazioni di output dovute ai singoli casi di carico, si sono determinate le sollecitazioni agenti nelle sezioni di verifica attraverso un foglio di calcolo Excel che si riporta in allegato.

Si riportano di seguito le verifiche nelle condizioni di SLE ed SLU condotte con il software RC-SEC della Geostru.

Per le verifiche a fessurazione, in riferimento a quanto indicato nella EN206, per il caso in esame si identifica una classe di esposizione XC4, che corrisponde a condizioni ambientali aggressive.

4 Corrosione indotta da cloruri presenti nell'acqua di mare		
XS1	Esposto a nebbia salina ma non in contatto diretto con acqua di mare	Strutture prossime oppure sulla costa
XS2	Permanentemente sommerso	Parti di strutture marine
XS3	Zone esposte alle onde, agli spruzzi oppure alle maree	Parti di strutture marine
5 Attacco di cicli gelo/disgelo		
XF1	Moderata saturazione d'acqua, senza impiego di agente antigelo	Superfici verticali di calcestruzzo esposte alla pioggia e al gelo
XF2	Moderata saturazione d'acqua, con uso di agente antigelo	Superfici verticali di calcestruzzo di strutture stradali esposte al gelo e ad agenti antigelo
XF3	Elevata saturazione d'acqua, senza antigelo	Superfici orizzontali di calcestruzzo esposte alla pioggia e al gelo
XF4	Elevata saturazione d'acqua, con antigelo oppure acqua di mare	Strade e impalcati da ponte esposti agli agenti antigelo Superfici di calcestruzzo esposte direttamente ad agenti antigelo e al gelo Zone di strutture marine soggette a spruzzi ed esposte al gelo
6 Attacco chimico		
XA1	Ambiente chimico debolmente aggressivo secondo il prospetto 2 della EN 206-1	Suoli naturali e acqua del terreno
XA2	Ambiente chimico moderatamente aggressivo secondo il prospetto 2 della EN 206-1	Suoli naturali e acqua del terreno
XA3	Ambiente chimico fortemente aggressivo secondo il prospetto 2 della EN 206-1	Suoli naturali e acqua del terreno

   	ITINERARIO NAPOLI – BARI RADDOPPIO TRATTA CANCELLO – BENEVENTO 1° LOTTO FUNZIONALE CANCELLO - FRASSO TELESINO E VARIANTE ALLA LINEA ROMA-NAPOLI VIA CASSINO NEL COMUNE DI MADDALONI – PROGETTO ESECUTIVO					
	TOMBINI E PONTICELLI - Tombino scatolare 2,0x2,0m al km 13+175: Relazione di calcolo	COMMESSA IF1N	LOTTO 01 E ZZ	CODIFICA CL	DOCUMENTO IN0600 001	REV. C

Tabella 4.1.III – Descrizione delle condizioni ambientali

CONDIZIONI AMBIENTALI	CLASSE DI ESPOSIZIONE
Ordinarie	X0, XC1, XC2, XC3, XF1
Aggressive	XC4, XD1, XS1, XA1, XA2, XF2, XF3
Molto aggressive	XD2, XD3, XS2, XS3, XA3, XF4

A vantaggio di sicurezza si effettuano le verifiche considerando anche le combinazioni rare, ponendo come limite il valore $w_1=0.2\text{mm}$.

La massime tensioni (RFI DTC INC PO SP IFS 001 A – par. 1.8.3.2.1) di compressione del calcestruzzo per tutte le combinazioni di carico SLE, risulta sempre inferiore a $\sigma_c < 0.40 f_{ck} = 13.28 \text{ MPa}$.

La massime tensioni (RFI DTC INC PO SP IFS 001 A – par. 1.8.3.2.1) di trazione nell'acciaio per tutte le combinazioni di carico SLE risulta sempre inferiore a $\sigma_s < 0.75 f_{yk} = 337.5 \text{ MPa}$.

Il valore di apertura delle fessure è sempre inferiore a $w_1 = 0.2 \text{ mm}$

Com'è possibile osservare da quanto riportato nel paragrafi seguenti, tutte le verifiche risultano tutte soddisfatte.

4.5.1 SOLETTA SUPERIORE – NODO CON PIEDRITTO

Frame	Station	OutputCase	CaseType	P	V2	V3	T	M2	M3
Text	m	Text	Text	KN	KN	KN	KN-m	KN-m	KN-m
3	0.2	DEAD	LinStatic	1.297	-9.997				0.14
3	0.2	PERM	LinStatic	-0.794	-16				-0.9521
3	0.2	BALLAST	LinStatic	-0.715	-14.4				-0.8569
3	0.2	SPBSX	LinStatic	-3.902	-3.041				-3.7929
3	0.2	SPBDX	LinStatic	-3.843	3.041				2.3599
3	0.2	SPTSX	LinStatic	-9.005	-6.393				-8.5996
3	0.2	SPTDX	LinStatic	-8.824	6.393				4.405
3	0.2	ACC	LinStatic	-2.699	-54.38				-3.2361
3	0.2	SPACCSX	LinStatic	-12.049	-9.387				-11.7103
3	0.2	SPACCDX	LinStatic	-11.865	9.387				7.2846
3	0.2	AVV	LinStatic	-8.549	-25.653				-10.39
3	0.2	TERMF	LinStatic	2.814	0				5.5996
3	0.2	TERMU	LinStatic	-7.678	5.68E-14				-9.2099
3	0.2	RITIRO	LinStatic	5.707	1.07E-14				6.846
3	0.2	SPSSX	LinStatic	-7.823	-6.095				-7.6032
3	0.2	SISMAV	LinStatic	-0.161	-3.24				-0.1928
3	0.2	SISMAH	LinStatic	-5.125	-7.354				-7.3957

RIEPILOGO SOLLECITAZIONI S1			
SOLETTA SUPERIORE	P	V2	M3

   	ITINERARIO NAPOLI – BARI RADDOPPIO TRATTA CANCELLO – BENEVENTO I° LOTTO FUNZIONALE CANCELLO - FRASSO TELESINO E VARIANTE ALLA LINEA ROMA-NAPOLI VIA CASSINO NEL COMUNE DI MADDALONI – PROGETTO ESECUTIVO												
TOMBINI E PONTICELLI - Tombino scatolare 2,0x2,0m al km 13+175: Relazione di calcolo	<table border="1"> <tr> <td>COMMESSA</td> <td>LOTTO</td> <td>CODIFICA</td> <td>DOCUMENTO</td> <td>REV.</td> <td>FOGLIO</td> </tr> <tr> <td>IF1N</td> <td>01 E ZZ</td> <td>CL</td> <td>IN0600 001</td> <td>C</td> <td>28 di 143</td> </tr> </table>	COMMESSA	LOTTO	CODIFICA	DOCUMENTO	REV.	FOGLIO	IF1N	01 E ZZ	CL	IN0600 001	C	28 di 143
COMMESSA	LOTTO	CODIFICA	DOCUMENTO	REV.	FOGLIO								
IF1N	01 E ZZ	CL	IN0600 001	C	28 di 143								

APPOGGIO DESTRO		kN	kN	kNm
SLU	A1+M1	0.0	-192.5	-63.1
SLU	A2+M2	0.0	-165.0	-57.0
SLU	SLV	0.0	-89.1	-45.9
SLE	SLD	0.0	-73.1	-29.2
SLE	RARA	0.0	-129.8	-41.5
SLE	Q.PERM.	0.0	-40.4	-14.7
SLE	FESS. RARA	0.0	-111.9	-36.5

4.5.1.1 VERIFICHE

DATI GENERALI SEZIONE IN C.A.

NOME SEZIONE: s1

Descrizione Sezione:
 Metodo di calcolo resistenza: Stati Limite Ultimi
 Tipologia sezione: Sezione generica
 Normativa di riferimento: N.T.C.
 Percorso sollecitazione: A Sforzo Norm. costante
 Condizioni Ambientali: Poco aggressive
 Riferimento Sforzi assegnati: Assi x,y principali d'inerzia
 Riferimento alla sismicità: Zona non sismica
 Posizione sezione nell'asta: In zona critica

CARATTERISTICHE DI RESISTENZA DEI MATERIALI IMPIEGATI

CONGLOMERATO - Classe: C32/40
 Resis. compr. di calcolo fcd : 181.33 daN/cm²
 Resis. compr. ridotta fcd' : 90.67 daN/cm²
 Def.unit. max resistenza ec2 : 0.0020
 Def.unit. ultima ecu : 0.0035
 Diagramma tensione-deformaz. : Parabola-Rettangolo
 Modulo Elastico Normale Ec : 333458 daN/cm²
 Coeff. di Poisson : 0.20
 Resis. media a trazione fctm : 30.24 daN/cm²
 Coeff. Omogen. S.L.E. : 15.0
 Combinazioni Rare in Esercizio (Tens.Limite):
 Sc Limite : 182.60 daN/cm²
 Apert.Fess.Limite : 0.200 mm
 Combinazioni Quasi Permanenti in Esercizio (Tens.Limite):
 Sc Limite : 132.80 daN/cm²
 Apert.Fess.Limite : Non prevista

ACCIAIO - Tipo: B450C
 Resist. caratt. snervam. fyk : 4500.0 daN/cm²
 Resist. caratt. rottura ftk : 5400.0 daN/cm²
 Resist. snerv. di calcolo fyd : 3913.0 daN/cm²
 Resist. ultima di calcolo ftd : 4500.0 daN/cm²
 Deform. ultima di calcolo Epu : 0.068
 Modulo Elastico Ef : 2000000 daN/cm²
 Diagramma tensione-deformaz. : Bilineare finito
 Coeff. Aderenza ist. $\beta_1 \cdot \beta_2$: 1.00 daN/cm²
 Coeff. Aderenza diff. $\beta_1 \cdot \beta_2$: 0.50 daN/cm²
 Comb.Rare Sf Limite : 3375.0 daN/cm²

CARATTERISTICHE DOMINI CONGLOMERATO

DOMINIO N° 1
 Forma del Dominio: Poligonale
 Classe Conglomerato: C32/40

N.vertice Ascissa X, cm Ordinata Y, cm

  	ITINERARIO NAPOLI – BARI RADDOPPIO TRATTA CANCELLO – BENEVENTO 1° LOTTO FUNZIONALE CANCELLO - FRASSO TELESINO E VARIANTE ALLA LINEA ROMA-NAPOLI VIA CASSINO NEL COMUNE DI MADDALONI – PROGETTO ESECUTIVO												
TOMBINI E PONTICELLI - Tombino scatolare 2,0x2,0m al km 13+175: Relazione di calcolo	<table border="1"> <tr> <td>COMMESSA</td> <td>LOTTO</td> <td>CODIFICA</td> <td>DOCUMENTO</td> <td>REV.</td> <td>FOGLIO</td> </tr> <tr> <td>IF1N</td> <td>01 E ZZ</td> <td>CL</td> <td>IN0600 001</td> <td>C</td> <td>29 di 143</td> </tr> </table>	COMMESSA	LOTTO	CODIFICA	DOCUMENTO	REV.	FOGLIO	IF1N	01 E ZZ	CL	IN0600 001	C	29 di 143
COMMESSA	LOTTO	CODIFICA	DOCUMENTO	REV.	FOGLIO								
IF1N	01 E ZZ	CL	IN0600 001	C	29 di 143								

1	-50.00	0.00
2	-50.00	40.00
3	50.00	40.00
4	50.00	0.00

DATI BARRE ISOLATE

N.Barra Numero assegnato alle singole barre isolate e nei vertici dei domini
 Ascissa X Ascissa in cm del baricentro della barra nel sistema di rif. gen. X, Y, O
 Ordinata Y Ordinata in cm del baricentro della barra nel sistema di rif. gen. X, Y, O
 Diam. Diametro in mm della barra

N.Barra	Ascissa X, cm	Ordinata Y, cm	Diam.Ø,mm
1	-45.00	5.50	16
2	45.00	5.50	16
3	-45.00	34.50	16
4	45.00	34.50	16

DATI GENERAZIONI LINEARI DI BARRE

N.Gen. Numero assegnato alla singola generazione lineare di barre
 N.Barra In. Numero della barra iniziale cui si riferisce la gener.
 N.Barra Fin. Numero della barra finale cui si riferisce la gener.
 N.Barre Numero di barre generate equidist. inserite tra la barra iniz. e fin.
 Diam. Diametro in mm della singola barra generata

N.Gen.	N.Barra In.	N.Barra Fin.	N.Barre	Diam.Ø,mm
1	1	2	8	16
2	3	4	8	16

ST.LIM.ULTIMI - SFORZI PER OGNI COMBINAZIONE ASSEGNATA

N Sforzo normale in daN applicato nel Baric. (+ se di compressione)
 Mx Coppia concentrata in daNm applicata all'asse x princ. d'inerzia con verso positivo se tale da comprimere il lembo sup. della sez.
 My Coppia concentrata in daNm applicata all'asse y princ. d'inerzia con verso positivo se tale da comprimere il lembo destro della sez.
 Vy Componente del Taglio [daN] parall. all'asse princ.d'inerzia y
 Vx Componente del Taglio [daN] parall. all'asse princ.d'inerzia x

N.Comb.	N	Mx	My	Vy	Vx
1	0	-6313	0	-19251	0
2	0	-5697	0	-16502	0
3	0	-4587	0	-8909	0

COMB. RARE (S.L.E.) - SFORZI PER OGNI COMBINAZIONE ASSEGNATA

N Sforzo normale in daN applicato nel Baricentro (+ se di compressione)
 Mx Coppia concentrata in daNm applicata all'asse x princ. d'inerzia con verso positivo se tale da comprimere il lembo superiore della sez.
 My Coppia concentrata in daNm applicata all'asse y princ. d'inerzia con verso positivo se tale da comprimere il lembo destro della sez.

N.Comb.	N	Mx	My
1	0	-2920	0
2	0	-4152	0
3	0	-3645	0

COMB. QUASI PERMANENTI (S.L.E.) - SFORZI PER OGNI COMBINAZIONE ASSEGNATA

N Sforzo normale in daN applicato nel Baricentro (+ se di compressione)
 Mx Coppia concentrata in daNm applicata all'asse x princ. d'inerzia con verso positivo se tale da comprimere il lembo superiore della sez.
 My Coppia concentrata in daNm applicata all'asse y princ. d'inerzia con verso positivo se tale da comprimere il lembo destro della sez.

N.Comb.	N	Mx	My
1	0	-1470	0

  	ITINERARIO NAPOLI – BARI RADDOPPIO TRATTA CANCELLO – BENEVENTO I° LOTTO FUNZIONALE CANCELLO - FRASSO TELESINO E VARIANTE ALLA LINEA ROMA-NAPOLI VIA CASSINO NEL COMUNE DI MADDALONI – PROGETTO ESECUTIVO												
TOMBINI E PONTICELLI - Tombino scatolare 2,0x2,0m al km 13+175: Relazione di calcolo	<table border="1"> <tr> <td>COMMESSA</td> <td>LOTTO</td> <td>CODIFICA</td> <td>DOCUMENTO</td> <td>REV.</td> <td>FOGLIO</td> </tr> <tr> <td>IF1N</td> <td>01 E ZZ</td> <td>CL</td> <td>IN0600 001</td> <td>C</td> <td>30 di 143</td> </tr> </table>	COMMESSA	LOTTO	CODIFICA	DOCUMENTO	REV.	FOGLIO	IF1N	01 E ZZ	CL	IN0600 001	C	30 di 143
COMMESSA	LOTTO	CODIFICA	DOCUMENTO	REV.	FOGLIO								
IF1N	01 E ZZ	CL	IN0600 001	C	30 di 143								

RISULTATI DEL CALCOLO

Copriferro netto minimo barre longitudinali: 4.2 cm
 Interferro netto minimo barre longitudinali: 8.4 cm
 Copriferro netto minimo staffe: 3.2 cm

METODO AGLI STATI LIMITE ULTIMI - RISULTATI PRESSO-TENSO FLESSIONE

Ver S = combinazione verificata / N = combin. non verificata
 N Sforzo normale assegnato [in daN] (positivo se di compressione)
 Mx Momento flettente assegnato [in daNm] riferito all'asse x princ. d'inerzia
 My Momento flettente assegnato [in daNm] riferito all'asse y princ. d'inerzia
 N ult Sforzo normale ultimo [in daN] nella sezione (positivo se di compress.)
 Mx ult Momento flettente ultimo [in daNm] riferito all'asse x princ. d'inerzia
 My ult Momento flettente ultimo [in daNm] riferito all'asse y princ. d'inerzia
 Mis.Sic. Misura sicurezza = rapporto vettoriale tra (N ult, Mx ult, My ult) e (N, Mx, My)
 Verifica positiva se tale rapporto risulta >=1.000

N.Comb.	Ver	N	Mx	My	N ult	Mx ult	My ult	Mis.Sic.
1	S	0	-6313	0	0	-26267	0	4.161
2	S	0	-5697	0	0	-26267	0	4.611
3	S	0	-4587	0	0	-26267	0	5.726

METODO AGLI STATI LIMITE ULTIMI - DEFORMAZIONI UNITARIE ALLO STATO ULTIMO

ec max Deform. unit. massima del conglomerato a compressione
 ec 3/7 Deform. unit. del conglomerato nella fibra a 3/7 dell'altezza efficace
 Xc max Ascissa in cm della fibra corrisp. a ec max (sistema rif. X,Y,0 sez.)
 Yc max Ordinata in cm della fibra corrisp. a ec max (sistema rif. X,Y,0 sez.)
 ef min Deform. unit. minima nell'acciaio (negativa se di trazione)
 Xf min Ascissa in cm della barra corrisp. a ef min (sistema rif. X,Y,0 sez.)
 Yf min Ordinata in cm della barra corrisp. a ef min (sistema rif. X,Y,0 sez.)
 ef max Deform. unit. massima nell'acciaio (positiva se di compress.)
 Xf max Ascissa in cm della barra corrisp. a ef max (sistema rif. X,Y,0 sez.)
 Yf max Ordinata in cm della barra corrisp. a ef max (sistema rif. X,Y,0 sez.)

N.Comb.	ec max	ec 3/7	Xc max	Yc max	ef min	Xf min	Yf min	ef max	Xf max	Yf max
1	0.00350	-0.00737	-50.0	0.0	0.00001	-45.0	5.5	-0.01838	45.0	34.5
2	0.00350	-0.00737	-50.0	0.0	0.00001	-45.0	5.5	-0.01838	45.0	34.5
3	0.00350	-0.00737	-50.0	0.0	0.00001	-45.0	5.5	-0.01838	45.0	34.5

POSIZIONE ASSE NEUTRO PER OGNI COMB. DI RESISTENZA

a Coeff. a nell'eq. dell'asse neutro $aX+bY+c=0$ nel rif. X,Y,0 gen.
 b Coeff. b nell'eq. dell'asse neutro $aX+bY+c=0$ nel rif. X,Y,0 gen.
 c Coeff. c nell'eq. dell'asse neutro $aX+bY+c=0$ nel rif. X,Y,0 gen.
 x/d Rapp. di duttilità a rottura in presenza di sola fless.(travi)
 C.Rid. Coeff. di riduz. momenti per sola flessione in travi continue

N.Comb.	a	b	c	x/d	C.Rid.
1	0.000000000	-0.000634118	0.003500000	0.160	0.700
2	0.000000000	-0.000634118	0.003500000	0.160	0.700
3	0.000000000	-0.000634118	0.003500000	0.160	0.700

VERIFICA A TAGLIO SENZA SPECIFICA ARMATURA A TAGLIO

h 400 mm Rck 40
 d 345 mm fck 33.2
 bw 1000 mm yc 1.5
 $1+(200/d)^{0,5}$ 1.761
 k 1.761 As 10 Φ 16.0
 Asl 2011 mm²

  	ITINERARIO NAPOLI – BARI RADDOPPIO TRATTA CANCELLO – BENEVENTO I° LOTTO FUNZIONALE CANCELLO - FRASSO TELESINO E VARIANTE ALLA LINEA ROMA-NAPOLI VIA CASSINO NEL COMUNE DI MADDALONI – PROGETTO ESECUTIVO												
TOMBINI E PONTICELLI - Tombino scatolare 2,0x2,0m al km 13+175: Relazione di calcolo	<table border="1"> <tr> <td>COMMESSA</td> <td>LOTTO</td> <td>CODIFICA</td> <td>DOCUMENTO</td> <td>REV.</td> <td>FOGLIO</td> </tr> <tr> <td>IF1N</td> <td>01 E ZZ</td> <td>CL</td> <td>IN0600 001</td> <td>C</td> <td>31 di 143</td> </tr> </table>	COMMESSA	LOTTO	CODIFICA	DOCUMENTO	REV.	FOGLIO	IF1N	01 E ZZ	CL	IN0600 001	C	31 di 143
COMMESSA	LOTTO	CODIFICA	DOCUMENTO	REV.	FOGLIO								
IF1N	01 E ZZ	CL	IN0600 001	C	31 di 143								

Asl/(bw·d)	0.0058		
ρ1	0.006	Vrd	195.8 kN
vmin	0.471	Ved	192.5 KN
vmin·bw·d	162644 N		
Vrd	195766 N	VERIFICATO	

COMBINAZIONI RARE IN ESERCIZIO - MASSIME TENSIONI NORMALI ED APERTURA FESSURE

Ver	S = combinazione verificata / N = combin. non verificata
Sc max	Massima tensione positiva di compressione nel conglomerato [daN/cm ²]
Xc max	Ascissa in cm della fibra corrisp. a Sc max (sistema rif. X,Y,0)
Yc max	Ordinata in cm della fibra corrisp. a Sc max (sistema rif. X,Y,0)
Sf min	Minima tensione negativa di trazione nell'acciaio [daN/cm ²]
Xf min	Ascissa in cm della barra corrisp. a Sf min (sistema rif. X,Y,0)
Yf min	Ordinata in cm della barra corrisp. a Sf min (sistema rif. X,Y,0)
Ac eff.	Area di conglomerato [cm ²] in zona tesa considerata aderente alle barre
D fess.	Distanza calcolata tra le fessure espressa in mm
K3	Coeff. di normativa dipendente dalla forma del diagramma delle tensioni
Ap.fess.	Apertura calcolata delle fessure espressa in mm

N.Comb.	Ver	Sc max	Xc max	Yc max	Sf min	Xf min	Yf min	Ac eff.	D fess.	K3	Ap.Fess.
1	S	8.8	-50.0	40.0	-96	35.0	34.5	0	0		0.000
2	S	12.6	-50.0	40.0	-137	35.0	34.5	0	0		0.000
3	S	11.0	-50.0	40.0	-120	35.0	34.5	0	0		0.000

COMBINAZIONI QUASI PERMANENTI IN ESERCIZIO - MASSIME TENSIONI NORMALI ED APERTURA FESSURE

N.Comb.	Ver	Sc max	Xc max	Yc max	Sf min	Xf min	Yf min	Ac eff.	D fess.	K3	Ap.Fess.
1	S	4.5	-50.0	40.0	-48	35.0	34.5	0	0		0.000

4.5.2 SOLETTA SUPERIORE – MEZZERIA

Frame	Station	OutputCase	CaseType	P	V2	V3	T	M2	M3
Text	m	Text	Text	KN	KN	KN	KN-m	KN-m	KN-m
3	1.2	DEAD	LinStatic	1.297	-1.1E-12				5.1386
3	1.2	PERM	LinStatic	-0.794	-3.9E-13				7.0479
3	1.2	BALLAST	LinStatic	-0.715	-4.3E-13				6.3431
3	1.2	SPBSX	LinStatic	-3.902	-3.041				-0.7521
3	1.2	SPBDX	LinStatic	-3.843	3.041				-0.6808
3	1.2	SPTSX	LinStatic	-9.005	-6.393				-2.2063
3	1.2	SPTDX	LinStatic	-8.824	6.393				-1.9883
3	1.2	ACC	LinStatic	-2.699	1.42E-13				23.9539
3	1.2	SPACCSX	LinStatic	-12.049	-9.387				-2.3229
3	1.2	SPACCDX	LinStatic	-11.865	9.387				-2.1028
3	1.2	AVV	LinStatic	-0.039	-25.653				-0.047
3	1.2	TERMF	LinStatic	2.814	0				5.5996
3	1.2	TERMU	LinStatic	-7.678	5.68E-14				-9.2099
3	1.2	RITIRO	LinStatic	5.707	1.07E-14				6.846
3	1.2	SPSSX	LinStatic	-7.823	-6.095				-1.5083

  	ITINERARIO NAPOLI – BARI RADDOPPIO TRATTA CANCELLO – BENEVENTO I° LOTTO FUNZIONALE CANCELLO - FRASSO TELESINO E VARIANTE ALLA LINEA ROMA-NAPOLI VIA CASSINO NEL COMUNE DI MADDALONI – PROGETTO ESECUTIVO												
TOMBINI E PONTICELLI - Tombino scatolare 2,0x2,0m al km 13+175: Relazione di calcolo	<table border="1"> <tr> <td>COMMESSA</td> <td>LOTTO</td> <td>CODIFICA</td> <td>DOCUMENTO</td> <td>REV.</td> <td>FOGLIO</td> </tr> <tr> <td>IF1N</td> <td>01 E ZZ</td> <td>CL</td> <td>IN0600 001</td> <td>C</td> <td>32 di 143</td> </tr> </table>	COMMESSA	LOTTO	CODIFICA	DOCUMENTO	REV.	FOGLIO	IF1N	01 E ZZ	CL	IN0600 001	C	32 di 143
COMMESSA	LOTTO	CODIFICA	DOCUMENTO	REV.	FOGLIO								
IF1N	01 E ZZ	CL	IN0600 001	C	32 di 143								

3	1.2	SISMAV	LinStatic	-0.161	-3.4E-14				1.4272
3	1.2	SISMAH	LinStatic	-0.035	-7.354				-0.042

RIEPILOGO SOLLECITAZIONI S2				
SOLETTA SUPERIORE MEZZERIA		P	V2	M3
		kN	kN	kNm
SLU	A1+M1	0.0	0.0	77.7
SLU	A2+M2	0.0	0.0	64.0
SLU	SLV	0.0	-19.4	18.4
SLE	SLD	0.0	-9.2	17.4
SLE	RARA	0.0	0.0	52.6
SLE	Q.PERM.	0.0	0.0	27.2
SLE	FESS. RARA	0.0	0.0	47.8

4.5.2.1 VERIFICHE

DATI GENERALI SEZIONE IN C.A.

NOME SEZIONE: s1

Descrizione Sezione:
 Metodo di calcolo resistenza: Stati Limite Ultimi
 Tipologia sezione: Sezione generica
 Normativa di riferimento: N.T.C.
 Percorso sollecitazione: A Sforzo Norm. costante
 Condizioni Ambientali: Poco aggressive
 Riferimento Sforzi assegnati: Assi x,y principali d'inertia
 Riferimento alla sismicità: Zona non sismica
 Posizione sezione nell'asta: In zona critica

CARATTERISTICHE DI RESISTENZA DEI MATERIALI IMPIEGATI

CONGLOMERATO - Classe: C32/40
 Resis. compr. di calcolo fcd : 181.33 daN/cm²
 Resis. compr. ridotta fcd' : 90.67 daN/cm²
 Def.unit. max resistenza ec2 : 0.0020
 Def.unit. ultima ecu : 0.0035
 Diagramma tensione-deformaz. : Parabola-Rettangolo
 Modulo Elastico Normale Ec : 333458 daN/cm²
 Coeff. di Poisson : 0.20
 Resis. media a trazione fctm : 30.24 daN/cm²
 Coeff. Omogen. S.L.E. : 15.0
 Combinazioni Rare in Esercizio (Tens.Limite):
 Sc Limite : 182.60 daN/cm²
 Apert.Fess.Limite : 0.200 mm
 Combinazioni Quasi Permanenti in Esercizio (Tens.Limite):
 Sc Limite : 132.80 daN/cm²
 Apert.Fess.Limite : Non prevista

ACCIAIO - Tipo: B450C
 Resist. caratt. snervam. fyk : 4500.0 daN/cm²
 Resist. caratt. rottura ftk : 5400.0 daN/cm²
 Resist. snerv. di calcolo fyd : 3913.0 daN/cm²
 Resist. ultima di calcolo ftd : 4500.0 daN/cm²
 Deform. ultima di calcolo Epu : 0.068
 Modulo Elastico Ef : 2000000 daN/cm²
 Diagramma tensione-deformaz. : Bilineare finito
 Coeff. Aderenza ist. β1*β2 : 1.00 daN/cm²
 Coeff. Aderenza diff. β1*β2 : 0.50 daN/cm²

   	ITINERARIO NAPOLI – BARI RADDOPPIO TRATTA CANCELLO – BENEVENTO 1° LOTTO FUNZIONALE CANCELLO - FRASSO TELESINO E VARIANTE ALLA LINEA ROMA-NAPOLI VIA CASSINO NEL COMUNE DI MADDALONI – PROGETTO ESECUTIVO												
TOMBINI E PONTICELLI - Tombino scatolare 2,0x2,0m al km 13+175: Relazione di calcolo	<table border="1"> <tr> <td>COMMESSA</td> <td>LOTTO</td> <td>CODIFICA</td> <td>DOCUMENTO</td> <td>REV.</td> <td>FOGLIO</td> </tr> <tr> <td>IF1N</td> <td>01 E ZZ</td> <td>CL</td> <td>IN0600 001</td> <td>C</td> <td>33 di 143</td> </tr> </table>	COMMESSA	LOTTO	CODIFICA	DOCUMENTO	REV.	FOGLIO	IF1N	01 E ZZ	CL	IN0600 001	C	33 di 143
COMMESSA	LOTTO	CODIFICA	DOCUMENTO	REV.	FOGLIO								
IF1N	01 E ZZ	CL	IN0600 001	C	33 di 143								

Comb.Rare Sf Limite : 3375.0 daN/cm²

CARATTERISTICHE DOMINI CONGLOMERATO

DOMINIO N° 1
 Forma del Dominio: Poligonale
 Classe Conglomerato: C32/40

N.vertice	Ascissa X, cm	Ordinata Y, cm
1	-50.00	0.00
2	-50.00	40.00
3	50.00	40.00
4	50.00	0.00

DATI BARRE ISOLATE

N.Barra Numero assegnato alle singole barre isolate e nei vertici dei domini
 Ascissa X Ascissa in cm del baricentro della barra nel sistema di rif. gen. X, Y, O
 Ordinata Y Ordinata in cm del baricentro della barra nel sistema di rif. gen. X, Y, O
 Diam. Diametro in mm della barra

N.Barra	Ascissa X, cm	Ordinata Y, cm	Diam.Ø,mm
1	-45.00	5.50	16
2	45.00	5.50	16
3	-45.00	34.50	16
4	45.00	34.50	16

DATI GENERAZIONI LINEARI DI BARRE

N.Gen. Numero assegnato alla singola generazione lineare di barre
 N.Barra In. Numero della barra iniziale cui si riferisce la gener.
 N.Barra Fin. Numero della barra finale cui si riferisce la gener.
 N.Barre Numero di barre generate equidist. inserite tra la barra iniz. e fin.
 Diam. Diametro in mm della singola barra generata

N.Gen.	N.Barra In.	N.Barra Fin.	N.Barre	Diam.Ø,mm
1	1	2	8	16
2	3	4	8	16

ST.LIM.ULTIMI - SFORZI PER OGNI COMBINAZIONE ASSEGNATA

N Sforzo normale in daN applicato nel Baric. (+ se di compressione)
 Mx Coppia concentrata in daNm applicata all'asse x princ. d'inerzia con verso positivo se tale da comprimere il lembo sup. della sez.
 My Coppia concentrata in daNm applicata all'asse y princ. d'inerzia con verso positivo se tale da comprimere il lembo destro della sez.
 Vy Componente del Taglio [daN] parall. all'asse princ.d'inerzia y
 Vx Componente del Taglio [daN] parall. all'asse princ.d'inerzia x

N.Comb.	N	Mx	My	Vy	Vx
1	0	7767	0	0	0
2	0	6401	0	0	0
3	0	1841	0	-1935	0

COMB. RARE (S.L.E.) - SFORZI PER OGNI COMBINAZIONE ASSEGNATA

N Sforzo normale in daN applicato nel Baricentro (+ se di compressione)
 Mx Coppia concentrata in daNm applicata all'asse x princ. d'inerzia con verso positivo se tale da comprimere il lembo superiore della sez.
 My Coppia concentrata in daNm applicata all'asse y princ. d'inerzia con verso positivo se tale da comprimere il lembo destro della sez.

N.Comb.	N	Mx	My
1	0	1737	0
2	0	5259	0
3	0	4780	0

COMB. QUASI PERMANENTI (S.L.E.) - SFORZI PER OGNI COMBINAZIONE ASSEGNATA

  	ITINERARIO NAPOLI – BARI RADDOPPIO TRATTA CANCELLO – BENEVENTO I° LOTTO FUNZIONALE CANCELLO - FRASSO TELESINO E VARIANTE ALLA LINEA ROMA-NAPOLI VIA CASSINO NEL COMUNE DI MADDALONI – PROGETTO ESECUTIVO												
TOMBINI E PONTICELLI - Tombino scatolare 2,0x2,0m al km 13+175: Relazione di calcolo	<table border="1"> <tr> <td>COMMESSA</td> <td>LOTTO</td> <td>CODIFICA</td> <td>DOCUMENTO</td> <td>REV.</td> <td>FOGLIO</td> </tr> <tr> <td>IF1N</td> <td>01 E ZZ</td> <td>CL</td> <td>IN0600 001</td> <td>C</td> <td>34 di 143</td> </tr> </table>	COMMESSA	LOTTO	CODIFICA	DOCUMENTO	REV.	FOGLIO	IF1N	01 E ZZ	CL	IN0600 001	C	34 di 143
COMMESSA	LOTTO	CODIFICA	DOCUMENTO	REV.	FOGLIO								
IF1N	01 E ZZ	CL	IN0600 001	C	34 di 143								

N Sforzo normale in daN applicato nel Baricentro (+ se di compressione)
Mx Coppia concentrata in daNm applicata all'asse x princ. d'inerzia con verso positivo se tale da comprimere il lembo superiore della sez.
My Coppia concentrata in daNm applicata all'asse y princ. d'inerzia con verso positivo se tale da comprimere il lembo destro della sez.

N.Comb.	N	Mx	My
1	0	2715	0

RISULTATI DEL CALCOLO

Copriferro netto minimo barre longitudinali: 4.2 cm
Interferro netto minimo barre longitudinali: 8.4 cm
Copriferro netto minimo staffe: 3.2 cm

METODO AGLI STATI LIMITE ULTIMI - RISULTATI PRESSO-TENSO FLESSIONE

Ver S = combinazione verificata / N = combin. non verificata
N Sforzo normale assegnato [in daN] (positivo se di compressione)
Mx Momento flettente assegnato [in daNm] riferito all'asse x princ. d'inerzia
My Momento flettente assegnato [in daNm] riferito all'asse y princ. d'inerzia
N ult Sforzo normale ultimo [in daN] nella sezione (positivo se di compress.)
Mx ult Momento flettente ultimo [in daNm] riferito all'asse x princ. d'inerzia
My ult Momento flettente ultimo [in daNm] riferito all'asse y princ. d'inerzia
Mis.Sic. Misura sicurezza = rapporto vettoriale tra (N ult,Mx ult,My ult) e (N,Mx,My)
Verifica positiva se tale rapporto risulta >=1.000

N.Comb.	Ver	N	Mx	My	N ult	Mx ult	My ult	Mis.Sic.
1	S	0	7767	0	0	26267	0	3.382
2	S	0	6401	0	0	26267	0	4.104
3	S	0	1841	0	0	26267	0	14.272

METODO AGLI STATI LIMITE ULTIMI - DEFORMAZIONI UNITARIE ALLO STATO ULTIMO

ec max Deform. unit. massima del conglomerato a compressione
ec 3/7 Deform. unit. del conglomerato nella fibra a 3/7 dell'altezza efficace
Xc max Ascissa in cm della fibra corrisp. a ec max (sistema rif. X,Y,0 sez.)
Yc max Ordinata in cm della fibra corrisp. a ec max (sistema rif. X,Y,0 sez.)
ef min Deform. unit. minima nell'acciaio (negativa se di trazione)
Xf min Ascissa in cm della barra corrisp. a ef min (sistema rif. X,Y,0 sez.)
Yf min Ordinata in cm della barra corrisp. a ef min (sistema rif. X,Y,0 sez.)
ef max Deform. unit. massima nell'acciaio (positiva se di compress.)
Xf max Ascissa in cm della barra corrisp. a ef max (sistema rif. X,Y,0 sez.)
Yf max Ordinata in cm della barra corrisp. a ef max (sistema rif. X,Y,0 sez.)

N.Comb.	ec max	ec 3/7	Xc max	Yc max	ef min	Xf min	Yf min	ef max	Xf max	Yf max
1	0.00350	-0.00737	-50.0	40.0	0.00001	-45.0	34.5	-0.01838	-45.0	5.5
2	0.00350	-0.00737	-50.0	40.0	0.00001	-45.0	34.5	-0.01838	-45.0	5.5
3	0.00350	-0.00737	-50.0	40.0	0.00001	-45.0	34.5	-0.01838	-45.0	5.5

POSIZIONE ASSE NEUTRO PER OGNI COMB. DI RESISTENZA

a Coeff. a nell'eq. dell'asse neutro $aX+bY+c=0$ nel rif. X,Y,0 gen.
b Coeff. b nell'eq. dell'asse neutro $aX+bY+c=0$ nel rif. X,Y,0 gen.
c Coeff. c nell'eq. dell'asse neutro $aX+bY+c=0$ nel rif. X,Y,0 gen.
x/d Rapp. di duttilità a rottura in presenza di sola fless.(travi)
C.Rid. Coeff. di riduz. momenti per sola flessione in travi continue

N.Comb.	a	b	c	x/d	C.Rid.
1	0.000000000	0.000634118	-0.021864724	0.160	0.700
2	0.000000000	0.000634118	-0.021864724	0.160	0.700
3	0.000000000	0.000634118	-0.021864724	0.160	0.700

VERIFICA A TAGLIO SENZA SPECIFICA ARMATURA A TAGLIO

   	ITINERARIO NAPOLI – BARI RADDOPPIO TRATTA CANCELLO – BENEVENTO I° LOTTO FUNZIONALE CANCELLO - FRASSO TELESINO E VARIANTE ALLA LINEA ROMA-NAPOLI VIA CASSINO NEL COMUNE DI MADDALONI – PROGETTO ESECUTIVO												
TOMBINI E PONTICELLI - Tombino scatolare 2,0x2,0m al km 13+175: Relazione di calcolo	<table border="1"> <tr> <td>COMMESSA</td> <td>LOTTO</td> <td>CODIFICA</td> <td>DOCUMENTO</td> <td>REV.</td> <td>FOGLIO</td> </tr> <tr> <td>IF1N</td> <td>01 E ZZ</td> <td>CL</td> <td>IN0600 001</td> <td>C</td> <td>35 di 143</td> </tr> </table>	COMMESSA	LOTTO	CODIFICA	DOCUMENTO	REV.	FOGLIO	IF1N	01 E ZZ	CL	IN0600 001	C	35 di 143
COMMESSA	LOTTO	CODIFICA	DOCUMENTO	REV.	FOGLIO								
IF1N	01 E ZZ	CL	IN0600 001	C	35 di 143								

h	400 mm	Rck	40
d	345 mm	fck	33.2
bw	1000 mm	yc	1.5
1+(200/d)^0,5	1.761		
k	1.761	As	10 Ø 16.0
Asl	2011 mm ²		
Asl/(bw·d)	0.0058		
ρ1	0.006	Vrd	195.8 kN
vmin	0.471	Ved	19.4 KN
vmin·bw·d	162644 N		
Vrd	195766 N	VERIFICATO	

COMBINAZIONI RARE IN ESERCIZIO - MASSIME TENSIONI NORMALI ED APERTURA FESSURE

Ver	S = combinazione verificata / N = combin. non verificata
Sc max	Massima tensione positiva di compressione nel conglomerato [daN/cm ²]
Xc max	Ascissa in cm della fibra corrisp. a Sc max (sistema rif. X,Y,0)
Yc max	Ordinata in cm della fibra corrisp. a Sc max (sistema rif. X,Y,0)
Sf min	Minima tensione negativa di trazione nell'acciaio [daN/cm ²]
Xf min	Ascissa in cm della barra corrisp. a Sf min (sistema rif. X,Y,0)
Yf min	Ordinata in cm della barra corrisp. a Sf min (sistema rif. X,Y,0)
Ac eff.	Area di conglomerato [cm ²] in zona tesa considerata aderente alle barre
D fess.	Distanza calcolata tra le fessure espressa in mm
K3	Coeff. di normativa dipendente dalla forma del diagramma delle tensioni
Ap.fess.	Apertura calcolata delle fessure espressa in mm

N.Comb.	Ver	Sc max	Xc max	Yc max	Sf min	Xf min	Yf min	Ac eff.	D fess.	K3	Ap.Fess.
1	S	5.3	-50.0	40.0	-57	35.0	5.5	0	0	0	0.000
2	S	15.9	-50.0	40.0	-173	35.0	5.5	0	0	0	0.000
3	S	14.5	-50.0	40.0	-157	15.0	5.5	0	0	0	0.000

COMBINAZIONI QUASI PERMANENTI IN ESERCIZIO - MASSIME TENSIONI NORMALI ED APERTURA FESSURE

N.Comb.	Ver	Sc max	Xc max	Yc max	Sf min	Xf min	Yf min	Ac eff.	D fess.	K3	Ap.Fess.
1	S	8.2	-50.0	40.0	-89	35.0	5.5	0	0	0	0.000

4.5.3 PIEDRITTO – NODO CON SOLETTA SUPERIORE

Frame	Station	OutputCase	CaseType	P	V2	V3	T	M2	M3
Text	m	Text	Text	KN	KN	KN	KN-m	KN-m	KN-m
2	2.2	DEAD	LinStatic	-13.996	-1.297				-2.3187
2	2.2	PERM	LinStatic	-19.2	0.794				-4.3133
2	2.2	BALLAST	LinStatic	-17.28	0.715				-3.882
2	2.2	SPBSX	LinStatic	-3.041	3.902				-3.6205
2	2.2	SPBDX	LinStatic	3.041	1.627				3.4041
2	2.2	SPTSX	LinStatic	-6.393	9.005				-8.0772
2	2.2	SPTDX	LinStatic	6.393	5.752				7.0083
2	2.2	ACC	LinStatic	-65.256	2.699				-14.6599
2	2.2	SPACCSX	LinStatic	-9.387	12.049				-11.1781
2	2.2	SPACCDX	LinStatic	9.387	5.029				10.5095

	ITINERARIO NAPOLI – BARI RADDOPPIO TRATTA CANCELLO – BENEVENTO 1° LOTTO FUNZIONALE CANCELLO - FRASSO TELESINO E VARIANTE ALLA LINEA ROMA-NAPOLI VIA CASSINO NEL COMUNE DI MADDALONI – PROGETTO ESECUTIVO												
TOMBINI E PONTICELLI - Tombino scatolare 2,0x2,0m al km 13+175: Relazione di calcolo	<table border="1"> <tr> <td>COMMESSA</td> <td>LOTTO</td> <td>CODIFICA</td> <td>DOCUMENTO</td> <td>REV.</td> <td>FOGLIO</td> </tr> <tr> <td>IF1N</td> <td>01 E ZZ</td> <td>CL</td> <td>IN0600 001</td> <td>C</td> <td>36 di 143</td> </tr> </table>	COMMESSA	LOTTO	CODIFICA	DOCUMENTO	REV.	FOGLIO	IF1N	01 E ZZ	CL	IN0600 001	C	36 di 143
COMMESSA	LOTTO	CODIFICA	DOCUMENTO	REV.	FOGLIO								
IF1N	01 E ZZ	CL	IN0600 001	C	36 di 143								

2	2.2	AVV	LinStatic	-25.653	10.251				-10.4084
2	2.2	TERMF	LinStatic	-1.8E-15	-2.814				5.0368
2	2.2	TERMU	LinStatic	4.55E-13	7.678				-7.6744
2	2.2	RITIRO	LinStatic	1.42E-14	-5.707				5.7046
2	2.2	SPSSX	LinStatic	-6.095	7.823				-7.2576
2	2.2	SISMAV	LinStatic	-3.888	0.161				-0.8734
2	2.2	SISMAH	LinStatic	-7.354	6.395				-7.6126

RIEPILOGO SOLLECITAZIONI S3				
PIEDRITTO APOGGIO SUPERIORE DESTRO		P	V2	M3
		kN	kN	kNm
SLU	A1+M1	222.8	71.6	-85.3
SLU	A2+M2	190.5	69.7	-74.2
SLU	SLV	101.8	60.6	-51.7
SLE	SLD	85.6	44.8	-35.0
SLE	RARA	125.1	41.5	-45.3
SLE	Q.PERM.	50.5	25.7	-18.2
SLE	FESS. RARA	110.2	38.6	-40.1

4.5.3.1 VERIFICHE

DATI GENERALI SEZIONE IN C.A.

NOME SEZIONE: s1

Descrizione Sezione:
 Metodo di calcolo resistenza: Stati Limite Ultimi
 Tipologia sezione: Sezione generica
 Normativa di riferimento: N.T.C.
 Percorso sollecitazione: A Sforzo Norm. costante
 Condizioni Ambientali: Poco aggressive
 Riferimento Sforzi assegnati: Assi x,y principali d'inerzia
 Riferimento alla sismicità: Zona non sismica
 Posizione sezione nell'asta: In zona critica

CARATTERISTICHE DI RESISTENZA DEI MATERIALI IMPIEGATI

CONGLOMERATO - Classe: C32/40
 Resis. compr. di calcolo fcd : 181.33 daN/cm²
 Resis. compr. ridotta fcd' : 90.67 daN/cm²
 Def.unit. max resistenza ec2 : 0.0020
 Def.unit. ultima ecu : 0.0035
 Diagramma tensione-deformaz. : Parabola-Rettangolo
 Modulo Elastico Normale Ec : 333458 daN/cm²
 Coeff. di Poisson : 0.20
 Resis. media a trazione fctm : 30.24 daN/cm²
 Coeff. Omogen. S.L.E. : 15.0
 Combinazioni Rare in Esercizio (Tens.Limite):
 Sc Limite : 182.60 daN/cm²
 Apert.Fess.Limite : 0.200 mm
 Combinazioni Quasi Permanenti in Esercizio (Tens.Limite):
 Sc Limite : 132.80 daN/cm²
 Apert.Fess.Limite : Non prevista

ACCIAIO - Tipo: B450C

  	ITINERARIO NAPOLI – BARI RADDOPPIO TRATTA CANCELLO – BENEVENTO I° LOTTO FUNZIONALE CANCELLO - FRASSO TELESINO E VARIANTE ALLA LINEA ROMA-NAPOLI VIA CASSINO NEL COMUNE DI MADDALONI – PROGETTO ESECUTIVO												
TOMBINI E PONTICELLI - Tombino scatolare 2,0x2,0m al km 13+175: Relazione di calcolo	<table border="1"> <tr> <td>COMMESSA</td> <td>LOTTO</td> <td>CODIFICA</td> <td>DOCUMENTO</td> <td>REV.</td> <td>FOGLIO</td> </tr> <tr> <td>IF1N</td> <td>01 E ZZ</td> <td>CL</td> <td>IN0600 001</td> <td>C</td> <td>37 di 143</td> </tr> </table>	COMMESSA	LOTTO	CODIFICA	DOCUMENTO	REV.	FOGLIO	IF1N	01 E ZZ	CL	IN0600 001	C	37 di 143
COMMESSA	LOTTO	CODIFICA	DOCUMENTO	REV.	FOGLIO								
IF1N	01 E ZZ	CL	IN0600 001	C	37 di 143								

Resist. caratt. snervam. fyk:	4500.0 daN/cm ²
Resist. caratt. rottura ftk:	5400.0 daN/cm ²
Resist. snerv. di calcolo fyd:	3913.0 daN/cm ²
Resist. ultima di calcolo ftd:	4500.0 daN/cm ²
Deform. ultima di calcolo Epu:	0.068
Modulo Elastico Ef :	2000000 daN/cm ²
Diagramma tensione-deformaz. :	Bilineare finito
Coeff. Aderenza ist. $\beta_1 \cdot \beta_2$:	1.00 daN/cm ²
Coeff. Aderenza diff. $\beta_1 \cdot \beta_2$:	0.50 daN/cm ²
Comb.Rare Sf Limite :	3375.0 daN/cm ²

CARATTERISTICHE DOMINI CONGLOMERATO

DOMINIO N° 1

Forma del Dominio: Poligonale
 Classe Conglomerato: C32/40

N.vertice	Ascissa X, cm	Ordinata Y, cm
1	-50.00	0.00
2	-50.00	40.00
3	50.00	40.00
4	50.00	0.00

DATI BARRE ISOLATE

N.Barra Numero assegnato alle singole barre isolate e nei vertici dei domini
 Ascissa X Ascissa in cm del baricentro della barra nel sistema di rif. gen. X, Y, O
 Ordinata Y Ordinata in cm del baricentro della barra nel sistema di rif. gen. X, Y, O
 Diam. Diametro in mm della barra

N.Barra	Ascissa X, cm	Ordinata Y, cm	Diam.Ø,mm
1	-45.00	5.40	14
2	45.00	5.40	14
3	-45.00	34.60	14
4	45.00	34.60	14

DATI GENERAZIONI LINEARI DI BARRE

N.Gen. Numero assegnato alla singola generazione lineare di barre
 N.Barra In. Numero della barra iniziale cui si riferisce la gener.
 N.Barra Fin. Numero della barra finale cui si riferisce la gener.
 N.Barre Numero di barre generate equidist. inserite tra la barra iniz. e fin.
 Diam. Diametro in mm della singola barra generata

N.Gen.	N.Barra In.	N.Barra Fin.	N.Barre	Diam.Ø,mm
1	1	2	8	14
2	3	4	8	14

ST.LIM.ULTIMI - SFORZI PER OGNI COMBINAZIONE ASSEGNATA

N Sforzo normale in daN applicato nel Baric. (+ se di compressione)
 Mx Coppia concentrata in daNm applicata all'asse x princ. d'inerzia con verso positivo se tale da comprimere il lembo sup. della sez.
 My Coppia concentrata in daNm applicata all'asse y princ. d'inerzia con verso positivo se tale da comprimere il lembo destro della sez.
 Vy Componente del Taglio [daN] parall. all'asse princ.d'inerzia y
 Vx Componente del Taglio [daN] parall. all'asse princ.d'inerzia x

N.Comb.	N	Mx	My	Vy	Vx
1	22280	-8534	0	7159	0
2	19052	-7421	0	6969	0
3	10176	-5172	0	6062	0

COMB. RARE (S.L.E.) - SFORZI PER OGNI COMBINAZIONE ASSEGNATA

N Sforzo normale in daN applicato nel Baricentro (+ se di compressione)
 Mx Coppia concentrata in daNm applicata all'asse x princ. d'inerzia con verso positivo se tale da comprimere il lembo superiore della sez.
 My Coppia concentrata in daNm applicata all'asse y princ. d'inerzia

   	ITINERARIO NAPOLI – BARI RADDOPPIO TRATTA CANCELLO – BENEVENTO 1° LOTTO FUNZIONALE CANCELLO - FRASSO TELESINO E VARIANTE ALLA LINEA ROMA-NAPOLI VIA CASSINO NEL COMUNE DI MADDALONI – PROGETTO ESECUTIVO												
TOMBINI E PONTICELLI - Tombino scatolare 2,0x2,0m al km 13+175: Relazione di calcolo	<table border="1"> <tr> <td>COMMESSA</td> <td>LOTTO</td> <td>CODIFICA</td> <td>DOCUMENTO</td> <td>REV.</td> <td>FOGLIO</td> </tr> <tr> <td>IF1N</td> <td>01 E ZZ</td> <td>CL</td> <td>IN0600 001</td> <td>C</td> <td>38 di 143</td> </tr> </table>	COMMESSA	LOTTO	CODIFICA	DOCUMENTO	REV.	FOGLIO	IF1N	01 E ZZ	CL	IN0600 001	C	38 di 143
COMMESSA	LOTTO	CODIFICA	DOCUMENTO	REV.	FOGLIO								
IF1N	01 E ZZ	CL	IN0600 001	C	38 di 143								

con verso positivo se tale da comprimere il lembo destro della sez.

N.Comb.	N	Mx	My
1	8557	-3497	0
2	12512	-4526	0
3	11019	-4010	0

COMB. QUASI PERMANENTI (S.L.E.) - SFORZI PER OGNI COMBINAZIONE ASSEGNATA

N Sforzo normale in daN applicato nel Baricentro (+ se di compressione)
Mx Coppia concentrata in daNm applicata all'asse x princ. d'inerzia con verso positivo se tale da comprimere il lembo superiore della sez.
My Coppia concentrata in daNm applicata all'asse y princ. d'inerzia con verso positivo se tale da comprimere il lembo destro della sez.

N.Comb.	N	Mx	My
1	5048	-1816	0

RISULTATI DEL CALCOLO

Copriferro netto minimo barre longitudinali: 4.3 cm
Interferro netto minimo barre longitudinali: 8.6 cm
Copriferro netto minimo staffe: 3.3 cm

METODO AGLI STATI LIMITE ULTIMI - RISULTATI PRESSO-TENSO FLESSIONE

Ver S = combinazione verificata / N = combin. non verificata
N Sforzo normale assegnato [in daN] (positivo se di compressione)
Mx Momento flettente assegnato [in daNm] riferito all'asse x princ. d'inerzia
My Momento flettente assegnato [in daNm] riferito all'asse y princ. d'inerzia
N ult Sforzo normale ultimo [in daN] nella sezione (positivo se di compress.)
Mx ult Momento flettente ultimo [in daNm] riferito all'asse x princ. d'inerzia
My ult Momento flettente ultimo [in daNm] riferito all'asse y princ. d'inerzia
Mis.Sic. Misura sicurezza = rapporto vettoriale tra (N ult, Mx ult, My ult) e (N, Mx, My)
Verifica positiva se tale rapporto risulta >=1.000

N.Comb.	Ver	N	Mx	My	N ult	Mx ult	My ult	Mis.Sic.
1	S	22280	-8534	0	22260	-24014	0	2.814
2	S	19052	-7421	0	19057	-23550	0	3.173
3	S	10176	-5172	0	10191	-22263	0	4.304

METODO AGLI STATI LIMITE ULTIMI - DEFORMAZIONI UNITARIE ALLO STATO ULTIMO

ec max Deform. unit. massima del conglomerato a compressione
ec 3/7 Deform. unit. del conglomerato nella fibra a 3/7 dell'altezza efficace
Xc max Ascissa in cm della fibra corrisp. a ec max (sistema rif. X,Y,0 sez.)
Yc max Ordinata in cm della fibra corrisp. a ec max (sistema rif. X,Y,0 sez.)
ef min Deform. unit. minima nell'acciaio (negativa se di trazione)
Xf min Ascissa in cm della barra corrisp. a ef min (sistema rif. X,Y,0 sez.)
Yf min Ordinata in cm della barra corrisp. a ef min (sistema rif. X,Y,0 sez.)
ef max Deform. unit. massima nell'acciaio (positiva se di compress.)
Xf max Ascissa in cm della barra corrisp. a ef max (sistema rif. X,Y,0 sez.)
Yf max Ordinata in cm della barra corrisp. a ef max (sistema rif. X,Y,0 sez.)

N.Comb.	ec max	ec 3/7	Xc max	Yc max	ef min	Xf min	Yf min	ef max	Xf max	Yf max
1	0.00350	-0.00730	-50.0	0.0	0.00010	-45.0	5.4	-0.01829	45.0	34.6
2	0.00350	-0.00748	-50.0	0.0	0.00004	-45.0	5.4	-0.01866	45.0	34.6
3	0.00350	-0.00799	-50.0	0.0	-0.00012	-45.0	5.4	-0.01968	45.0	34.6

POSIZIONE ASSE NEUTRO PER OGNI COMB. DI RESISTENZA

a Coeff. a nell'eq. dell'asse neutro $aX+bY+c=0$ nel rif. X,Y,0 gen.
b Coeff. b nell'eq. dell'asse neutro $aX+bY+c=0$ nel rif. X,Y,0 gen.
c Coeff. c nell'eq. dell'asse neutro $aX+bY+c=0$ nel rif. X,Y,0 gen.
x/d Rapp. di duttilità a rottura in presenza di sola fless.(travi)
C.Rid. Coeff. di riduz. momenti per sola flessione in travi continue

  	ITINERARIO NAPOLI – BARI RADDOPPIO TRATTA CANCELLO – BENEVENTO I° LOTTO FUNZIONALE CANCELLO - FRASSO TELESINO E VARIANTE ALLA LINEA ROMA-NAPOLI VIA CASSINO NEL COMUNE DI MADDALONI – PROGETTO ESECUTIVO												
TOMBINI E PONTICELLI - Tombino scatolare 2,0x2,0m al km 13+175: Relazione di calcolo	<table border="1"> <tr> <td>COMMESSA</td> <td>LOTTO</td> <td>CODIFICA</td> <td>DOCUMENTO</td> <td>REV.</td> <td>FOGLIO</td> </tr> <tr> <td>IF1N</td> <td>01 E ZZ</td> <td>CL</td> <td>IN0600 001</td> <td>C</td> <td>39 di 143</td> </tr> </table>	COMMESSA	LOTTO	CODIFICA	DOCUMENTO	REV.	FOGLIO	IF1N	01 E ZZ	CL	IN0600 001	C	39 di 143
COMMESSA	LOTTO	CODIFICA	DOCUMENTO	REV.	FOGLIO								
IF1N	01 E ZZ	CL	IN0600 001	C	39 di 143								

N.Comb.	a	b	c	x/d	C.Rid.
1	0.000000000	-0.000629710	0.003500000		
2	0.000000000	-0.000640502	0.003500000		
3	0.000000000	-0.000669998	0.003500000		

VERIFICA A TAGLIO SENZA SPECIFICA ARMATURA A TAGLIO

h	400 mm	Rck	40
d	346 mm	fck	33.2
bw	1000 mm	yc	1.5
1+(200/d)^0,5	1.760		
k	1.760	As	10 Ø 14.0
Asl	1539 mm ²		
Asl/(bw·d)	0.0044		
ρ1	0.004	Vrd	195.8 kN
vmin	0.471	Ved	71.6 KN
vmin·bw·d	162963 N		
Vrd	179326 N	VERIFICATO	

COMBINAZIONI RARE IN ESERCIZIO - MASSIME TENSIONI NORMALI ED APERTURA FESSURE

Ver	S = combinazione verificata / N = combin. non verificata
Sc max	Massima tensione positiva di compressione nel conglomerato [daN/cm ²]
Xc max	Ascissa in cm della fibra corrisp. a Sc max (sistema rif. X,Y,0)
Yc max	Ordinata in cm della fibra corrisp. a Sc max (sistema rif. X,Y,0)
Sf min	Minima tensione negativa di trazione nell'acciaio [daN/cm ²]
Xf min	Ascissa in cm della barra corrisp. a Sf min (sistema rif. X,Y,0)
Yf min	Ordinata in cm della barra corrisp. a Sf min (sistema rif. X,Y,0)
Ac eff.	Area di conglomerato [cm ²] in zona tesa considerata aderente alle barre
D fess.	Distanza calcolata tra le fessure espressa in mm
K3	Coeff. di normativa dipendente dalla forma del diagramma delle tensioni
Ap.fess.	Apertura calcolata delle fessure espressa in mm

N.Comb.	Ver	Sc max	Xc max	Yc max	Sf min	Xf min	Yf min	Ac eff.	D fess.	K3	Ap.Fess.
1	S	13.0	-50.0	40.0	-92	35.0	34.6	0	0		0.000
2	S	17.1	-50.0	40.0	-115	35.0	34.6	0	0		0.000
3	S	15.2	-50.0	40.0	-102	35.0	34.6	0	0		0.000

COMBINAZIONI QUASI PERMANENTI IN ESERCIZIO - MASSIME TENSIONI NORMALI ED APERTURA FESSURE

N.Comb.	Ver	Sc max	Xc max	Yc max	Sf min	Xf min	Yf min	Ac eff.	D fess.	K3	Ap.Fess.
1	S	6.9	-50.0	40.0	-46	35.0	34.6	0	0		0.000

4.5.4 PIEDRITTO – NODO CON SOLETTA INFERIORE

Frame	Station	OutputCase	CaseType	P	V2	V3	T	M2	M3
Text	m	Text	Text	KN	KN	KN	KN-m	KN-m	KN-m
4	2.2	DEAD	LinStatic	-33.99	-1.297				4.9125
4	2.2	PERM	LinStatic	-19.2	0.794				2.7252
4	2.2	BALLAST	LinStatic	-17.28	0.715				2.4527
4	2.2	SPBSX	LinStatic	3.041	-9.374				4.3426
4	2.2	SPBDX	LinStatic	-3.041	3.843				-4.1248
4	2.2	SPTSX	LinStatic	6.393	-27.896				10.0112

	ITINERARIO NAPOLI – BARI RADDOPPIO TRATTA CANCELLO – BENEVENTO I° LOTTO FUNZIONALE CANCELLO - FRASSO TELESINO E VARIANTE ALLA LINEA ROMA-NAPOLI VIA CASSINO NEL COMUNE DI MADDALONI – PROGETTO ESECUTIVO												
TOMBINI E PONTICELLI - Tombino scatolare 2,0x2,0m al km 13+175: Relazione di calcolo	<table border="1"> <tr> <td>COMMESSA</td> <td>LOTTO</td> <td>CODIFICA</td> <td>DOCUMENTO</td> <td>REV.</td> <td>FOGLIO</td> </tr> <tr> <td>IF1N</td> <td>01 E ZZ</td> <td>CL</td> <td>IN0600 001</td> <td>C</td> <td>40 di 143</td> </tr> </table>	COMMESSA	LOTTO	CODIFICA	DOCUMENTO	REV.	FOGLIO	IF1N	01 E ZZ	CL	IN0600 001	C	40 di 143
COMMESSA	LOTTO	CODIFICA	DOCUMENTO	REV.	FOGLIO								
IF1N	01 E ZZ	CL	IN0600 001	C	40 di 143								

4	2.2	SPTDX	LinStatic	-6.393	8.824				-9.7517
4	2.2	ACC	LinStatic	-65.256	2.699				9.2622
4	2.2	SPACCSX	LinStatic	9.387	-28.947				13.4085
4	2.2	SPACCDX	LinStatic	-9.387	11.865				-12.7358
4	2.2	AVV	LinStatic	25.653	-10.173				10.0156
4	2.2	TERMF	LinStatic	3.55E-15	-2.814				0.5915
4	2.2	TERMU	LinStatic	-4.3E-14	7.678				-7.6812
4	2.2	RITIRO	LinStatic	-1.4E-14	-5.707				5.7097
4	2.2	SPSSX	LinStatic	6.095	-18.795				8.7058
4	2.2	SISMAV	LinStatic	-3.888	0.161				0.5518
4	2.2	SISMAH	LinStatic	7.354	-8.845				7.6273

RIEPILOGO SOLLECITAZIONI S4				
PIEDRITTO APPOGGIO INFERIORE SINISTRO		P	V2	M3
		kN	kN	kNm
SLU	A1+M1	140.7	-107.6	82.2
SLU	A2+M2	115.5	-100.3	70.6
SLU	SLV	50.2	-96.6	52.6
SLE	SLD	63.8	-66.0	34.3
SLE	RARA	100.7	-72.8	53.9
SLE	Q.PERM.	70.5	-35.3	20.4
SLE	FESS. RARA	94.6	-65.5	47.4

4.5.4.1 VERIFICHE

DATI GENERALI SEZIONE IN C.A.

NOME SEZIONE: s1

Descrizione Sezione:		Stati Limite Ultimi
Metodo di calcolo resistenza:		Sezione generica
Tipologia sezione:		N.T.C.
Normativa di riferimento:		A Sforzo Norm. costante
Percorso sollecitazione:		Poco aggressive
Condizioni Ambientali:		Assi x,y principali d'inerzia
Riferimento Sforzi assegnati:		Zona non sismica
Riferimento alla sismicità:		In zona critica
Posizione sezione nell'asta:		

CARATTERISTICHE DI RESISTENZA DEI MATERIALI IMPIEGATI

CONGLOMERATO - Classe: C32/40

Resis. compr. di calcolo fcd :	181.33 daN/cm ²
Resis. compr. ridotta fcd' :	90.67 daN/cm ²
Def.unit. max resistenza ec2 :	0.0020
Def.unit. ultima ecu :	0.0035
Diagramma tensione-deformaz. :	Parabola-Rettangolo
Modulo Elastico Normale Ec :	333458 daN/cm ²
Coeff. di Poisson :	0.20
Resis. media a trazione fctm :	30.24 daN/cm ²
Coeff. Omogen. S.L.E. :	15.0

Combinazioni Rare in Esercizio (Tens.Limite):

  	ITINERARIO NAPOLI – BARI RADDOPPIO TRATTA CANCELLO – BENEVENTO I° LOTTO FUNZIONALE CANCELLO - FRASSO TELESINO E VARIANTE ALLA LINEA ROMA-NAPOLI VIA CASSINO NEL COMUNE DI MADDALONI – PROGETTO ESECUTIVO												
TOMBINI E PONTICELLI - Tombino scatolare 2,0x2,0m al km 13+175: Relazione di calcolo	<table border="1"> <tr> <td>COMMESSA</td> <td>LOTTO</td> <td>CODIFICA</td> <td>DOCUMENTO</td> <td>REV.</td> <td>FOGLIO</td> </tr> <tr> <td>IF1N</td> <td>01 E ZZ</td> <td>CL</td> <td>IN0600 001</td> <td>C</td> <td>41 di 143</td> </tr> </table>	COMMESSA	LOTTO	CODIFICA	DOCUMENTO	REV.	FOGLIO	IF1N	01 E ZZ	CL	IN0600 001	C	41 di 143
COMMESSA	LOTTO	CODIFICA	DOCUMENTO	REV.	FOGLIO								
IF1N	01 E ZZ	CL	IN0600 001	C	41 di 143								

Sc Limite : 182.60 daN/cm²
Apert.Fess.Limite : 0.200 mm
Combinazioni Quasi Permanenti in Esercizio (Tens.Limite):
Sc Limite : 132.80 daN/cm²
Apert.Fess.Limite : Non prevista

ACCIAIO - Tipo: B450C
Resist. caratt. snervam. fyk: 4500.0 daN/cm²
Resist. caratt. rottura ftk: 5400.0 daN/cm²
Resist. snerv. di calcolo fyd: 3913.0 daN/cm²
Resist. ultima di calcolo ftd: 4500.0 daN/cm²
Deform. ultima di calcolo Epu: 0.068
Modulo Elastico Ef : 2000000 daN/cm²
Diagramma tensione-deformaz. : Bilineare finito
Coeff. Aderenza ist. $\beta_1 \cdot \beta_2$: 1.00 daN/cm²
Coeff. Aderenza diff. $\beta_1 \cdot \beta_2$: 0.50 daN/cm²
Comb.Rare Sf Limite : 3375.0 daN/cm²

CARATTERISTICHE DOMINI CONGLOMERATO

DOMINIO N° 1
Forma del Dominio: Poligonale
Classe Conglomerato: C32/40

N.vertice	Ascissa X, cm	Ordinata Y, cm
1	-50.00	0.00
2	-50.00	40.00
3	50.00	40.00
4	50.00	0.00

DATI BARRE ISOLATE

N.Barra Numero assegnato alle singole barre isolate e nei vertici dei domini
Ascissa X Ascissa in cm del baricentro della barra nel sistema di rif. gen. X, Y, O
Ordinata Y Ordinata in cm del baricentro della barra nel sistema di rif. gen. X, Y, O
Diam. Diametro in mm della barra

N.Barra	Ascissa X, cm	Ordinata Y, cm	Diam.Ø,mm
1	-45.00	5.40	14
2	45.00	5.40	14
3	-45.00	34.60	14
4	45.00	34.60	14

DATI GENERAZIONI LINEARI DI BARRE

N.Gen. Numero assegnato alla singola generazione lineare di barre
N.Barra In. Numero della barra iniziale cui si riferisce la gener.
N.Barra Fin. Numero della barra finale cui si riferisce la gener.
N.Barre Numero di barre generate equidist. inserite tra la barra iniz. e fin.
Diam. Diametro in mm della singola barra generata

N.Gen.	N.Barra In.	N.Barra Fin.	N.Barre	Diam.Ø,mm
1	1	2	8	14
2	3	4	8	14

ST.LIM.ULTIMI - SFORZI PER OGNI COMBINAZIONE ASSEGNATA

N Sforzo normale in daN applicato nel Baric. (+ se di compressione)
Mx Coppia concentrata in daNm applicata all'asse x princ. d'inerzia con verso positivo se tale da comprimere il lembo sup. della sez.
My Coppia concentrata in daNm applicata all'asse y princ. d'inerzia con verso positivo se tale da comprimere il lembo destro della sez.
Vy Componente del Taglio [daN] parall. all'asse princ.d'inerzia y
Vx Componente del Taglio [daN] parall. all'asse princ.d'inerzia x

N.Comb.	N	Mx	My	Vy	Vx
1	14066	8224	0	-10764	0
2	11545	7058	0	-10034	0
3	5021	5258	0	-9660	0

	ITINERARIO NAPOLI – BARI RADDOPPIO TRATTA CANCELLO – BENEVENTO I° LOTTO FUNZIONALE CANCELLO - FRASSO TELESINO E VARIANTE ALLA LINEA ROMA-NAPOLI VIA CASSINO NEL COMUNE DI MADDALONI – PROGETTO ESECUTIVO												
TOMBINI E PONTICELLI - Tombino scatolare 2,0x2,0m al km 13+175: Relazione di calcolo	<table border="1"> <tr> <td>COMMESSA</td> <td>LOTTO</td> <td>CODIFICA</td> <td>DOCUMENTO</td> <td>REV.</td> <td>FOGLIO</td> </tr> <tr> <td>IF1N</td> <td>01 E ZZ</td> <td>CL</td> <td>IN0600 001</td> <td>C</td> <td>42 di 143</td> </tr> </table>	COMMESSA	LOTTO	CODIFICA	DOCUMENTO	REV.	FOGLIO	IF1N	01 E ZZ	CL	IN0600 001	C	42 di 143
COMMESSA	LOTTO	CODIFICA	DOCUMENTO	REV.	FOGLIO								
IF1N	01 E ZZ	CL	IN0600 001	C	42 di 143								

COMB. RARE (S.L.E.) - SFORZI PER OGNI COMBINAZIONE ASSEGNATA

N Sforzo normale in daN applicato nel Baricentro (+ se di compressione)
Mx Coppia concentrata in daNm applicata all'asse x princ. d'inerzia con verso positivo se tale da comprimere il lembo superiore della sez.
My Coppia concentrata in daNm applicata all'asse y princ. d'inerzia con verso positivo se tale da comprimere il lembo destro della sez.

N.Comb.	N	Mx	My
1	6381	3431	0
2	10069	5393	0
3	9464	4739	0

COMB. QUASI PERMANENTI (S.L.E.) - SFORZI PER OGNI COMBINAZIONE ASSEGNATA

N Sforzo normale in daN applicato nel Baricentro (+ se di compressione)
Mx Coppia concentrata in daNm applicata all'asse x princ. d'inerzia con verso positivo se tale da comprimere il lembo superiore della sez.
My Coppia concentrata in daNm applicata all'asse y princ. d'inerzia con verso positivo se tale da comprimere il lembo destro della sez.

N.Comb.	N	Mx	My
1	7047	2041	0

RISULTATI DEL CALCOLO

Copriferro netto minimo barre longitudinali: 4.3 cm
Interferro netto minimo barre longitudinali: 8.6 cm
Copriferro netto minimo staffe: 3.3 cm

METODO AGLI STATI LIMITE ULTIMI - RISULTATI PRESSO-TENSO FLESSIONE

Ver S = combinazione verificata / N = combin. non verificata
N Sforzo normale assegnato [in daN] (positivo se di compressione)
Mx Momento flettente assegnato [in daNm] riferito all'asse x princ. d'inerzia
My Momento flettente assegnato [in daNm] riferito all'asse y princ. d'inerzia
N ult Sforzo normale ultimo [in daN] nella sezione (positivo se di compress.)
Mx ult Momento flettente ultimo [in daNm] riferito all'asse x princ. d'inerzia
My ult Momento flettente ultimo [in daNm] riferito all'asse y princ. d'inerzia
Mis.Sic. Misura sicurezza = rapporto vettoriale tra (N ult, Mx ult, My ult) e (N, Mx, My)
Verifica positiva se tale rapporto risulta >=1.000

N.Comb.	Ver	N	Mx	My	N ult	Mx ult	My ult	Mis.Sic.
1	S	14066	8224	0	14043	22822	0	2.775
2	S	11545	7058	0	11526	22457	0	3.182
3	S	5021	5258	0	5047	21515	0	4.092

METODO AGLI STATI LIMITE ULTIMI - DEFORMAZIONI UNITARIE ALLO STATO ULTIMO

ec max Deform. unit. massima del conglomerato a compressione
ec 3/7 Deform. unit. del conglomerato nella fibra a 3/7 dell'altezza efficace
Xc max Ascissa in cm della fibra corrisp. a ec max (sistema rif. X,Y,0 sez.)
Yc max Ordinata in cm della fibra corrisp. a ec max (sistema rif. X,Y,0 sez.)
ef min Deform. unit. minima nell'acciaio (negativa se di trazione)
Xf min Ascissa in cm della barra corrisp. a ef min (sistema rif. X,Y,0 sez.)
Yf min Ordinata in cm della barra corrisp. a ef min (sistema rif. X,Y,0 sez.)
ef max Deform. unit. massima nell'acciaio (positiva se di compress.)
Xf max Ascissa in cm della barra corrisp. a ef max (sistema rif. X,Y,0 sez.)
Yf max Ordinata in cm della barra corrisp. a ef max (sistema rif. X,Y,0 sez.)

N.Comb.	ec max	ec 3/7	Xc max	Yc max	ef min	Xf min	Yf min	ef max	Xf max	Yf max
1	0.00350	-0.00776	-50.0	40.0	-0.00005	-45.0	34.6	-0.01923	45.0	5.4
2	0.00350	-0.00790	-50.0	40.0	-0.00009	-45.0	34.6	-0.01952	45.0	5.4
3	0.00350	-0.00831	-50.0	40.0	-0.00022	-45.0	34.6	-0.02035	-45.0	5.4

POSIZIONE ASSE NEUTRO PER OGNI COMB. DI RESISTENZA

  	ITINERARIO NAPOLI – BARI RADDOPPIO TRATTA CANCELLO – BENEVENTO I° LOTTO FUNZIONALE CANCELLO - FRASSO TELESINO E VARIANTE ALLA LINEA ROMA-NAPOLI VIA CASSINO NEL COMUNE DI MADDALONI – PROGETTO ESECUTIVO												
TOMBINI E PONTICELLI - Tombino scatolare 2,0x2,0m al km 13+175: Relazione di calcolo	<table border="1"> <tr> <td>COMMESSA</td> <td>LOTTO</td> <td>CODIFICA</td> <td>DOCUMENTO</td> <td>REV.</td> <td>FOGLIO</td> </tr> <tr> <td>IF1N</td> <td>01 E ZZ</td> <td>CL</td> <td>IN0600 001</td> <td>C</td> <td>43 di 143</td> </tr> </table>	COMMESSA	LOTTO	CODIFICA	DOCUMENTO	REV.	FOGLIO	IF1N	01 E ZZ	CL	IN0600 001	C	43 di 143
COMMESSA	LOTTO	CODIFICA	DOCUMENTO	REV.	FOGLIO								
IF1N	01 E ZZ	CL	IN0600 001	C	43 di 143								

a Coeff. a nell'eq. dell'asse neutro $aX+bY+c=0$ nel rif. X,Y,O gen.
b Coeff. b nell'eq. dell'asse neutro $aX+bY+c=0$ nel rif. X,Y,O gen.
c Coeff. c nell'eq. dell'asse neutro $aX+bY+c=0$ nel rif. X,Y,O gen.
x/d Rapp. di duttilità a rottura in presenza di sola fless.(travi)
C.Rid. Coeff. di riduz. momenti per sola flessione in travi continue

N.Comb.	a	b	c	x/d	C.Rid.
1	0.000000000	0.000657049	-0.022781945		
2	0.000000000	0.000665202	-0.023108087		
3	0.000000000	0.000689183	-0.024067327		

VERIFICA A TAGLIO SENZA SPECIFICA ARMATURA A TAGLIO

h	400 mm	Rck	40
d	346 mm	fck	33.2
bw	1000 mm	yc	1.5
$1+(200/d)^{0,5}$	1.760		
k	1.760	As	10 Φ 14.0
Asl	1539 mm ²		
Asl/(bw·d)	0.0044		
ρ_1	0.004	Vrd	195.8 kN
vmin	0.471	Ved	107.6 KN
vmin·bw·d	162963 N		
Vrd	179326 N	VERIFICATO	

COMBINAZIONI RARE IN ESERCIZIO - MASSIME TENSIONI NORMALI ED APERTURA FESSURE

Ver S = combinazione verificata / N = combin. non verificata
Sc max Massima tensione positiva di compressione nel conglomerato [daN/cm²]
Xc max Ascissa in cm della fibra corrisp. a Sc max (sistema rif. X,Y,O)
Yc max Ordinata in cm della fibra corrisp. a Sc max (sistema rif. X,Y,O)
Sf min Minima tensione negativa di trazione nell'acciaio [daN/cm²]
Xf min Ascissa in cm della barra corrisp. a Sf min (sistema rif. X,Y,O)
Yf min Ordinata in cm della barra corrisp. a Sf min (sistema rif. X,Y,O)
Ac eff. Area di conglomerato [cm²] in zona tesa considerata aderente alle barre
D fess. Distanza calcolata tra le fessure espressa in mm
K3 Coeff. di normativa dipendente dalla forma del diagramma delle tensioni
Ap.fess. Apertura calcolata delle fessure espressa in mm

N.Comb.	Ver	Sc max	Xc max	Yc max	Sf min	Xf min	Yf min	Ac eff.	D fess.	K3	Ap.Fess.
1	S	12.3	-50.0	40.0	-97	35.0	5.4	0	0		0.000
2	S	19.3	-50.0	40.0	-153	35.0	5.4	0	0		0.000
3	S	17.1	-50.0	40.0	-132	35.0	5.4	0	0		0.000

COMBINAZIONI QUASI PERMANENTI IN ESERCIZIO - MASSIME TENSIONI NORMALI ED APERTURA FESSURE

N.Comb.	Ver	Sc max	Xc max	Yc max	Sf min	Xf min	Yf min	Ac eff.	D fess.	K3	Ap.Fess.
1	S	8.0	-50.0	40.0	-47	35.0	5.4	0	0		0.000

4.5.5 PIEDRITTO – MEZZERIA

Frame	Station	OutputCase	CaseType	P	V2	V3	T	M2	M3
Text	m	Text	Text	KN	KN	KN	KN-m	KN-m	KN-m
4	1.2	DEAD	LinStatic	-23.993	-1.297				3.6156
4	1.2	PERM	LinStatic	-19.2	0.794				3.5193

   	ITINERARIO NAPOLI – BARI RADDOPPIO TRATTA CANCELLO – BENEVENTO 1° LOTTO FUNZIONALE CANCELLO - FRASSO TELESINO E VARIANTE ALLA LINEA ROMA-NAPOLI VIA CASSINO NEL COMUNE DI MADDALONI – PROGETTO ESECUTIVO												
TOMBINI E PONTICELLI - Tombino scatolare 2,0x2,0m al km 13+175: Relazione di calcolo	<table border="1"> <tr> <td>COMMESSA</td> <td>LOTTO</td> <td>CODIFICA</td> <td>DOCUMENTO</td> <td>REV.</td> <td>FOGLIO</td> </tr> <tr> <td>IF1N</td> <td>01 E ZZ</td> <td>CL</td> <td>IN0600 001</td> <td>C</td> <td>44 di 143</td> </tr> </table>	COMMESSA	LOTTO	CODIFICA	DOCUMENTO	REV.	FOGLIO	IF1N	01 E ZZ	CL	IN0600 001	C	44 di 143
COMMESSA	LOTTO	CODIFICA	DOCUMENTO	REV.	FOGLIO								
IF1N	01 E ZZ	CL	IN0600 001	C	44 di 143								

4	1.2	BALLAST	LinStatic	-17.28	0.715				3.1673
4	1.2	SPBSX	LinStatic	3.041	-3.844				-2.266
4	1.2	SPBDX	LinStatic	-3.041	3.843				-0.2818
4	1.2	SPTSX	LinStatic	6.393	-7.138				-6.8652
4	1.2	SPTDX	LinStatic	-6.393	8.824				-0.9281
4	1.2	ACC	LinStatic	-65.256	2.699				11.9611
4	1.2	SPACCSX	LinStatic	9.387	-11.867				-6.9988
4	1.2	SPACCDX	LinStatic	-9.387	11.865				-0.8706
4	1.2	AVV	LinStatic	25.653	-10.173				-0.1572
4	1.2	TERMF	LinStatic	3.55E-15	-2.814				-2.2226
4	1.2	TERMU	LinStatic	-4.3E-14	7.678				-0.0034
4	1.2	RITIRO	LinStatic	-1.4E-14	-5.707				0.0025
4	1.2	SPSSX	LinStatic	6.095	-7.705				-4.5443
4	1.2	SISMAV	LinStatic	-3.888	0.161				0.7126
4	1.2	SISMAH	LinStatic	7.354	-7.585				-0.5876

RIEPILOGO SOLLECITAZIONI S5				
PIEDRITTO MEZZERIA		P	V2	M3
		kN	kN	kNm
SLU	A1+M1	218.9	9.6	24.1
SLU	A2+M2	185.1	9.3	16.5
SLU	SLV	52.8	-27.3	-10.3
SLE	SLD	66.4	-10.4	-4.8
SLE	RARA	151.4	6.1	13.4
SLE	Q.PERM.	60.5	4.3	-1.2
SLE	FESS. RARA	133.2	3.6	11.0

4.5.5.1 VERIFICHE

DATI GENERALI SEZIONE IN C.A.

NOME SEZIONE: s1

Descrizione Sezione:
 Metodo di calcolo resistenza: Stati Limite Ultimi
 Tipologia sezione: Sezione generica
 Normativa di riferimento: N.T.C.
 Percorso sollecitazione: A Sforzo Norm. costante
 Condizioni Ambientali: Poco aggressive
 Riferimento Sforzi assegnati: Assi x,y principali d'inertza
 Riferimento alla sismicità: Zona non sismica
 Posizione sezione nell'asta: In zona critica

CARATTERISTICHE DI RESISTENZA DEI MATERIALI IMPIEGATI

CONGLOMERATO - Classe: C32/40
 Resis. compr. di calcolo fcd : 181.33 daN/cm²
 Resis. compr. ridotta fcd' : 90.67 daN/cm²
 Def.unit. max resistenza ec2 : 0.0020

   	ITINERARIO NAPOLI – BARI RADDOPPIO TRATTA CANCELLO – BENEVENTO 1° LOTTO FUNZIONALE CANCELLO - FRASSO TELESINO E VARIANTE ALLA LINEA ROMA-NAPOLI VIA CASSINO NEL COMUNE DI MADDALONI – PROGETTO ESECUTIVO												
TOMBINI E PONTICELLI - Tombino scatolare 2,0x2,0m al km 13+175: Relazione di calcolo	<table border="1"> <tr> <td>COMMESSA</td> <td>LOTTO</td> <td>CODIFICA</td> <td>DOCUMENTO</td> <td>REV.</td> <td>FOGLIO</td> </tr> <tr> <td>IF1N</td> <td>01 E ZZ</td> <td>CL</td> <td>IN0600 001</td> <td>C</td> <td>45 di 143</td> </tr> </table>	COMMESSA	LOTTO	CODIFICA	DOCUMENTO	REV.	FOGLIO	IF1N	01 E ZZ	CL	IN0600 001	C	45 di 143
COMMESSA	LOTTO	CODIFICA	DOCUMENTO	REV.	FOGLIO								
IF1N	01 E ZZ	CL	IN0600 001	C	45 di 143								

Def.unit. ultima ecu : 0.0035
 Diagramma tensione-deformaz. : Parabola-Rettangolo
 Modulo Elastico Normale Ec : 333458 daN/cm²
 Coeff. di Poisson : 0.20
 Resis. media a trazione fctm: 30.24 daN/cm²
 Coeff. Omogen. S.L.E. : 15.0
 Combinazioni Rare in Esercizio (Tens.Limite):
 Sc Limite : 182.60 daN/cm²
 Apert.Fess.Limite : 0.200 mm
 Combinazioni Quasi Permanenti in Esercizio (Tens.Limite):
 Sc Limite : 132.80 daN/cm²
 Apert.Fess.Limite : Non prevista

ACCIAIO - Tipo: B450C
 Resist. caratt. snervam. fyk: 4500.0 daN/cm²
 Resist. caratt. rottura ftk: 5400.0 daN/cm²
 Resist. snerv. di calcolo fyd: 3913.0 daN/cm²
 Resist. ultima di calcolo ftd: 4500.0 daN/cm²
 Deform. ultima di calcolo Epu: 0.068
 Modulo Elastico Ef : 2000000 daN/cm²
 Diagramma tensione-deformaz. : Bilineare finito
 Coeff. Aderenza ist. $\beta_1 \cdot \beta_2$: 1.00 daN/cm²
 Coeff. Aderenza diff. $\beta_1 \cdot \beta_2$: 0.50 daN/cm²
 Comb.Rare Sf Limite : 3375.0 daN/cm²

CARATTERISTICHE DOMINI CONGLOMERATO

DOMINIO N° 1
 Forma del Dominio: Poligonale
 Classe Conglomerato: C32/40

N.vertice	Ascissa X, cm	Ordinata Y, cm
1	-50.00	0.00
2	-50.00	40.00
3	50.00	40.00
4	50.00	0.00

DATI BARRE ISOLATE

N.Barra Numero assegnato alle singole barre isolate e nei vertici dei domini
 Ascissa X Ascissa in cm del baricentro della barra nel sistema di rif. gen. X, Y, O
 Ordinata Y Ordinata in cm del baricentro della barra nel sistema di rif. gen. X, Y, O
 Diam. Diametro in mm della barra

N.Barra	Ascissa X, cm	Ordinata Y, cm	Diam.Ø,mm
1	-45.00	5.40	14
2	45.00	5.40	14
3	-45.00	34.60	14
4	45.00	34.60	14

DATI GENERAZIONI LINEARI DI BARRE

N.Gen. Numero assegnato alla singola generazione lineare di barre
 N.Barra In. Numero della barra iniziale cui si riferisce la gener.
 N.Barra Fin. Numero della barra finale cui si riferisce la gener.
 N.Barre Numero di barre generate equidist. inserite tra la barra iniz. e fin.
 Diam. Diametro in mm della singola barra generata

N.Gen.	N.Barra In.	N.Barra Fin.	N.Barre	Diam.Ø,mm
1	1	2	8	14
2	3	4	8	14

ST.LIM.ULTIMI - SFORZI PER OGNI COMBINAZIONE ASSEGNATA

N Sforzo normale in daN applicato nel Baric. (+ se di compressione)
 Mx Coppia concentrata in daNm applicata all'asse x princ. d'inerzia con verso positivo se tale da comprimere il lembo sup. della sez.
 My Coppia concentrata in daNm applicata all'asse y princ. d'inerzia con verso positivo se tale da comprimere il lembo destro della sez.
 Vy Componente del Taglio [daN] parall. all'asse princ.d'inerzia y

  	ITINERARIO NAPOLI – BARI RADDOPPIO TRATTA CANCELLO – BENEVENTO I° LOTTO FUNZIONALE CANCELLO - FRASSO TELESINO E VARIANTE ALLA LINEA ROMA-NAPOLI VIA CASSINO NEL COMUNE DI MADDALONI – PROGETTO ESECUTIVO												
TOMBINI E PONTICELLI - Tombino scatolare 2,0x2,0m al km 13+175: Relazione di calcolo	<table border="1"> <tr> <td>COMMESSA</td> <td>LOTTO</td> <td>CODIFICA</td> <td>DOCUMENTO</td> <td>REV.</td> <td>FOGLIO</td> </tr> <tr> <td>IF1N</td> <td>01 E ZZ</td> <td>CL</td> <td>IN0600 001</td> <td>C</td> <td>46 di 143</td> </tr> </table>	COMMESSA	LOTTO	CODIFICA	DOCUMENTO	REV.	FOGLIO	IF1N	01 E ZZ	CL	IN0600 001	C	46 di 143
COMMESSA	LOTTO	CODIFICA	DOCUMENTO	REV.	FOGLIO								
IF1N	01 E ZZ	CL	IN0600 001	C	46 di 143								

Vx Componente del Taglio [daN] parall. all'asse princ.d'inerzia x

N.Comb.	N	Mx	My	Vy	Vx
1	21893	2415	0	964	0
2	18505	1655	0	931	0
3	5277	-1028	0	-2727	0

COMB. RARE (S.L.E.) - SFORZI PER OGNI COMBINAZIONE ASSEGNATA

N Sforzo normale in daN applicato nel Baricentro (+ se di compressione)
Mx Coppia concentrata in daNm applicata all'asse x princ. d'inerzia con verso positivo se tale da comprimere il lembo superiore della sez.
My Coppia concentrata in daNm applicata all'asse y princ. d'inerzia con verso positivo se tale da comprimere il lembo destro della sez.

N.Comb.	N	Mx	My
1	6637	-484	0
2	15138	1342	0
3	13320	1099	0

COMB. QUASI PERMANENTI (S.L.E.) - SFORZI PER OGNI COMBINAZIONE ASSEGNATA

N Sforzo normale in daN applicato nel Baricentro (+ se di compressione)
Mx Coppia concentrata in daNm applicata all'asse x princ. d'inerzia con verso positivo se tale da comprimere il lembo superiore della sez.
My Coppia concentrata in daNm applicata all'asse y princ. d'inerzia con verso positivo se tale da comprimere il lembo destro della sez.

N.Comb.	N	Mx	My
1	6047	-115	0

RISULTATI DEL CALCOLO

Copriferro netto minimo barre longitudinali: 4.3 cm
Interferro netto minimo barre longitudinali: 8.6 cm
Copriferro netto minimo staffe: 3.3 cm

METODO AGLI STATI LIMITE ULTIMI - RISULTATI PRESSO-TENSO FLESSIONE

Ver S = combinazione verificata / N = combin. non verificata
N Sforzo normale assegnato [in daN] (positivo se di compressione)
Mx Momento flettente assegnato [in daNm] riferito all'asse x princ. d'inerzia
My Momento flettente assegnato [in daNm] riferito all'asse y princ. d'inerzia
N ult Sforzo normale ultimo [in daN] nella sezione (positivo se di compress.)
Mx ult Momento flettente ultimo [in daNm] riferito all'asse x princ. d'inerzia
My ult Momento flettente ultimo [in daNm] riferito all'asse y princ. d'inerzia
Mis.Sic. Misura sicurezza = rapporto vettoriale tra (N ult,Mx ult,My ult) e (N,Mx,My)
Verifica positiva se tale rapporto risulta >=1.000

N.Comb.	Ver	N	Mx	My	N ult	Mx ult	My ult	Mis.Sic.
1	S	21893	2415	0	21907	23963	0	9.923
2	S	18505	1655	0	18482	23466	0	14.180
3	S	5277	-1028	0	5307	-21553	0	20.958

METODO AGLI STATI LIMITE ULTIMI - DEFORMAZIONI UNITARIE ALLO STATO ULTIMO

ec max Deform. unit. massima del conglomerato a compressione
ec 3/7 Deform. unit. del conglomerato nella fibra a 3/7 dell'altezza efficace
Xc max Ascissa in cm della fibra corrisp. a ec max (sistema rif. X,Y,0 sez.)
Yc max Ordinata in cm della fibra corrisp. a ec max (sistema rif. X,Y,0 sez.)
ef min Deform. unit. minima nell'acciaio (negativa se di trazione)
Xf min Ascissa in cm della barra corrisp. a ef min (sistema rif. X,Y,0 sez.)
Yf min Ordinata in cm della barra corrisp. a ef min (sistema rif. X,Y,0 sez.)
ef max Deform. unit. massima nell'acciaio (positiva se di compress.)
Xf max Ascissa in cm della barra corrisp. a ef max (sistema rif. X,Y,0 sez.)
Yf max Ordinata in cm della barra corrisp. a ef max (sistema rif. X,Y,0 sez.)

N.Comb. ec max ec 3/7 Xc max Yc max ef min Xf min Yf min ef max Xf max Yf max

   	ITINERARIO NAPOLI – BARI RADDOPPIO TRATTA CANCELLO – BENEVENTO I° LOTTO FUNZIONALE CANCELLO - FRASSO TELESINO E VARIANTE ALLA LINEA ROMA-NAPOLI VIA CASSINO NEL COMUNE DI MADDALONI – PROGETTO ESECUTIVO												
TOMBINI E PONTICELLI - Tombino scatolare 2,0x2,0m al km 13+175: Relazione di calcolo	<table border="1"> <thead> <tr> <th>COMMESSA</th> <th>LOTTO</th> <th>CODIFICA</th> <th>DOCUMENTO</th> <th>REV.</th> <th>FOGLIO</th> </tr> </thead> <tbody> <tr> <td>IF1N</td> <td>01 E ZZ</td> <td>CL</td> <td>IN0600 001</td> <td>C</td> <td>47 di 143</td> </tr> </tbody> </table>	COMMESSA	LOTTO	CODIFICA	DOCUMENTO	REV.	FOGLIO	IF1N	01 E ZZ	CL	IN0600 001	C	47 di 143
COMMESSA	LOTTO	CODIFICA	DOCUMENTO	REV.	FOGLIO								
IF1N	01 E ZZ	CL	IN0600 001	C	47 di 143								

1	0.00350	-0.00732	-50.0	40.0	0.00009	-45.0	34.6	-0.01833	45.0	5.4
2	0.00350	-0.00751	-50.0	40.0	0.00003	-45.0	34.6	-0.01873	45.0	5.4
3	0.00350	-0.00830	-50.0	0.0	-0.00022	-45.0	5.4	-0.02031	45.0	34.6

POSIZIONE ASSE NEUTRO PER OGNI COMB. DI RESISTENZA

a Coeff. a nell'eq. dell'asse neutro $aX+bY+c=0$ nel rif. X,Y,O gen.
b Coeff. b nell'eq. dell'asse neutro $aX+bY+c=0$ nel rif. X,Y,O gen.
c Coeff. c nell'eq. dell'asse neutro $aX+bY+c=0$ nel rif. X,Y,O gen.
x/d Rapp. di duttilità a rottura in presenza di sola fless.(travi)
C.Rid. Coeff. di riduz. momenti per sola flessione in travi continue

N.Comb.	a	b	c	x/d	C.Rid.
1	0.000000000	0.000630909	-0.021736374		
2	0.000000000	0.000642420	-0.022196809		
3	0.000000000	-0.000688224	0.003500000		

VERIFICA A TAGLIO SENZA SPECIFICA ARMATURA A TAGLIO

h	400 mm	Rck	40
d	346 mm	fck	33.2
bw	1000 mm	yc	1.5
$1+(200/d)^{0,5}$	1.760		
k	1.760	As	10 Φ 14.0
Asl	1539 mm ²		
Asl/(bw·d)	0.0044		
ρ_1	0.004	Vrd	195.8 kN
vmin	0.471	Ved	27.3 KN
vmin·bw·d	162963 N		
Vrd	179326 N	VERIFICATO	

COMBINAZIONI RARE IN ESERCIZIO - MASSIME TENSIONI NORMALI ED APERTURA FESSURE

Ver S = combinazione verificata / N = combin. non verificata
Sc max Massima tensione positiva di compressione nel conglomerato [daN/cm²]
Xc max Ascissa in cm della fibra corrisp. a Sc max (sistema rif. X,Y,O)
Yc max Ordinata in cm della fibra corrisp. a Sc max (sistema rif. X,Y,O)
Sf min Minima tensione negativa di trazione nell'acciaio [daN/cm²]
Xf min Ascissa in cm della barra corrisp. a Sf min (sistema rif. X,Y,O)
Yf min Ordinata in cm della barra corrisp. a Sf min (sistema rif. X,Y,O)
Ac eff. Area di conglomerato [cm²] in zona tesa considerata aderente alle barre
D fess. Distanza calcolata tra le fessure espressa in mm
K3 Coeff. di normativa dipendente dalla forma del diagramma delle tensioni
Ap.fess. Apertura calcolata delle fessure espressa in mm

N.Comb.	Ver	Sc max	Xc max	Yc max	Sf min	Xf min	Yf min	Ac eff.	D fess.	K3	Ap.Fess.
1	S	3.0	-50.0	40.0	6	35.0	34.6	0	0		0.000
2	S	7.6	-50.0	40.0	4	45.0	5.4	0	0		0.000
3	S	6.5	-50.0	40.0	7	35.0	5.4	0	0		0.000

COMBINAZIONI QUASI PERMANENTI IN ESERCIZIO - MASSIME TENSIONI NORMALI ED APERTURA FESSURE

N.Comb.	Ver	Sc max	Xc max	Yc max	Sf min	Xf min	Yf min	Ac eff.	D fess.	K3	Ap.Fess.
1	S	1.7	-50.0	40.0	16	45.0	34.6	0	0		0.000

   	ITINERARIO NAPOLI – BARI RADDOPPIO TRATTA CANCELLO – BENEVENTO I° LOTTO FUNZIONALE CANCELLO - FRASSO TELESINO E VARIANTE ALLA LINEA ROMA-NAPOLI VIA CASSINO NEL COMUNE DI MADDALONI – PROGETTO ESECUTIVO												
TOMBINI E PONTICELLI - Tombino scatolare 2,0x2,0m al km 13+175: Relazione di calcolo	<table border="1"> <tr> <td>COMMESSA</td> <td>LOTTO</td> <td>CODIFICA</td> <td>DOCUMENTO</td> <td>REV.</td> <td>FOGLIO</td> </tr> <tr> <td>IF1N</td> <td>01 E ZZ</td> <td>CL</td> <td>IN0600 001</td> <td>C</td> <td>48 di 143</td> </tr> </table>	COMMESSA	LOTTO	CODIFICA	DOCUMENTO	REV.	FOGLIO	IF1N	01 E ZZ	CL	IN0600 001	C	48 di 143
COMMESSA	LOTTO	CODIFICA	DOCUMENTO	REV.	FOGLIO								
IF1N	01 E ZZ	CL	IN0600 001	C	48 di 143								

4.5.6 SOLETTA INFERIORE – NODO CON PIEDRITTO

Frame	Station	OutputCase	CaseType	P	V2	V3	T	M2	M3
Text	m	Text	Text	KN	KN	KN	KN-m	KN-m	KN-m
5	0.2	DEAD	LinStatic	-1.297	22.31				0.9097
5	0.2	PERM	LinStatic	0.794	12.922				-0.0181
5	0.2	BALLAST	LinStatic	0.715	11.63				-0.0163
5	0.2	SPBSX	LinStatic	-11.59	1.693				5.9892
5	0.2	SPBDX	LinStatic	3.843	-1.69				-4.5554
5	0.2	SPTSX	LinStatic	-38.351	4.602				15.1723
5	0.2	SPTDX	LinStatic	8.824	-4.591				-10.5981
5	0.2	ACC	LinStatic	2.699	43.919				-0.0614
5	0.2	SPACCSX	LinStatic	-35.783	5.23				18.4936
5	0.2	SPACCDX	LinStatic	11.865	-5.219				-14.065
5	0.2	AVV	LinStatic	-10.173	-3.826				12.8152
5	0.2	TERMF	LinStatic	-2.814	0.002801				1.1538
5	0.2	TERMU	LinStatic	7.678	-0.022				-9.2123
5	0.2	RITIRO	LinStatic	-5.707	0.017				6.8478
5	0.2	SPSSX	LinStatic	-23.233	3.396				12.0075
5	0.2	SISMAV	LinStatic	0.161	2.617				-0.0037
5	0.2	SISMAH	LinStatic	-9.097	1.957				9.0302

RIEPILOGO SOLLECITAZIONI S6				
SOLETTA INFERIORE APPOGGIO SINISTRO		P	V2	M3
		kN	kN	kNm
SLU	A1+M1	0.0	134.3	76.1
SLU	A2+M2	0.0	112.4	67.9
SLU	SLV	0.0	69.1	59.6
SLE	SLD	0.0	62.3	36.3
SLE	RARA	0.0	92.2	51.2
SLE	Q.PERM.	0.0	46.9	18.9
SLE	FESS. RARA	0.0	83.2	44.9

4.5.6.1 VERIFICHE

DATI GENERALI SEZIONE IN C.A.

NOME SEZIONE: s1

Descrizione Sezione:

Metodo di calcolo resistenza:

Tipologia sezione:

Normativa di riferimento:

Percorso sollecitazione:

Stati Limite Ultimi

Sezione generica

N.T.C.

A Sforzo Norm. costante

   	ITINERARIO NAPOLI – BARI RADDOPPIO TRATTA CANCELLO – BENEVENTO 1° LOTTO FUNZIONALE CANCELLO - FRASSO TELESINO E VARIANTE ALLA LINEA ROMA-NAPOLI VIA CASSINO NEL COMUNE DI MADDALONI – PROGETTO ESECUTIVO												
TOMBINI E PONTICELLI - Tombino scatolare 2,0x2,0m al km 13+175: Relazione di calcolo	<table border="1"> <tr> <td>COMMESSA</td> <td>LOTTO</td> <td>CODIFICA</td> <td>DOCUMENTO</td> <td>REV.</td> <td>FOGLIO</td> </tr> <tr> <td>IF1N</td> <td>01 E ZZ</td> <td>CL</td> <td>IN0600 001</td> <td>C</td> <td>49 di 143</td> </tr> </table>	COMMESSA	LOTTO	CODIFICA	DOCUMENTO	REV.	FOGLIO	IF1N	01 E ZZ	CL	IN0600 001	C	49 di 143
COMMESSA	LOTTO	CODIFICA	DOCUMENTO	REV.	FOGLIO								
IF1N	01 E ZZ	CL	IN0600 001	C	49 di 143								

Condizioni Ambientali: Poco aggressive
Riferimento Sforzi assegnati: Assi x,y principali d'inerzia
Riferimento alla sismicità: Zona non sismica
Posizione sezione nell'asta: In zona critica

CARATTERISTICHE DI RESISTENZA DEI MATERIALI IMPIEGATI

CONGLOMERATO - Classe: C32/40
Resis. compr. di calcolo fcd : 181.33 daN/cm²
Resis. compr. ridotta fcd' : 90.67 daN/cm²
Def.unit. max resistenza ec2 : 0.0020
Def.unit. ultima ecu : 0.0035
Diagramma tensione-deformaz. : Parabola-Rettangolo
Modulo Elastico Normale Ec : 333458 daN/cm²
Coeff. di Poisson : 0.20
Resis. media a trazione fctm : 30.24 daN/cm²
Coeff. Omogen. S.L.E. : 15.0
Combinazioni Rare in Esercizio (Tens.Limite):
Sc Limite : 182.60 daN/cm²
Apert.Fess.Limite : 0.200 mm
Combinazioni Quasi Permanenti in Esercizio (Tens.Limite):
Sc Limite : 132.80 daN/cm²
Apert.Fess.Limite : Non prevista

ACCIAIO - Tipo: B450C
Resist. caratt. snervam. fyk : 4500.0 daN/cm²
Resist. caratt. rottura ftk : 5400.0 daN/cm²
Resist. snerv. di calcolo fyd : 3913.0 daN/cm²
Resist. ultima di calcolo ftd : 4500.0 daN/cm²
Deform. ultima di calcolo Epu : 0.068
Modulo Elastico Ef : 2000000 daN/cm²
Diagramma tensione-deformaz. : Bilineare finito
Coeff. Aderenza ist. β1*β2 : 1.00 daN/cm²
Coeff. Aderenza diff. β1*β2 : 0.50 daN/cm²
Comb.Rare Sf Limite : 3375.0 daN/cm²

CARATTERISTICHE DOMINI CONGLOMERATO

DOMINIO N° 1
Forma del Dominio: Poligonale
Classe Conglomerato: C32/40

N.vertice	Ascissa X, cm	Ordinata Y, cm
1	-50.00	0.00
2	-50.00	40.00
3	50.00	40.00
4	50.00	0.00

DATI BARRE ISOLATE

N.Barra Numero assegnato alle singole barre isolate e nei vertici dei domini
Ascissa X Ascissa in cm del baricentro della barra nel sistema di rif. gen. X, Y, O
Ordinata Y Ordinata in cm del baricentro della barra nel sistema di rif. gen. X, Y, O
Diam. Diametro in mm della barra

N.Barra	Ascissa X, cm	Ordinata Y, cm	Diam.Ø,mm
1	-45.00	5.40	14
2	45.00	5.40	14
3	-45.00	34.60	14
4	45.00	34.60	14

DATI GENERAZIONI LINEARI DI BARRE

N.Gen. Numero assegnato alla singola generazione lineare di barre
N.Barra In. Numero della barra iniziale cui si riferisce la gener.
N.Barra Fin. Numero della barra finale cui si riferisce la gener.
N.Barre Numero di barre generate equidist. inserite tra la barra iniz. e fin.
Diam. Diametro in mm della singola barra generata

N.Gen.	N.Barra In.	N.Barra Fin.	N.Barre	Diam.Ø,mm
-----	-----	-----	-----	-----

   	ITINERARIO NAPOLI – BARI RADDOPPIO TRATTA CANCELLO – BENEVENTO I° LOTTO FUNZIONALE CANCELLO - FRASSO TELESINO E VARIANTE ALLA LINEA ROMA-NAPOLI VIA CASSINO NEL COMUNE DI MADDALONI – PROGETTO ESECUTIVO												
TOMBINI E PONTICELLI - Tombino scatolare 2,0x2,0m al km 13+175: Relazione di calcolo	<table border="1"> <tr> <td>COMMESSA</td> <td>LOTTO</td> <td>CODIFICA</td> <td>DOCUMENTO</td> <td>REV.</td> <td>FOGLIO</td> </tr> <tr> <td>IF1N</td> <td>01 E ZZ</td> <td>CL</td> <td>IN0600 001</td> <td>C</td> <td>50 di 143</td> </tr> </table>	COMMESSA	LOTTO	CODIFICA	DOCUMENTO	REV.	FOGLIO	IF1N	01 E ZZ	CL	IN0600 001	C	50 di 143
COMMESSA	LOTTO	CODIFICA	DOCUMENTO	REV.	FOGLIO								
IF1N	01 E ZZ	CL	IN0600 001	C	50 di 143								

1	1	2	8	14
2	3	4	8	14

ST.LIM.ULTIMI - SFORZI PER OGNI COMBINAZIONE ASSEGNATA

N	Sforzo normale in daN applicato nel Baric. (+ se di compressione)
Mx	Coppia concentrata in daNm applicata all'asse x princ. d'inerzia con verso positivo se tale da comprimere il lembo sup. della sez.
My	Coppia concentrata in daNm applicata all'asse y princ. d'inerzia con verso positivo se tale da comprimere il lembo destro della sez.
Vy	Componente del Taglio [daN] parall. all'asse princ.d'inerzia y
Vx	Componente del Taglio [daN] parall. all'asse princ.d'inerzia x

N.Comb.	N	Mx	My	Vy	Vx
1	0	7607	0	13433	0
2	0	6788	0	11239	0
3	0	5963	0	6911	0

COMB. RARE (S.L.E.) - SFORZI PER OGNI COMBINAZIONE ASSEGNATA

N	Sforzo normale in daN applicato nel Baricentro (+ se di compressione)
Mx	Coppia concentrata in daNm applicata all'asse x princ. d'inerzia con verso positivo se tale da comprimere il lembo superiore della sez.
My	Coppia concentrata in daNm applicata all'asse y princ. d'inerzia con verso positivo se tale da comprimere il lembo destro della sez.

N.Comb.	N	Mx	My
1	0	3633	0
2	0	5120	0
3	0	4495	0

COMB. QUASI PERMANENTI (S.L.E.) - SFORZI PER OGNI COMBINAZIONE ASSEGNATA

N	Sforzo normale in daN applicato nel Baricentro (+ se di compressione)
Mx	Coppia concentrata in daNm applicata all'asse x princ. d'inerzia con verso positivo se tale da comprimere il lembo superiore della sez.
My	Coppia concentrata in daNm applicata all'asse y princ. d'inerzia con verso positivo se tale da comprimere il lembo destro della sez.

N.Comb.	N	Mx	My
1	0	1891	0

RISULTATI DEL CALCOLO

Copriferro netto minimo barre longitudinali: 4.3 cm
Interferro netto minimo barre longitudinali: 8.6 cm
Copriferro netto minimo staffe: 3.3 cm

METODO AGLI STATI LIMITE ULTIMI - RISULTATI PRESSO-TENSO FLESSIONE

Ver	S = combinazione verificata / N = combin. non verificata
N	Sforzo normale assegnato [in daN] (positivo se di compressione)
Mx	Momento flettente assegnato [in daNm] riferito all'asse x princ. d'inerzia
My	Momento flettente assegnato [in daNm] riferito all'asse y princ. d'inerzia
N ult	Sforzo normale ultimo [in daN] nella sezione (positivo se di compress.)
Mx ult	Momento flettente ultimo [in daNm] riferito all'asse x princ. d'inerzia
My ult	Momento flettente ultimo [in daNm] riferito all'asse y princ. d'inerzia
Mis.Sic.	Misura sicurezza = rapporto vettoriale tra (N ult,Mx ult,My ult) e (N,Mx,My) Verifica positiva se tale rapporto risulta >=1.000

N.Comb.	Ver	N	Mx	My	N ult	Mx ult	My ult	Mis.Sic.
1	S	0	7607	0	0	20776	0	2.731
2	S	0	6788	0	0	20776	0	3.061
3	S	0	5963	0	0	20776	0	3.484

METODO AGLI STATI LIMITE ULTIMI - DEFORMAZIONI UNITARIE ALLO STATO ULTIMO

ec max Deform. unit. massima del conglomerato a compressione

ITINERARIO NAPOLI – BARI

RADDOPPIO TRATTA CANCELLO – BENEVENTO

1° LOTTO FUNZIONALE CANCELLO - FRASSO TELESINO E
VARIANTE ALLA LINEA ROMA-NAPOLI VIA CASSINO NEL
COMUNE DI MADDALONI – PROGETTO ESECUTIVOTOMBINI E PONTICELLI - Tombino scatolare
2,0x2,0m al km 13+175: Relazione di calcolo

COMMESSA	LOTTO	CODIFICA	DOCUMENTO	REV.	FOGLIO
IF1N	01 E ZZ	CL	IN0600 001	C	51 di 143

ec 3/7	Deform. unit. del conglomerato nella fibra a 3/7 dell'altezza efficace
Xc max	Ascissa in cm della fibra corrisp. a ec max (sistema rif. X,Y,0 sez.)
Yc max	Ordinata in cm della fibra corrisp. a ec max (sistema rif. X,Y,0 sez.)
ef min	Deform. unit. minima nell'acciaio (negativa se di trazione)
Xf min	Ascissa in cm della barra corrisp. a ef min (sistema rif. X,Y,0 sez.)
Yf min	Ordinata in cm della barra corrisp. a ef min (sistema rif. X,Y,0 sez.)
ef max	Deform. unit. massima nell'acciaio (positiva se di compress.)
Xf max	Ascissa in cm della barra corrisp. a ef max (sistema rif. X,Y,0 sez.)
Yf max	Ordinata in cm della barra corrisp. a ef max (sistema rif. X,Y,0 sez.)

N.Comb.	ec max	ec 3/7	Xc max	Yc max	ef min	Xf min	Yf min	ef max	Xf max	Yf max
1	0.00350	-0.00863	-50.0	40.0	-0.00032	-45.0	34.6	-0.02098	-45.0	5.4
2	0.00350	-0.00863	-50.0	40.0	-0.00032	-45.0	34.6	-0.02098	-45.0	5.4
3	0.00350	-0.00863	-50.0	40.0	-0.00032	-45.0	34.6	-0.02098	-45.0	5.4

POSIZIONE ASSE NEUTRO PER OGNI COMB. DI RESISTENZA

a	Coeff. a nell'eq. dell'asse neutro $aX+bY+c=0$ nel rif. X,Y,0 gen.
b	Coeff. b nell'eq. dell'asse neutro $aX+bY+c=0$ nel rif. X,Y,0 gen.
c	Coeff. c nell'eq. dell'asse neutro $aX+bY+c=0$ nel rif. X,Y,0 gen.
x/d	Rapp. di duttilità a rottura in presenza di sola fless.(travi)
C.Rid.	Coeff. di riduz. momenti per sola flessione in travi continue

N.Comb.	a	b	c	x/d	C.Rid.
1	0.000000000	0.000707649	-0.024805941	0.143	0.700
2	0.000000000	0.000707649	-0.024805941	0.143	0.700
3	0.000000000	0.000707649	-0.024805941	0.143	0.700

VERIFICA A TAGLIO SENZA SPECIFICA ARMATURA A TAGLIO

h	400 mm	Rck	40
d	346 mm	fck	33.2
bw	1000 mm	yc	1.5
$1+(200/d)^{0,5}$	1.760		
k	1.760	As	10 Φ 14.0
Asl	1539 mm ²		
Asl/(bw·d)	0.0044		
ρ_1	0.004	Vrd	195.8 kN
vmin	0.471	Ved	134.3 KN
vmin·bw·d	162963 N		
Vrd	179326 N	VERIFICATO	

COMBINAZIONI RARE IN ESERCIZIO - MASSIME TENSIONI NORMALI ED APERTURA FESSURE

Ver	S = combinazione verificata / N = combin. non verificata
Sc max	Massima tensione positiva di compressione nel conglomerato [daN/cm ²]
Xc max	Ascissa in cm della fibra corrisp. a Sc max (sistema rif. X,Y,0)
Yc max	Ordinata in cm della fibra corrisp. a Sc max (sistema rif. X,Y,0)
Sf min	Minima tensione negativa di trazione nell'acciaio [daN/cm ²]
Xf min	Ascissa in cm della barra corrisp. a Sf min (sistema rif. X,Y,0)
Yf min	Ordinata in cm della barra corrisp. a Sf min (sistema rif. X,Y,0)
Ac eff.	Area di conglomerato [cm ²] in zona tesa considerata aderente alle barre
D fess.	Distanza calcolata tra le fessure espressa in mm
K3	Coeff. di normativa dipendente dalla forma del diagramma delle tensioni
Ap.fess.	Apertura calcolata delle fessure espressa in mm

N.Comb.	Ver	Sc max	Xc max	Yc max	Sf min	Xf min	Yf min	Ac eff.	D fess.	K3	Ap.Fess.
1	S	11.5	-50.0	40.0	-126	35.0	5.4	0	0		0.000
2	S	16.2	-50.0	40.0	-177	35.0	5.4	0	0		0.000
3	S	14.2	-50.0	40.0	-156	35.0	5.4	0	0		0.000

   	ITINERARIO NAPOLI – BARI RADDOPPIO TRATTA CANCELLO – BENEVENTO 1° LOTTO FUNZIONALE CANCELLO - FRASSO TELESINO E VARIANTE ALLA LINEA ROMA-NAPOLI VIA CASSINO NEL COMUNE DI MADDALONI – PROGETTO ESECUTIVO												
TOMBINI E PONTICELLI - Tombino scatolare 2,0x2,0m al km 13+175: Relazione di calcolo	<table border="1"> <tr> <td>COMMESSA</td> <td>LOTTO</td> <td>CODIFICA</td> <td>DOCUMENTO</td> <td>REV.</td> <td>FOGLIO</td> </tr> <tr> <td>IF1N</td> <td>01 E ZZ</td> <td>CL</td> <td>IN0600 001</td> <td>C</td> <td>52 di 143</td> </tr> </table>	COMMESSA	LOTTO	CODIFICA	DOCUMENTO	REV.	FOGLIO	IF1N	01 E ZZ	CL	IN0600 001	C	52 di 143
COMMESSA	LOTTO	CODIFICA	DOCUMENTO	REV.	FOGLIO								
IF1N	01 E ZZ	CL	IN0600 001	C	52 di 143								

COMBINAZIONI QUASI PERMANENTI IN ESERCIZIO - MASSIME TENSIONI NORMALI ED APERTURA FESSURE

N.Comb.	Ver	Sc max	Xc max	Yc max	Sf min	Xf min	Yf min	Ac eff.	D fess.	K3	Ap.Fess.
1	S	6.0	-50.0	40.0	-66	35.0	5.4	0	0		0.000

4.5.7 SOLETTA INFERIORE – MEZZERIA

Frame	Station	OutputCase	CaseType	P	V2	V3	T	M2	M3
Text	m	Text	Text	KN	KN	KN	KN-m	KN-m	KN-m
10	0	DEAD	LinStatic	-1.297	-2.936				-7.3649
10	0	PERM	LinStatic	0.794	-1.174				-5.3252
10	0	BALLAST	LinStatic	0.715	-1.056				-4.7927
10	0	SPBSX	LinStatic	-11.59	6.477				0.68
10	0	SPBDX	LinStatic	3.843	-6.478				0.7512
10	0	SPTSX	LinStatic	-38.351	15.709				2.1742
10	0	SPTDX	LinStatic	8.824	-15.711				2.3918
10	0	ACC	LinStatic	2.699	-3.989				-18.0991
10	0	SPACCSX	LinStatic	-35.783	19.999				2.1004
10	0	SPACCDX	LinStatic	11.865	-20.001				2.3203
10	0	AVV	LinStatic	-10.173	18.26				-0.0469
10	0	TERMF	LinStatic	-2.814	-0.00061				1.1517
10	0	TERMU	LinStatic	7.678	0.004847				-9.1959
10	0	RITIRO	LinStatic	-5.707	-0.0036				6.8356
10	0	SPSSX	LinStatic	-23.233	12.985				1.3638
10	0	SISMAV	LinStatic	0.161	-0.238				-1.0784
10	0	SISMAH	LinStatic	-9.097	11.373				-0.042

RIEPILOGO SOLLECITAZIONI S7				
SOLETTA INFERIORE MEZZERIA		P	V2	M3
		kN	kN	kNm
SLU	A1+M1	0.0	-39.6	-54.6
SLU	A2+M2	0.0	-33.6	-43.8
SLU	SLV	0.0	-61.1	-17.2
SLE	SLD	0.0	-34.0	-15.4
SLE	RARA	0.0	9.1	-35.8
SLE	Q.PERM.	0.0	-5.2	-16.7
SLE	FESS. RARA	0.0	6.3	-32.2

4.5.7.1 VERIFICHE

DATI GENERALI SEZIONE IN C.A.

	ITINERARIO NAPOLI – BARI RADDOPPIO TRATTA CANCELLO – BENEVENTO I° LOTTO FUNZIONALE CANCELLO - FRASSO TELESINO E VARIANTE ALLA LINEA ROMA-NAPOLI VIA CASSINO NEL COMUNE DI MADDALONI – PROGETTO ESECUTIVO												
TOMBINI E PONTICELLI - Tombino scatolare 2,0x2,0m al km 13+175: Relazione di calcolo	<table border="1"> <tr> <td>COMMESSA</td> <td>LOTTO</td> <td>CODIFICA</td> <td>DOCUMENTO</td> <td>REV.</td> <td>FOGLIO</td> </tr> <tr> <td>IF1N</td> <td>01 E ZZ</td> <td>CL</td> <td>IN0600 001</td> <td>C</td> <td>53 di 143</td> </tr> </table>	COMMESSA	LOTTO	CODIFICA	DOCUMENTO	REV.	FOGLIO	IF1N	01 E ZZ	CL	IN0600 001	C	53 di 143
COMMESSA	LOTTO	CODIFICA	DOCUMENTO	REV.	FOGLIO								
IF1N	01 E ZZ	CL	IN0600 001	C	53 di 143								

NOME SEZIONE: s1

Descrizione Sezione:
 Metodo di calcolo resistenza: Stati Limite Ultimi
 Tipologia sezione: Sezione generica
 Normativa di riferimento: N.T.C.
 Percorso sollecitazione: A Sforzo Norm. costante
 Condizioni Ambientali: Poco aggressive
 Riferimento Sforzi assegnati: Assi x,y principali d'inertza
 Riferimento alla sismicit : Zona non sismica
 Posizione sezione nell'asta: In zona critica

CARATTERISTICHE DI RESISTENZA DEI MATERIALI IMPIEGATI

CONGLOMERATO - Classe: C32/40
 Resist. compr. di calcolo fcd : 181.33 daN/cm²
 Resist. compr. ridotta fcd' : 90.67 daN/cm²
 Def.unit. max resistenza ec2 : 0.0020
 Def.unit. ultima ecu : 0.0035
 Diagramma tensione-deformaz. : Parabola-Rettangolo
 Modulo Elastico Normale Ec : 333458 daN/cm²
 Coeff. di Poisson : 0.20
 Resist. media a trazione fctm : 30.24 daN/cm²
 Coeff. Omogen. S.L.E. : 15.0
 Combinazioni Rare in Esercizio (Tens.Limite):
 Sc Limite : 182.60 daN/cm²
 Apert.Fess.Limite : 0.200 mm
 Combinazioni Quasi Permanenti in Esercizio (Tens.Limite):
 Sc Limite : 132.80 daN/cm²
 Apert.Fess.Limite : Non prevista

ACCIAIO - Tipo: B450C
 Resist. caratt. snervam. fyk : 4500.0 daN/cm²
 Resist. caratt. rottura ftk : 5400.0 daN/cm²
 Resist. snerv. di calcolo fyd : 3913.0 daN/cm²
 Resist. ultima di calcolo ftd : 4500.0 daN/cm²
 Deform. ultima di calcolo Epu : 0.068
 Modulo Elastico Ef : 2000000 daN/cm²
 Diagramma tensione-deformaz. : Bilineare finito
 Coeff. Aderenza ist. β1*β2 : 1.00 daN/cm²
 Coeff. Aderenza diff. β1*β2 : 0.50 daN/cm²
 Comb.Rare Sf Limite : 3375.0 daN/cm²

CARATTERISTICHE DOMINI CONGLOMERATO

DOMINIO N° 1
 Forma del Dominio: Poligonale
 Classe Conglomerato: C32/40

N.vertice	Ascissa X, cm	Ordinata Y, cm
1	-50.00	0.00
2	-50.00	40.00
3	50.00	40.00
4	50.00	0.00

DATI BARRE ISOLATE

N.Barra Numero assegnato alle singole barre isolate e nei vertici dei domini
 Ascissa X Ascissa in cm del baricentro della barra nel sistema di rif. gen. X, Y, O
 Ordinata Y Ordinata in cm del baricentro della barra nel sistema di rif. gen. X, Y, O
 Diam. Diametro in mm della barra

N.Barra	Ascissa X, cm	Ordinata Y, cm	Diam.Ø,mm
1	-45.00	5.40	14
2	45.00	5.40	14
3	-45.00	34.60	14
4	45.00	34.60	14

DATI GENERAZIONI LINEARI DI BARRE

N.Gen. Numero assegnato alla singola generazione lineare di barre

   	ITINERARIO NAPOLI – BARI RADDOPPIO TRATTA CANCELLO – BENEVENTO I° LOTTO FUNZIONALE CANCELLO - FRASSO TELESINO E VARIANTE ALLA LINEA ROMA-NAPOLI VIA CASSINO NEL COMUNE DI MADDALONI – PROGETTO ESECUTIVO												
TOMBINI E PONTICELLI - Tombino scatolare 2,0x2,0m al km 13+175: Relazione di calcolo	<table border="1"> <tr> <td>COMMESSA</td> <td>LOTTO</td> <td>CODIFICA</td> <td>DOCUMENTO</td> <td>REV.</td> <td>FOGLIO</td> </tr> <tr> <td>IF1N</td> <td>01 E ZZ</td> <td>CL</td> <td>IN0600 001</td> <td>C</td> <td>55 di 143</td> </tr> </table>	COMMESSA	LOTTO	CODIFICA	DOCUMENTO	REV.	FOGLIO	IF1N	01 E ZZ	CL	IN0600 001	C	55 di 143
COMMESSA	LOTTO	CODIFICA	DOCUMENTO	REV.	FOGLIO								
IF1N	01 E ZZ	CL	IN0600 001	C	55 di 143								

1	S	0	-5461	0	0	-20776	0	3.804
2	S	0	-4382	0	0	-20776	0	4.741
3	S	0	-1723	0	0	-20776	0	12.060

METODO AGLI STATI LIMITE ULTIMI - DEFORMAZIONI UNITARIE ALLO STATO ULTIMO

ec max	Deform. unit. massima del conglomerato a compressione
ec 3/7	Deform. unit. del conglomerato nella fibra a 3/7 dell'altezza efficace
Xc max	Ascissa in cm della fibra corrisp. a ec max (sistema rif. X,Y,0 sez.)
Yc max	Ordinata in cm della fibra corrisp. a ec max (sistema rif. X,Y,0 sez.)
ef min	Deform. unit. minima nell'acciaio (negativa se di trazione)
Xf min	Ascissa in cm della barra corrisp. a ef min (sistema rif. X,Y,0 sez.)
Yf min	Ordinata in cm della barra corrisp. a ef min (sistema rif. X,Y,0 sez.)
ef max	Deform. unit. massima nell'acciaio (positiva se di compress.)
Xf max	Ascissa in cm della barra corrisp. a ef max (sistema rif. X,Y,0 sez.)
Yf max	Ordinata in cm della barra corrisp. a ef max (sistema rif. X,Y,0 sez.)

N.Comb.	ec max	ec 3/7	Xc max	Yc max	ef min	Xf min	Yf min	ef max	Xf max	Yf max
1	0.00350	-0.00863	-50.0	0.0	-0.00032	-45.0	5.4	-0.02098	45.0	34.6
2	0.00350	-0.00863	-50.0	0.0	-0.00032	-45.0	5.4	-0.02098	45.0	34.6
3	0.00350	-0.00863	-50.0	0.0	-0.00032	-45.0	5.4	-0.02098	45.0	34.6

POSIZIONE ASSE NEUTRO PER OGNI COMB. DI RESISTENZA

a	Coeff. a nell'eq. dell'asse neutro $aX+bY+c=0$ nel rif. X,Y,0 gen.
b	Coeff. b nell'eq. dell'asse neutro $aX+bY+c=0$ nel rif. X,Y,0 gen.
c	Coeff. c nell'eq. dell'asse neutro $aX+bY+c=0$ nel rif. X,Y,0 gen.
x/d	Rapp. di duttilità a rottura in presenza di sola fless.(travi)
C.Rid.	Coeff. di riduz. momenti per sola flessione in travi continue

N.Comb.	a	b	c	x/d	C.Rid.
1	0.000000000	-0.000707649	0.003500000	0.143	0.700
2	0.000000000	-0.000707649	0.003500000	0.143	0.700
3	0.000000000	-0.000707649	0.003500000	0.143	0.700

VERIFICA A TAGLIO SENZA SPECIFICA ARMATURA A TAGLIO

h	400 mm	Rck	40
d	346 mm	fck	33.2
bw	1000 mm	yc	1.5
$1+(200/d)^{0,5}$	1.760		
k	1.760	As	10 Φ 14.0
Asl	1539 mm ²		
Asl/(bw·d)	0.0044		
ρ_1	0.004	Vrd	195.8 kN
vmin	0.471	Ved	61.1 kN
vmin·bw·d	162963 N		
Vrd	179326 N	VERIFICATO	

COMBINAZIONI RARE IN ESERCIZIO - MASSIME TENSIONI NORMALI ED APERTURA FESSURE

Ver	S = combinazione verificata / N = combin. non verificata
Sc max	Massima tensione positiva di compressione nel conglomerato [daN/cm ²]
Xc max	Ascissa in cm della fibra corrisp. a Sc max (sistema rif. X,Y,0)
Yc max	Ordinata in cm della fibra corrisp. a Sc max (sistema rif. X,Y,0)
Sf min	Minima tensione negativa di trazione nell'acciaio [daN/cm ²]
Xf min	Ascissa in cm della barra corrisp. a Sf min (sistema rif. X,Y,0)
Yf min	Ordinata in cm della barra corrisp. a Sf min (sistema rif. X,Y,0)
Ac eff.	Area di conglomerato [cm ²] in zona tesa considerata aderente alle barre
D fess.	Distanza calcolata tra le fessure espressa in mm
K3	Coeff. di normativa dipendente dalla forma del diagramma delle tensioni

ITINERARIO NAPOLI – BARI

RADDOPPIO TRATTA CANCELLO – BENEVENTO

1° LOTTO FUNZIONALE CANCELLO - FRASSO TELESINO E
VARIANTE ALLA LINEA ROMA-NAPOLI VIA CASSINO NEL
COMUNE DI MADDALONI – PROGETTO ESECUTIVO

**TOMBINI E PONTICELLI - Tombino scatolare
2,0x2,0m al km 13+175: Relazione di calcolo**

COMMESSA	LOTTO	CODIFICA	DOCUMENTO	REV.	FOGLIO
IF1N	01 E ZZ	CL	IN0600 001	C	56 di 143

Ap.fess. Apertura calcolata delle fessure espressa in mm

N.Comb.	Ver	Sc max	Xc max	Yc max	Sf min	Xf min	Yf min	Ac eff.	D fess.	K3	Ap.Fess.
1	S	4.9	-50.0	40.0	-53	35.0	34.6	0	0		0.000
2	S	11.3	-50.0	40.0	-124	35.0	34.6	0	0		0.000
3	S	10.2	-50.0	40.0	-112	35.0	34.6	0	0		0.000

COMBINAZIONI QUASI PERMANENTI IN ESERCIZIO - MASSIME TENSIONI NORMALI ED APERTURA FESSURE

N.Comb.	Ver	Sc max	Xc max	Yc max	Sf min	Xf min	Yf min	Ac eff.	D fess.	K3	Ap.Fess.
1	S	5.3	-50.0	40.0	-58	35.0	34.6	0	0		0.000

	ITINERARIO NAPOLI – BARI RADDOPPIO TRATTA CANCELLO – BENEVENTO I° LOTTO FUNZIONALE CANCELLO - FRASSO TELESINO E VARIANTE ALLA LINEA ROMA-NAPOLI VIA CASSINO NEL COMUNE DI MADDALONI – PROGETTO ESECUTIVO												
TOMBINI E PONTICELLI - Tombino scatolare 2,0x2,0m al km 13+175: Relazione di calcolo	<table border="1"> <tr> <td>COMMESSA</td> <td>LOTTO</td> <td>CODIFICA</td> <td>DOCUMENTO</td> <td>REV.</td> <td>FOGLIO</td> </tr> <tr> <td>IF1N</td> <td>01 E ZZ</td> <td>CL</td> <td>IN0600 001</td> <td>C</td> <td>57 di 143</td> </tr> </table>	COMMESSA	LOTTO	CODIFICA	DOCUMENTO	REV.	FOGLIO	IF1N	01 E ZZ	CL	IN0600 001	C	57 di 143
COMMESSA	LOTTO	CODIFICA	DOCUMENTO	REV.	FOGLIO								
IF1N	01 E ZZ	CL	IN0600 001	C	57 di 143								

4.6 VERIFICHE GEO

Le verifiche sono state eseguite considerando i risultati dell'analisi strutturale condotta con il programma di calcolo SAP2000 ver. 20.0.0. In particolare, si sono considerate le reazioni delle molle in fondazione per ogni Load Case, combinandole attraverso i coefficienti relativi alle sezioni S6 e S7, con riferimento alla combinazione più gravosa tra A2 + M2 e SISMA SLV. La reazione totale è identica per entrambi i gruppi di coefficienti e, quindi, nel seguito si riporta solo quella che risulta dall'applicazione dei coefficienti relativi alla sezione S7. La stratigrafia del sito in cui ricade l'opera è riportata nella Tabella seguente. Si precisa, inoltre, che si è assunta una profondità del piano di posa D pari alla distanza tra estradosso soletta superiore e intradosso soletta inferiore.

Litotipo	prof.	γ	ϕ'	c'
(-)	(m)	(kN/m ³)	(°)	(kPa)
CCU	0 - 13	16	26	0
TGCs	13 - 23	15.5	33.5	20
CAL	23 - 50	22.5	38	50

γ = peso specifico (kN/m³)
 ϕ' = angolo di attrito interno (°)
 c' = coesione efficace (kPa)
 E' = modulo di Young (MPa)

Tabella 1 – Stratigrafia del sito in esame.

Joint	1	5	6	7	8	9	10	11	12	13	2
OutputCase	F3	F3	F3	F3	F3	F3	F3	F3	F3	F3	F3
Text	kN	kN	kN	kN	kN	kN	kN	kN	kN	kN	kN
DEAD	15.68	8.82	8.81	5.87	5.87	5.87	5.87	5.87	8.81	8.82	15.68
PERM	6.28	3.53	3.52	2.35	2.35	2.35	2.35	2.35	3.52	3.53	6.28
BALLAST	5.65	3.18	3.17	2.11	2.11	2.11	2.11	2.11	3.17	3.18	5.65
SPBSX	-4.73	-2.13	-1.59	-0.71	-0.35	0.00	0.36	0.71	1.60	2.13	4.73
SPBDX	4.73	2.13	1.60	0.71	0.36	0.00	-0.35	-0.71	-1.59	-2.13	-4.73
SPTSX	-11.00	-4.94	-3.70	-1.64	-0.82	0.00	0.83	1.65	3.70	4.94	10.99
SPTDX	10.99	4.94	3.70	1.65	0.83	0.00	-0.82	-1.64	-3.70	-4.94	-10.99
ACC	21.34	11.99	11.98	7.98	7.98	7.98	7.98	7.98	11.98	11.99	21.34
SPACCSX	-14.62	-6.57	-4.92	-2.19	-1.09	0.00	1.10	2.19	4.93	6.57	14.61
SPACCDX	14.61	6.57	4.93	2.19	1.10	0.00	-1.09	-2.19	-4.92	-6.57	-14.62
AVV	-21.83	-9.82	-7.36	-3.27	-1.64	0.00	1.64	3.27	7.36	9.82	21.83
TERMF	0.00	0.00	0.00	0.00	0.00	0.00	0.00	0.00	0.00	0.00	0.00
TERMU	0.02	0.00	0.00	-0.01	-0.01	-0.01	-0.01	-0.01	0.00	0.00	0.02
RITIRO	-0.02	0.00	0.00	0.01	0.01	0.01	0.01	0.01	0.00	0.00	-0.02
SPSSX	-9.49	-4.27	-3.20	-1.42	-0.71	0.00	0.71	1.42	3.20	4.27	9.48
SISMAV	1.27	0.71	0.71	0.48	0.48	0.48	0.48	0.48	0.71	0.71	1.27
SISMAH	-9.31	-4.19	-3.14	-1.40	-0.70	0.00	0.70	1.40	3.14	4.19	9.31

	ITINERARIO NAPOLI – BARI RADDOPPIO TRATTA CANCELLO – BENEVENTO 1° LOTTO FUNZIONALE CANCELLO - FRASSO TELESINO E VARIANTE ALLA LINEA ROMA-NAPOLI VIA CASSINO NEL COMUNE DI MADDALONI – PROGETTO ESECUTIVO												
TOMBINI E PONTICELLI - Tombino scatolare 2,0x2,0m al km 13+175: Relazione di calcolo	<table border="1"> <tr> <td>COMMESSA</td> <td>LOTTO</td> <td>CODIFICA</td> <td>DOCUMENTO</td> <td>REV.</td> <td>FOGLIO</td> </tr> <tr> <td>IF1N</td> <td>01 E ZZ</td> <td>CL</td> <td>IN0600 001</td> <td>C</td> <td>59 di 143</td> </tr> </table>	COMMESSA	LOTTO	CODIFICA	DOCUMENTO	REV.	FOGLIO	IF1N	01 E ZZ	CL	IN0600 001	C	59 di 143
COMMESSA	LOTTO	CODIFICA	DOCUMENTO	REV.	FOGLIO								
IF1N	01 E ZZ	CL	IN0600 001	C	59 di 143								

-1	0	1	1	0.00	0.00	0.00	0.00	0.00	0.00	0.00	0.00	0.00	0.00	0.00	0.00
1	0	1	1	0.00	0.00	0.00	0.00	0.00	0.00	0.00	0.00	0.00	0.00	0.00	0.00
-1	1	1	2.11	20.28	9.12	6.83	3.03	1.51	0.00	-1.52	-3.04	-6.83	-9.11	-20.27	
0.3	1	1	2.11	0.81	0.46	0.46	0.31	0.30	0.30	0.30	0.31	0.46	0.46	0.81	
-1	1	1	2.11	19.90	8.95	6.71	2.98	1.49	0.00	-1.49	-2.98	-6.71	-8.95	-19.90	
				77.21	38.40	33.37	18.91	15.57	12.24	8.90	5.57	3.35	-1.65	-11.86	200.0

Tabella 3 – Reazioni ai nodi della fondazione per la combinazione SISMA SLV.

Per la verifica di capacità portante si veda il paragrafo 5.6 essendo le sollecitazioni minori che per la sezione di calcolo SC2.

	ITINERARIO NAPOLI – BARI RADDOPPIO TRATTA CANCELLO – BENEVENTO 1° LOTTO FUNZIONALE CANCELLO - FRASSO TELESINO E VARIANTE ALLA LINEA ROMA-NAPOLI VIA CASSINO NEL COMUNE DI MADDALONI – PROGETTO ESECUTIVO												
TOMBINI E PONTICELLI - Tombino scatolare 2,0x2,0m al km 13+175: Relazione di calcolo	<table border="1"> <thead> <tr> <th>COMMESSA</th> <th>LOTTO</th> <th>CODIFICA</th> <th>DOCUMENTO</th> <th>REV.</th> <th>FOGLIO</th> </tr> </thead> <tbody> <tr> <td>IF1N</td> <td>01 E ZZ</td> <td>CL</td> <td>IN0600 001</td> <td>C</td> <td>60 di 143</td> </tr> </tbody> </table>	COMMESSA	LOTTO	CODIFICA	DOCUMENTO	REV.	FOGLIO	IF1N	01 E ZZ	CL	IN0600 001	C	60 di 143
COMMESSA	LOTTO	CODIFICA	DOCUMENTO	REV.	FOGLIO								
IF1N	01 E ZZ	CL	IN0600 001	C	60 di 143								

5 SEZIONE “SC2” - SCATOLARE

5.1 GEOMETRIA E DATI DI INPUT

Si procede al dimensionamento della struttura dello scatolare facendo riferimento ad una struttura piana che descrive una striscia larga 1.00 m. Lo spessore della soletta superiore è pari a 1.10 m, quello dei piedritti e del solettone di fondo è anch'esso pari a 0.40 m. Il ricoprimento, ovvero la distanza tra la quota del Piano del Ferro e l'estradosso della soletta superiore, si assume cautelativamente pari a circa 0.80 m. Poiché l'opera ricade in zona sismica, saranno applicate le azioni di rito previste dalla norma così come riportato nei capitoli successivi.

Il contributo dovuto all'azione del vento agente sulla barriera antirumore, del peso proprio e, in condizioni sismiche, dell'inerzia della barriera stessa, si traduce in un momento torcente sulla soletta superiore. In via cautelativa, nella sezione in oggetto, si è tenuto conto anche dell'azione variabile dovuta al traffico ferroviario.



Figura 7 – Sezione longitudinale e individuazione delle sezioni SC2 oggetto di verifica.

Caratteristiche geometriche e di carico dello scatolare:

dati di input

h (m)	2	altezza netta interna
l (m)	2	larghezza netta interna
L (m)		larghezza concio
	1	
b (m)	0.4	profondità striscia di telaio
s _i (m)	0.4	spessore soletta inferiore
s _p (m)	0.4	spessore piedritti
s _s (m)	2	spessore soletta superiore

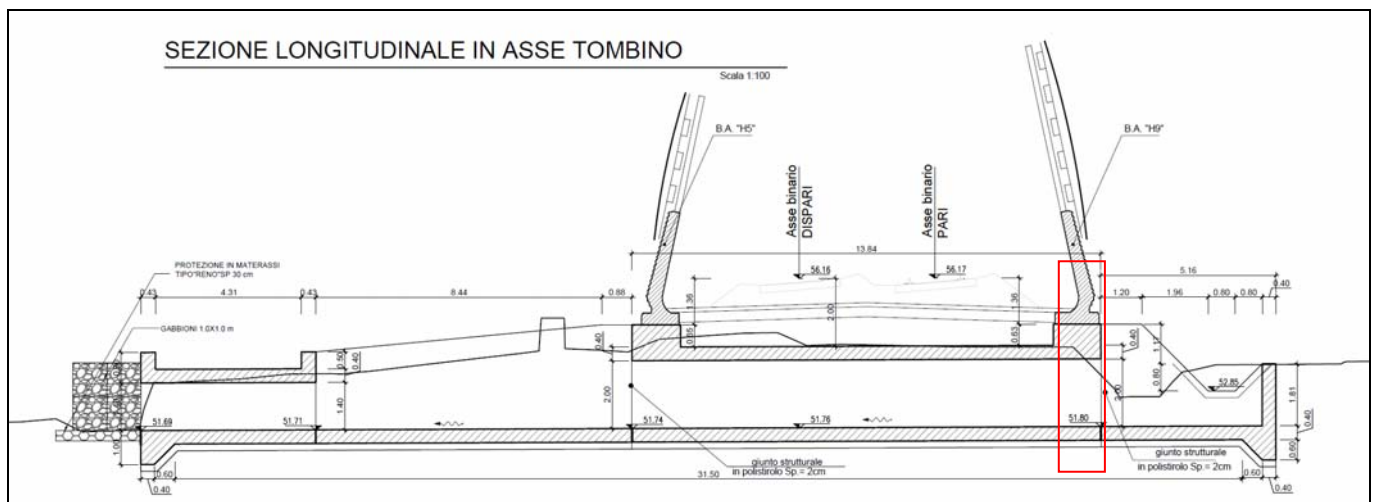
dati rilevato ferroviario

	ITINERARIO NAPOLI – BARI RADDOPPIO TRATTA CANCELLO – BENEVENTO I° LOTTO FUNZIONALE CANCELLO - FRASSO TELESINO E VARIANTE ALLA LINEA ROMA-NAPOLI VIA CASSINO NEL COMUNE DI MADDALONI – PROGETTO ESECUTIVO												
TOMBINI E PONTICELLI - Tombino scatolare 2,0x2,0m al km 13+175: Relazione di calcolo	<table border="1"> <thead> <tr> <th>COMMESSA</th> <th>LOTTO</th> <th>CODIFICA</th> <th>DOCUMENTO</th> <th>REV.</th> <th>FOGLIO</th> </tr> </thead> <tbody> <tr> <td>IF1N</td> <td>01 E ZZ</td> <td>CL</td> <td>IN0600 001</td> <td>C</td> <td>61 di 143</td> </tr> </tbody> </table>	COMMESSA	LOTTO	CODIFICA	DOCUMENTO	REV.	FOGLIO	IF1N	01 E ZZ	CL	IN0600 001	C	61 di 143
COMMESSA	LOTTO	CODIFICA	DOCUMENTO	REV.	FOGLIO								
IF1N	01 E ZZ	CL	IN0600 001	C	61 di 143								

s_r (m)	0.8	spessore ricoprimento (escluso ballast)
γ_r (kN/m ³)	20	peso di volume ricoprimento/rilevato
s_m (m)	0	spessore massetto pendenze
γ_m (kN/m ³)	24	peso di volume massetto pendenze
γ_b (kN/m ³)	18	peso di volume ballast
s (m)	0.8	spessore armamento (inclusa traversina)
L_{trav} (m)	2.4	larghezza traversina
L_{long} (m)	0.3	lunghezza traversina

5.2 MODELLO DI CALCOLO – SEZIONE SC2

Come modello di calcolo (si vedano le Figure successive) si è assunto lo schema statico di telaio chiuso analizzato attraverso un'analisi elastico – lineare attraverso il programma di calcolo agli Elementi Finiti SAP2000 v.19.0.0 della Computers and Structures.

La mesh (si vedano le Figure seguenti) è composta da 13 beam elements e da 13 nodi. Tale telaio viene descritto attraverso le linee d'asse delle singole membrature e, pertanto, le aste del modello avranno lunghezza pari alla dimensione netta interna maggiorate della metà degli spessori delle aste adiacenti.

L'analisi strutturale è condotta con il metodo degli spostamenti per la valutazione dello stato tensodeformativo indotto da carichi statici.

rigidezza molle

E (kN/m ²)	4000	modulo di Young terreno di fondazione
b_t (m)	2.8	dimensione trasversale dell'opera
b_l (m)	1	dimensione longitudinale dell'opera
k_s (kN/m ³)	2036	costante di sottofondo (formulazione di Vogt)
$k_{centrale}$ (kN/m)	489	rigidezza molle centrali
$k_{spigolo}$ (kN/m)	1303	rigidezza molle spigolo
$k_{laterale}$ (kN/m)	733	rigidezza molle laterali

La soletta inferiore viene divisa in 10 elementi per poter schematizzare, tramite le molle applicate, l'interazione terreno – struttura.

Considerando un numero fisso e pari ad 11 di molle elastiche, la caratteristica elastica della generica molla viene calcolata attraverso la formulazione di Vogt:

$$k_s = \frac{1.33 \cdot E}{\sqrt[3]{b_t^2 \cdot b_l}}$$

dove:

k_s = costante di sottofondo [F/L³]

b_t = dimensione trasversale dell'opera

b_l = dimensione longitudinale dell'opera

	ITINERARIO NAPOLI – BARI RADDOPPIO TRATTA CANCELLO – BENEVENTO I° LOTTO FUNZIONALE CANCELLO - FRASSO TELESINO E VARIANTE ALLA LINEA ROMA-NAPOLI VIA CASSINO NEL COMUNE DI MADDALONI – PROGETTO ESECUTIVO												
TOMBINI E PONTICELLI - Tombino scatolare 2,0x2,0m al km 13+175: Relazione di calcolo	<table border="1"> <thead> <tr> <th>COMMESSA</th> <th>LOTTO</th> <th>CODIFICA</th> <th>DOCUMENTO</th> <th>REV.</th> <th>FOGLIO</th> </tr> </thead> <tbody> <tr> <td>IF1N</td> <td>01 E ZZ</td> <td>CL</td> <td>IN0600 001</td> <td>C</td> <td>62 di 143</td> </tr> </tbody> </table>	COMMESSA	LOTTO	CODIFICA	DOCUMENTO	REV.	FOGLIO	IF1N	01 E ZZ	CL	IN0600 001	C	62 di 143
COMMESSA	LOTTO	CODIFICA	DOCUMENTO	REV.	FOGLIO								
IF1N	01 E ZZ	CL	IN0600 001	C	62 di 143								

E = modulo di Young del terreno di fondazione

Nella presente relazione si adotta un modulo di reazione verticale

$$k_s = 2036 \text{ kN/m}^3$$

Con questo valore si ricavano i valori delle singole molle, ottenendo per le 5 molle centrali un valore di:

$$k_{\text{centrale}} = k_s \cdot (L_p/2 + L_{\text{int}} + L_p/2)/10$$

$$K_7, \dots, K_{11} = 489 \text{ kN/m}$$

I valori delle molle di spigolo si ottengono con la seguente formulazione:

$$K_1 = K_3 = 2 \cdot k_s \cdot [(L_p/2 + L_{\text{int}} + L_p/2)/10/2 + (L_p/2)] = 1303 \text{ kN/m}$$

ed infine in valori delle molle nei nodi 5, 6, 12 e 13 come da letteratura si assumono:

$$K_5 = K_6 = K_{12} = K_{13} = 1.5 \cdot k_{\text{centrale}} = 733 \text{ kN/m}$$

Agli effetti delle caratteristiche geometriche delle varie aste si è quindi assunto:

- una sezione rettangolare $b \times h = 1.00 \times 0.40 \text{ m}$ per la soletta superiore
- una sezione rettangolare $b \times h = 1.00 \times 0.40 \text{ m}$ per la soletta di fondazione
- una sezione rettangolare $b \times h = 1.00 \times 0.40 \text{ m}$ per i piedritti

Per le aste del reticolo si è assunto:

$$E_{\text{cm}} = 22000 \cdot [f_{\text{cm}}/10]^{0.3} = 33642.8 \text{ N/mm}^2 \text{ – modulo elastico del calcestruzzo (} R_{\text{ck}} = 40 \text{ N/mm}^2 \text{)}$$

Lo schema statico della struttura e la relativa numerazione dei nodi e delle aste sono riportati nelle figure di seguito.

	<p>ITINERARIO NAPOLI – BARI RADDOPPIO TRATTA CANCELLO – BENEVENTO 1° LOTTO FUNZIONALE CANCELLO - FRASSO TELESINO E VARIANTE ALLA LINEA ROMA-NAPOLI VIA CASSINO NEL COMUNE DI MADDALONI – PROGETTO ESECUTIVO</p>												
<p>TOMBINI E PONTICELLI - Tombino scatolare 2,0x2,0m al km 13+175: Relazione di calcolo</p>	<table border="1"> <thead> <tr> <th>COMMESSA</th> <th>LOTTO</th> <th>CODIFICA</th> <th>DOCUMENTO</th> <th>REV.</th> <th>FOGLIO</th> </tr> </thead> <tbody> <tr> <td>IF1N</td> <td>01 E ZZ</td> <td>CL</td> <td>IN0600 001</td> <td>C</td> <td>63 di 143</td> </tr> </tbody> </table>	COMMESSA	LOTTO	CODIFICA	DOCUMENTO	REV.	FOGLIO	IF1N	01 E ZZ	CL	IN0600 001	C	63 di 143
COMMESSA	LOTTO	CODIFICA	DOCUMENTO	REV.	FOGLIO								
IF1N	01 E ZZ	CL	IN0600 001	C	63 di 143								



Figura 8 – Numerazione dei nodi.



Figura 9 – Numerazione delle aste.

	ITINERARIO NAPOLI – BARI RADDOPPIO TRATTA CANCELLO – BENEVENTO I° LOTTO FUNZIONALE CANCELLO - FRASSO TELESINO E VARIANTE ALLA LINEA ROMA-NAPOLI VIA CASSINO NEL COMUNE DI MADDALONI – PROGETTO ESECUTIVO												
TOMBINI E PONTICELLI - Tombino scatolare 2,0x2,0m al km 13+175: Relazione di calcolo	<table border="1"> <thead> <tr> <th>COMMESSA</th> <th>LOTTO</th> <th>CODIFICA</th> <th>DOCUMENTO</th> <th>REV.</th> <th>FOGLIO</th> </tr> </thead> <tbody> <tr> <td>IF1N</td> <td>01 E ZZ</td> <td>CL</td> <td>IN0600 001</td> <td>C</td> <td>64 di 143</td> </tr> </tbody> </table>	COMMESSA	LOTTO	CODIFICA	DOCUMENTO	REV.	FOGLIO	IF1N	01 E ZZ	CL	IN0600 001	C	64 di 143
COMMESSA	LOTTO	CODIFICA	DOCUMENTO	REV.	FOGLIO								
IF1N	01 E ZZ	CL	IN0600 001	C	64 di 143								

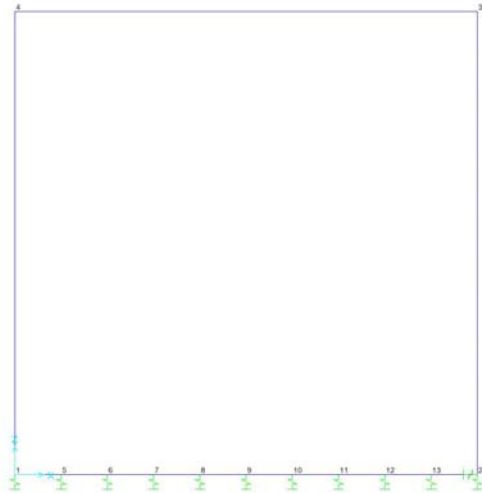
5.3 ANALISI DEI CARICHI

5.3.1 PESO PROPRIO (DEAD)

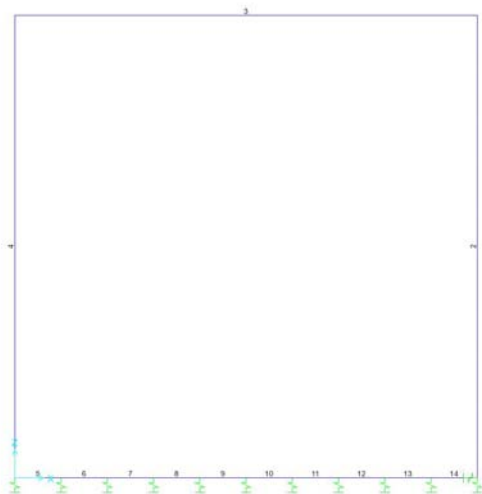
Il peso proprio è stato considerato ponendo il peso dell'unità di volume del calcestruzzo armato pari a $\gamma = 25.00\text{kN/m}^3$.

5.3.2 PESO PROPRIO DEL RINGROSSO (DEAD_RINGROSSO)

Si considera il peso proprio del ringrosso della soletta superiore pari a:

$$P_{\text{ring}} = 0.7 \text{ m} \cdot 25.00\text{kN/m}^3 = 17.5 \text{ KN/m}$$

5.3.3 PESO PROPRIO BARRIERA ANTIRUMORE (DEAD_BARRIERA)

Si considera, in favore di sicurezza, un carico relativo alla barriera antirumore H10 (altezza massima da piano ferro = 7.38 m) per la quale si ha a disposizione la relativa relazione di calcolo (RFI DTC ICI AM ST 01 2010). Considerando cautelativamente un'altezza massima di barriera da testa muro pari a 8.70 m, si ottiene un carico lineare di seguito definito (si noti come il modulo abbia lunghezza di 1.50 m):

$P_{p, \text{BM130}}$:	48.03 KN;	
$P_{p, \text{zoccolo, BM130}}$:	17.06 KN;	
$P_{p \text{ pannello bagnato}}$:	24.96 KN;	
P_{Tot} :	90.05 KN;	
$P_{\text{Tot}}/1.5 \text{ m} =$	60.03 KN/m;	
$M_{\text{Tot}} =$	35.73 kNm/m	momento flettente totale
$M_{\text{Tot}}/1.5 \text{ m} =$	23.82 kNm/m	momento flettente per unità di lunghezza

5.3.4 SOVRACCARICO PERMANENTE (PERM)

Sul solettone superiore si considera uno spessore di ricoprimento (escluso il ballast) di 0.80 m con $\gamma_r = 20.00\text{kN/m}^3$.

5.3.5 BALLAST (BALLAST)

Sul solettone superiore si considera uno spessore di ballast compresa la traversina pari a $s_b = 0.80 \text{ m}$ con peso dell'unità di volume $\gamma_b = 18.00 \text{ kN/m}^3$.

Ai lati dello scatolare si ha un carico orizzontale uniformemente distribuito sui piedritti di intensità $\Delta p_b = 5.53 \text{ kN/m}$.

Oltre ai carichi suddetti viene aggiunta, come carico concentrato nei nodi 1, 4 e 2, 3, la parte di spinta del ballast esercitata su 1/2 spessore della soletta superiore e su 1/2 spessore della soletta inferiore.

Spinta semispessore soletta superiore

$$\Delta F_{b3,4} = 1.11 \text{ kN}$$

	ITINERARIO NAPOLI – BARI RADDOPPIO TRATTA CANCELLO – BENEVENTO I° LOTTO FUNZIONALE CANCELLO - FRASSO TELESINO E VARIANTE ALLA LINEA ROMA-NAPOLI VIA CASSINO NEL COMUNE DI MADDALONI – PROGETTO ESECUTIVO												
TOMBINI E PONTICELLI - Tombino scatolare 2,0x2,0m al km 13+175: Relazione di calcolo	<table border="1"> <thead> <tr> <th>COMMESSA</th> <th>LOTTO</th> <th>CODIFICA</th> <th>DOCUMENTO</th> <th>REV.</th> <th>FOGLIO</th> </tr> </thead> <tbody> <tr> <td>IF1N</td> <td>01 E ZZ</td> <td>CL</td> <td>IN0600 001</td> <td>C</td> <td>65 di 143</td> </tr> </tbody> </table>	COMMESSA	LOTTO	CODIFICA	DOCUMENTO	REV.	FOGLIO	IF1N	01 E ZZ	CL	IN0600 001	C	65 di 143
COMMESSA	LOTTO	CODIFICA	DOCUMENTO	REV.	FOGLIO								
IF1N	01 E ZZ	CL	IN0600 001	C	65 di 143								

Spinta semispessore soletta inferiore

$$\Delta F_{b1,2} = 1.11 \text{ kN}$$

5.3.6 SPINTA DEL TERRENO (SPTSX/SPTDX)

La spinta del terreno viene considerata in regime di spinta a riposo con:

γ_t (kN/m ³)	20	peso di volume terreno ai lati
ϕ' (°)	38	angolo di attrito terreno ai lati
k_0	0.384	coefficiente di spinta a riposo

Tali parametri si traducono ad un diagramma di pressioni trapezoidale ($p = k_0 \cdot \gamma \cdot z$) da applicare sui piedritti dello scatolare con valori di:

p_1 (kN/m ²)	6.15	pressione all'estradosso soletta superiore
p_2 (kN/m ²)	7.69	pressione in asse soletta superiore
p_3 (kN/m ²)	26.14	pressione in asse soletta inferiore
p_4 (kN/m ²)	27.67	pressione all'intradosso soletta inferiore

Oltre ai carichi suddetti viene aggiunta, come carico concentrato nei nodi 1 e 4 (per la SPTSX) e 2 e 3 (per la SPTDX), la parte di spinta del terreno esercitata su 1/2 spessore della soletta superiore e su 1/2 spessore della soletta inferiore.

$F_{1,2}$ (kN/m)	1.38	forza concentrata semispessore soletta superiore
$F_{3,4}$ (kN/m)	5.38	forza concentrata semispessore soletta inferiore

5.3.7 SPINTA ORIZZONTALE FALDA

Assente.

5.3.8 SOTTOSPINTA IDRAULICA SU SOLETTA INFERIORE

Assente.

5.3.9 CARICHI VARIABILI

5.3.9.1 COEFFICIENTE DI INCREMENTO DINAMICO

Si considera il caso di portale a luce singola, per il quale vale la seguente espressione:

$$L_m = \frac{1}{n} \times (L_1 + L_2 + L_3)$$

in cui $n = 3$.

Considerando le linee d'asse risulta:

$L_1 = 2.40 \text{ m}$ altezza piedritto di sinistra

	ITINERARIO NAPOLI – BARI RADDOPPIO TRATTA CANCELLO – BENEVENTO I° LOTTO FUNZIONALE CANCELLO - FRASSO TELESINO E VARIANTE ALLA LINEA ROMA-NAPOLI VIA CASSINO NEL COMUNE DI MADDALONI – PROGETTO ESECUTIVO												
TOMBINI E PONTICELLI - Tombino scatolare 2,0x2,0m al km 13+175: Relazione di calcolo	<table border="1"> <tr> <td>COMMESSA</td> <td>LOTTO</td> <td>CODIFICA</td> <td>DOCUMENTO</td> <td>REV.</td> <td>FOGLIO</td> </tr> <tr> <td>IF1N</td> <td>01 E ZZ</td> <td>CL</td> <td>IN0600 001</td> <td>C</td> <td>66 di 143</td> </tr> </table>	COMMESSA	LOTTO	CODIFICA	DOCUMENTO	REV.	FOGLIO	IF1N	01 E ZZ	CL	IN0600 001	C	66 di 143
COMMESSA	LOTTO	CODIFICA	DOCUMENTO	REV.	FOGLIO								
IF1N	01 E ZZ	CL	IN0600 001	C	66 di 143								

$L_2 = 2.40 \text{ m}$ lunghezza solettone

$L_3 = 2.40 \text{ m}$ altezza piedritto di destra

$L_\phi = k \cdot L_m = 5.72 \text{ m}$ con $k = 1.3$.

Il coefficiente di incremento dinamico risulta pari a (linea con ridotto standard manutentivo):

$$\Phi_3 = 0.9 \times \left(\frac{2.16}{\sqrt{L_\phi} - 0.2} + 0.73 \right) = 1.90$$

Essendo $l < 8\text{m}$ ed $h < 5\text{m}$ si assume invece il valore $\Phi = 1.35$.

5.3.9.2 LARGHEZZA DI DIFFUSIONE TRASVERSALE

La diffusione trasversale dei carichi è stata effettuata, a partire dall'intradosso della traversina, nell'ipotesi di ripartizione nel ballast, nel terreno, nel massetto e nel solettone di copertura nei rapporti di seguito indicati:

	ai	:	bi
ballast	4	:	1
terreno	3	:	2
soletta	1	:	1
massetto	1	:	1

$s_s = 0.40 \text{ m}$: spessore del solettone

$s_m = 0.00 \text{ m}$: spessore del massetto pendenze

$s_r = 0.80 \text{ m}$: spessore del ricoprimento

$L_{tr} = 2.40 \text{ m}$: lunghezza traversina

Diffusione trasversale

$$L_d = L_{tr} + 2 \cdot (s_r \cdot b_r / a_r + s_b \cdot b_b / a_b) + 2 \cdot (s_s / 2) \cdot b_s / a_s + 2 \cdot s_m \cdot b_m / a_m = 4.27 \text{ m}$$

5.3.9.3 SOVRACCARICHI MOBILI (ACC)

Treno di carico LM71

Il modello di carico LM71 è costituito dalla presenza del locomotore con gli assi da 250 kN disposti ad interasse longitudinale pari ad 1.60 m e da un carico distribuito di 80 kN/m. Il coefficiente di adattamento α è pari a 1.1.

$Q_{vk} = 250 \text{ kN}$

$q_{vk} = 80 \text{ kN/m}$

$\alpha = 1.1$

Il carico complessivo Q agente su una striscia di lunghezza unitaria vale pertanto, incrementato del coefficiente dinamico e diviso sulla larghezza di diffusione trasversale:

q_{eq} (kN/m)	156.25	carico distribuito equivalente 4 assi
a	1.10	coefficiente adattamento
Φ	1.35	coefficiente incremento dinamico

	ITINERARIO NAPOLI – BARI RADDOPPIO TRATTA CANCELLO – BENEVENTO I° LOTTO FUNZIONALE CANCELLO - FRASSO TELESINO E VARIANTE ALLA LINEA ROMA-NAPOLI VIA CASSINO NEL COMUNE DI MADDALONI – PROGETTO ESECUTIVO												
TOMBINI E PONTICELLI - Tombino scatolare 2,0x2,0m al km 13+175: Relazione di calcolo	<table border="1"> <thead> <tr> <th>COMMESSA</th> <th>LOTTO</th> <th>CODIFICA</th> <th>DOCUMENTO</th> <th>REV.</th> <th>FOGLIO</th> </tr> </thead> <tbody> <tr> <td>IF1N</td> <td>01 E ZZ</td> <td>CL</td> <td>IN0600 001</td> <td>C</td> <td>67 di 143</td> </tr> </tbody> </table>	COMMESSA	LOTTO	CODIFICA	DOCUMENTO	REV.	FOGLIO	IF1N	01 E ZZ	CL	IN0600 001	C	67 di 143
COMMESSA	LOTTO	CODIFICA	DOCUMENTO	REV.	FOGLIO								
IF1N	01 E ZZ	CL	IN0600 001	C	67 di 143								

q (kN/m)	232.03	$q = q_{eq} \cdot \alpha \cdot \Phi$
L_d (m)	4.27	larghezza di diffusione
q/L_d (kN/m ²)	54.38	

Tale carico viene introdotto nel modello con la dicitura ACC:

Treno di carico SW/2

$$q_{vk} = 150.0 \text{ kN/m}$$

$\alpha = 1.0$: coefficiente di adattamento

Nell'analisi condotta tale treno di carico non risulta dimensionante.

5.3.9.4 SOVRACCARICO ACCIDENTALE SUL RILEVATO (SPACCSX/SPACCDX)

Il carico accidentale sul rilevato a ridosso del piedritto ha intensità pari al treno di carico ripartito su una L_d che tiene conto delle diffusioni prima indicate, limitatamente al ricoprimento e al ballast:

L_d (m)	3.87	larghezza di diffusione
q (kN/m)	171.88	$q = q_{eq} \cdot \alpha$
q/L_d (kN/m ²)	44.45	
Δp_{acc} (kN/m ²)	17.08	

Oltre ai carichi suddetti viene aggiunta, come carico concentrato nei nodi 1 e 4 (per la SPACCSX) e 2 e 3 (per la SPACCDX), la parte di sovrappinta dei carichi esercitata su 1/2 spessore della soletta superiore e su 1/2 spessore della soletta inferiore.

$\Delta F_{1,2,acc}$ (kN/m)	3.42	ΔF dovuto al sovrac. accidentale semispessore soletta superiore
$\Delta F_{3,4,acc}$ (kN/m)	3.42	ΔF dovuto al sovrac. accidentale semispessore soletta inferiore

5.3.9.5 FRENATURA E AVVIAMENTO

Per il carico di frenatura e avviamento viene assunto quello dovuto all'avviamento del treno LM71, moltiplicato per il coefficiente di adattamento $\alpha=1.1$, per cui si ha:

Q_{avv} (kN/m)	33	carico dovuto all'avviamento treno di carico LM71
q_{avv} (kN/m/m)	8.51	carico distribuito dovuto all'avviamento treno di carico LM71
M_{avv} (kNm/m)	15.31	momento flettente distribuito dovuto all'avviamento treno di carico LM71

5.3.9.6 AZIONE DEL VENTO

Il vento, la cui direzione si considera generalmente orizzontale, esercita sulle costruzioni azioni che variano nel tempo e nello spazio provocando, in generale, effetti dinamici.

Per le costruzioni usuali tali azioni sono convenzionalmente ricondotte ad azioni statiche equivalenti dirette secondo due assi principali della struttura, tali azioni esercitano normalmente all'elemento di parete o di copertura, pressioni e depressioni p (indicate rispettivamente con segno positivo e negativo) di intensità calcolate con la seguente espressione:

$$p = q_b C_e C_p C_d$$

	ITINERARIO NAPOLI – BARI RADDOPPIO TRATTA CANCELLO – BENEVENTO I° LOTTO FUNZIONALE CANCELLO - FRASSO TELESINO E VARIANTE ALLA LINEA ROMA-NAPOLI VIA CASSINO NEL COMUNE DI MADDALONI – PROGETTO ESECUTIVO												
TOMBINI E PONTICELLI - Tombino scatolare 2,0x2,0m al km 13+175: Relazione di calcolo	<table border="1" style="width: 100%; border-collapse: collapse;"> <tr> <td>COMMESSA</td> <td>LOTTO</td> <td>CODIFICA</td> <td>DOCUMENTO</td> <td>REV.</td> <td>FOGLIO</td> </tr> <tr> <td>IF1N</td> <td>01 E ZZ</td> <td>CL</td> <td>IN0600 001</td> <td>C</td> <td>68 di 143</td> </tr> </table>	COMMESSA	LOTTO	CODIFICA	DOCUMENTO	REV.	FOGLIO	IF1N	01 E ZZ	CL	IN0600 001	C	68 di 143
COMMESSA	LOTTO	CODIFICA	DOCUMENTO	REV.	FOGLIO								
IF1N	01 E ZZ	CL	IN0600 001	C	68 di 143								

- q_b - Pressione cinetica di riferimento
- c_e - Coefficiente di esposizione
- c_p - Coefficiente di forma (o coefficiente aerodinamico)
- c_d - Coefficiente dinamico

Pressione cinetica di riferimento:

La pressione cinetica di riferimento q_b in (N/m²) è data dall'espressione:

$$q_b = \frac{1}{2} \rho v_b^2$$

ρ - Densità dell'aria assunta convenzionalmente costante e pari a 1.25 kg/m³.

Coefficiente di esposizione:

Il coefficiente d'esposizione c_e dipende dall'altezza z sul suolo del punto considerato, dalla topografia del terreno, e dalla categoria di esposizione del sito ove sorge la costruzione(k_r, z₀, z_{min}).

Zona vento = 3 (v_{b,0} = 27 m/s; a₀ = 500 m; k_a = 0.020 1/s);



Figura 10 - Schema per la definizione della categoria di esposizione – cfr. NTC08.

Classe di rugosità del terreno: C - Aree con ostacoli diffusi (alberi, case, muri, recinzioni,....).

Categoria di esposizione del sito	k _r	z ₀ [m]	z _{min} [m]
I	0,17	0,01	2
II	0,19	0,05	4
III	0,20	0,10	5
IV	0,22	0,30	8
V	0,23	0,70	12

Figura 11 – Tabella per la determinazione dei parametri k_r, z₀ e z_{min} – cfr. NTC08.

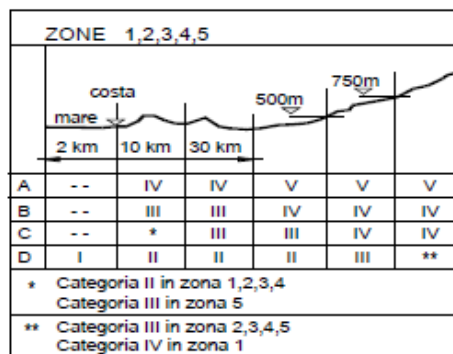
Facciamo riferimento ad una barriera alta 8.70 m.

Categoria esposizione III

k _r	0.20		Cat. II (D.M.08, Tab 3.3.II)
z ₀	0.10	m	

	ITINERARIO NAPOLI – BARI RADDOPPIO TRATTA CANCELLO – BENEVENTO I° LOTTO FUNZIONALE CANCELLO - FRASSO TELESINO E VARIANTE ALLA LINEA ROMA-NAPOLI VIA CASSINO NEL COMUNE DI MADDALONI – PROGETTO ESECUTIVO												
TOMBINI E PONTICELLI - Tombino scatolare 2,0x2,0m al km 13+175: Relazione di calcolo	<table border="1"> <thead> <tr> <th>COMMESSA</th> <th>LOTTO</th> <th>CODIFICA</th> <th>DOCUMENTO</th> <th>REV.</th> <th>FOGLIO</th> </tr> </thead> <tbody> <tr> <td>IF1N</td> <td>01 E ZZ</td> <td>CL</td> <td>IN0600 001</td> <td>C</td> <td>69 di 143</td> </tr> </tbody> </table>	COMMESSA	LOTTO	CODIFICA	DOCUMENTO	REV.	FOGLIO	IF1N	01 E ZZ	CL	IN0600 001	C	69 di 143
COMMESSA	LOTTO	CODIFICA	DOCUMENTO	REV.	FOGLIO								
IF1N	01 E ZZ	CL	IN0600 001	C	69 di 143								

Z _{min}	5.00	m	
z	8.70	m	altezza sul suolo del punto considerato (Z+H)

Tabella 4 – Tabella riassuntiva dei parametri necessari alla determinazione dell'azione del vento.

Il valore di c_e può essere ricavato mediante la relazione:

$$c_e(z) = k_r^2 c_t \ln\left(\frac{z}{z_0}\right) \left[7 + c_t \ln\left(\frac{z}{z_0}\right) \right] \text{ per } z > z_{\min}$$

$$c_e(z) = c_e(z_{\min}) \text{ per } z < z_{\min}$$

Il coefficiente di topografica $C_t = 1$

Nel caso in esame abbiamo quindi:

$$\text{Pressione cinetica di riferimento } (q_b) = 1/2 \rho v_b^2 = 1/2 \cdot 1.25 \cdot 27^2 = 0.456 \text{ kN/m}^2;$$

Coefficiente di forma $C_p = 1.2$ pareti isolate - paragrafo 7.4.1 dell'EC1, prospetto 7.9 – zona D;

Coefficiente dinamico (C_d) = 1.00;

Coefficiente di esposizione topografica (C_t) = 1.00;

Altezza della barriera = Z+H = 8.70 > z_{\min} ;

Coefficiente di esposizione C_e (8.70) = 2.05.

Noti q_b , C_e , C_p , C_d si ricava la pressione del vento, secondo D.M. 2008:

$$P_{\text{VENTO}} = q_b \cdot C_e \cdot C_p \cdot C_d = 0.456 \cdot 2.05 \cdot 1.20 \cdot 1.0 = \mathbf{1.12 \text{ kN/m}^2} \rightarrow \text{Pressione del vento}$$

La pressione del vento si considera agente su un metro lineare di barriera antirumore. Si assume un'altezza complessiva per la barriera pari a 8.70 m.

Per le verifiche le azioni in testa al muro (dovute all'azione del vento) saranno valutate con le seguenti formulazioni:

$$M_{\text{Vento}} = P_{\text{Vento}} \cdot 3 \text{ m} \cdot h_{\text{barr}} \cdot (h_{\text{BM130}} + h_{\text{barr}}/2) + P_{\text{Vento}} \cdot 1.5 \text{ m} \cdot h_{\text{BM130}} \cdot h_{\text{BM130}}/2 =$$

$$= (1.12 \cdot 3 \cdot 5.38 \cdot (3.32 + 5.38/2) + 1.12 \cdot 1.5 \cdot 3.32 \cdot 3.32/2)/1.5 = \mathbf{78.50 \text{ kNm/m}}$$

$$V_{\text{Vento}} = (P_{\text{Vento}} \cdot 3 \text{ m} \cdot h_{\text{barr}} + P_{\text{Vento}} \cdot 1.5 \text{ m} \cdot h_{\text{BM130}})/1.5 =$$

$$(1.12 \cdot 3 \cdot 5.38 + 1.12 \cdot 1.5 \cdot 3.32)/1.5 = \mathbf{15.76 \text{ kN/m}}$$

$$N_{\text{Vento}} = V_{\text{Vento}} \cdot \text{tg } 12^\circ = 11.79 \cdot \text{tg } 12^\circ = \mathbf{3.35 \text{ kN/m}}$$

Ove:

$$h_{\text{BM130}} = 3.32 \text{ m}$$

$$h_{\text{barr}} = \text{altezza dei pannelli fonoisolanti} = 7.38 - 2.00 = 5.38 \text{ m}$$

5.3.10 AZIONI CLIMATICHE

5.3.10.1 AZIONI TERMICHE UNIFORMI (TERMU)

Si considera una variazione termica uniforme $\Delta T = 15.00^\circ\text{C}$ sulla soletta superiore e sui piedritti, adottando per il coefficiente di dilatazione termica un valore $\alpha = 10 \times 10^{-6}$.

	ITINERARIO NAPOLI – BARI RADDOPPIO TRATTA CANCELLO – BENEVENTO I° LOTTO FUNZIONALE CANCELLO - FRASSO TELESINO E VARIANTE ALLA LINEA ROMA-NAPOLI VIA CASSINO NEL COMUNE DI MADDALONI – PROGETTO ESECUTIVO												
TOMBINI E PONTICELLI - Tombino scatolare 2,0x2,0m al km 13+175: Relazione di calcolo	<table border="1"> <thead> <tr> <th>COMMESSA</th> <th>LOTTO</th> <th>CODIFICA</th> <th>DOCUMENTO</th> <th>REV.</th> <th>FOGLIO</th> </tr> </thead> <tbody> <tr> <td>IF1N</td> <td>01 E ZZ</td> <td>CL</td> <td>IN0600 001</td> <td>C</td> <td>70 di 143</td> </tr> </tbody> </table>	COMMESSA	LOTTO	CODIFICA	DOCUMENTO	REV.	FOGLIO	IF1N	01 E ZZ	CL	IN0600 001	C	70 di 143
COMMESSA	LOTTO	CODIFICA	DOCUMENTO	REV.	FOGLIO								
IF1N	01 E ZZ	CL	IN0600 001	C	70 di 143								

5.3.10.2 AZIONI TERMICHE DIFFERENZIALI (TERMF)

Si considera una variazione termica differenziale $\Delta T = 5.00^{\circ}\text{C}$ sulla soletta superiore, adottando per il coefficiente di dilatazione termica un valore $\alpha = 10 \times 10^{-6}$.

5.3.10.3 RITIRO (RITIRO)

Si considera una variazione termica uniforme equivalente $\Delta T = -11.15^{\circ}\text{C}$ sulla soletta superiore. Il calcolo viene condotto secondo le indicazioni nell'EUROCODICE 2-UNI EN1992-1-1 Novembre 2005 e D.M.14-01-2008.

	R_{ck}	40	
	f_{ck}	33.20	N/mm^2
resistenza a compressione media	f_{cm}	41.20	N/mm^2
modulo elastico secante	E_{cm}	33642.78	N/mm^2
coefficiente di dilatazione termica	α	0.00001	
classe del cemento	cls tipo	R	
età del cls all'inizio del ritiro	t_s	2	gg
età del cls al momento del carico	t_0	2	gg
età del cls	t	27375	gg
	B	100	cm
	H	40.00	cm
sezione dell'elemento	A_c	400000	mm^2
perimetro a contatto con l'atmosfera	u	1000	mm
dimensione elemento di cls	$h_0 = 2A_c/u$	800	mm
umidità relativa percentuale	RH	75	%
calcolo del modulo elastico			
coeff. del tipo di cemento	α	1	
tempo t_0 corretto in funz del tipo di cem	t_0	6.189	gg > 0.5
coeff. della resistenza del cls	$\beta_c(f_{cm})$	2.62	
coeff. della viscosità nel tempo	$\beta_c(t_0)$	0.649	
coeff. della resistenza del cls	α_1	0.892	
coeff. della resistenza del cls	α_2	0.968	
coeff. della resistenza del cls	α_3	0.922	
coeff. che tiene conto dell'umidità relativa	β_H	1383	
coeff. della variabilità viscosità nel tempo	$\beta_c(t, t_0)$	0.985	

	ITINERARIO NAPOLI – BARI RADDOPPIO TRATTA CANCELLO – BENEVENTO I° LOTTO FUNZIONALE CANCELLO - FRASSO TELESINO E VARIANTE ALLA LINEA ROMA-NAPOLI VIA CASSINO NEL COMUNE DI MADDALONI – PROGETTO ESECUTIVO												
TOMBINI E PONTICELLI - Tombino scatolare 2,0x2,0m al km 13+175: Relazione di calcolo	<table border="1"> <thead> <tr> <th>COMMESSA</th> <th>LOTTO</th> <th>CODIFICA</th> <th>DOCUMENTO</th> <th>REV.</th> <th>FOGLIO</th> </tr> </thead> <tbody> <tr> <td>IF1N</td> <td>01 E ZZ</td> <td>CL</td> <td>IN0600 001</td> <td>C</td> <td>71 di 143</td> </tr> </tbody> </table>	COMMESSA	LOTTO	CODIFICA	DOCUMENTO	REV.	FOGLIO	IF1N	01 E ZZ	CL	IN0600 001	C	71 di 143
COMMESSA	LOTTO	CODIFICA	DOCUMENTO	REV.	FOGLIO								
IF1N	01 E ZZ	CL	IN0600 001	C	71 di 143								

coeff. che tiene conto dell'umidità	φ_{RH}	1.233
coeff. nominale della viscosità	φ_0	2.095
coeff. di viscosità	$\varphi(t, t_0)$	2.06
Modulo elastico al tempo t	$E_{cm}(t, t_0)$	10979.1 N/mm ²
calcolo della deformazione di ritiro		
parametro fusione di h_0	k_h	0.7
coeff. variabilità deformazione nel tempo	$\beta_{cs}(t, t_s)$	0.968
def. di ritiro per essiccamento	$\varepsilon_{cd}(t)$	0.0002886 7
deformazione di base	$\varepsilon_{cd,0}$	0.0004260 2
coeff. per il tipo di cemento	α_{ds1}	6
coeff. per il tipo di cemento	α_{ds2}	0.11
	β_{RH}	0.8960937 5
	$\beta_{as}(t)$	1
	$\varepsilon_{ca\ oo}$	0.000058
deformazione dovuta al ritiro autogeno	ε_{ca}	5.8E-05
deformazione di ritiro	$\varepsilon_s(t, t_0)$	0.0003466 7
variazione termica uniforme	ΔT_{ritiro}	-11.31 °C

5.3.11 AZIONI SISMICHE

In ottemperanza al D.M. del 14.01.2008 (Norme Tecniche per le Costruzioni), le verifiche sono state condotte con il metodo semi-probabilistico agli stati limite.

Il rispetto degli stati limite si considera conseguito quando:

- nei confronti degli stati limite di esercizio siano rispettate le verifiche relative allo Stato Limite di Danno;
- nei confronti degli stati limite ultimi siano rispettate le verifiche relative allo Stato Limite di salvaguardia della Vita.

Gli stati limite, sia di esercizio sia ultimi, sono individuati riferendosi alle prestazioni che l'opera a realizzarsi deve assolvere durante un evento sismico; nel caso di specie per la funzione che l'opera deve espletare nella sua vita utile, è significativo calcolare lo Stato Limite di Danno (SLD) per l'esercizio e lo Stato Limite di Salvaguardia della Vita (SLV) per lo stato limite ultimo.

In merito alle opere scatolari di cui trattasi, nel rispetto del punto §7.9.2. delle NTC, assimilando l'opera scatolare alla categoria delle spalle da ponte, rientrando tra le opere che si muovono con il terreno (§ 7.9.2.1), si può ritenere

	ITINERARIO NAPOLI – BARI RADDOPPIO TRATTA CANCELLO – BENEVENTO I° LOTTO FUNZIONALE CANCELLO - FRASSO TELESINO E VARIANTE ALLA LINEA ROMA-NAPOLI VIA CASSINO NEL COMUNE DI MADDALONI – PROGETTO ESECUTIVO												
TOMBINI E PONTICELLI - Tombino scatolare 2,0x2,0m al km 13+175: Relazione di calcolo	<table border="1"> <thead> <tr> <th>COMMESSA</th> <th>LOTTO</th> <th>CODIFICA</th> <th>DOCUMENTO</th> <th>REV.</th> <th>FOGLIO</th> </tr> </thead> <tbody> <tr> <td>IF1N</td> <td>01 E ZZ</td> <td>CL</td> <td>IN0600 001</td> <td>C</td> <td>72 di 143</td> </tr> </tbody> </table>	COMMESSA	LOTTO	CODIFICA	DOCUMENTO	REV.	FOGLIO	IF1N	01 E ZZ	CL	IN0600 001	C	72 di 143
COMMESSA	LOTTO	CODIFICA	DOCUMENTO	REV.	FOGLIO								
IF1N	01 E ZZ	CL	IN0600 001	C	72 di 143								

che la struttura debba mantenere sotto l'azione sismica il comportamento elastico; queste categorie di opere che si muovono con il terreno non subiscono le amplificazioni dell'accelerazione del suolo.

Per la definizione dell'azione sismica, occorre definire il periodo di riferimento P_{VR} in funzione dello stato limite considerato:

- la vita nominale (V_N) dell'opera.
- la classe d'uso.
- il periodo di riferimento (V_R) per l'azione sismica, data la vita nominale e la classe d'uso.

dati sisma

V_N (anni)	75.00	vita nominale
C_U	1.50	coefficiente d'uso (classe d'uso III)
V_R (anni)	112.50	periodo di riferimento

SLV

P_{VR}	0.10	probabilità di superamento
T_R (anni)	1068	tempo di ritorno per SLV
$a_g(g)$	0.187	accelerazione su sito riferimento rigido
F_0 (-)	2.499	
T_C^* (s)	0.415	
S_S	1.420	coefficiente amplificazione stratigrafica (cat. C)
S_T	1.00	coefficiente amplificazione topografica (cat. T1)
$a_{max}(g)$	0.27	$a_{max}(g) = S_S S_T a_g(g)$

SLD

P_{VR}	0.63	probabilità di superamento
T_R (anni)	113.15	tempo di ritorno per SLD
$a_g(g)$	0.084	accelerazione su sito riferimento rigido
F_0 (-)	2.417	
T_C^* (s)	0.347	
S_S	1.500	coefficiente amplificazione stratigrafica (cat. C)
S_T	1.00	coefficiente amplificazione topografica (cat. T1)
$a_{max}(g)$	0.13	$a_{max}(g) = S_S S_T a_g(g)$

Il calcolo viene eseguito con il metodo pseudostatico. In queste condizioni l'azione sismica è rappresentata da una forza statica equivalente pari al prodotto delle forze di gravità per un opportuno coefficiente sismico.

I valori dei coefficienti sismici orizzontali k_h e verticale k_v possono essere valutati mediante le espressioni:

	ITINERARIO NAPOLI – BARI RADDOPPIO TRATTA CANCELLO – BENEVENTO I° LOTTO FUNZIONALE CANCELLO - FRASSO TELESINO E VARIANTE ALLA LINEA ROMA-NAPOLI VIA CASSINO NEL COMUNE DI MADDALONI – PROGETTO ESECUTIVO												
TOMBINI E PONTICELLI - Tombino scatolare 2,0x2,0m al km 13+175: Relazione di calcolo	<table border="1"> <thead> <tr> <th>COMMESSA</th> <th>LOTTO</th> <th>CODIFICA</th> <th>DOCUMENTO</th> <th>REV.</th> <th>FOGLIO</th> </tr> </thead> <tbody> <tr> <td>IF1N</td> <td>01 E ZZ</td> <td>CL</td> <td>IN0600 001</td> <td>C</td> <td>73 di 143</td> </tr> </tbody> </table>	COMMESSA	LOTTO	CODIFICA	DOCUMENTO	REV.	FOGLIO	IF1N	01 E ZZ	CL	IN0600 001	C	73 di 143
COMMESSA	LOTTO	CODIFICA	DOCUMENTO	REV.	FOGLIO								
IF1N	01 E ZZ	CL	IN0600 001	C	73 di 143								

$$k_h = \beta_m \frac{a_{\max}}{g}; k_v = \pm 0.50 \cdot k_h$$

dove

$a_{\max} = S_S \cdot S_T \cdot a_g$ accelerazione orizzontale massima attesa al sito;

g = accelerazione di gravità;

Essendo lo scatolare una struttura che non ammette spostamenti relativi rispetto al terreno, il coefficiente β_m assume il valore unitario.

Pertanto, i due coefficienti sismici valgono:

SLV

β_m	1.00	
k_h	0.27	coefficiente sismico orizzontale
k_v	0.13	coefficiente sismico verticale

SLD

β_m	1.00	
k_h	0.13	coefficiente sismico orizzontale
k_v	0.06	coefficiente sismico verticale

5.3.11.1 SPINTA DELLE TERRE IN FASE SISMICA (SPSSX)

Le spinte delle terre, considerando lo scatolare una struttura rigida e priva di spostamenti (par. 7.11.6.2.1 D.M. 14.01.08), sono calcolate in regime di spinta a riposo che comporta il calcolo delle spinte sismiche in tali condizioni; l'incremento dinamico di spinta del terreno può essere calcolato attraverso la trattazione di Wood valida per pareti che accettano piccoli spostamenti:

$$\Delta F_E = S \cdot a_g / g \cdot \gamma \cdot h_{\text{tot}}^2$$

e va a sommarsi alle condizioni statiche valutate in condizioni di spinta a riposo.

Il punto di applicazione della spinta che interessa lo scatolare è posto $h_{\text{scat}}/2$, con h_{tot} altezza dal piano di progetto alla fondazione dello scatolare e h_{scat} l'altezza dello scatolare.

Essendo ΔF_E la risultante globale, ed il diagramma di spinta di tipo rettangolare, è immediato ricavare la quota parte della spinta che agisce sul piedritto dello scatolare.

h_{tot} (m)	4.4	altezza da P.F. di progetto a fondazione
h_{scat} (m)	2.8	altezza scatolare
Δp_E (kN/m ²)	23.37	incremento sismico di pressione (secondo Wood) per SLV
Δp_E (kN/m ²)	11.09	incremento sismico di pressione (secondo Wood) per SLD

	ITINERARIO NAPOLI – BARI RADDOPPIO TRATTA CANCELLO – BENEVENTO I° LOTTO FUNZIONALE CANCELLO - FRASSO TELESINO E VARIANTE ALLA LINEA ROMA-NAPOLI VIA CASSINO NEL COMUNE DI MADDALONI – PROGETTO ESECUTIVO												
TOMBINI E PONTICELLI - Tombino scatolare 2,0x2,0m al km 13+175: Relazione di calcolo	<table border="1"> <thead> <tr> <th>COMMESSA</th> <th>LOTTO</th> <th>CODIFICA</th> <th>DOCUMENTO</th> <th>REV.</th> <th>FOGLIO</th> </tr> </thead> <tbody> <tr> <td>IF1N</td> <td>01 E ZZ</td> <td>CL</td> <td>IN0600 001</td> <td>C</td> <td>74 di 143</td> </tr> </tbody> </table>	COMMESSA	LOTTO	CODIFICA	DOCUMENTO	REV.	FOGLIO	IF1N	01 E ZZ	CL	IN0600 001	C	74 di 143
COMMESSA	LOTTO	CODIFICA	DOCUMENTO	REV.	FOGLIO								
IF1N	01 E ZZ	CL	IN0600 001	C	74 di 143								

Oltre ai carichi suddetti viene aggiunta, come carico concentrato nei nodi 1 e 4, la parte di sovraspinta esercitata su 1/2 spessore della soletta superiore e su 1/2 spessore della soletta inferiore.

$\Delta F_{1,2,E}$ (kN/m)	4.67	ΔF dovuto all'incremento sismico di pressione semispessore soletta superiore per SLV
$\Delta F_{3,4,E}$ (kN/m)	4.67	ΔF dovuto all'incremento sismico di pressione semispessore soletta inferiore per SLV
$\Delta F_{1,2,E}$ (kN/m)	2.22	ΔF dovuto all'incremento sismico di pressione semispessore soletta superiore per SLD
$\Delta F_{3,4,E}$ (kN/m)	2.22	ΔF dovuto all'incremento sismico di pressione semispessore soletta inferiore per SLD

5.3.11.2 SOVRASPINTA ORIZZONTALE FALDA IN CONDIZIONI SISMICHE

Assente.

5.3.11.3 FORZE SISMICHE ORIZZONTALI (SISMAH)

L'azione sismica è rappresentata da un insieme di forze statiche orizzontali, date dal prodotto delle forze di gravità per i coefficienti sismici in precedenza definiti ed applicate nei rispettivi baricentri. Le masse sismiche sono valutate considerando le azioni dovute al carico ferroviario con coefficiente pari a 0.20.

F_1 (kN/m ²)	8.07	inerzia orizzontale ballast + ricoprimento + massetto per SLV
F_2 (kN/m ²)	2.66	inerzia orizzontale soletta superiore per SLV
F_3 (kN/m ²)	2.66	inerzia orizzontale piedritti per SLV
F_1 (kN/m ²)	3.83	inerzia orizzontale ballast + ricoprimento + massetto per SLD
F_2 (kN/m ²)	1.26	inerzia orizzontale soletta superiore per SLD
F_3 (kN/m ²)	1.26	inerzia orizzontale piedritti per SLD

5.3.11.4 FORZE SISMICHE VERTICALI (SISMAV)

L'azione sismica è rappresentata da un insieme di forze statiche verticali, date dal prodotto delle forze di gravità per i coefficienti sismici in precedenza definiti, di cui la componente verticale è considerata agente verso l'alto o verso il basso, in modo da produrre gli effetti più sfavorevoli. Le masse sismiche sono valutate considerando le azioni dovute al carico ferroviario con coefficiente pari a 0.20 (cfr tab.5.2.V).

F_1 (kN/m ²)	4.04	inerzia verticale ballast + ricoprimento + massetto per SLV
F_2 (kN/m ²)	1.33	inerzia verticale soletta superiore per SLV
F_3 (kN/m ²)	1.33	inerzia verticale piedritti per SLV

	ITINERARIO NAPOLI – BARI RADDOPPIO TRATTA CANCELLO – BENEVENTO I° LOTTO FUNZIONALE CANCELLO - FRASSO TELESINO E VARIANTE ALLA LINEA ROMA-NAPOLI VIA CASSINO NEL COMUNE DI MADDALONI – PROGETTO ESECUTIVO												
TOMBINI E PONTICELLI - Tombino scatolare 2,0x2,0m al km 13+175: Relazione di calcolo	<table border="1"> <tr> <td>COMMESSA</td> <td>LOTTO</td> <td>CODIFICA</td> <td>DOCUMENTO</td> <td>REV.</td> <td>FOGLIO</td> </tr> <tr> <td>IF1N</td> <td>01 E ZZ</td> <td>CL</td> <td>IN0600 001</td> <td>C</td> <td>75 di 143</td> </tr> </table>	COMMESSA	LOTTO	CODIFICA	DOCUMENTO	REV.	FOGLIO	IF1N	01 E ZZ	CL	IN0600 001	C	75 di 143
COMMESSA	LOTTO	CODIFICA	DOCUMENTO	REV.	FOGLIO								
IF1N	01 E ZZ	CL	IN0600 001	C	75 di 143								

F_4 (kN/m ²)	1.44	inerzia verticale treno di carico LM71 per SLV
F_5 (kN/m ²)	1.33	inerzia verticale soletta inferiore per SLV
F_1 (kN/m ²)	1.92	inerzia verticale ballast + ricoprimento + massetto per SLD
F_2 (kN/m ²)	0.63	inerzia verticale soletta superiore per SLD
F_3 (kN/m ²)	0.63	inerzia verticale piedritti per SLD
F_4 (kN/m ²)	0.69	inerzia verticale treno di carico LM71 per SLD
F_5 (kN/m ²)	0.63	inerzia verticale soletta inferiore per SLD

5.3.11.5 CALCOLO INERZIA SISMICA SULLA BARRIERA

Per la valutazione della forza indotta dal moto sismico, si procede facendo riferimento a quanto prescritto dalle normative vigenti. L'azione sismica sarà calcolata in base alla frequenza di vibrazione fornita dalla relazione di calcolo della barriera H7 già citata.

$f_{1,PA} = 7.76$ Hz (frequenza con pannello asciutto) $\rightarrow T_{1,PA} = 1/f_{1,PA} = 1/7.76 = 0.13$ s;

$f_{1,PB} = 4.55$ Hz (frequenza con pannello bagnato) $\rightarrow T_{1,PB} = 1/f_{1,PB} = 1/4.55 = 0.22$ s.

Tenendo presente i parametri dello spettro di risposta elastica, che sono di seguito riportati:

	T_R (anni)	a_g (g)	F_o	T_C^* (s)
SLD	113	0.084	2.417	0.347

Tabella 5 – Parametri spettro di risposta allo SLD.

I valori delle ordinate dello spettro in funzione delle due frequenze naturali della struttura, rispettivamente in condizioni di pannelli asciutti e bagnati, sono pari:

$$S_e(T_{1,PA}) = \mathbf{0.259\ g}.$$

$$S_e(T_{1,PB}) = \mathbf{0.305\ g}.$$

La componente della forza sismica orizzontale legata alla massa della barriera è data dalla seguente formula presente nel D.M.2008:

$$F_{h,i} = S_e(T_i) \cdot W_i \cdot \frac{\lambda}{g}$$

Prendiamo lo spettro che massimizza l'effetto sismico, quindi consideriamo $S_e(T) = 0.305$ g

Per le verifiche avremo:

$$W_{PA/PB} = 60.03\ \text{kN/m} \quad \text{Peso della striscia di 1.0 m di barriera con montante VH10.}$$

La componente orizzontale generata dal sisma vale pertanto:

$$F_{h,P} = 0.305 \cdot g \cdot 60.03 \cdot 1/g = \mathbf{18.28\ \text{kN/m}} \quad \text{Forza orizz. sismica per metro lineare di barriera}$$

	ITINERARIO NAPOLI – BARI RADDOPPIO TRATTA CANCELLO – BENEVENTO I° LOTTO FUNZIONALE CANCELLO - FRASSO TELESINO E VARIANTE ALLA LINEA ROMA-NAPOLI VIA CASSINO NEL COMUNE DI MADDALONI – PROGETTO ESECUTIVO												
TOMBINI E PONTICELLI - Tombino scatolare 2,0x2,0m al km 13+175: Relazione di calcolo	<table border="1"> <tr> <td>COMMESSA</td> <td>LOTTO</td> <td>CODIFICA</td> <td>DOCUMENTO</td> <td>REV.</td> <td>FOGLIO</td> </tr> <tr> <td>IF1N</td> <td>01 E ZZ</td> <td>CL</td> <td>IN0600 001</td> <td>C</td> <td>76 di 143</td> </tr> </table>	COMMESSA	LOTTO	CODIFICA	DOCUMENTO	REV.	FOGLIO	IF1N	01 E ZZ	CL	IN0600 001	C	76 di 143
COMMESSA	LOTTO	CODIFICA	DOCUMENTO	REV.	FOGLIO								
IF1N	01 E ZZ	CL	IN0600 001	C	76 di 143								

$M_p = 18.28 \cdot 8.70/2 = 79.49 \text{ kNm/m}$ Momento sismica per metro lineare di barriera

La forza orizzontale $F_{h,P}$ non è stata considerata nel modello perché costituisce un'azione fuori piano.

Analogamente per la componente verticale si avrà:

Tenendo presente dei dati in i parametri dello spettro di risposta elastica sono di seguito riportati:

	T_R (anni)	a_g (g)	F_v
SLD	1068	0.033	0.944

Tabella 6 – Parametri spettro di risposta in funzione di T_R

Quale che sia la probabilità di superamento nel periodo di riferimento P_{VR} considerata, lo spettro di risposta elastico della componente verticale è definito dalle espressioni seguenti:

$$S_e(T) = a_g \cdot S \cdot \eta \cdot F_0 \cdot \left[\frac{T}{T_B} + \frac{1}{\eta \cdot F_0} \cdot \left(1 - \frac{T}{T_B} \right) \right] \quad \text{con } 0 \leq T < T_B;$$

$$S_e(T) = a_g \cdot S \cdot \eta \cdot F_v \quad \text{con } T_B \leq T < T_C;$$

$$S_e(T) = a_g \cdot S \cdot \eta \cdot F_v \cdot \left(\frac{T_C}{T} \right) \quad \text{con } T_C \leq T < T_D;$$

$$S_e(T) = a_g \cdot S \cdot \eta \cdot F_v \cdot \left(\frac{T_C \cdot T_D}{T^2} \right) \quad \text{con } T_D \leq T;$$

dove:

T ed S_{ve} sono, rispettivamente, periodo di vibrazione ed accelerazione spettrale verticale;

$S = S_S \cdot S_T$, coefficiente che tiene conto della categoria di sottosuolo e delle condizioni topografiche, in cui i valori di S_S , coefficiente di amplificazione stratigrafica, e di S_T , coefficiente di amplificazione topografica sono riportati nelle tabelle presenti di seguito;

$$\eta = \sqrt{\frac{10}{5 + \xi}} \geq 0,55, \quad \text{fattore che altera lo spettro elastico per coefficienti di smorzamento viscosi}$$

convenzionali ξ diversi dal 5%, con ξ (espresso in percentuale) è valutato sulla base di materiali, tipologia strutturale e terreno di fondazione;

F_v è il fattore che quantifica l'amplificazione spettrale massima, su sito di riferimento rigido orizzontale;

Si hanno pertanto i seguenti valori:

$$\xi = 5 \%;$$

$$\eta = 1,00;$$

$$S = S_S \cdot S_T = 1.00 \cdot 1.00 = 1.00;$$

$$T_B = 0.05 \text{ s};$$

$$T_C = 0.15 \text{ s};$$

$$T_D = 1.00 \text{ s}.$$

	ITINERARIO NAPOLI – BARI RADDOPPIO TRATTA CANCELLO – BENEVENTO I° LOTTO FUNZIONALE CANCELLO - FRASSO TELESINO E VARIANTE ALLA LINEA ROMA-NAPOLI VIA CASSINO NEL COMUNE DI MADDALONI – PROGETTO ESECUTIVO												
TOMBINI E PONTICELLI - Tombino scatolare 2,0x2,0m al km 13+175: Relazione di calcolo	<table border="1"> <thead> <tr> <th>COMMESSA</th> <th>LOTTO</th> <th>CODIFICA</th> <th>DOCUMENTO</th> <th>REV.</th> <th>FOGLIO</th> </tr> </thead> <tbody> <tr> <td>IF1N</td> <td>01 E ZZ</td> <td>CL</td> <td>IN0600 001</td> <td>C</td> <td>77 di 143</td> </tr> </tbody> </table>	COMMESSA	LOTTO	CODIFICA	DOCUMENTO	REV.	FOGLIO	IF1N	01 E ZZ	CL	IN0600 001	C	77 di 143
COMMESSA	LOTTO	CODIFICA	DOCUMENTO	REV.	FOGLIO								
IF1N	01 E ZZ	CL	IN0600 001	C	77 di 143								

La componenti della forza sismica verticale legata alla massa della barriera è data dalla seguente formula presente

nelle NTC2008:
$$F_{h,i} = S_e(T_i) \cdot W_i \cdot \frac{\lambda}{g}$$

dove:

$F_{v,i}$ è la forza da applicare alla massa i -esima;

W_i è il peso della massa i -esima;

$S_{ve}(T_i)$ è l'ordinata dello spettro di risposta di progetto definito in precedenza;

λ è un coefficiente pari a 0.85 se la costruzione ha almeno tre orizzontamenti e se $T_i < 2 \cdot T_C$, pari a 1.0 in tutti gli altri casi;

g è l'accelerazione di gravità terrestre (9.80665 m/s^2).

Dalle formulazioni precedentemente riportate i valori delle ordinate dello spettro in funzione delle due frequenze naturali della struttura rispettivamente in condizioni di pannelli asciutti e bagnati è pari:

$S_e(T_{1,PA}) = 0.079g$.

Per le verifiche geotecniche avremo:

$W_{PA/PB} = 60.03 \text{ kN/m}$ → Peso della striscia di 1.0 m di barriera con montante VH10.

La componente verticale generata dal sisma vale pertanto:

$F_{v,p} = 0.079g \cdot 60.03 \cdot 1/g = 4.76 \text{ kN/m}$ → Forza verticale sismica per metro lineare di barriera.

$M_{v,p} = 1.89 \text{ kNm/m}$ → Momento flettente sismico per metro lineare di barriera.

5.4 CARICHI ELEMENTARI E LORO COMBINAZIONI

5.4.1 CONDIZIONI DI CARICO ELEMENTARI

DEAD	PESO PROPRIO
DEAD_RINGROSSO	PESO PROPRIO RINGROSSO (in corrispondenza della sezione con barriera antirumore)
DEAD BARRIERA	PESO PROPRIO BARRIERA
PERM	CARICHI PERMAMENTI (ricoprimento + massetto)
BALLAST	BALLAST
SPBSX/SPBDX	SPINTA DEL BALLAST SU PIEDRITTI
SPTSX/SPTDX	SPINTA DELLE TERRE SU PIEDRITTI
ACC	CARICHI VARIABILI VERTICALI SU OPERA (treni di carico)
SPACCSX/SPACCDX	SPINTA CARICHI VARIABILI SU PIEDRITTI (treni di carico)
AVV	FRENATURA LM71
TERMF e TERMU	VARIAZIONI TERMICHE (ΔT_u , ΔT_f)
RITIRO	RITIRO
VENTO	VENTO
SPSSX	SOVRASPINTA SISMICA
SISMAH	AZIONI SISMICHE ORIZZONTALI

	ITINERARIO NAPOLI – BARI RADDOPPIO TRATTA CANCELLO – BENEVENTO I° LOTTO FUNZIONALE CANCELLO - FRASSO TELESINO E VARIANTE ALLA LINEA ROMA-NAPOLI VIA CASSINO NEL COMUNE DI MADDALONI – PROGETTO ESECUTIVO												
TOMBINI E PONTICELLI - Tombino scatolare 2,0x2,0m al km 13+175: Relazione di calcolo	<table border="1"> <thead> <tr> <th>COMMESSA</th> <th>LOTTO</th> <th>CODIFICA</th> <th>DOCUMENTO</th> <th>REV.</th> <th>FOGLIO</th> </tr> </thead> <tbody> <tr> <td>IF1N</td> <td>01 E ZZ</td> <td>CL</td> <td>IN0600 001</td> <td>C</td> <td>78 di 143</td> </tr> </tbody> </table>	COMMESSA	LOTTO	CODIFICA	DOCUMENTO	REV.	FOGLIO	IF1N	01 E ZZ	CL	IN0600 001	C	78 di 143
COMMESSA	LOTTO	CODIFICA	DOCUMENTO	REV.	FOGLIO								
IF1N	01 E ZZ	CL	IN0600 001	C	78 di 143								

SISMAV	AZIONI SISMICHE VERTICALI
SISMAV_BARRIERA	INERZIA SISMICA VERTICALE BARRIERA
SISMAH_BARRIERA	INERZIA SISMICA ORIZZONTALE BARRIERA

5.4.2 COMBINAZIONI DI CARICO PER SEZIONI DI VERIFICA

Si riportano di seguito i coefficienti parziali utilizzati nelle combinazioni agli SLU, SLE e SLUS relativamente ad ogni sezione di verifica scelta in accordo con le tabelle 5.2.IV, 5.2.V, 5.2.VI e 5.2.VII delle NTC2008.

Dall'analisi agli elementi finiti del modello di calcolo, in ogni sezione di verifica sono ricavate le sollecitazioni delle condizioni di carico elementari tutte valutate con coefficienti parziali unitari. Relativamente alla condizione sismica si valuta l'effetto del sisma nelle condizioni di SLD.



Figura 12 – Sezioni di verifica.

Nell'ipotesi di analisi elatico-lineare le condizioni geotecniche (M2) e quelle di carico sismico SLV sono stimate attraverso l'utilizzo dei coefficienti amplificativi:

$k_{M1}/k_{M2} = 1.22$ coefficiente di scambio M1/M2

$k_A/k_0 = 0.65$ per SLU sisma con A2 + M2 (se si utilizza k_A)

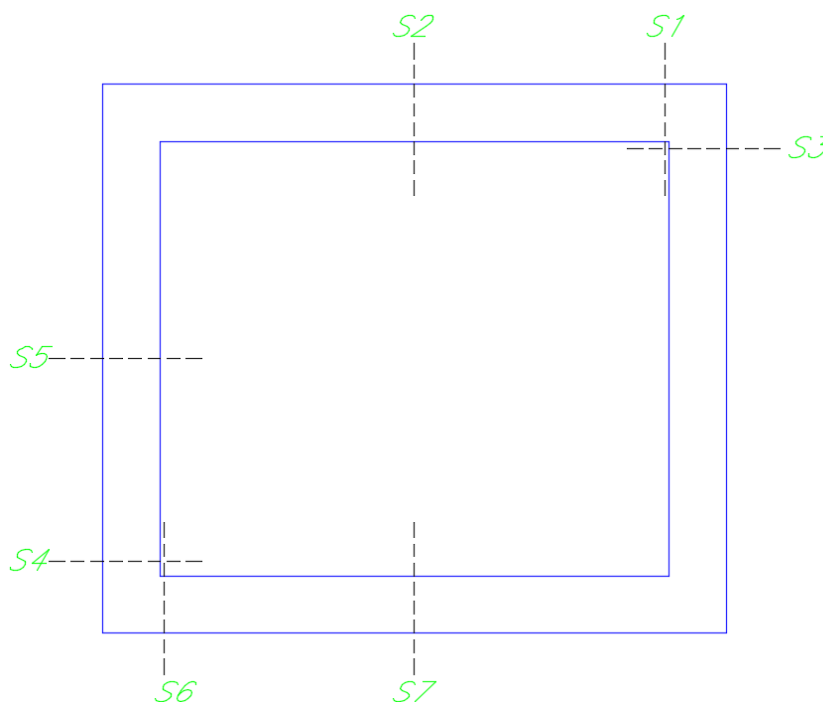
$SLV/SLD = 2.11$

che corrispondono rispettivamente:

- al rapporto fra i coefficienti di spinta a riposo nella condizione M1 e M2;

	ITINERARIO NAPOLI – BARI RADDOPPIO TRATTA CANCELLO – BENEVENTO I° LOTTO FUNZIONALE CANCELLO - FRASSO TELESINO E VARIANTE ALLA LINEA ROMA-NAPOLI VIA CASSINO NEL COMUNE DI MADDALONI – PROGETTO ESECUTIVO												
TOMBINI E PONTICELLI - Tombino scatolare 2,0x2,0m al km 13+175: Relazione di calcolo	<table border="1"> <tr> <td>COMMESSA</td> <td>LOTTO</td> <td>CODIFICA</td> <td>DOCUMENTO</td> <td>REV.</td> <td>FOGLIO</td> </tr> <tr> <td>IF1N</td> <td>01 E ZZ</td> <td>CL</td> <td>IN0600 001</td> <td>C</td> <td>80 di 143</td> </tr> </table>	COMMESSA	LOTTO	CODIFICA	DOCUMENTO	REV.	FOGLIO	IF1N	01 E ZZ	CL	IN0600 001	C	80 di 143
COMMESSA	LOTTO	CODIFICA	DOCUMENTO	REV.	FOGLIO								
IF1N	01 E ZZ	CL	IN0600 001	C	80 di 143								

BALLAST	1.5	1.3	1	1	1	1	1	1	1	1
SPBSX	1	1	1	1	1.22	1	1	1	1	1
SPBDX	1	1	1	1	1.22	1	1	1	1	1
SPTSX	1	1	1	1	1.22	1	1	1	1	1
SPTDX	1	1	1	1	1.22	1	1	1	1	1
ACC	1.45	1.25	0.2	1	1	1	1	1	0.8	0
ACC2	1.45	1.25	0.2	1	1	1	1	1	0.8	0
SPACCSX	1.45	1.25	0.2	1	1.22	1	1	1	0.8	0
SPACCDX	1.45	1.25	0.2	1	1.22	1	1	1	0.8	0
AVV	1.45	1.25	0.2	1	1	1	1	1	0.8	0
TERMF	1.5	1.3	0	1	1	1	1	0.6	0.6	0.5
TERMU	1.5	1.3	0	1	1	1	1	0.6	0.6	0.5
RITIRO	1.2	1	0	1	1	1	1	1	1	1
VENTO	1.5	1.3	0	1	1	1	1	0.6	0.5	0
SPSSX	0	0	1	0	1	1	2.11	0	0	0
SISMAV	0	0	1	0	1	1	2.11	0	0	0
SISMAH	0	0	1	0	1	1	2.11	0	0	0
SISMAV_BARRIERA	0	0	1	0	1	1	2.11	0	0	0
SISMAH_BARRIERA	0	0	1	0	1	1	2.11	0	0	0

5.4.2.2 PIEDRITTI

INCASTRO SUPERIORE DESTRO (S3)

	γ (A1)	γ (A2)	γ (Asis)	γ (M1)	γ (M2)	k_A/k_0 (sis)	SLV/S LD	ψ_0	ψ_1	ψ_2
DEAD	1.35	1	1	1	1	1	1	1	1	1
DEAD_RINGROSSO	1.35	1	1	1	1	1	1	1	1	1
DEAD_BARRIERA	1.35	1	1	1	1	1	1	1	1	1
PERM	1.5	1.3	1	1	1	1	1	1	1	1
BALLAST	1.5	1.3	1	1	1	1	1	1	1	1
SPBSX	1.5	1.3	1	1	1.22	1	1	1	1	1
SPBDX	1	1	1	1	1.22	1	1	1	1	1
SPTSX	1.35	1	1	1	1.22	1	1	1	1	1
SPTDX	1	1	1	1	1.22	1	1	1	1	1
ACC	1.45	1.25	0.2	1	1	1	1	1	0.8	0
ACC2	1.45	1.25	0.2	1	1	1	1	1	0.8	0
SPACCSX	1.45	1.25	0.2	1	1.22	1	1	1	0.8	0
SPACCDX	1.45	1.25	0.2	1	1.22	1	1	1	0.8	0

   	ITINERARIO NAPOLI – BARI RADDOPPIO TRATTA CANCELLO – BENEVENTO 1° LOTTO FUNZIONALE CANCELLO - FRASSO TELESINO E VARIANTE ALLA LINEA ROMA-NAPOLI VIA CASSINO NEL COMUNE DI MADDALONI – PROGETTO ESECUTIVO					
	TOMBINI E PONTICELLI - Tombino scatolare 2,0x2,0m al km 13+175: Relazione di calcolo	COMMESSA IF1N	LOTTO 01 E ZZ	CODIFICA CL	DOCUMENTO IN0600 001	REV. C

AVV	1.45	1.25	0.2	1	1	1	1	1	0.8	0
TERMF	1.5	1.3	0	1	1	1	1	0.6	0.6	0.5
TERMU	1.5	1.3	0	1	1	1	1	0.6	0.6	0.5
RITIRO	1.2	1	0	1	1	1	1	1	1	1
VENTO	1.5	1.3	0	1	1	1	1	0.6	0.5	0
SPSSX	0	0	1	0	1	1	2.11	0	0	0
SISMAV	0	0	1	0	1	1	2.11	0	0	0
SISMAH	0	0	1	0	1	1	2.11	0	0	0
SISMAV_BARRIERA	0	0	1	0	1	1	2.11	0	0	0
SISMAH_BARRIERA	0	0	1	0	1	1	2.11	0	0	0

INCASTRO INFERIORE SINISTRO (S4)

	γ (A1)	γ (A2)	γ (Asis)	γ (M1)	γ (M2)	k_A/k_0 (sis)	SLV/S LD	ψ_0	ψ_1	ψ_2
DEAD	1.35	1	1	1	1	1	1	1	1	1
DEAD_RINGROSSO	1.35	1	1	1	1	1	1	1	1	1
DEAD_BARRIERA	1.35	1	1	1	1	1	1	1	1	1
PERM	1.5	1.3	1	1	1	1	1	1	1	1
BALLAST	1.5	1.3	1	1	1	1	1	1	1	1
SPBSX	1.5	1.3	1	1	1.22	1	1	1	1	1
SPBDX	1	1	1	1	1.22	1	1	1	1	1
SPTSX	1.35	1	1	1	1.22	1	1	1	1	1
SPTDX	1	1	1	1	1.22	1	1	1	1	1
ACC	1.45	1.25	0.2	1	1	1	1	1	0.8	0
ACC2	1.45	1.25	0.2	1	1	1	1	1	0.8	0
SPACCSX	1.45	1.25	0.2	1	1.22	1	1	1	0.8	0
SPACCDX	1.45	1.25	0.2	1	1.22	1	1	1	0.8	0
AVV	1.45	1.25	0.2	1	1	1	1	1	0.8	0
TERMF	1.5	1.3	0	1	1	1	1	0.6	0.6	0.5
TERMU	1.5	1.3	0	1	1	1	1	0.6	0.6	0.5
RITIRO	1.2	1	0	1	1	1	1	1	1	1
VENTO	1.5	1.3	0	1	1	1	1	0.6	0.5	0
SPSSX	0	0	1	0	1	1	2.11	0	0	0
SISMAV	0	0	1	0	1	1	2.11	0	0	0
SISMAH	0	0	1	0	1	1	2.11	0	0	0
SISMAV_BARRIERA	0	0	1	0	1	1	2.11	0	0	0
SISMAH_BARRIERA	0	0	1	0	1	1	2.11	0	0	0

   	ITINERARIO NAPOLI – BARI RADDOPPIO TRATTA CANCELLO – BENEVENTO I° LOTTO FUNZIONALE CANCELLO - FRASSO TELESINO E VARIANTE ALLA LINEA ROMA-NAPOLI VIA CASSINO NEL COMUNE DI MADDALONI – PROGETTO ESECUTIVO					
	TOMBINI E PONTICELLI - Tombino scatolare 2,0x2,0m al km 13+175: Relazione di calcolo	COMMESSA IF1N	LOTTO 01 E ZZ	CODIFICA CL	DOCUMENTO IN0600 001	REV. C

MEZZERIA PIEDRITTO SINISTRO (S5)

	γ (A1)	γ (A2)	γ (Asis)	γ (M1)	γ (M2)	k_A/k_0 (sis)	SLV/S LD	ψ_0	ψ_1	ψ_2
DEAD	1.35	1	1	1	1	1	1	1	1	1
DEAD_RINGROSSO	1.35	1	1	1	1	1	1	1	1	1
DEAD_BARRIERA	1.35	1	1	1	1	1	1	1	1	1
PERM	1.5	1.3	1	1	1	1	1	1	1	1
BALLAST	1.5	1.3	1	1	1	1	1	1	1	1
SPBSX	1	1	1	1	1.22	1	1	1	1	1
SPBDX	1	1	1	1	1.22	1	1	1	1	1
SPTSX	1	1	1	1	1.22	1	1	1	1	1
SPTDX	1	1	1	1	1.22	1	1	1	1	1
ACC	1.45	1.25	0.2	1	1	1	1	1	0.8	0
ACC2	1.45	1.25	0.2	1	1	1	1	1	0.8	0
SPACCSX	1.45	1.25	0.2	1	1.22	1	1	1	0.8	0
SPACCDX	1.45	1.25	0.2	1	1.22	1	1	1	0.8	0
AVV	1.45	1.25	0.2	1	1	1	1	1	0.8	0
TERMF	1.5	1.3	0	1	1	1	1	0.6	0.6	0.5
TERMU	1.5	1.3	0	1	1	1	1	0.6	0.6	0.5
RITIRO	1.2	1	0	1	1	1	1	1	1	1
VENTO	1.5	1.3	0	1	1	1	1	0.6	0.5	0
SPSSX	0	0	1	0	1	1	2.11	0	0	0
SISMAV	0	0	1	0	1	1	2.11	0	0	0
SISMAH	0	0	1	0	1	1	2.11	0	0	0
SISMAV_BARRIERA	0	0	1	0	1	1	2.11	0	0	0
SISMAH_BARRIERA	0	0	1	0	1	1	2.11	0	0	0

5.4.2.3 SOLETTA INFERIORE

INCASTRO SINISTRO (S6)

	γ (A1)	γ (A2)	γ (Asis)	γ (M1)	γ (M2)	k_A/k_0 (sis)	SLV/S LD	ψ_0	ψ_1	ψ_2
DEAD	1.35	1	1	1	1	1	1	1	1	1
DEAD_RINGROSSO	1.35	1	1	1	1	1	1	1	1	1
DEAD_BARRIERA	1.35	1	1	1	1	1	1	1	1	1
PERM	1.5	1.3	1	1	1	1	1	1	1	1
BALLAST	1.5	1.3	1	1	1	1	1	1	1	1
SPBSX	1.5	1.3	1	1	1.22	1	1	1	1	1

  	ITINERARIO NAPOLI – BARI RADDOPPIO TRATTA CANCELLO – BENEVENTO 1° LOTTO FUNZIONALE CANCELLO - FRASSO TELESINO E VARIANTE ALLA LINEA ROMA-NAPOLI VIA CASSINO NEL COMUNE DI MADDALONI – PROGETTO ESECUTIVO					
	TOMBINI E PONTICELLI - Tombino scatolare 2,0x2,0m al km 13+175: Relazione di calcolo	COMMESSA IF1N	LOTTO 01 E ZZ	CODIFICA CL	DOCUMENTO IN0600 001	REV. C

SPBDX	1.5	1.3	1	1	1.22	1	1	1	1	1
SPTSX	1.35	1	1	1	1.22	1	1	1	1	1
SPTDX	1	1	1	1	1.22	1	1	1	1	1
ACC	1.45	1.25	0.2	1	1	1	1	1	0.8	0
ACC2	1.45	1.25	0.2	1	1	1	1	1	0.8	0
SPACCSX	1.45	1.25	0.2	1	1.22	1	1	1	0.8	0
SPACCDX	1.45	1.25	0.2	1	1.22	1	1	1	0.8	0
AVV	1.45	1.25	0.2	1	1	1	1	1	0.8	0
TERMF	1.5	1.3	0	1	1	1	1	0.6	0.6	0.5
TERMU	1.5	1.3	0	1	1	1	1	0.6	0.6	0.5
RITIRO	1.2	1	0	1	1	1	1	1	1	1
VENTO	1.5	1.3	0	1	1	1	1	0.6	0.5	0
SPSSX	0	0	1	0	1	1	2.11	0	0	0
SISMAV	0	0	1	0	1	1	2.11	0	0	0
SISMAH	0	0	1	0	1	1	2.11	0	0	0
SISMAV_BARRIERA	0	0	1	0	1	1	2.11	0	0	0
SISMAH_BARRIERA	0	0	1	0	1	1	2.11	0	0	0

MEZZERIA (S7)

	γ (A1)	γ (A2)	γ (Asis)	γ (M1)	γ (M2)	k_A/k_0 (sis)	SLV/S LD	ψ_0	ψ_1	ψ_2
DEAD	1.35	1	1	1	1	1	1	1	1	1
DEAD_RINGROSSO	1.35	1	1	1	1	1	1	1	1	1
DEAD_BARRIERA	1.35	1	1	1	1	1	1	1	1	1
PERM	1.5	1.3	1	1	1	1	1	1	1	1
BALLAST	1.5	1.3	1	1	1	1	1	1	1	1
SPBSX	1	1	1	1	1.22	1	1	1	1	1
SPBDX	1	1	1	1	1.22	1	1	1	1	1
SPTSX	1	1	1	1	1.22	1	1	1	1	1
SPTDX	1	1	1	1	1.22	1	1	1	1	1
ACC	1.45	1.25	0.2	1	1	1	1	1	0.8	0
ACC2	1.45	1.25	0.2	1	1	1	1	1	0.8	0
SPACCSX	1.45	1.25	0.2	1	1.22	1	1	1	0.8	0
SPACCDX	1.45	1.25	0.2	1	1.22	1	1	1	0.8	0
AVV	1.45	1.25	0.2	1	1	1	1	1	0.8	0
TERMF	1.5	1.3	0	1	1	1	1	0.6	0.6	0.5
TERMU	1.5	1.3	0	1	1	1	1	0.6	0.6	0.5
RITIRO	1.2	1	0	1	1	1	1	1	1	1
VENTO	1.5	1.3	0	1	1	1	1	0.6	0.5	0

	ITINERARIO NAPOLI – BARI RADDOPPIO TRATTA CANCELLO – BENEVENTO I° LOTTO FUNZIONALE CANCELLO - FRASSO TELESINO E VARIANTE ALLA LINEA ROMA-NAPOLI VIA CASSINO NEL COMUNE DI MADDALONI – PROGETTO ESECUTIVO												
TOMBINI E PONTICELLI - Tombino scatolare 2,0x2,0m al km 13+175: Relazione di calcolo	<table border="1"> <thead> <tr> <th>COMMESSA</th> <th>LOTTO</th> <th>CODIFICA</th> <th>DOCUMENTO</th> <th>REV.</th> <th>FOGLIO</th> </tr> </thead> <tbody> <tr> <td>IF1N</td> <td>01 E ZZ</td> <td>CL</td> <td>IN0600 001</td> <td>C</td> <td>84 di 143</td> </tr> </tbody> </table>	COMMESSA	LOTTO	CODIFICA	DOCUMENTO	REV.	FOGLIO	IF1N	01 E ZZ	CL	IN0600 001	C	84 di 143
COMMESSA	LOTTO	CODIFICA	DOCUMENTO	REV.	FOGLIO								
IF1N	01 E ZZ	CL	IN0600 001	C	84 di 143								

SPSSX	0	0	1	0	1	1	2.11	0	0	0
SISMAV	0	0	1	0	1	1	2.11	0	0	0
SISMAH	0	0	1	0	1	1	2.11	0	0	0
SISMAV_BARRIERA	0	0	1	0	1	1	2.11	0	0	0
SISMAH_BARRIERA	0	0	1	0	1	1	2.11	0	0	0

5.4.3 COMBINAZIONI DI CARICO PER GLI STATI LIMITE CONSIDERATI

Le combinazioni di carico, considerate ai fini delle verifiche, sono stabilite in modo da garantire la sicurezza in conformità a quanto prescritto al cap. 2 delle NTC2008.

Gli stati limite ultimi delle opere interrate si riferiscono allo sviluppo di meccanismi di collasso, determinati dalla mobilitazione della resistenza del terreno, e al raggiungimento della resistenza degli elementi strutturali che compongono l'opera.

Le verifiche agli stati limite ultimi devono essere eseguiti in riferimento ai seguenti stati limite:

- SLU di tipo geotecnico (GEO)

collasso per carico limite dell'insieme fondazione-terreno;

- SLU di tipo strutturale (STR)

raggiungimento della resistenza negli elementi strutturali.

Le verifiche possono essere condotte secondo l'approccio progettuale Approccio 1, utilizzando i coefficienti parziali riportati nelle Tabelle 6.2.I e 5.1.V delle NTC2008 per i parametri geotecnici e le azioni.

combinazione 1 → (A1+M1+R1) → generalmente dimensionante per STR

combinazione 2 → (A2+M2+R2) → generalmente dimensionante per GEO (carico limite)

Ai fini delle verifiche degli stati limite ultimi si definiscono le seguenti combinazioni:

STR) $\gamma_{G1} \cdot G1 + \gamma_{G2} \cdot G2 + \gamma_{Q1} \cdot Q_{k1} + \sum_i \psi_{0i} \cdot Q_{ki}$ ($\Phi_d' = \Phi_k'$)

GEO) $\gamma_{G1} \cdot G1 + \gamma_{G2} \cdot G2 + \gamma_{Q1} \cdot Q_{k1} + \sum_i \psi_{0i} \cdot Q_{ki}$ (spinte $\Phi_d' = \tan^{-1}(\tan \Phi_k' / \gamma_\phi)$)

Ai fini delle verifiche degli stati limite di esercizio (tensioni e fessurazione) si definiscono le seguenti combinazioni:

Rara) $G1 + G2 + Q_{k1} + \sum_i \psi_{0i} \cdot Q_{ki}$

Ai fini delle verifiche degli stati limite di esercizio (tensioni) si definiscono le seguenti combinazioni:

Quasi permanente) $G1 + G2 + \psi_{21} \cdot Q_{k1} + \sum_i \psi_{2i} \cdot Q_{ki}$

Per la condizione sismica, le combinazioni per gli stati limite da prendere in considerazione sono le seguenti:

STR) $E + G1 + G2 + \sum_i \psi_{2i} \cdot Q_{ki}$ ($\Phi_d' = \Phi_k'$)

   	ITINERARIO NAPOLI – BARI RADDOPPIO TRATTA CANCELLO – BENEVENTO 1° LOTTO FUNZIONALE CANCELLO - FRASSO TELESINO E VARIANTE ALLA LINEA ROMA-NAPOLI VIA CASSINO NEL COMUNE DI MADDALONI – PROGETTO ESECUTIVO												
TOMBINI E PONTICELLI - Tombino scatolare 2,0x2,0m al km 13+175: Relazione di calcolo	<table border="1" style="width: 100%; border-collapse: collapse;"> <tr> <td style="text-align: center;">COMMESSA</td> <td style="text-align: center;">LOTTO</td> <td style="text-align: center;">CODIFICA</td> <td style="text-align: center;">DOCUMENTO</td> <td style="text-align: center;">REV.</td> <td style="text-align: center;">FOGLIO</td> </tr> <tr> <td style="text-align: center;">IF1N</td> <td style="text-align: center;">01 E ZZ</td> <td style="text-align: center;">CL</td> <td style="text-align: center;">IN0600 001</td> <td style="text-align: center;">C</td> <td style="text-align: center;">85 di 143</td> </tr> </table>	COMMESSA	LOTTO	CODIFICA	DOCUMENTO	REV.	FOGLIO	IF1N	01 E ZZ	CL	IN0600 001	C	85 di 143
COMMESSA	LOTTO	CODIFICA	DOCUMENTO	REV.	FOGLIO								
IF1N	01 E ZZ	CL	IN0600 001	C	85 di 143								

GEO) $E+G1+G2+\sum_i \psi_{2i} \cdot Q_{ki}$ (spinte $\Phi_d' = \tan^{-1}(\tan \Phi_k' / \gamma_\phi)$)

Gli effetti dell'azione sismica saranno valutati tenendo conto delle masse associate ai seguenti carichi gravitazionali:

$$G1+G2+\sum_i \psi_{2i} \cdot Q_{ki}$$

I valori del coefficiente ψ_{2i} sono quelli riportati nella tabella 2.5.I della norma; la stessa propone, nel caso di ponti, di assumere per i carichi dovuti al transito dei mezzi $\psi_{2i} = 0.2$.

5.5 VERIFICHE STR

A partire dalle sollecitazioni di output dovute ai singoli casi di carico, si sono determinate le sollecitazioni agenti nelle sezioni di verifica attraverso un foglio di calcolo Excel che si riporta in allegato.

Si riportano di seguito le verifiche nelle condizioni di SLE ed SLU condotte con il software RC-SEC della Geostru.

Per le verifiche a fessurazione, in riferimento a quanto indicato nella EN206, per il caso in esame si identifica una classe di esposizione XC4, che corrisponde a condizioni ambientali aggressive.

4 Corrosione indotta da cloruri presenti nell'acqua di mare		
XS1	Esposto a nebbia salina ma non in contatto diretto con acqua di mare	Strutture prossime oppure sulla costa
XS2	Permanentemente sommerso	Parti di strutture marine
XS3	Zone esposte alle onde, agli spruzzi oppure alle maree	Parti di strutture marine
5 Attacco di cicli gelo/disgelo		
XF1	Moderata saturazione d'acqua, senza impiego di agente antigelo	Superfici verticali di calcestruzzo esposte alla pioggia e al gelo
XF2	Moderata saturazione d'acqua, con uso di agente antigelo	Superfici verticali di calcestruzzo di strutture stradali esposte al gelo e ad agenti antigelo
XF3	Elevata saturazione d'acqua, senza antigelo	Superfici orizzontali di calcestruzzo esposte alla pioggia e al gelo
XF4	Elevata saturazione d'acqua, con antigelo oppure acqua di mare	Strade e impalcati da ponte esposti agli agenti antigelo Superfici di calcestruzzo esposte direttamente ad agenti antigelo e al gelo Zone di strutture marine soggette a spruzzi ed esposte al gelo
6 Attacco chimico		
XA1	Ambiente chimico debolmente aggressivo secondo il prospetto 2 della EN 206-1	Suoli naturali e acqua del terreno
XA2	Ambiente chimico moderatamente aggressivo secondo il prospetto 2 della EN 206-1	Suoli naturali e acqua del terreno
XA3	Ambiente chimico fortemente aggressivo secondo il prospetto 2 della EN 206-1	Suoli naturali e acqua del terreno

Tabella 4.1.III – Descrizione delle condizioni ambientali

CONDIZIONI AMBIENTALI	CLASSE DI ESPOSIZIONE
Ordinarie	X0, XC1, XC2, XC3, XF1
Aggressive	XC4, XD1, XS1, XA1, XA2, XF2, XF3
Molto aggressive	XD2, XD3, XS2, XS3, XA3, XF4

  	ITINERARIO NAPOLI – BARI RADDOPPIO TRATTA CANCELLO – BENEVENTO I° LOTTO FUNZIONALE CANCELLO - FRASSO TELESINO E VARIANTE ALLA LINEA ROMA-NAPOLI VIA CASSINO NEL COMUNE DI MADDALONI – PROGETTO ESECUTIVO												
TOMBINI E PONTICELLI - Tombino scatolare 2,0x2,0m al km 13+175: Relazione di calcolo	<table border="1"> <tr> <td>COMMESSA</td> <td>LOTTO</td> <td>CODIFICA</td> <td>DOCUMENTO</td> <td>REV.</td> <td>FOGLIO</td> </tr> <tr> <td>IF1N</td> <td>01 E ZZ</td> <td>CL</td> <td>IN0600 001</td> <td>C</td> <td>86 di 143</td> </tr> </table>	COMMESSA	LOTTO	CODIFICA	DOCUMENTO	REV.	FOGLIO	IF1N	01 E ZZ	CL	IN0600 001	C	86 di 143
COMMESSA	LOTTO	CODIFICA	DOCUMENTO	REV.	FOGLIO								
IF1N	01 E ZZ	CL	IN0600 001	C	86 di 143								

A vantaggio di sicurezza si effettuano le verifiche considerando anche le combinazioni rare, ponendo come limite il valore $w_1=0.2\text{mm}$.

La massime tensioni (RFI DTC INC PO SP IFS 001 A – par. 1.8.3.2.1) di compressione del calcestruzzo per tutte le combinazioni di carico SLE, risulta sempre inferiore a $\sigma_c < 0.40 f_{ck} = 13.28 \text{ MPa}$.

La massime tensioni (RFI DTC INC PO SP IFS 001 A – par. 1.8.3.2.1) di trazione nell'acciaio per tutte le combinazioni di carico SLE risulta sempre inferiore a $\sigma_s < 0.75 f_{yk} = 337.5 \text{ MPa}$.

Il valore di apertura delle fessure è sempre inferiore a $w_1 = 0.2 \text{ mm}$

Com'è possibile osservare da quanto riportato nel paragrafi seguenti, tutte le verifiche risultano tutte soddisfatte.

5.5.1 SOLETTA SUPERIORE – NODO CON PIEDRITTO

TABLE: Element Forces - Frames									
Frame	Statio n	OutputCase	CaseType	P	V2	T	M3	FrameElem	ElemStatio n
Text	m	Text	Text	KN	KN	KN-m	KN-m	Text	m
3	0.2	DEAD	LinStatic	1.297	-9.997	0	0.14	3-1	0.2
3	0.2	DEAD_RINGROSSO	LinStatic	-0.869	-17.5	0	-1.0414	3-1	0.2
3	0.2	DEAD_BARRIERA	LinStatic	-2.979	-60.03	23.82	-3.5723	3-1	0.2
3	0.2	PERM	LinStatic	-0.794	-16	0	-0.9521	3-1	0.2
3	0.2	BALLAST	LinStatic	-0.715	-14.4	0	-0.8569	3-1	0.2
3	0.2	SPBSX	LinStatic	-3.902	-3.041	0	-3.7929	3-1	0.2
3	0.2	SPBDX	LinStatic	-3.843	3.041	0	2.3599	3-1	0.2
3	0.2	SPTSX	LinStatic	-9.005	-6.393	0	-8.5996	3-1	0.2
3	0.2	SPTDX	LinStatic	-8.824	6.393	0	4.405	3-1	0.2
3	0.2	ACC	LinStatic	-2.699	-54.38	0	-3.2361	3-1	0.2
3	0.2	SPACCSX	LinStatic	-12.049	-9.387	0	-11.7103	3-1	0.2
3	0.2	SPACCDX	LinStatic	-11.865	9.387	0	7.2846	3-1	0.2
3	0.2	AVV	LinStatic	-8.549	-25.653	0	-10.39	3-1	0.2
3	0.2	TERMF	LinStatic	2.814	0	0	5.5996	3-1	0.2
3	0.2	TERMU	LinStatic	-7.678	5.68E-14	0	-9.2099	3-1	0.2
3	0.2	RITIRO	LinStatic	5.789	-3.1E-14	0	6.9443	3-1	0.2
3	0.2	VENTO	LinStatic	0	0	78.5	0	3-1	0.2
3	0.2	SPSSX	LinStatic	-7.823	-6.095	0	-7.6032	3-1	0.2
3	0.2	SISMAV	LinStatic	-0.161	-3.24	0	-0.1928	3-1	0.2
3	0.2	SISMAH	LinStatic	-5.125	-7.354	0	-7.3957	3-1	0.2
3	0.2	SISMAV_BARRIERA	LinStatic	-0.236	-4.76	1.89	-0.2833	3-1	0.2
3	0.2	SISMAH_BARRIER A	LinStatic	0	0	79.49	0	3-1	0.2

	ITINERARIO NAPOLI – BARI RADDOPPIO TRATTA CANCELLO – BENEVENTO I° LOTTO FUNZIONALE CANCELLO - FRASSO TELESINO E VARIANTE ALLA LINEA ROMA-NAPOLI VIA CASSINO NEL COMUNE DI MADDALONI – PROGETTO ESECUTIVO												
TOMBINI E PONTICELLI - Tombino scatolare 2,0x2,0m al km 13+175: Relazione di calcolo	<table border="1"> <tr> <td>COMMESSA</td> <td>LOTTO</td> <td>CODIFICA</td> <td>DOCUMENTO</td> <td>REV.</td> <td>FOGLIO</td> </tr> <tr> <td>IF1N</td> <td>01 E ZZ</td> <td>CL</td> <td>IN0600 001</td> <td>C</td> <td>87 di 143</td> </tr> </table>	COMMESSA	LOTTO	CODIFICA	DOCUMENTO	REV.	FOGLIO	IF1N	01 E ZZ	CL	IN0600 001	C	87 di 143
COMMESSA	LOTTO	CODIFICA	DOCUMENTO	REV.	FOGLIO								
IF1N	01 E ZZ	CL	IN0600 001	C	87 di 143								

RIEPILOGO SOLLECITAZIONI S1				
SOLETTA SUPERIORE APPOGGIO DESTRO		P	V2	M3
		kN	kN	kNm
SLU	A1+M1	0.0	-297.2	-69.4
SLU	A2+M2	0.0	-242.6	-61.6
SLU	SLV	0.0	-187.1	-51.7
SLE	SLD	0.0	-152.1	-33.9
SLE	RARA	0.0	-207.3	-46.1
SLE	Q.PERM.	0.0	-117.9	-19.3
SLE	FESS. RARA	0.0	-189.5	-41.1

5.5.1.1 VERIFICHE

DATI GENERALI SEZIONE IN C.A.

NOME SEZIONE: s1

Descrizione Sezione:
Metodo di calcolo resistenza: Stati Limite Ultimi
Tipologia sezione: Sezione generica
Normativa di riferimento: N.T.C.
Percorso sollecitazione: A Sforzo Norm. costante
Condizioni Ambientali: Poco aggressive
Riferimento Sforzi assegnati: Assi x,y principali d'inertza
Riferimento alla sismicit : Zona non sismica
Posizione sezione nell'asta: In zona critica

CARATTERISTICHE DI RESISTENZA DEI MATERIALI IMPIEGATI

CONGLOMERATO - Classe: C32/40
Resis. compr. di calcolo fcd : 181.33 daN/cm²
Resis. compr. ridotta fcd' : 90.67 daN/cm²
Def.unit. max resistenza ec2 : 0.0020
Def.unit. ultima ecu : 0.0035
Diagramma tensione-deformaz. : Parabola-Rettangolo
Modulo Elastico Normale Ec : 333458 daN/cm²
Coeff. di Poisson : 0.20
Resis. media a trazione fctm : 30.24 daN/cm²
Coeff. Omogen. S.L.E. : 15.0
Combinazioni Rare in Esercizio (Tens.Limite):
Sc Limite : 182.60 daN/cm²
Apert.Fess.Limite : 0.200 mm
Combinazioni Quasi Permanenti in Esercizio (Tens.Limite):
Sc Limite : 132.80 daN/cm²
Apert.Fess.Limite : Non prevista

ACCIAIO - Tipo: B450C
Resist. caratt. snervam. fyk : 4500.0 daN/cm²
Resist. caratt. rottura ftk : 5400.0 daN/cm²
Resist. snerv. di calcolo fyd : 3913.0 daN/cm²
Resist. ultima di calcolo ftd : 4500.0 daN/cm²
Deform. ultima di calcolo Epu : 0.068
Modulo Elastico Ef : 2000000 daN/cm²
Diagramma tensione-deformaz. : Bilineare finito
Coeff. Aderenza ist. β1*β2 : 1.00 daN/cm²
Coeff. Aderenza diff. β1*β2 : 0.50 daN/cm²
Comb.Rare Sf Limite : 3375.0 daN/cm²

CARATTERISTICHE GEOMETRICHE ED ARMATURE SEZIONE

Base: 100.0 cm
Altezza: 110.0 cm

  	ITINERARIO NAPOLI – BARI RADDOPPIO TRATTA CANCELLO – BENEVENTO 1° LOTTO FUNZIONALE CANCELLO - FRASSO TELESINO E VARIANTE ALLA LINEA ROMA-NAPOLI VIA CASSINO NEL COMUNE DI MADDALONI – PROGETTO ESECUTIVO												
TOMBINI E PONTICELLI - Tombino scatolare 2,0x2,0m al km 13+175: Relazione di calcolo	<table border="1"> <tr> <td>COMMESSA</td> <td>LOTTO</td> <td>CODIFICA</td> <td>DOCUMENTO</td> <td>REV.</td> <td>FOGLIO</td> </tr> <tr> <td>IF1N</td> <td>01 E ZZ</td> <td>CL</td> <td>IN0600 001</td> <td>C</td> <td>88 di 143</td> </tr> </table>	COMMESSA	LOTTO	CODIFICA	DOCUMENTO	REV.	FOGLIO	IF1N	01 E ZZ	CL	IN0600 001	C	88 di 143
COMMESSA	LOTTO	CODIFICA	DOCUMENTO	REV.	FOGLIO								
IF1N	01 E ZZ	CL	IN0600 001	C	88 di 143								

Barre inferiori : 10Ø16 (20.1 cm²)
 Barre superiori : 10Ø16 (20.1 cm²)
 Copriferro barre inf.(dal baric. barre) : 5.5 cm
 Copriferro barre sup.(dal baric. barre) : 5.5 cm

ST.LIM.ULTIMI - SFORZI PER OGNI COMBINAZIONE ASSEGNATA

N Sforzo normale [daN] applicato nel baricentro (posit. se di compress.)
 Mx Coppia concentrata in daNm applicata all'asse x baric. della sezione con verso positivo se tale da comprimere il lembo sup. della sezione
 Vy Taglio [daN] in direzione parallela all'asse y baric. della sezione

N.Comb.	N	Mx	Vy	MT
1	0	-6935	-29718	10281
2	0	-6158	-24255	8505
3	0	-5171	-18713	19254

COMB. RARE (S.L.E.) - SFORZI PER OGNI COMBINAZIONE ASSEGNATA

N Sforzo normale [daN] applicato nel baricentro (positivo se di compress.)
 Mx Coppia concentrata in daNm applicata all'asse x baricentrico della sezione con verso positivo se tale da comprimere il lembo superiore della sezione
 My Coppia concentrata in daNm applicata all'asse y baricentrico della sezione con verso positivo se tale da comprimere il lembo destro della sezione

N.Comb.	N	Mx
1	0	-3390
2	0	-4613
3	0	-4107

COMB. QUASI PERMANENTI (S.L.E.) - SFORZI PER OGNI COMBINAZIONE ASSEGNATA

N Sforzo normale [daN] applicato nel baricentro (positivo se di compress.)
 Mx Coppia concentrata in daNm applicata all'asse x baricentrico della sezione con verso positivo se tale da comprimere il lembo superiore della sezione
 My Coppia concentrata in daNm applicata all'asse y baricentrico della sezione con verso positivo se tale da comprimere il lembo destro della sezione

N.Comb.	N	Mx
1	0	-1932

RISULTATI DEL CALCOLO

Copriferro netto minimo barre longitudinali: 4.7 cm
 Interferro netto minimo barre longitudinali: 8.3 cm
 Copriferro netto minimo staffe: 3.5 cm

METODO AGLI STATI LIMITE ULTIMI - RISULTATI PRESSO-TENSO FLESSIONE

Ver S = combinazione verificata / N = combin. non verificata
 N Sforzo normale assegnato [in daN] (positivo se di compressione)
 Mx Momento flettente assegnato [in daNm] riferito all'asse x baricentrico
 N ult Sforzo normale ultimo [in daN] nella sezione (positivo se di compress.)
 Mx ult Momento flettente ultimo [in daNm] riferito all'asse x baricentrico
 Mis.Sic. Misura sicurezza = rapporto vettoriale tra (N ult,Mx ult) e (N,Mx)
 Verifica positiva se tale rapporto risulta ≥ 1.000
 Yneutro Ordinata [in cm] dell'asse neutro a rottura nel sistema di rif. X,Y,0 sez.
 x/d Rapp. di duttilità a rottura misurato in presenza di sola flessione (travi)
 C.Rid. Coeff. di riduz. momenti per sola flessione in travi continue
 Area efficace barre inf. (per presenza di torsione)= 14.1 cm²
 Area efficace barre sup. (per presenza di torsione)= 14.1 cm²

N.Comb.	Ver	N	Mx	N ult	Mx ult	Mis.Sic.	Yneutro	x/d	C.Rid.
1	S	0	-6935	-14	-65469	9.440	5.0	0.05	0.70
2	S	0	-6158	-14	-65469	10.631	5.0	0.05	0.70
3	S	0	-5171	-14	-65469	12.662	5.0	0.05	0.70

  	ITINERARIO NAPOLI – BARI RADDOPPIO TRATTA CANCELLO – BENEVENTO 1° LOTTO FUNZIONALE CANCELLO - FRASSO TELESINO E VARIANTE ALLA LINEA ROMA-NAPOLI VIA CASSINO NEL COMUNE DI MADDALONI – PROGETTO ESECUTIVO												
TOMBINI E PONTICELLI - Tombino scatolare 2,0x2,0m al km 13+175: Relazione di calcolo	<table border="1"> <tr> <td>COMMESSA</td> <td>LOTTO</td> <td>CODIFICA</td> <td>DOCUMENTO</td> <td>REV.</td> <td>FOGLIO</td> </tr> <tr> <td>IF1N</td> <td>01 E ZZ</td> <td>CL</td> <td>IN0600 001</td> <td>C</td> <td>89 di 143</td> </tr> </table>	COMMESSA	LOTTO	CODIFICA	DOCUMENTO	REV.	FOGLIO	IF1N	01 E ZZ	CL	IN0600 001	C	89 di 143
COMMESSA	LOTTO	CODIFICA	DOCUMENTO	REV.	FOGLIO								
IF1N	01 E ZZ	CL	IN0600 001	C	89 di 143								

METODO AGLI STATI LIMITE ULTIMI - DEFORMAZIONI UNITARIE ALLO STATO ULTIMO

ec max	Deform. unit. massima del conglomerato a compressione
ec 3/7	Deform. unit. del conglomerato nella fibra a 3/7 dell'altezza efficace
Yc max	Ordinata in cm della fibra corrisp. a ec max (sistema rif. X,Y,0 sez.)
ef min	Deform. unit. minima nell'acciaio (negativa se di trazione)
Yf min	Ordinata in cm della barra corrisp. a ef min (sistema rif. X,Y,0 sez.)
ef max	Deform. unit. massima nell'acciaio (positiva se di compressione)
Yf max	Ordinata in cm della barra corrisp. a ef max (sistema rif. X,Y,0 sez.)

N.Comb.	ec max	ec 3/7	Yc max	ef min	Yf min	ef max	Yf max
1	0.00340	-0.02859	0.0	-0.00034	5.5	-0.06750	104.5
2	0.00340	-0.02859	0.0	-0.00034	5.5	-0.06750	104.5
3	0.00340	-0.02859	0.0	-0.00034	5.5	-0.06750	104.5

VERIFICA A TAGLIO SENZA SPECIFICA ARMATURA A TAGLIO

h	1100 mm	Rck	40
d	1045 mm	fck	33.2
bw	1000 mm	yc	1.5
1+(200/d)^0,5	1.437		
k	1.437	As	10 Ø 16.0
Asl	2011 mm ²		
Asl/(bw·d)	0.0019		
ρ1	0.002	Vrd	363.2 kN
vmin	0.348	Ved	297.2 KN
vmin·bw·d	363208 N		
Vrd	363208 N	VERIFICATO	

ARMATURE A TAGLIO E/O TORSIONE DI INVILUPPO PER TUTTE LE COMBINAZIONI ASSEGNATE

Diametro staffe:	12 mm	
Passo staffe:	22.5 cm	[Passo massimo di normativa = 22.6]
N.Bracci staffe:	3	
Area staffe/m :	15.1 cm ² /m	[Area Staffe Minima normativa = 15.0]
Barre long. tors.:	8Ø16 (16.1 cm ²)	

METODO AGLI STATI LIMITE ULTIMI - VERIFICHE A TAGLIO-TORSIONE

Ver	S = comb.verificata a taglio-tors./ N = comb. non verificata											
Vsdu	Taglio agente [daN] uguale al taglio Vy di comb. (sollecit. retta)											
Vrd	Taglio resistente [daN] in assenza di staffe											
Vcd	Taglio compressione resistente [daN] lato conglomerato											
Vwd	Taglio trazione resistente [daN] assorbito dalle staffe											
Tsdu	Momento torcente assegnato nella combinazione corrente [daNm]											
Trdu	Momento torcente resistente ultimo [daNm] (lato conglomerato)											
Mis.Sic.	Misura sicur. = Vsdu/Vcd + Tsdu/Trdu. Verifica OK se Mis.Sic <=1											
bw	Larghezza minima [cm] sezione misurata parallelam. all'asse neutro											
Teta	Angolo [gradi sessadec.] di inclinazione dei puntoni di conglomerato											
Acw	Coefficiente maggiorativo della resistenza a taglio per compressione											
Afst	Area staffe/metro strettamente necessaria per taglio e torsione [cm ² /m]											

N.Comb.	Ver	Vsdu	Vru	Vcd	Vwd	Tsdu	Trdu	Mis.Sic.	bw	Teta	Acw	Afst
1	S	-29718	35658	341083	95361	10281	117511	0.175	100.0	26.57	1.000	4.0
2	S	-24255	35658	341083	98061	8505	117511	0.143	100.0	26.57	1.000	3.3
3	S	-18713	35658	341083	81719	19254	117511	0.219	100.0	26.57	1.000	2.5

RISULTATI DEL SOLO CALCOLO A TORSIONE

Area Nucl.	Area del nucleo della sezione tubolare resistente [cm ²]
Per.Nucl.	Perimetro del nucleo della sezione tubolare resistente [cm]

  	ITINERARIO NAPOLI – BARI RADDOPPIO TRATTA CANCELLO – BENEVENTO I° LOTTO FUNZIONALE CANCELLO - FRASSO TELESINO E VARIANTE ALLA LINEA ROMA-NAPOLI VIA CASSINO NEL COMUNE DI MADDALONI – PROGETTO ESECUTIVO												
TOMBINI E PONTICELLI - Tombino scatolare 2,0x2,0m al km 13+175: Relazione di calcolo	<table border="1"> <tr> <td>COMMESSA</td> <td>LOTTO</td> <td>CODIFICA</td> <td>DOCUMENTO</td> <td>REV.</td> <td>FOGLIO</td> </tr> <tr> <td>IF1N</td> <td>01 E ZZ</td> <td>CL</td> <td>IN0600 001</td> <td>C</td> <td>90 di 143</td> </tr> </table>	COMMESSA	LOTTO	CODIFICA	DOCUMENTO	REV.	FOGLIO	IF1N	01 E ZZ	CL	IN0600 001	C	90 di 143
COMMESSA	LOTTO	CODIFICA	DOCUMENTO	REV.	FOGLIO								
IF1N	01 E ZZ	CL	IN0600 001	C	90 di 143								

Sp.Nucl. Spessore del nucleo della sezione tubolare resistente [cm]
Afst Area calcolata delle staffe al metro per sola torsione [cm²/m]
Af long. Area dei ferri longitudinali calcolati per sola torsione [cm²]
Tsdu Momento torcente assegnato nella combinazione corrente [daNm]
Trsd Momento torc. resist. reso dall'area staffe riservata alla torsione [daNm]
Trld Momento torc. resist. reso da apposite barre longitudinali (compresa una aliquota delle barre longitudinali soggette a flessione)

N.Comb.	Area Nucl.	Per.Nucl.	Sp.Nucl.	Afst	Af long.	Tsdu	Trsd	Trld
1	6186	315	26.2	1.1	13.4	10281	10281	21519
2	''	''	''	0.9	11.1	8505	8505	21519
3	''	''	''	2.0	25.1	19254	19254	21519

COMBINAZIONI RARE IN ESERCIZIO - VERIFICA MASSIME TENSIONI NORMALI

Ver S = combinazione verificata / N = combin. non verificata
Sc max Massima tensione di compress.(+) nel conglom. in fase fessurata ([daN/cm²]
Yc max Ordinata in cm della fibra corrisp. a Sc max (sistema rif. X,Y,0)
Sc min Minima tensione di compress.(+) nel conglom. in fase fessurata ([daN/cm²]
Yc min Ordinata in cm della fibra corrisp. a Sc min (sistema rif. X,Y,0)
Sf min Minima tensione di trazione (-) nell'acciaio [daN/cm²]
Yf min Ordinata in cm della barra corrisp. a Sf min (sistema rif. X,Y,0)
Dw Eff. Spessore di conglomerato [cm] in zona tesa considerata aderente alle barre
Ac eff. Area di congl. [cm²] in zona tesa aderente alle barre (verifica fess.)
Af eff. Area Barre tese di acciaio [cm²] ricadente nell'area efficace(verifica fess.)
D barre Distanza media in cm tra le barre tese efficaci (verifica fess.)

N.Comb.	Ver	Sc max	Yc max	Sc min	Yc min	Sf min	Yf min	Dw Eff.	Ac eff.	Af eff.	Dbarre
1	S	1.5	0.0	-1.5	0.0	-20	5.5	0.0	0	0.0	0.0
2	S	2.0	0.0	-2.0	0.0	-27	5.5	0.0	0	0.0	0.0
3	S	1.8	0.0	-1.8	0.0	-24	5.5	0.0	0	0.0	0.0

COMBINAZIONI RARE IN ESERCIZIO - VERIFICA APERTURA FESSURE

Ver S = combinazione verificata / N = combin. non verificata
ScImax Massima tensione nel conglomerato nello STATO I non fessurato [daN/cm²]
ScI_min Minima tensione nel conglomerato nello STATO I non fessurato [daN/cm²]
Sc Eff Tensione al limite dello spessore efficace nello STATO I [daN/cm²]
K3 Coeff. di normativa = 0,25 (Scmin + ScEff)/(2 Scmin)
Beta12 Prodotto dei Coeff. di aderenza Beta1*Beta2
Eps Deformazione unitaria media tra le fessure
Srm Distanza media in mm tra le fessure
Ap.fess. Apertura delle fessure in mm = 1,7*Eps*Srm

N.Comb.	Ver	ScImax	ScImin	Sc Eff	K3	Beta12	Eps	Srm	Ap.Fess.
1	S	0.0	0.0	0.0		0.0	0.000000	0	0.000
2	S	0.0	0.0	0.0		0.0	0.000000	0	0.000
3	S	0.0	0.0	0.0		0.0	0.000000	0	0.000

COMBINAZIONI QUASI PERMANENTI IN ESERCIZIO - VERIFICA MASSIME TENSIONI NORMALI

N.Comb.	Ver	Sc max	Yc max	Sc min	Yc min	Sf min	Yf min	Dw Eff.	Ac eff.	Af eff.	Dbarre
1	S	0.8	0.0	-0.8	0.0	-11	5.5	0.0	0	0.0	0.0

COMBINAZIONI QUASI PERMANENTI IN ESERCIZIO - VERIFICA APERTURA FESSURE

N.Comb.	Ver	ScImax	ScImin	Sc Eff	K3	Beta12	Eps	Srm	Ap.Fess.
1	S	0.0	0.0	0.0		0.0	0.000000	0	0.000

5.5.2 SOLETTA SUPERIORE – MEZZERIA

TABLE: Element Forces - Frames

Frame	Statio n	OutputCase	CaseType	P	V2	T	M3	FrameElem	ElemStatio n
-------	-------------	------------	----------	---	----	---	----	-----------	-----------------

   	ITINERARIO NAPOLI – BARI RADDOPPIO TRATTA CANCELLO – BENEVENTO I° LOTTO FUNZIONALE CANCELLO - FRASSO TELESINO E VARIANTE ALLA LINEA ROMA-NAPOLI VIA CASSINO NEL COMUNE DI MADDALONI – PROGETTO ESECUTIVO												
TOMBINI E PONTICELLI - Tombino scatolare 2,0x2,0m al km 13+175: Relazione di calcolo	<table border="1"> <tr> <td>COMMESSA</td> <td>LOTTO</td> <td>CODIFICA</td> <td>DOCUMENTO</td> <td>REV.</td> <td>FOGLIO</td> </tr> <tr> <td>IF1N</td> <td>01 E ZZ</td> <td>CL</td> <td>IN0600 001</td> <td>C</td> <td>91 di 143</td> </tr> </table>	COMMESSA	LOTTO	CODIFICA	DOCUMENTO	REV.	FOGLIO	IF1N	01 E ZZ	CL	IN0600 001	C	91 di 143
COMMESSA	LOTTO	CODIFICA	DOCUMENTO	REV.	FOGLIO								
IF1N	01 E ZZ	CL	IN0600 001	C	91 di 143								

Text	m	Text	Text	KN	KN	KN-m	KN-m	Text	m
3	1.2	DEAD	LinStatic	1.297	-1.1E-12	0	5.1386	3-1	1.2
3	1.2	DEAD_RINGROSSO	LinStatic	-0.869	-2.3E-13	0	7.7086	3-1	1.2
3	1.2	DEAD_BARRIERA	LinStatic	-2.979	3.98E-13	3.55E-15	26.4427	3-1	1.2
3	1.2	PERM	LinStatic	-0.794	-3.9E-13	0	7.0479	3-1	1.2
3	1.2	BALLAST	LinStatic	-0.715	-4.3E-13	0	6.3431	3-1	1.2
3	1.2	SPBSX	LinStatic	-3.902	-3.041	0	-0.7521	3-1	1.2
3	1.2	SPBDX	LinStatic	-3.843	3.041	0	-0.6808	3-1	1.2
3	1.2	SPTSX	LinStatic	-9.005	-6.393	0	-2.2063	3-1	1.2
3	1.2	SPTDX	LinStatic	-8.824	6.393	0	-1.9883	3-1	1.2
3	1.2	ACC	LinStatic	-2.699	1.42E-13	0	23.9539	3-1	1.2
3	1.2	SPACCSX	LinStatic	-12.049	-9.387	0	-2.3229	3-1	1.2
3	1.2	SPACCDX	LinStatic	-11.865	9.387	0	-2.1028	3-1	1.2
3	1.2	AVV	LinStatic	-0.039	-25.653	0	-0.047	3-1	1.2
3	1.2	TERMF	LinStatic	2.814	0	0	5.5996	3-1	1.2
3	1.2	TERMU	LinStatic	-7.678	5.68E-14	0	-9.2099	3-1	1.2
3	1.2	RITIRO	LinStatic	5.789	-3.1E-14	0	6.9443	3-1	1.2
3	1.2	VENTO	LinStatic	0	0	1.42E-14	0	3-1	1.2
3	1.2	SPSSX	LinStatic	-7.823	-6.095	0	-1.5083	3-1	1.2
3	1.2	SISMAV	LinStatic	-0.161	-3.4E-14	0	1.4272	3-1	1.2
3	1.2	SISMAH	LinStatic	-0.035	-7.354	0	-0.042	3-1	1.2
3	1.2	SISMAV_BARRIERA	LinStatic	-0.236	-4.6E-14	0	2.0967	3-1	1.2
3	1.2	SISMAH_BARRIERA	LinStatic	0	0	1.42E-14	0	3-1	1.2

RIEPILOGO SOLLECITAZIONI S2				
SOLETTA SUPERIORE MEZZERIA		P	V2	M3
		kN	kN	kNm
SLU	A1+M1	0.0	0.0	123.9
SLU	A2+M2	0.0	0.0	98.3
SLU	SLV	0.0	-19.4	57.0
SLE	SLD	0.0	-9.2	53.6
SLE	RARA	0.0	0.0	86.8
SLE	Q.PERM.	0.0	0.0	61.4
SLE	FESS. RARA	0.0	0.0	82.0

5.5.2.1 VERIFICHE

DATI GENERALI SEZIONE IN C.A.
NOME SEZIONE: s2

Descrizione Sezione:
Metodo di calcolo resistenza:

Stati Limite Ultimi

   	ITINERARIO NAPOLI – BARI RADDOPPIO TRATTA CANCELLO – BENEVENTO I° LOTTO FUNZIONALE CANCELLO - FRASSO TELESINO E VARIANTE ALLA LINEA ROMA-NAPOLI VIA CASSINO NEL COMUNE DI MADDALONI – PROGETTO ESECUTIVO												
TOMBINI E PONTICELLI - Tombino scatolare 2,0x2,0m al km 13+175: Relazione di calcolo	<table border="1"> <tr> <td>COMMESSA</td> <td>LOTTO</td> <td>CODIFICA</td> <td>DOCUMENTO</td> <td>REV.</td> <td>FOGLIO</td> </tr> <tr> <td>IF1N</td> <td>01 E ZZ</td> <td>CL</td> <td>IN0600 001</td> <td>C</td> <td>92 di 143</td> </tr> </table>	COMMESSA	LOTTO	CODIFICA	DOCUMENTO	REV.	FOGLIO	IF1N	01 E ZZ	CL	IN0600 001	C	92 di 143
COMMESSA	LOTTO	CODIFICA	DOCUMENTO	REV.	FOGLIO								
IF1N	01 E ZZ	CL	IN0600 001	C	92 di 143								

Tipologia sezione: Sezione generica
 Normativa di riferimento: N.T.C.
 Percorso sollecitazione: A Sforzo Norm. costante
 Condizioni Ambientali: Poco aggressive
 Riferimento Sforzi assegnati: Assi x,y principali d'inerzia
 Riferimento alla sismicità: Zona non sismica
 Posizione sezione nell'asta: In zona critica

CARATTERISTICHE DI RESISTENZA DEI MATERIALI IMPIEGATI

CONGLOMERATO - Classe: C32/40
 Resis. compr. di calcolo fcd : 181.33 daN/cm²
 Resis. compr. ridotta fcd' : 90.67 daN/cm²
 Def.unit. max resistenza ec2 : 0.0020
 Def.unit. ultima ecu : 0.0035
 Diagramma tensione-deformaz. : Parabola-Rettangolo
 Modulo Elastico Normale Ec : 333458 daN/cm²
 Coeff. di Poisson : 0.20
 Resis. media a trazione fctm : 30.24 daN/cm²
 Coeff. Omogen. S.L.E. : 15.0
 Combinazioni Rare in Esercizio (Tens.Limite):
 Sc Limite : 182.60 daN/cm²
 Apert.Fess.Limite : 0.200 mm
 Combinazioni Quasi Permanenti in Esercizio (Tens.Limite):
 Sc Limite : 132.80 daN/cm²
 Apert.Fess.Limite : Non prevista

ACCIAIO - Tipo: B450C
 Resist. caratt. snervam. fyk : 4500.0 daN/cm²
 Resist. caratt. rottura ftk : 5400.0 daN/cm²
 Resist. snerv. di calcolo fyd : 3913.0 daN/cm²
 Resist. ultima di calcolo ftd : 4500.0 daN/cm²
 Deform. ultima di calcolo Epu : 0.068
 Modulo Elastico Ef : 2000000 daN/cm²
 Diagramma tensione-deformaz. : Bilineare finito
 Coeff. Aderenza ist. §1*§2 : 1.00 daN/cm²
 Coeff. Aderenza diff. §1*§2 : 0.50 daN/cm²
 Comb.Rare Sf Limite : 3375.0 daN/cm²

CARATTERISTICHE GEOMETRICHE ED ARMATURE SEZIONE

Base: 100.0 cm
 Altezza: 110.0 cm
 Barre inferiori : 10Ø16 (20.1 cm²)
 Barre superiori : 10Ø16 (20.1 cm²)
 Copriferro barre inf.(dal baric. barre) : 5.5 cm
 Copriferro barre sup.(dal baric. barre) : 5.5 cm

ST.LIM.ULTIMI - SFORZI PER OGNI COMBINAZIONE ASSEGNATA

N Sforzo normale [daN] applicato nel baricentro (posit. se di compress.)
 Mx Coppia concentrata in daNm applicata all'asse x baric. della sezione con verso positivo se tale da comprimere il lembo sup. della sezione
 Vy Taglio [daN] in direzione parallela all'asse y baric. della sezione

N.Comb.	N	Mx	Vy	MT
1	0	12390	0	0
2	0	9826	0	0
3	0	5698	-1935	0

COMB. RARE (S.L.E.) - SFORZI PER OGNI COMBINAZIONE ASSEGNATA

N Sforzo normale [daN] applicato nel baricentro (positivo se di compress.)
 Mx Coppia concentrata in daNm applicata all'asse x baricentrico della sezione con verso positivo se tale da comprimere il lembo superiore della sezione
 My Coppia concentrata in daNm applicata all'asse y baricentrico della sezione con verso positivo se tale da comprimere il lembo destro della sezione

N.Comb.	N	Mx
1	10	5362
2	10	8684

   	ITINERARIO NAPOLI – BARI RADDOPPIO TRATTA CANCELLO – BENEVENTO 1° LOTTO FUNZIONALE CANCELLO - FRASSO TELESINO E VARIANTE ALLA LINEA ROMA-NAPOLI VIA CASSINO NEL COMUNE DI MADDALONI – PROGETTO ESECUTIVO												
TOMBINI E PONTICELLI - Tombino scatolare 2,0x2,0m al km 13+175: Relazione di calcolo	<table border="1"> <tr> <td>COMMESSA</td> <td>LOTTO</td> <td>CODIFICA</td> <td>DOCUMENTO</td> <td>REV.</td> <td>FOGLIO</td> </tr> <tr> <td>IF1N</td> <td>01 E ZZ</td> <td>CL</td> <td>IN0600 001</td> <td>C</td> <td>94 di 143</td> </tr> </table>	COMMESSA	LOTTO	CODIFICA	DOCUMENTO	REV.	FOGLIO	IF1N	01 E ZZ	CL	IN0600 001	C	94 di 143
COMMESSA	LOTTO	CODIFICA	DOCUMENTO	REV.	FOGLIO								
IF1N	01 E ZZ	CL	IN0600 001	C	94 di 143								

Asl/(bw·d)	0.0015		
ρ1	0.001	Vrd	363.2 kN
vmin	0.348	Ved	19.4 KN
vmin·bw·d	363208 N		
Vrd	363208 N	VERIFICATO	

COMBINAZIONI RARE IN ESERCIZIO - VERIFICA MASSIME TENSIONI NORMALI

Ver	S = combinazione verificata / N = combin. non verificata										
Sc max	Massima tensione di compress.(+) nel conglom. in fase fessurata ([daN/cm ²])										
Yc max	Ordinata in cm della fibra corrisp. a Sc max (sistema rif. X,Y,0)										
Sc min	Minima tensione di compress.(+) nel conglom. in fase fessurata ([daN/cm ²])										
Yc min	Ordinata in cm della fibra corrisp. a Sc min (sistema rif. X,Y,0)										
Sf min	Minima tensione di trazione (-) nell'acciaio [daN/cm ²]										
Yf min	Ordinata in cm della barra corrisp. a Sf min (sistema rif. X,Y,0)										
Dw Eff.	Spessore di conglomerato [cm] in zona tesa considerata aderente alle barre										
Ac eff.	Area di congl. [cm ²] in zona tesa aderente alle barre (verifica fess.)										
Af eff.	Area Barre tese di acciaio [cm ²] ricadente nell'area efficace(verifica fess.)										
D barre	Distanza media in cm tra le barre tese efficaci (verifica fess.)										

N.Comb.	Ver	Sc max	Yc max	Sc min	Yc min	Sf min	Yf min	Dw Eff.	Ac eff.	Af eff.	Dbarre
1	S	2.3	110.0	-2.3	110.0	-32	104.5	0.0	0	0.0	0.0
2	S	3.8	110.0	-3.8	110.0	-51	104.5	0.0	0	0.0	0.0
3	S	3.6	110.0	-3.6	110.0	-48	104.5	0.0	0	0.0	0.0

COMBINAZIONI RARE IN ESERCIZIO - VERIFICA APERTURA FESSURE

Ver	S = combinazione verificata / N = combin. non verificata									
ScImax	Massima tensione nel conglomerato nello STATO I non fessurato [daN/cm ²]									
ScI_min	Minima tensione nel conglomerato nello STATO I non fessurato [daN/cm ²]									
Sc Eff	Tensione al limite dello spessore efficace nello STATO I [daN/cm ²]									
K3	Coeff. di normativa = 0,25 (Scmin + ScEff)/(2 Scmin)									
Betal2	Prodotto dei Coeff. di aderenza Beta1*Beta2									
Eps	Deformazione unitaria media tra le fessure									
Srm	Distanza media in mm tra le fessure									
Ap.fess.	Apertura delle fessure in mm = 1,7*Eps*Srm									

N.Comb.	Ver	ScImax	ScImin	Sc Eff	K3	Betal2	Eps	Srm	Ap.Fess.
1	S	0.0	0.0	0.0		0.0	0.000000	0	0.000
2	S	0.0	0.0	0.0		0.0	0.000000	0	0.000
3	S	0.0	0.0	0.0		0.0	0.000000	0	0.000

COMBINAZIONI QUASI PERMANENTI IN ESERCIZIO - VERIFICA MASSIME TENSIONI NORMALI

N.Comb.	Ver	Sc max	Yc max	Sc min	Yc min	Sf min	Yf min	Dw Eff.	Ac eff.	Af eff.	Dbarre
1	S	2.7	110.0	-2.7	110.0	-36	104.5	0.0	0	0.0	0.0

COMBINAZIONI QUASI PERMANENTI IN ESERCIZIO - VERIFICA APERTURA FESSURE

N.Comb.	Ver	ScImax	ScImin	Sc Eff	K3	Betal2	Eps	Srm	Ap.Fess.
1	S	0.0	0.0	0.0		0.0	0.000000	0	0.000

5.5.3 PIEDRITTO – NODO CON SOLETTA SUPERIORE

TABLE: Element Forces - Frames

Frame	Statio	OutputCase	CaseType	P	V2	M3	FrameElem	ElemStatio
-------	--------	------------	----------	---	----	----	-----------	------------

   	ITINERARIO NAPOLI – BARI RADDOPPIO TRATTA CANCELLO – BENEVENTO I° LOTTO FUNZIONALE CANCELLO - FRASSO TELESINO E VARIANTE ALLA LINEA ROMA-NAPOLI VIA CASSINO NEL COMUNE DI MADDALONI – PROGETTO ESECUTIVO												
TOMBINI E PONTICELLI - Tombino scatolare 2,0x2,0m al km 13+175: Relazione di calcolo	<table border="1"> <tr> <td>COMMESSA</td> <td>LOTTO</td> <td>CODIFICA</td> <td>DOCUMENTO</td> <td>REV.</td> <td>FOGLIO</td> </tr> <tr> <td>IF1N</td> <td>01 E ZZ</td> <td>CL</td> <td>IN0600 001</td> <td>C</td> <td>95 di 143</td> </tr> </table>	COMMESSA	LOTTO	CODIFICA	DOCUMENTO	REV.	FOGLIO	IF1N	01 E ZZ	CL	IN0600 001	C	95 di 143
COMMESSA	LOTTO	CODIFICA	DOCUMENTO	REV.	FOGLIO								
IF1N	01 E ZZ	CL	IN0600 001	C	95 di 143								

	n							n
Text	m	Text	Text	KN	KN	KN-m	Text	m
2	2.2	DEAD	LinStatic	-13.996	-1.297	-2.3187	2-1	2.2
2	2.2	DEAD_RINGROSSO	LinStatic	-21	0.869	-4.7177	2-1	2.2
2	2.2	DEAD_BARRIERA	LinStatic	-72.036	2.979	-16.1831	2-1	2.2
2	2.2	PERM	LinStatic	-19.2	0.794	-4.3133	2-1	2.2
2	2.2	BALLAST	LinStatic	-17.28	0.715	-3.882	2-1	2.2
2	2.2	SPBSX	LinStatic	-3.041	3.902	-3.6205	2-1	2.2
2	2.2	SPBDX	LinStatic	3.041	1.627	3.4041	2-1	2.2
2	2.2	SPTSX	LinStatic	-6.393	9.005	-8.0772	2-1	2.2
2	2.2	SPTDX	LinStatic	6.393	5.752	7.0083	2-1	2.2
2	2.2	ACC	LinStatic	-65.256	2.699	-14.6599	2-1	2.2
2	2.2	SPACCSX	LinStatic	-9.387	12.049	-11.1781	2-1	2.2
2	2.2	SPACCDX	LinStatic	9.387	5.029	10.5095	2-1	2.2
2	2.2	AVV	LinStatic	-25.653	10.251	-10.4084	2-1	2.2
2	2.2	TERMF	LinStatic	-1.8E-15	-2.814	5.0368	2-1	2.2
2	2.2	TERMU	LinStatic	4.55E-13	7.678	-7.6744	2-1	2.2
2	2.2	RITIRO	LinStatic	-2.8E-14	-5.789	5.7865	2-1	2.2
2	2.2	VENTO	LinStatic	0	0	0	2-1	2.2
2	2.2	SPSSX	LinStatic	-6.095	7.823	-7.2576	2-1	2.2
2	2.2	SISMAV	LinStatic	-3.888	0.161	-0.8734	2-1	2.2
2	2.2	SISMAH	LinStatic	-7.354	6.395	-7.6126	2-1	2.2
2	2.2	SISMAV_BARRIERA	LinStatic	-5.712	0.236	-1.2832	2-1	2.2
2	2.2	SISMAH_BARRIERA	LinStatic	0	0	0	2-1	2.2

RIEPILOGO SOLLECITAZIONI S3				
PIEDRITTO APPOGGIO SUPERIORE DESTRO		P	V2	M3
		kN	kN	kNm
SLU	A1+M1	348.4	76.8	-113.6
SLU	A2+M2	283.6	73.5	-95.1
SLU	SLV	198.4	64.6	-73.4
SLE	SLD	180.3	48.7	-56.3
SLE	RARA	218.2	45.4	-66.2
SLE	Q.PERM.	143.5	29.6	-39.1
SLE	FESS. RARA	203.2	42.4	-61.0

5.5.3.1 VERIFICHE

DATI GENERALI SEZIONE IN C.A.
 NOME SEZIONE: s3

  	ITINERARIO NAPOLI – BARI RADDOPPIO TRATTA CANCELLO – BENEVENTO I° LOTTO FUNZIONALE CANCELLO - FRASSO TELESINO E VARIANTE ALLA LINEA ROMA-NAPOLI VIA CASSINO NEL COMUNE DI MADDALONI – PROGETTO ESECUTIVO												
TOMBINI E PONTICELLI - Tombino scatolare 2,0x2,0m al km 13+175: Relazione di calcolo	<table border="1"> <tr> <td>COMMESSA</td> <td>LOTTO</td> <td>CODIFICA</td> <td>DOCUMENTO</td> <td>REV.</td> <td>FOGLIO</td> </tr> <tr> <td>IF1N</td> <td>01 E ZZ</td> <td>CL</td> <td>IN0600 001</td> <td>C</td> <td>96 di 143</td> </tr> </table>	COMMESSA	LOTTO	CODIFICA	DOCUMENTO	REV.	FOGLIO	IF1N	01 E ZZ	CL	IN0600 001	C	96 di 143
COMMESSA	LOTTO	CODIFICA	DOCUMENTO	REV.	FOGLIO								
IF1N	01 E ZZ	CL	IN0600 001	C	96 di 143								

Descrizione Sezione:
 Metodo di calcolo resistenza: Stati Limite Ultimi
 Tipologia sezione: Sezione generica
 Normativa di riferimento: N.T.C.
 Percorso sollecitazione: A Sforzo Norm. costante
 Condizioni Ambientali: Poco aggressive
 Riferimento Sforzi assegnati: Assi x,y principali d'inertza
 Riferimento alla sismicità: Zona non sismica
 Posizione sezione nell'asta: In zona critica

CARATTERISTICHE DI RESISTENZA DEI MATERIALI IMPIEGATI

CONGLOMERATO - Classe: C32/40
 Resis. compr. di calcolo fcd : 181.33 daN/cm²
 Resis. compr. ridotta fcd' : 90.67 daN/cm²
 Def.unit. max resistenza ec2 : 0.0020
 Def.unit. ultima ecu : 0.0035
 Diagramma tensione-deformaz. : Parabola-Rettangolo
 Modulo Elastico Normale Ec : 333458 daN/cm²
 Coeff. di Poisson : 0.20
 Resis. media a trazione fctm : 30.24 daN/cm²
 Coeff. Omogen. S.L.E. : 15.0
 Combinazioni Rare in Esercizio (Tens.Limite):
 Sc Limite : 182.60 daN/cm²
 Apert.Fess.Limite : 0.200 mm
 Combinazioni Quasi Permanenti in Esercizio (Tens.Limite):
 Sc Limite : 132.80 daN/cm²
 Apert.Fess.Limite : Non prevista

ACCIAIO - Tipo: B450C
 Resist. caratt. snervam. fyk : 4500.0 daN/cm²
 Resist. caratt. rottura ftk : 5400.0 daN/cm²
 Resist. snerv. di calcolo fyd : 3913.0 daN/cm²
 Resist. ultima di calcolo ftd : 4500.0 daN/cm²
 Deform. ultima di calcolo Epu : 0.068
 Modulo Elastico Ef : 2000000 daN/cm²
 Diagramma tensione-deformaz. : Bilineare finito
 Coeff. Aderenza ist. β1*β2 : 1.00 daN/cm²
 Coeff. Aderenza diff. β1*β2 : 0.50 daN/cm²
 Comb.Rare Sf Limite : 3375.0 daN/cm²

CARATTERISTICHE DOMINI CONGLOMERATO

DOMINIO N° 1

Forma del Dominio: Poligonale
 Classe Conglomerato: C32/40

N.vertice	Ascissa X, cm	Ordinata Y, cm
1	-50.00	0.00
2	-50.00	40.00
3	50.00	40.00
4	50.00	0.00

DATI BARRE ISOLATE

N.Barra Numero assegnato alle singole barre isolate e nei vertici dei domini
 Ascissa X Ascissa in cm del baricentro della barra nel sistema di rif. gen. X, Y, O
 Ordinata Y Ordinata in cm del baricentro della barra nel sistema di rif. gen. X, Y, O
 Diam. Diametro in mm della barra

N.Barra	Ascissa X, cm	Ordinata Y, cm	Diam.Ø,mm
1	-45.00	5.40	14
2	45.00	5.40	14
3	-45.00	34.60	14
4	45.00	34.60	14

DATI GENERAZIONI LINEARI DI BARRE

N.Gen. Numero assegnato alla singola generazione lineare di barre
 N.Barra In. Numero della barra iniziale cui si riferisce la gener.
 N.Barra Fin. Numero della barra finale cui si riferisce la gener.

   	ITINERARIO NAPOLI – BARI RADDOPPIO TRATTA CANCELLO – BENEVENTO I° LOTTO FUNZIONALE CANCELLO - FRASSO TELESINO E VARIANTE ALLA LINEA ROMA-NAPOLI VIA CASSINO NEL COMUNE DI MADDALONI – PROGETTO ESECUTIVO												
TOMBINI E PONTICELLI - Tombino scatolare 2,0x2,0m al km 13+175: Relazione di calcolo	<table border="1"> <tr> <td>COMMESSA</td> <td>LOTTO</td> <td>CODIFICA</td> <td>DOCUMENTO</td> <td>REV.</td> <td>FOGLIO</td> </tr> <tr> <td>IF1N</td> <td>01 E ZZ</td> <td>CL</td> <td>IN0600 001</td> <td>C</td> <td>97 di 143</td> </tr> </table>	COMMESSA	LOTTO	CODIFICA	DOCUMENTO	REV.	FOGLIO	IF1N	01 E ZZ	CL	IN0600 001	C	97 di 143
COMMESSA	LOTTO	CODIFICA	DOCUMENTO	REV.	FOGLIO								
IF1N	01 E ZZ	CL	IN0600 001	C	97 di 143								

N.Barre Numero di barre generate equidist. inserite tra la barra iniz. e fin.
Diam. Diametro in mm della singola barra generata

N.Gen.	N.Barra In.	N.Barra Fin.	N.Barre	Diam.Ø,mm
1	1	2	8	14
2	3	4	8	14

ST.LIM.ULTIMI - SFORZI PER OGNI COMBINAZIONE ASSEGNATA

N Sforzo normale in daN applicato nel Baric. (+ se di compressione)
Mx Coppia concentrata in daNm applicata all'asse x princ. d'inerzia
con verso positivo se tale da comprimere il lembo sup. della sez.
My Coppia concentrata in daNm applicata all'asse y princ. d'inerzia
con verso positivo se tale da comprimere il lembo destro della sez.
Vy Componente del Taglio [daN] parall. all'asse princ.d'inerzia y
Vx Componente del Taglio [daN] parall. all'asse princ.d'inerzia x

N.Comb.	N	Mx	My	Vy	Vx
1	34840	-11356	0	7679	0
2	28356	-9511	0	7354	0
3	19840	-7344	0	6462	0

COMB. RARE (S.L.E.) - SFORZI PER OGNI COMBINAZIONE ASSEGNATA

N Sforzo normale in daN applicato nel Baricentro (+ se di compressione)
Mx Coppia concentrata in daNm applicata all'asse x princ. d'inerzia
con verso positivo se tale da comprimere il lembo superiore della sez.
My Coppia concentrata in daNm applicata all'asse y princ. d'inerzia
con verso positivo se tale da comprimere il lembo destro della sez.

N.Comb.	N	Mx	My
1	18032	-5625	0
2	21816	-6617	0
3	20323	-6100	0

COMB. QUASI PERMANENTI (S.L.E.) - SFORZI PER OGNI COMBINAZIONE ASSEGNATA

N Sforzo normale in daN applicato nel Baricentro (+ se di compressione)
Mx Coppia concentrata in daNm applicata all'asse x princ. d'inerzia
con verso positivo se tale da comprimere il lembo superiore della sez.
My Coppia concentrata in daNm applicata all'asse y princ. d'inerzia
con verso positivo se tale da comprimere il lembo destro della sez.

N.Comb.	N	Mx	My
1	14351	-3906	0

RISULTATI DEL CALCOLO

Copriferro netto minimo barre longitudinali: 4.3 cm
Interferro netto minimo barre longitudinali: 8.6 cm
Copriferro netto minimo staffe: 3.3 cm

METODO AGLI STATI LIMITE ULTIMI - RISULTATI PRESSO-TENSO FLESSIONE

Ver S = combinazione verificata / N = combin. non verificata
N Sforzo normale assegnato [in daN] (positivo se di compressione)
Mx Momento flettente assegnato [in daNm] riferito all'asse x princ. d'inerzia
My Momento flettente assegnato [in daNm] riferito all'asse y princ. d'inerzia
N ult Sforzo normale ultimo [in daN] nella sezione (positivo se di compress.)
Mx ult Momento flettente ultimo [in daNm] riferito all'asse x princ. d'inerzia
My ult Momento flettente ultimo [in daNm] riferito all'asse y princ. d'inerzia
Mis.Sic. Misura sicurezza = rapporto vettoriale tra (N ult,Mx ult,My ult) e (N,Mx,My)
Verifica positiva se tale rapporto risulta >=1.000

N.Comb.	Ver	N	Mx	My	N ult	Mx ult	My ult	Mis.Sic.
1	S	34840	-11356	0	34844	-25829	0	2.274
2	S	28356	-9511	0	28375	-24898	0	2.618

  	ITINERARIO NAPOLI – BARI RADDOPPIO TRATTA CANCELLO – BENEVENTO I° LOTTO FUNZIONALE CANCELLO - FRASSO TELESINO E VARIANTE ALLA LINEA ROMA-NAPOLI VIA CASSINO NEL COMUNE DI MADDALONI – PROGETTO ESECUTIVO												
TOMBINI E PONTICELLI - Tombino scatolare 2,0x2,0m al km 13+175: Relazione di calcolo	<table border="1"> <tr> <td>COMMESSA</td> <td>LOTTO</td> <td>CODIFICA</td> <td>DOCUMENTO</td> <td>REV.</td> <td>FOGLIO</td> </tr> <tr> <td>IF1N</td> <td>01 E ZZ</td> <td>CL</td> <td>IN0600 001</td> <td>C</td> <td>98 di 143</td> </tr> </table>	COMMESSA	LOTTO	CODIFICA	DOCUMENTO	REV.	FOGLIO	IF1N	01 E ZZ	CL	IN0600 001	C	98 di 143
COMMESSA	LOTTO	CODIFICA	DOCUMENTO	REV.	FOGLIO								
IF1N	01 E ZZ	CL	IN0600 001	C	98 di 143								

3 S 19840 -7344 0 19845 -23664 0 3.222

METODO AGLI STATI LIMITE ULTIMI - DEFORMAZIONI UNITARIE ALLO STATO ULTIMO

ec max Deform. unit. massima del conglomerato a compressione
ec 3/7 Deform. unit. del conglomerato nella fibra a 3/7 dell'altezza efficace
Xc max Ascissa in cm della fibra corrisp. a ec max (sistema rif. X,Y,0 sez.)
Yc max Ordinata in cm della fibra corrisp. a ec max (sistema rif. X,Y,0 sez.)
ef min Deform. unit. minima nell'acciaio (negativa se di trazione)
Xf min Ascissa in cm della barra corrisp. a ef min (sistema rif. X,Y,0 sez.)
Yf min Ordinata in cm della barra corrisp. a ef min (sistema rif. X,Y,0 sez.)
ef max Deform. unit. massima nell'acciaio (positiva se di compress.)
Xf max Ascissa in cm della barra corrisp. a ef max (sistema rif. X,Y,0 sez.)
Yf max Ordinata in cm della barra corrisp. a ef max (sistema rif. X,Y,0 sez.)

N.Comb.	ec max	ec 3/7	Xc max	Yc max	ef min	Xf min	Yf min	ef max	Xf max	Yf max
1	0.00350	-0.00660	-50.0	0.0	0.00032	-45.0	5.4	-0.01688	45.0	34.6
2	0.00350	-0.00693	-50.0	0.0	0.00021	-45.0	5.4	-0.01756	45.0	34.6
3	0.00350	-0.00743	-50.0	0.0	0.00006	-45.0	5.4	-0.01857	45.0	34.6

POSIZIONE ASSE NEUTRO PER OGNI COMB. DI RESISTENZA

a Coeff. a nell'eq. dell'asse neutro $aX+bY+c=0$ nel rif. X,Y,0 gen.
b Coeff. b nell'eq. dell'asse neutro $aX+bY+c=0$ nel rif. X,Y,0 gen.
c Coeff. c nell'eq. dell'asse neutro $aX+bY+c=0$ nel rif. X,Y,0 gen.
x/d Rapp. di duttilità a rottura in presenza di sola fless.(travi)
C.Rid. Coeff. di riduz. momenti per sola flessione in travi continue

N.Comb.	a	b	c	x/d	C.Rid.
1	0.000000000	-0.000589063	0.003500000		
2	0.000000000	-0.000608607	0.003500000		
3	0.000000000	-0.000637864	0.003500000		

VERIFICA A TAGLIO SENZA SPECIFICA ARMATURA A TAGLIO

h 400 mm Rck 40
d 346 mm fck 33.2
bw 1000 mm γ_c 1.5
 $1+(200/d)^{0,5}$ 1.760
k 1.760 As 10 Φ 14.0
Asl 1539 mm²
Asl/(bw·d) 0.0044
 ρ_1 0.004 Vrd 179.3 kN
vmin 0.471 Ved 76.8 kN
vmin·bw·d 162963 N
Vrd 179326 N VERIFICATO

COMBINAZIONI RARE IN ESERCIZIO - MASSIME TENSIONI NORMALI ED APERTURA FESSURE

Ver S = combinazione verificata / N = combin. non verificata
Sc max Massima tensione positiva di compressione nel conglomerato [daN/cm²]
Xc max Ascissa in cm della fibra corrisp. a Sc max (sistema rif. X,Y,0)
Yc max Ordinata in cm della fibra corrisp. a Sc max (sistema rif. X,Y,0)
Sf min Minima tensione negativa di trazione nell'acciaio [daN/cm²]
Xf min Ascissa in cm della barra corrisp. a Sf min (sistema rif. X,Y,0)
Yf min Ordinata in cm della barra corrisp. a Sf min (sistema rif. X,Y,0)
Ac eff. Area di conglomerato [cm²] in zona tesa considerata aderente alle barre
D fess. Distanza calcolata tra le fessure espressa in mm
K3 Coeff. di normativa dipendente dalla forma del diagramma delle tensioni
Ap.fess. Apertura calcolata delle fessure espressa in mm

  	ITINERARIO NAPOLI – BARI RADDOPPIO TRATTA CANCELLO – BENEVENTO I° LOTTO FUNZIONALE CANCELLO - FRASSO TELESINO E VARIANTE ALLA LINEA ROMA-NAPOLI VIA CASSINO NEL COMUNE DI MADDALONI – PROGETTO ESECUTIVO												
TOMBINI E PONTICELLI - Tombino scatolare 2,0x2,0m al km 13+175: Relazione di calcolo	<table border="1"> <tr> <td>COMMESSA</td> <td>LOTTO</td> <td>CODIFICA</td> <td>DOCUMENTO</td> <td>REV.</td> <td>FOGLIO</td> </tr> <tr> <td>IF1N</td> <td>01 E ZZ</td> <td>CL</td> <td>IN0600 001</td> <td>C</td> <td>99 di 143</td> </tr> </table>	COMMESSA	LOTTO	CODIFICA	DOCUMENTO	REV.	FOGLIO	IF1N	01 E ZZ	CL	IN0600 001	C	99 di 143
COMMESSA	LOTTO	CODIFICA	DOCUMENTO	REV.	FOGLIO								
IF1N	01 E ZZ	CL	IN0600 001	C	99 di 143								

N.Comb.	Ver	Sc max	Xc max	Yc max	Sf min	Xf min	Yf min	Ac eff.	D fess.	K3	Ap.Fess.
1	S	21.8	-50.0	40.0	-134	35.0	34.6	0	0		0.000
2	S	25.8	-50.0	40.0	-156	35.0	34.6	0	0		0.000
3	S	23.9	-50.0	40.0	-143	35.0	34.6	0	0		0.000

COMBINAZIONI QUASI PERMANENTI IN ESERCIZIO - MASSIME TENSIONI NORMALI ED APERTURA FESSURE

N.Comb.	Ver	Sc max	Xc max	Yc max	Sf min	Xf min	Yf min	Ac eff.	D fess.	K3	Ap.Fess.
1	S	15.6	-50.0	40.0	-87	35.0	34.6	0	0		0.000

5.5.4 PIEDRITTO – NODO CON SOLETTA INFERIORE

TABLE: Element Forces - Frames

Frame	Station	OutputCase	CaseType	P	V2	M3	FrameElem	ElemStation
Text	m	Text	Text	KN	KN	KN-m	Text	m
4	2.2	DEAD	LinStatic	-33.99	-1.297	4.9125	4-1	2.2
4	2.2	DEAD_RINGROSSO	LinStatic	-21	0.869	2.9807	4-1	2.2
4	2.2	DEAD_BARRIERA	LinStatic	-72.036	2.979	10.2245	4-1	2.2
4	2.2	PERM	LinStatic	-19.2	0.794	2.7252	4-1	2.2
4	2.2	BALLAST	LinStatic	-17.28	0.715	2.4527	4-1	2.2
4	2.2	SPBSX	LinStatic	3.041	-9.374	4.3426	4-1	2.2
4	2.2	SPBDX	LinStatic	-3.041	3.843	-4.1248	4-1	2.2
4	2.2	SPTSX	LinStatic	6.393	-27.896	10.0112	4-1	2.2
4	2.2	SPTDX	LinStatic	-6.393	8.824	-9.7517	4-1	2.2
4	2.2	ACC	LinStatic	-65.256	2.699	9.2622	4-1	2.2
4	2.2	SPACCSX	LinStatic	9.387	-28.947	13.4085	4-1	2.2
4	2.2	SPACCDX	LinStatic	-9.387	11.865	-12.7358	4-1	2.2
4	2.2	AVV	LinStatic	25.653	-10.173	10.0156	4-1	2.2
4	2.2	TERMF	LinStatic	3.55E-15	-2.814	0.5915	4-1	2.2
4	2.2	TERMU	LinStatic	-4.3E-14	7.678	-7.6812	4-1	2.2
4	2.2	RITIRO	LinStatic	2.84E-14	-5.789	5.7916	4-1	2.2
4	2.2	VENTO	LinStatic	0	0	0	4-1	2.2
4	2.2	SPSSX	LinStatic	6.095	-18.795	8.7058	4-1	2.2
4	2.2	SISMAV	LinStatic	-3.888	0.161	0.5518	4-1	2.2
4	2.2	SISMAH	LinStatic	7.354	-8.845	7.6273	4-1	2.2
4	2.2	SISMAV_BARRIERA	LinStatic	-5.712	0.236	0.8107	4-1	2.2
4	2.2	SISMAH_BARRIERA	LinStatic	0	0	0	4-1	2.2

RIEPILOGO SOLLECITAZIONI S4				
PIEDRITTO APPOGGIO INFERIORE SINISTRO		P	V2	M3
		kN	kN	kNm
SLU	A1+M1	266.3	-102.5	100.2
SLU	A2+M2	208.5	-96.6	83.9

	ITINERARIO NAPOLI – BARI RADDOPPIO TRATTA CANCELLO – BENEVENTO I° LOTTO FUNZIONALE CANCELLO - FRASSO TELESINO E VARIANTE ALLA LINEA ROMA-NAPOLI VIA CASSINO NEL COMUNE DI MADDALONI – PROGETTO ESECUTIVO												
TOMBINI E PONTICELLI - Tombino scatolare 2,0x2,0m al km 13+175: Relazione di calcolo	<table border="1"> <thead> <tr> <th>COMMESSA</th> <th>LOTTO</th> <th>CODIFICA</th> <th>DOCUMENTO</th> <th>REV.</th> <th>FOGLIO</th> </tr> </thead> <tbody> <tr> <td>IF1N</td> <td>01 E ZZ</td> <td>CL</td> <td>IN0600 001</td> <td>C</td> <td>100 di 143</td> </tr> </tbody> </table>	COMMESSA	LOTTO	CODIFICA	DOCUMENTO	REV.	FOGLIO	IF1N	01 E ZZ	CL	IN0600 001	C	100 di 143
COMMESSA	LOTTO	CODIFICA	DOCUMENTO	REV.	FOGLIO								
IF1N	01 E ZZ	CL	IN0600 001	C	100 di 143								

SLU	SLV	146.9	-92.6	66.3
SLE	SLD	158.6	-62.1	47.8
SLE	RARA	193.7	-69.0	67.2
SLE	Q.PERM.	163.5	-31.6	33.7
SLE	FESS. RARA	187.7	-61.8	60.7

5.5.4.1 VERIFICHE

DATI GENERALI SEZIONE IN C.A.

NOME SEZIONE: s4

Descrizione Sezione:
Metodo di calcolo resistenza: Stati Limite Ultimi
Tipologia sezione: Sezione generica
Normativa di riferimento: N.T.C.
Percorso sollecitazione: A Sforzo Norm. costante
Condizioni Ambientali: Poco aggressive
Riferimento Sforzi assegnati: Assi x,y principali d'inerzia
Riferimento alla sismicità: Zona non sismica
Posizione sezione nell'asta: In zona critica

CARATTERISTICHE DI RESISTENZA DEI MATERIALI IMPIEGATI

CONGLOMERATO - Classe: C32/40
Resis. compr. di calcolo fcd : 181.33 daN/cm²
Resis. compr. ridotta fcd': 90.67 daN/cm²
Def.unit. max resistenza ec2 : 0.0020
Def.unit. ultima ecu : 0.0035
Diagramma tensione-deformaz. : Parabola-Rettangolo
Modulo Elastico Normale Ec : 333458 daN/cm²
Coeff. di Poisson : 0.20
Resis. media a trazione fctm: 30.24 daN/cm²
Coeff. Omogen. S.L.E. : 15.0
Combinazioni Rare in Esercizio (Tens.Limite):
Sc Limite : 182.60 daN/cm²
Apert.Fess.Limite : 0.200 mm
Combinazioni Quasi Permanenti in Esercizio (Tens.Limite):
Sc Limite : 132.80 daN/cm²
Apert.Fess.Limite : Non prevista

ACCIAIO - Tipo: B450C
Resist. caratt. snervam. fyk: 4500.0 daN/cm²
Resist. caratt. rottura ftk: 5400.0 daN/cm²
Resist. snerv. di calcolo fyd: 3913.0 daN/cm²
Resist. ultima di calcolo ftd: 4500.0 daN/cm²
Deform. ultima di calcolo Epu: 0.068
Modulo Elastico Ef : 2000000 daN/cm²
Diagramma tensione-deformaz. : Bilineare finito
Coeff. Aderenza ist. $\beta_1 \cdot \beta_2$: 1.00 daN/cm²
Coeff. Aderenza diff. $\beta_1 \cdot \beta_2$: 0.50 daN/cm²
Comb.Rare Sf Limite : 3375.0 daN/cm²

CARATTERISTICHE DOMINI CONGLOMERATO

DOMINIO N° 1

Forma del Dominio: Poligonale
Classe Conglomerato: C32/40

N.vertice	Ascissa X, cm	Ordinata Y, cm
1	-50.00	0.00
2	-50.00	40.00
3	50.00	40.00
4	50.00	0.00

  	ITINERARIO NAPOLI – BARI RADDOPPIO TRATTA CANCELLO – BENEVENTO I° LOTTO FUNZIONALE CANCELLO - FRASSO TELESINO E VARIANTE ALLA LINEA ROMA-NAPOLI VIA CASSINO NEL COMUNE DI MADDALONI – PROGETTO ESECUTIVO												
TOMBINI E PONTICELLI - Tombino scatolare 2,0x2,0m al km 13+175: Relazione di calcolo	<table border="1"> <tr> <td>COMMESSA</td> <td>LOTTO</td> <td>CODIFICA</td> <td>DOCUMENTO</td> <td>REV.</td> <td>FOGLIO</td> </tr> <tr> <td>IF1N</td> <td>01 E ZZ</td> <td>CL</td> <td>IN0600 001</td> <td>C</td> <td>101 di 143</td> </tr> </table>	COMMESSA	LOTTO	CODIFICA	DOCUMENTO	REV.	FOGLIO	IF1N	01 E ZZ	CL	IN0600 001	C	101 di 143
COMMESSA	LOTTO	CODIFICA	DOCUMENTO	REV.	FOGLIO								
IF1N	01 E ZZ	CL	IN0600 001	C	101 di 143								

DATI BARRE ISOLATE

N.Barra Numero assegnato alle singole barre isolate e nei vertici dei domini
Ascissa X Ascissa in cm del baricentro della barra nel sistema di rif. gen. X, Y, O
Ordinata Y Ordinata in cm del baricentro della barra nel sistema di rif. gen. X, Y, O
Diam. Diametro in mm della barra

N.Barra	Ascissa X, cm	Ordinata Y, cm	Diam.Ø,mm
1	-45.00	5.40	14
2	45.00	5.40	14
3	-45.00	34.60	14
4	45.00	34.60	14

DATI GENERAZIONI LINEARI DI BARRE

N.Gen. Numero assegnato alla singola generazione lineare di barre
N.Barra In. Numero della barra iniziale cui si riferisce la gener.
N.Barra Fin. Numero della barra finale cui si riferisce la gener.
N.Barre Numero di barre generate equidist. inserite tra la barra iniz. e fin.
Diam. Diametro in mm della singola barra generata

N.Gen.	N.Barra In.	N.Barra Fin.	N.Barre	Diam.Ø,mm
1	1	2	8	14
2	3	4	8	14

ST.LIM.ULTIMI - SFORZI PER OGNI COMBINAZIONE ASSEGNATA

N Sforzo normale in daN applicato nel Baric. (+ se di compressione)
Mx Coppia concentrata in daNm applicata all'asse x princ. d'inerzia con verso positivo se tale da comprimere il lembo sup. della sez.
My Coppia concentrata in daNm applicata all'asse y princ. d'inerzia con verso positivo se tale da comprimere il lembo destro della sez.
Vy Componente del Taglio [daN] parall. all'asse princ.d'inerzia y
Vx Componente del Taglio [daN] parall. all'asse princ.d'inerzia x

N.Comb.	N	Mx	My	Vy	Vx
1	26626	10017	0	-10255	0
2	20849	8386	0	-9657	0
3	14686	6630	0	-9260	0

COMB. RARE (S.L.E.) - SFORZI PER OGNI COMBINAZIONE ASSEGNATA

N Sforzo normale in daN applicato nel Baricentro (+ se di compressione)
Mx Coppia concentrata in daNm applicata all'asse x princ. d'inerzia con verso positivo se tale da comprimere il lembo superiore della sez.
My Coppia concentrata in daNm applicata all'asse y princ. d'inerzia con verso positivo se tale da comprimere il lembo destro della sez.

N.Comb.	N	Mx	My
1	15856	4776	0
2	19372	6721	0
3	18768	6068	0

COMB. QUASI PERMANENTI (S.L.E.) - SFORZI PER OGNI COMBINAZIONE ASSEGNATA

N Sforzo normale in daN applicato nel Baricentro (+ se di compressione)
Mx Coppia concentrata in daNm applicata all'asse x princ. d'inerzia con verso positivo se tale da comprimere il lembo superiore della sez.
My Coppia concentrata in daNm applicata all'asse y princ. d'inerzia con verso positivo se tale da comprimere il lembo destro della sez.

N.Comb.	N	Mx	My
1	16351	3370	0

RISULTATI DEL CALCOLO

Copriferro netto minimo barre longitudinali: 4.3 cm

  	ITINERARIO NAPOLI – BARI RADDOPPIO TRATTA CANCELLO – BENEVENTO I° LOTTO FUNZIONALE CANCELLO - FRASSO TELESINO E VARIANTE ALLA LINEA ROMA-NAPOLI VIA CASSINO NEL COMUNE DI MADDALONI – PROGETTO ESECUTIVO												
TOMBINI E PONTICELLI - Tombino scatolare 2,0x2,0m al km 13+175: Relazione di calcolo	<table border="1"> <tr> <td>COMMESSA</td> <td>LOTTO</td> <td>CODIFICA</td> <td>DOCUMENTO</td> <td>REV.</td> <td>FOGLIO</td> </tr> <tr> <td>IF1N</td> <td>01 E ZZ</td> <td>CL</td> <td>IN0600 001</td> <td>C</td> <td>102 di 143</td> </tr> </table>	COMMESSA	LOTTO	CODIFICA	DOCUMENTO	REV.	FOGLIO	IF1N	01 E ZZ	CL	IN0600 001	C	102 di 143
COMMESSA	LOTTO	CODIFICA	DOCUMENTO	REV.	FOGLIO								
IF1N	01 E ZZ	CL	IN0600 001	C	102 di 143								

Interferro netto minimo barre longitudinali: 8.6 cm
Copriferro netto minimo staffe: 3.3 cm

METODO AGLI STATI LIMITE ULTIMI - RISULTATI PRESSO-TENSO FLESSIONE

Ver S = combinazione verificata / N = combin. non verificata
N Sforzo normale assegnato [in daN] (positivo se di compressione)
Mx Momento flettente assegnato [in daNm] riferito all'asse x princ. d'inerzia
My Momento flettente assegnato [in daNm] riferito all'asse y princ. d'inerzia
N ult Sforzo normale ultimo [in daN] nella sezione (positivo se di compress.)
Mx ult Momento flettente ultimo [in daNm] riferito all'asse x princ. d'inerzia
My ult Momento flettente ultimo [in daNm] riferito all'asse y princ. d'inerzia
Mis.Sic. Misura sicurezza = rapporto vettoriale tra (N ult,Mx ult,My ult) e (N,Mx,My)
Verifica positiva se tale rapporto risulta >=1.000

N.Comb.	Ver	N	Mx	My	N ult	Mx ult	My ult	Mis.Sic.
1	S	26626	10017	0	26655	24649	0	2.461
2	S	20849	8386	0	20843	23809	0	2.839
3	S	14686	6630	0	14704	22918	0	3.457

METODO AGLI STATI LIMITE ULTIMI - DEFORMAZIONI UNITARIE ALLO STATO ULTIMO

ec max Deform. unit. massima del conglomerato a compressione
ec 3/7 Deform. unit. del conglomerato nella fibra a 3/7 dell'altezza efficace
Xc max Ascissa in cm della fibra corrisp. a ec max (sistema rif. X,Y,0 sez.)
Yc max Ordinata in cm della fibra corrisp. a ec max (sistema rif. X,Y,0 sez.)
ef min Deform. unit. minima nell'acciaio (negativa se di trazione)
Xf min Ascissa in cm della barra corrisp. a ef min (sistema rif. X,Y,0 sez.)
Yf min Ordinata in cm della barra corrisp. a ef min (sistema rif. X,Y,0 sez.)
ef max Deform. unit. massima nell'acciaio (positiva se di compress.)
Xf max Ascissa in cm della barra corrisp. a ef max (sistema rif. X,Y,0 sez.)
Yf max Ordinata in cm della barra corrisp. a ef max (sistema rif. X,Y,0 sez.)

N.Comb.	ec max	ec 3/7	Xc max	Yc max	ef min	Xf min	Yf min	ef max	Xf max	Yf max
1	0.00350	-0.00704	-50.0	40.0	0.00018	-45.0	34.6	-0.01777	45.0	5.4
2	0.00350	-0.00738	-50.0	40.0	0.00007	-45.0	34.6	-0.01845	45.0	5.4
3	0.00350	-0.00773	-50.0	40.0	-0.00004	-45.0	34.6	-0.01916	45.0	5.4

POSIZIONE ASSE NEUTRO PER OGNI COMB. DI RESISTENZA

a Coeff. a nell'eq. dell'asse neutro $aX+bY+c=0$ nel rif. X,Y,0 gen.
b Coeff. b nell'eq. dell'asse neutro $aX+bY+c=0$ nel rif. X,Y,0 gen.
c Coeff. c nell'eq. dell'asse neutro $aX+bY+c=0$ nel rif. X,Y,0 gen.
x/d Rapp. di duttilità a rottura in presenza di sola fless.(travi)
C.Rid. Coeff. di riduz. momenti per sola flessione in travi continue

N.Comb.	a	b	c	x/d	C.Rid.
1	0.000000000	0.000614602	-0.021084091		
2	0.000000000	0.000634506	-0.021880260		
3	0.000000000	0.000654890	-0.022695614		

VERIFICA A TAGLIO SENZA SPECIFICA ARMATURA A TAGLIO

h	400 mm	Rck	40
d	346 mm	fck	33.2
bw	1000 mm	yc	1.5
$1+(200/d)^{0,5}$	1.760		
k	1.760	As	10 Φ 14.0
Asl	1539 mm ²		
Asl/(bw·d)	0.0044		
ρ_1	0.004	Vrd	179.3 kN
vmin	0.471	Ved	102.6 KN

   	ITINERARIO NAPOLI – BARI RADDOPPIO TRATTA CANCELLO – BENEVENTO I° LOTTO FUNZIONALE CANCELLO - FRASSO TELESINO E VARIANTE ALLA LINEA ROMA-NAPOLI VIA CASSINO NEL COMUNE DI MADDALONI – PROGETTO ESECUTIVO												
TOMBINI E PONTICELLI - Tombino scatolare 2,0x2,0m al km 13+175: Relazione di calcolo	<table border="1"> <tr> <td>COMMESSA</td> <td>LOTTO</td> <td>CODIFICA</td> <td>DOCUMENTO</td> <td>REV.</td> <td>FOGLIO</td> </tr> <tr> <td>IF1N</td> <td>01 E ZZ</td> <td>CL</td> <td>IN0600 001</td> <td>C</td> <td>104 di 143</td> </tr> </table>	COMMESSA	LOTTO	CODIFICA	DOCUMENTO	REV.	FOGLIO	IF1N	01 E ZZ	CL	IN0600 001	C	104 di 143
COMMESSA	LOTTO	CODIFICA	DOCUMENTO	REV.	FOGLIO								
IF1N	01 E ZZ	CL	IN0600 001	C	104 di 143								

4	1.2	SISMAV	LinStatic	-3.888	0.161	0.7126	4-1	1.2
4	1.2	SISMAH	LinStatic	7.354	-7.585	-0.5876	4-1	1.2
4	1.2	SISMAV_BARRIERA	LinStatic	-5.712	0.236	1.047	4-1	1.2
4	1.2	SISMAH_BARRIERA	LinStatic	0	0	0	4-1	1.2

RIEPILOGO SOLLECITAZIONI S5				
PIEDRITTO MEZZERIA		P	V2	M3
		kN	kN	kNm
SLU	A1+M1	344.5	14.7	47.2
SLU	A2+M2	278.1	13.1	33.6
SLU	SLV	149.4	-23.3	7.4
SLE	SLD	161.1	-6.5	12.5
SLE	RARA	244.4	9.9	30.5
SLE	Q.PERM.	153.5	8.2	15.9
SLE	FESS. RARA	226.2	7.3	28.0

5.5.5.1 VERIFICHE

DATI GENERALI SEZIONE IN C.A.

NOME SEZIONE: s5

Descrizione Sezione:
Metodo di calcolo resistenza: Stati Limite Ultimi
Tipologia sezione: Sezione generica
Normativa di riferimento: N.T.C.
Percorso sollecitazione: A Sforzo Norm. costante
Condizioni Ambientali: Poco aggressive
Riferimento Sforzi assegnati: Assi x,y principali d'inerzia
Riferimento alla sismicità: Zona non sismica
Posizione sezione nell'asta: In zona critica

CARATTERISTICHE DI RESISTENZA DEI MATERIALI IMPIEGATI

CONGLOMERATO - Classe: C32/40
Resis. compr. di calcolo fcd : 181.33 daN/cm²
Resis. compr. ridotta fcd' : 90.67 daN/cm²
Def.unit. max resistenza ec2 : 0.0020
Def.unit. ultima ecu : 0.0035
Diagramma tensione-deformaz. : Parabola-Rettangolo
Modulo Elastico Normale Ec : 333458 daN/cm²
Coeff. di Poisson : 0.20
Resis. media a trazione fctm : 30.24 daN/cm²
Coeff. Omogen. S.L.E. : 15.0
Combinazioni Rare in Esercizio (Tens.Limite):
Sc Limite : 182.60 daN/cm²
Apert.Fess.Limite : 0.200 mm
Combinazioni Quasi Permanenti in Esercizio (Tens.Limite):
Sc Limite : 132.80 daN/cm²
Apert.Fess.Limite : Non prevista

ACCIAIO - Tipo: B450C
Resist. caratt. snervam. fyk : 4500.0 daN/cm²
Resist. caratt. rottura ftk : 5400.0 daN/cm²
Resist. snerv. di calcolo fyd : 3913.0 daN/cm²
Resist. ultima di calcolo ftd : 4500.0 daN/cm²
Deform. ultima di calcolo Epu : 0.068

  	ITINERARIO NAPOLI – BARI RADDOPPIO TRATTA CANCELLO – BENEVENTO 1° LOTTO FUNZIONALE CANCELLO - FRASSO TELESINO E VARIANTE ALLA LINEA ROMA-NAPOLI VIA CASSINO NEL COMUNE DI MADDALONI – PROGETTO ESECUTIVO												
TOMBINI E PONTICELLI - Tombino scatolare 2,0x2,0m al km 13+175: Relazione di calcolo	<table border="1"> <tr> <td>COMMESSA</td> <td>LOTTO</td> <td>CODIFICA</td> <td>DOCUMENTO</td> <td>REV.</td> <td>FOGLIO</td> </tr> <tr> <td>IF1N</td> <td>01 E ZZ</td> <td>CL</td> <td>IN0600 001</td> <td>C</td> <td>105 di 143</td> </tr> </table>	COMMESSA	LOTTO	CODIFICA	DOCUMENTO	REV.	FOGLIO	IF1N	01 E ZZ	CL	IN0600 001	C	105 di 143
COMMESSA	LOTTO	CODIFICA	DOCUMENTO	REV.	FOGLIO								
IF1N	01 E ZZ	CL	IN0600 001	C	105 di 143								

Modulo Elastico Ef : 2000000 daN/cm²
 Diagramma tensione-deformaz. : Bilineare finito
 Coeff. Aderenza ist. $\beta_1 \cdot \beta_2$: 1.00 daN/cm²
 Coeff. Aderenza diff. $\beta_1 \cdot \beta_2$: 0.50 daN/cm²
 Comb.Rare Sf Limite : 3375.0 daN/cm²

CARATTERISTICHE DOMINI CONGLOMERATO

DOMINIO N° 1

Forma del Dominio: Poligonale
 Classe Conglomerato: C32/40

N.vertice	Ascissa X, cm	Ordinata Y, cm
1	-50.00	0.00
2	-50.00	40.00
3	50.00	40.00
4	50.00	0.00

DATI BARRE ISOLATE

N.Barra Numero assegnato alle singole barre isolate e nei vertici dei domini
 Ascissa X Ascissa in cm del baricentro della barra nel sistema di rif. gen. X, Y, O
 Ordinata Y Ordinata in cm del baricentro della barra nel sistema di rif. gen. X, Y, O
 Diam. Diametro in mm della barra

N.Barra	Ascissa X, cm	Ordinata Y, cm	Diam.Ø,mm
1	-45.00	5.40	14
2	45.00	5.40	14
3	-45.00	34.60	14
4	45.00	34.60	14

DATI GENERAZIONI LINEARI DI BARRE

N.Gen. Numero assegnato alla singola generazione lineare di barre
 N.Barra In. Numero della barra iniziale cui si riferisce la gener.
 N.Barra Fin. Numero della barra finale cui si riferisce la gener.
 N.Barre Numero di barre generate equidist. inserite tra la barra iniz. e fin.
 Diam. Diametro in mm della singola barra generata

N.Gen.	N.Barra In.	N.Barra Fin.	N.Barre	Diam.Ø,mm
1	1	2	8	14
2	3	4	8	14

ST.LIM.ULTIMI - SFORZI PER OGNI COMBINAZIONE ASSEGNATA

N Sforzo normale in daN applicato nel Baric. (+ se di compressione)
 Mx Coppia concentrata in daNm applicata all'asse x princ. d'inerzia con verso positivo se tale da comprimere il lembo sup. della sez.
 My Coppia concentrata in daNm applicata all'asse y princ. d'inerzia con verso positivo se tale da comprimere il lembo destro della sez.
 Vy Componente del Taglio [daN] parall. all'asse princ.d'inerzia y
 Vx Componente del Taglio [daN] parall. all'asse princ.d'inerzia x

N.Comb.	N	Mx	My	Vy	Vx
1	34453	4717	0	1473	0
2	27809	3360	0	1308	0
3	14942	743	0	-2328	0

COMB. RARE (S.L.E.) - SFORZI PER OGNI COMBINAZIONE ASSEGNATA

N Sforzo normale in daN applicato nel Baricentro (+ se di compressione)
 Mx Coppia concentrata in daNm applicata all'asse x princ. d'inerzia con verso positivo se tale da comprimere il lembo superiore della sez.
 My Coppia concentrata in daNm applicata all'asse y princ. d'inerzia con verso positivo se tale da comprimere il lembo destro della sez.

N.Comb.	N	Mx	My
1	16112	1253	0

	ITINERARIO NAPOLI – BARI RADDOPPIO TRATTA CANCELLO – BENEVENTO I° LOTTO FUNZIONALE CANCELLO - FRASSO TELESINO E VARIANTE ALLA LINEA ROMA-NAPOLI VIA CASSINO NEL COMUNE DI MADDALONI – PROGETTO ESECUTIVO												
TOMBINI E PONTICELLI - Tombino scatolare 2,0x2,0m al km 13+175: Relazione di calcolo	<table border="1"> <tr> <td>COMMESSA</td> <td>LOTTO</td> <td>CODIFICA</td> <td>DOCUMENTO</td> <td>REV.</td> <td>FOGLIO</td> </tr> <tr> <td>IF1N</td> <td>01 E ZZ</td> <td>CL</td> <td>IN0600 001</td> <td>C</td> <td>106 di 143</td> </tr> </table>	COMMESSA	LOTTO	CODIFICA	DOCUMENTO	REV.	FOGLIO	IF1N	01 E ZZ	CL	IN0600 001	C	106 di 143
COMMESSA	LOTTO	CODIFICA	DOCUMENTO	REV.	FOGLIO								
IF1N	01 E ZZ	CL	IN0600 001	C	106 di 143								

2	24442	3047	0
3	22624	2805	0

COMB. QUASI PERMANENTI (S.L.E.) - SFORZI PER OGNI COMBINAZIONE ASSEGNATA

N Sforzo normale in daN applicato nel Baricentro (+ se di compressione)
Mx Coppia concentrata in daNm applicata all'asse x princ. d'inerzia con verso positivo se tale da comprimere il lembo superiore della sez.
My Coppia concentrata in daNm applicata all'asse y princ. d'inerzia con verso positivo se tale da comprimere il lembo destro della sez.

N.Comb.	N	Mx	My
1	15351	1590	0

RISULTATI DEL CALCOLO

Copriferro netto minimo barre longitudinali: 4.3 cm
Interferro netto minimo barre longitudinali: 8.6 cm
Copriferro netto minimo staffe: 3.3 cm

METODO AGLI STATI LIMITE ULTIMI - RISULTATI PRESSO-TENSO FLESSIONE

Ver S = combinazione verificata / N = combin. non verificata
N Sforzo normale assegnato [in daN] (positivo se di compressione)
Mx Momento flettente assegnato [in daNm] riferito all'asse x princ. d'inerzia
My Momento flettente assegnato [in daNm] riferito all'asse y princ. d'inerzia
N ult Sforzo normale ultimo [in daN] nella sezione (positivo se di compress.)
Mx ult Momento flettente ultimo [in daNm] riferito all'asse x princ. d'inerzia
My ult Momento flettente ultimo [in daNm] riferito all'asse y princ. d'inerzia
Mis.Sic. Misura sicurezza = rapporto vettoriale tra (N ult, Mx ult, My ult) e (N, Mx, My)
Verifica positiva se tale rapporto risulta >=1.000

N.Comb.	Ver	N	Mx	My	N ult	Mx ult	My ult	Mis.Sic.
1	S	34453	4717	0	34454	25773	0	5.464
2	S	27809	3360	0	27824	24818	0	7.386
3	S	14942	743	0	14924	22950	0	30.884

METODO AGLI STATI LIMITE ULTIMI - DEFORMAZIONI UNITARIE ALLO STATO ULTIMO

ec max Deform. unit. massima del conglomerato a compressione
ec 3/7 Deform. unit. del conglomerato nella fibra a 3/7 dell'altezza efficace
Xc max Ascissa in cm della fibra corrisp. a ec max (sistema rif. X,Y,0 sez.)
Yc max Ordinata in cm della fibra corrisp. a ec max (sistema rif. X,Y,0 sez.)
ef min Deform. unit. minima nell'acciaio (negativa se di trazione)
Xf min Ascissa in cm della barra corrisp. a ef min (sistema rif. X,Y,0 sez.)
Yf min Ordinata in cm della barra corrisp. a ef min (sistema rif. X,Y,0 sez.)
ef max Deform. unit. massima nell'acciaio (positiva se di compress.)
Xf max Ascissa in cm della barra corrisp. a ef max (sistema rif. X,Y,0 sez.)
Yf max Ordinata in cm della barra corrisp. a ef max (sistema rif. X,Y,0 sez.)

N.Comb.	ec max	ec 3/7	Xc max	Yc max	ef min	Xf min	Yf min	ef max	Xf max	Yf max
1	0.00350	-0.00662	-50.0	40.0	0.00031	-45.0	34.6	-0.01692	45.0	5.4
2	0.00350	-0.00697	-50.0	40.0	0.00020	-45.0	34.6	-0.01762	45.0	5.4
3	0.00350	-0.00771	-50.0	40.0	-0.00003	-45.0	34.6	-0.01913	45.0	5.4

POSIZIONE ASSE NEUTRO PER OGNI COMB. DI RESISTENZA

a Coeff. a nell'eq. dell'asse neutro $aX+bY+c=0$ nel rif. X,Y,0 gen.
b Coeff. b nell'eq. dell'asse neutro $aX+bY+c=0$ nel rif. X,Y,0 gen.
c Coeff. c nell'eq. dell'asse neutro $aX+bY+c=0$ nel rif. X,Y,0 gen.
x/d Rapp. di duttilità a rottura in presenza di sola fless.(travi)
C.Rid. Coeff. di riduz. momenti per sola flessione in travi continue

N.Comb.	a	b	c	x/d	C.Rid.
1	0.000000000	0.000590262	-0.020110463		
2	0.000000000	0.000610526	-0.020921020		
3	0.000000000	0.000654171	-0.022666837		

   	ITINERARIO NAPOLI – BARI RADDOPPIO TRATTA CANCELLO – BENEVENTO I° LOTTO FUNZIONALE CANCELLO - FRASSO TELESINO E VARIANTE ALLA LINEA ROMA-NAPOLI VIA CASSINO NEL COMUNE DI MADDALONI – PROGETTO ESECUTIVO												
TOMBINI E PONTICELLI - Tombino scatolare 2,0x2,0m al km 13+175: Relazione di calcolo	<table border="1"> <tr> <td>COMMESSA</td> <td>LOTTO</td> <td>CODIFICA</td> <td>DOCUMENTO</td> <td>REV.</td> <td>FOGLIO</td> </tr> <tr> <td>IF1N</td> <td>01 E ZZ</td> <td>CL</td> <td>IN0600 001</td> <td>C</td> <td>107 di 143</td> </tr> </table>	COMMESSA	LOTTO	CODIFICA	DOCUMENTO	REV.	FOGLIO	IF1N	01 E ZZ	CL	IN0600 001	C	107 di 143
COMMESSA	LOTTO	CODIFICA	DOCUMENTO	REV.	FOGLIO								
IF1N	01 E ZZ	CL	IN0600 001	C	107 di 143								

VERIFICA A TAGLIO SENZA SPECIFICA ARMATURA A TAGLIO

h	400 mm	Rck	40
d	346 mm	fck	33.2
bw	1000 mm	yc	1.5
1+(200/d)^0,5	1.760		
k	1.760	As	10 Ø 14.0
Asl	1539 mm ²		
Asl/(bw·d)	0.0044		
ρ1	0.004	Vrd	179.3 kN
vmin	0.471	Ved	23.3 KN
vmin·bw·d	162963 N		
Vrd	179326 N	VERIFICATO	

COMBINAZIONI RARE IN ESERCIZIO - MASSIME TENSIONI NORMALI ED APERTURA FESSURE

Ver	S = combinazione verificata / N = combin. non verificata
Sc max	Massima tensione positiva di compressione nel conglomerato [daN/cm ²]
Xc max	Ascissa in cm della fibra corrisp. a Sc max (sistema rif. X,Y,0)
Yc max	Ordinata in cm della fibra corrisp. a Sc max (sistema rif. X,Y,0)
Sf min	Minima tensione negativa di trazione nell'acciaio [daN/cm ²]
Xf min	Ascissa in cm della barra corrisp. a Sf min (sistema rif. X,Y,0)
Yf min	Ordinata in cm della barra corrisp. a Sf min (sistema rif. X,Y,0)
Ac eff.	Area di conglomerato [cm ²] in zona tesa considerata aderente alle barre
D fess.	Distanza calcolata tra le fessure espressa in mm
K3	Coeff. di normativa dipendente dalla forma del diagramma delle tensioni
Ap.fess.	Apertura calcolata delle fessure espressa in mm

N.Comb.	Ver	Sc max	Xc max	Yc max	Sf min	Xf min	Yf min	Ac eff.	D fess.	K3	Ap.Fess.
1	S	7.6	-50.0	40.0	11	35.0	5.4	0	0		0.000
2	S	15.1	-50.0	40.0	-23	35.0	5.4	0	0		0.000
3	S	13.9	-50.0	40.0	-21	35.0	5.4	0	0		0.000

COMBINAZIONI QUASI PERMANENTI IN ESERCIZIO - MASSIME TENSIONI NORMALI ED APERTURA FESSURE

N.Comb.	Ver	Sc max	Xc max	Yc max	Sf min	Xf min	Yf min	Ac eff.	D fess.	K3	Ap.Fess.
1	S	8.5	-50.0	40.0	-4	45.0	5.4	0	0		0.000

5.5.6 SOLETTA INFERIORE – NODO CON PIEDRITTO

TABLE: Element Forces - Frames

Frame	Statio n	OutputCase	CaseType	P	V2	M3	FrameElem	ElemStatio n
Text	m	Text	Text	KN	KN	KN-m	Text	m
5	0.2	DEAD	LinStatic	-1.297	22.31	0.9097	5-1	0.2
5	0.2	DEAD_RINGROSSO	LinStatic	0.869	14.134	-0.0198	5-1	0.2
5	0.2	DEAD_BARRIERA	LinStatic	2.979	48.482	-0.0678	5-1	0.2
5	0.2	PERM	LinStatic	0.794	12.922	-0.0181	5-1	0.2
5	0.2	BALLAST	LinStatic	0.715	11.63	-0.0163	5-1	0.2
5	0.2	SPBSX	LinStatic	-11.59	1.693	5.9892	5-1	0.2
5	0.2	SPBDX	LinStatic	3.843	-1.69	-4.5554	5-1	0.2

  	ITINERARIO NAPOLI – BARI RADDOPPIO TRATTA CANCELLO – BENEVENTO 1° LOTTO FUNZIONALE CANCELLO - FRASSO TELESINO E VARIANTE ALLA LINEA ROMA-NAPOLI VIA CASSINO NEL COMUNE DI MADDALONI – PROGETTO ESECUTIVO												
TOMBINI E PONTICELLI - Tombino scatolare 2,0x2,0m al km 13+175: Relazione di calcolo	<table border="1"> <tr> <td>COMMESSA</td> <td>LOTTO</td> <td>CODIFICA</td> <td>DOCUMENTO</td> <td>REV.</td> <td>FOGLIO</td> </tr> <tr> <td>IF1N</td> <td>01 E ZZ</td> <td>CL</td> <td>IN0600 001</td> <td>C</td> <td>108 di 143</td> </tr> </table>	COMMESSA	LOTTO	CODIFICA	DOCUMENTO	REV.	FOGLIO	IF1N	01 E ZZ	CL	IN0600 001	C	108 di 143
COMMESSA	LOTTO	CODIFICA	DOCUMENTO	REV.	FOGLIO								
IF1N	01 E ZZ	CL	IN0600 001	C	108 di 143								

5	0.2	SPTSX	LinStatic	-38.351	4.602	15.1723	5-1	0.2
5	0.2	SPTDX	LinStatic	8.824	-4.591	-10.5981	5-1	0.2
5	0.2	ACC	LinStatic	2.699	43.919	-0.0614	5-1	0.2
5	0.2	SPACCSX	LinStatic	-35.783	5.23	18.4936	5-1	0.2
5	0.2	SPACCDX	LinStatic	11.865	-5.219	-14.065	5-1	0.2
5	0.2	AVV	LinStatic	-10.173	-3.826	12.8152	5-1	0.2
5	0.2	TERMF	LinStatic	-2.814	0.00280 1	1.1538	5-1	0.2
5	0.2	TERMU	LinStatic	7.678	-0.022	-9.2123	5-1	0.2
5	0.2	RITIRO	LinStatic	-5.789	0.017	6.9461	5-1	0.2
5	0.2	VENTO	LinStatic	0	0	0	5-1	0.2
5	0.2	SPSSX	LinStatic	-23.233	3.396	12.0075	5-1	0.2
5	0.2	SISMAV	LinStatic	0.161	2.617	-0.0037	5-1	0.2
5	0.2	SISMAH	LinStatic	-9.097	1.957	9.0302	5-1	0.2
5	0.2	SISMAV_BARRIERA	LinStatic	0.236	3.844	-0.0054	5-1	0.2
5	0.2	SISMAH_BARRIERA	LinStatic	0	0	0	5-1	0.2

RIEPILOGO SOLLECITAZIONI S6				
SOLETTA INFERIORE APPOGGIO SINISTRO		P	V2	M3
		kN	kN	kNm
SLU	A1+M1	0.0	218.9	76.1
SLU	A2+M2	0.0	175.0	67.9
SLU	SLV	0.0	134.2	59.5
SLE	SLD	0.0	126.1	36.2
SLE	RARA	0.0	154.8	51.2
SLE	Q.PERM.	0.0	145.8	45.0
SLE	FESS. RARA	0.0	218.9	76.1

5.5.6.1 VERIFICHE

DATI GENERALI SEZIONE IN C.A.

NOME SEZIONE: s6

Descrizione Sezione:
Metodo di calcolo resistenza: Stati Limite Ultimi
Tipologia sezione: Sezione generica
Normativa di riferimento: N.T.C.
Percorso sollecitazione: A Sforzo Norm. costante
Condizioni Ambientali: Poco aggressive
Riferimento Sforzi assegnati: Assi x,y principali d'inertza
Riferimento alla sismicit : Zona non sismica
Posizione sezione nell'asta: In zona critica

CARATTERISTICHE DI RESISTENZA DEI MATERIALI IMPIEGATI

CONGLOMERATO - Classe: C32/40
Resis. compr. di calcolo fcd : 181.33 daN/cm²
Resis. compr. ridotta fcd': 90.67 daN/cm²

ITINERARIO NAPOLI – BARI

RADDOPPIO TRATTA CANCELLO – BENEVENTO

1° LOTTO FUNZIONALE CANCELLO - FRASSO TELESINO E
VARIANTE ALLA LINEA ROMA-NAPOLI VIA CASSINO NEL
COMUNE DI MADDALONI – PROGETTO ESECUTIVOTOMBINI E PONTICELLI - Tombino scatolare
2,0x2,0m al km 13+175: Relazione di calcolo

COMMESSA	LOTTO	CODIFICA	DOCUMENTO	REV.	FOGLIO
IF1N	01 E ZZ	CL	IN0600 001	C	109 di 143

Def.unit. max resistenza ec2 :	0.0020
Def.unit. ultima ecu :	0.0035
Diagramma tensione-deformaz. :	Parabola-Rettangolo
Modulo Elastico Normale Ec :	333458 daN/cm ²
Coeff. di Poisson :	0.20
Resis. media a trazione fctm:	30.24 daN/cm ²
Coeff. Omogen. S.L.E. :	15.0
Combinazioni Rare in Esercizio (Tens.Limite):	
Sc Limite :	182.60 daN/cm ²
Apert.Fess.Limite :	0.200 mm
Combinazioni Quasi Permanenti in Esercizio (Tens.Limite):	
Sc Limite :	132.80 daN/cm ²
Apert.Fess.Limite :	Non prevista

ACCIAIO	-	Tipo: B450C	
		Resist. caratt. snervam. fyk:	4500.0 daN/cm ²
		Resist. caratt. rottura ftk:	5400.0 daN/cm ²
		Resist. snerv. di calcolo fyd:	3913.0 daN/cm ²
		Resist. ultima di calcolo ftd:	4500.0 daN/cm ²
		Deform. ultima di calcolo Epu:	0.068
		Modulo Elastico Ef :	2000000 daN/cm ²
		Diagramma tensione-deformaz. :	Bilineare finito
		Coeff. Aderenza ist. $\beta_1 \cdot \beta_2$:	1.00 daN/cm ²
		Coeff. Aderenza diff. $\beta_1 \cdot \beta_2$:	0.50 daN/cm ²
		Comb.Rare Sf Limite :	3375.0 daN/cm ²

CARATTERISTICHE DOMINI CONGLOMERATO

DOMINIO N° 1

Forma del Dominio: Poligonale
Classe Conglomerato: C32/40

N.vertice	Ascissa X, cm	Ordinata Y, cm
1	-50.00	0.00
2	-50.00	40.00
3	50.00	40.00
4	50.00	0.00

DATI BARRE ISOLATE

N.Barra Numero assegnato alle singole barre isolate e nei vertici dei domini
Ascissa X Ascissa in cm del baricentro della barra nel sistema di rif. gen. X, Y, O
Ordinata Y Ordinata in cm del baricentro della barra nel sistema di rif. gen. X, Y, O
Diam. Diametro in mm della barra

N.Barra	Ascissa X, cm	Ordinata Y, cm	Diam.Ø, mm
1	-45.00	5.40	14
2	45.00	5.40	14
3	-45.00	34.60	14
4	45.00	34.60	14

DATI GENERAZIONI LINEARI DI BARRE

N.Gen. Numero assegnato alla singola generazione lineare di barre
N.Barra In. Numero della barra iniziale cui si riferisce la gener.
N.Barra Fin. Numero della barra finale cui si riferisce la gener.
N.Barre Numero di barre generate equidist. inserite tra la barra iniz. e fin.
Diam. Diametro in mm della singola barra generata

N.Gen.	N.Barra In.	N.Barra Fin.	N.Barre	Diam.Ø, mm
1	1	2	8	14
2	3	4	8	14

ST.LIM.ULTIMI - SFORZI PER OGNI COMBINAZIONE ASSEGNATA

N Sforzo normale in daN applicato nel Baric. (+ se di compressione)
Mx Coppia concentrata in daNm applicata all'asse x princ. d'inerzia
con verso positivo se tale da comprimere il lembo sup. della sez.
My Coppia concentrata in daNm applicata all'asse y princ. d'inerzia
con verso positivo se tale da comprimere il lembo destro della sez.

  	ITINERARIO NAPOLI – BARI RADDOPPIO TRATTA CANCELLO – BENEVENTO I° LOTTO FUNZIONALE CANCELLO - FRASSO TELESINO E VARIANTE ALLA LINEA ROMA-NAPOLI VIA CASSINO NEL COMUNE DI MADDALONI – PROGETTO ESECUTIVO												
TOMBINI E PONTICELLI - Tombino scatolare 2,0x2,0m al km 13+175: Relazione di calcolo	<table border="1"> <tr> <td>COMMESSA</td> <td>LOTTO</td> <td>CODIFICA</td> <td>DOCUMENTO</td> <td>REV.</td> <td>FOGLIO</td> </tr> <tr> <td>IF1N</td> <td>01 E ZZ</td> <td>CL</td> <td>IN0600 001</td> <td>C</td> <td>110 di 143</td> </tr> </table>	COMMESSA	LOTTO	CODIFICA	DOCUMENTO	REV.	FOGLIO	IF1N	01 E ZZ	CL	IN0600 001	C	110 di 143
COMMESSA	LOTTO	CODIFICA	DOCUMENTO	REV.	FOGLIO								
IF1N	01 E ZZ	CL	IN0600 001	C	110 di 143								

Vy Componente del Taglio [daN] parall. all'asse princ.d'inerzia y
Vx Componente del Taglio [daN] parall. all'asse princ.d'inerzia x

N.Comb.	N	Mx	My	Vy	Vx
1	0	7607	0	21887	0
2	0	6789	0	17501	0
3	0	5954	0	13416	0

COMB. RARE (S.L.E.) - SFORZI PER OGNI COMBINAZIONE ASSEGNATA

N Sforzo normale in daN applicato nel Baricentro (+ se di compressione)
Mx Coppia concentrata in daNm applicata all'asse x princ. d'inerzia con verso positivo se tale da comprimere il lembo superiore della sez.
My Coppia concentrata in daNm applicata all'asse y princ. d'inerzia con verso positivo se tale da comprimere il lembo destro della sez.

N.Comb.	N	Mx	My
1	0	3624	0
2	0	5121	0
3	0	4496	0

COMB. QUASI PERMANENTI (S.L.E.) - SFORZI PER OGNI COMBINAZIONE ASSEGNATA

N Sforzo normale in daN applicato nel Baricentro (+ se di compressione)
Mx Coppia concentrata in daNm applicata all'asse x princ. d'inerzia con verso positivo se tale da comprimere il lembo superiore della sez.
My Coppia concentrata in daNm applicata all'asse y princ. d'inerzia con verso positivo se tale da comprimere il lembo destro della sez.

N.Comb.	N	Mx	My
1	0	1893	0

RISULTATI DEL CALCOLO

Copriferro netto minimo barre longitudinali: 4.3 cm
Interferro netto minimo barre longitudinali: 8.6 cm
Copriferro netto minimo staffe: 3.3 cm

METODO AGLI STATI LIMITE ULTIMI - RISULTATI PRESSO-TENSO FLESSIONE

Ver S = combinazione verificata / N = combin. non verificata
N Sforzo normale assegnato [in daN] (positivo se di compressione)
Mx Momento flettente assegnato [in daNm] riferito all'asse x princ. d'inerzia
My Momento flettente assegnato [in daNm] riferito all'asse y princ. d'inerzia
N ult Sforzo normale ultimo [in daN] nella sezione (positivo se di compress.)
Mx ult Momento flettente ultimo [in daNm] riferito all'asse x princ. d'inerzia
My ult Momento flettente ultimo [in daNm] riferito all'asse y princ. d'inerzia
Mis.Sic. Misura sicurezza = rapporto vettoriale tra (N ult,Mx ult,My ult) e (N,Mx,My)
Verifica positiva se tale rapporto risulta ≥ 1.000

N.Comb.	Ver	N	Mx	My	N ult	Mx ult	My ult	Mis.Sic.
1	S	0	7607	0	0	20776	0	2.731
2	S	0	6789	0	0	20776	0	3.060
3	S	0	5954	0	0	20776	0	3.490

METODO AGLI STATI LIMITE ULTIMI - DEFORMAZIONI UNITARIE ALLO STATO ULTIMO

ec max Deform. unit. massima del conglomerato a compressione
ec 3/7 Deform. unit. del conglomerato nella fibra a 3/7 dell'altezza efficace
Xc max Ascissa in cm della fibra corrisp. a ec max (sistema rif. X,Y,0 sez.)
Yc max Ordinata in cm della fibra corrisp. a ec max (sistema rif. X,Y,0 sez.)
ef min Deform. unit. minima nell'acciaio (negativa se di trazione)
Xf min Ascissa in cm della barra corrisp. a ef min (sistema rif. X,Y,0 sez.)
Yf min Ordinata in cm della barra corrisp. a ef min (sistema rif. X,Y,0 sez.)
ef max Deform. unit. massima nell'acciaio (positiva se di compress.)
Xf max Ascissa in cm della barra corrisp. a ef max (sistema rif. X,Y,0 sez.)
Yf max Ordinata in cm della barra corrisp. a ef max (sistema rif. X,Y,0 sez.)

   	ITINERARIO NAPOLI – BARI RADDOPPIO TRATTA CANCELLO – BENEVENTO I° LOTTO FUNZIONALE CANCELLO - FRASSO TELESINO E VARIANTE ALLA LINEA ROMA-NAPOLI VIA CASSINO NEL COMUNE DI MADDALONI – PROGETTO ESECUTIVO												
TOMBINI E PONTICELLI - Tombino scatolare 2,0x2,0m al km 13+175: Relazione di calcolo	<table border="1"> <tr> <td>COMMESSA</td> <td>LOTTO</td> <td>CODIFICA</td> <td>DOCUMENTO</td> <td>REV.</td> <td>FOGLIO</td> </tr> <tr> <td>IF1N</td> <td>01 E ZZ</td> <td>CL</td> <td>IN0600 001</td> <td>C</td> <td>111 di 143</td> </tr> </table>	COMMESSA	LOTTO	CODIFICA	DOCUMENTO	REV.	FOGLIO	IF1N	01 E ZZ	CL	IN0600 001	C	111 di 143
COMMESSA	LOTTO	CODIFICA	DOCUMENTO	REV.	FOGLIO								
IF1N	01 E ZZ	CL	IN0600 001	C	111 di 143								

N.Comb.	ec max	ec 3/7	Xc max	Yc max	ef min	Xf min	Yf min	ef max	Xf max	Yf max
1	0.00350	-0.00863	-50.0	40.0	-0.00032	-45.0	34.6	-0.02098	-45.0	5.4
2	0.00350	-0.00863	-50.0	40.0	-0.00032	-45.0	34.6	-0.02098	-45.0	5.4
3	0.00350	-0.00863	-50.0	40.0	-0.00032	-45.0	34.6	-0.02098	-45.0	5.4

POSIZIONE ASSE NEUTRO PER OGNI COMB. DI RESISTENZA

a	Coeff. a nell'eq. dell'asse neutro $aX+bY+c=0$ nel rif. X,Y,O gen.
b	Coeff. b nell'eq. dell'asse neutro $aX+bY+c=0$ nel rif. X,Y,O gen.
c	Coeff. c nell'eq. dell'asse neutro $aX+bY+c=0$ nel rif. X,Y,O gen.
x/d	Rapp. di duttilità a rottura in presenza di sola fless.(travi)
C.Rid.	Coeff. di riduz. momenti per sola flessione in travi continue

N.Comb.	a	b	c	x/d	C.Rid.
1	0.000000000	0.000707649	-0.024805941	0.143	0.700
2	0.000000000	0.000707649	-0.024805941	0.143	0.700
3	0.000000000	0.000707649	-0.024805941	0.143	0.700

VERIFICA A TAGLIO SENZA SPECIFICA ARMATURA A TAGLIO

h	400 mm	Rck	40
d	346 mm	fck	33.2
bw	1000 mm	yc	1.5
$1+(200/d)^{0,5}$	1.760		
k	1.760	As	10 Φ 14.0
Asl	1539 mm ²		
Asl/(bw·d)	0.0044		
ρ_1	0.004	Vrd	179.3 kN
vmin	0.471	Ved	218.9 KN
vmin·bw·d	162963 N		
Vrd	179326 N	NON VERIFICATO	

ARMATURE A TAGLIO DI INVILUPPO PER TUTTE LE COMBINAZIONI ASSEGNATE

Diametro staffe:	10 mm	
Passo staffe:	20.0 cm	[Passo massimo di normativa = 10.5]
N.Bracci staffe:	4	
Area staffe/m :	15.7 cm ² /m	[Area Staffe Minima normativa = 15.0]

METODO AGLI STATI LIMITE ULTIMI - VERIFICHE A TAGLIO

Ver	S = comb. verificata a taglio / N = comb. non verificata
Vsdu	Taglio agente [daN] = proiezione di V_x e V_y sulla normale all'asse neutro
Vru	Taglio resistente ultimo [daN] lato conglomerato compresso
Vcd	Taglio [daN] assorbito dal conglomerato nel calcolo delle staffe
Vwd	Taglio resistente [daN] assorbito dalle staffe
Dmed	Altezza utile media pesata [cm] valutata lungo strisce ortog. all'asse neutro. Vengono prese nella media le strisce con almeno un estremo compresso. I pesi della media sono costituiti dalle stesse lunghezze delle strisce.
bw	Larghezza media resistente a taglio [cm] misurate parallel. all'asse neutro. E' data dal rapporto tra l'area delle sopradette strisce resistenti e Dmed.
Teta	Angolo [gradi sessadec.] di inclinazione dei puntoni di conglomerato
Acw	Coefficiente maggiorativo della resistenza a taglio per compressione
Afst	Area staffe strettamente necessarie a taglio per metro di trave [cm ² /m]

N.Comb.	Ver	Vsdu	Vcd	Vwd	Dmed	bw	Teta	Acw	Afst
1	S	21887	101295	49787	36.0	100.0	21.80°	1.000	6.9
2	S	17501	101295	49787	36.0	100.0	21.80°	1.000	5.5
3	S	13416	101295	49787	36.0	100.0	21.80°	1.000	4.2

   	ITINERARIO NAPOLI – BARI RADDOPPIO TRATTA CANCELLO – BENEVENTO 1° LOTTO FUNZIONALE CANCELLO - FRASSO TELESINO E VARIANTE ALLA LINEA ROMA-NAPOLI VIA CASSINO NEL COMUNE DI MADDALONI – PROGETTO ESECUTIVO												
TOMBINI E PONTICELLI - Tombino scatolare 2,0x2,0m al km 13+175: Relazione di calcolo	<table border="1"> <tr> <td>COMMESSA</td> <td>LOTTO</td> <td>CODIFICA</td> <td>DOCUMENTO</td> <td>REV.</td> <td>FOGLIO</td> </tr> <tr> <td>IF1N</td> <td>01 E ZZ</td> <td>CL</td> <td>IN0600 001</td> <td>C</td> <td>112 di 143</td> </tr> </table>	COMMESSA	LOTTO	CODIFICA	DOCUMENTO	REV.	FOGLIO	IF1N	01 E ZZ	CL	IN0600 001	C	112 di 143
COMMESSA	LOTTO	CODIFICA	DOCUMENTO	REV.	FOGLIO								
IF1N	01 E ZZ	CL	IN0600 001	C	112 di 143								

COMBINAZIONI RARE IN ESERCIZIO - MASSIME TENSIONI NORMALI ED APERTURA FESSURE

Ver	S = combinazione verificata / N = combin. non verificata
Sc max	Massima tensione positiva di compressione nel conglomerato [daN/cm ²]
Xc max	Ascissa in cm della fibra corrisp. a Sc max (sistema rif. X,Y,0)
Yc max	Ordinata in cm della fibra corrisp. a Sc max (sistema rif. X,Y,0)
Sf min	Minima tensione negativa di trazione nell'acciaio [daN/cm ²]
Xf min	Ascissa in cm della barra corrisp. a Sf min (sistema rif. X,Y,0)
Yf min	Ordinata in cm della barra corrisp. a Sf min (sistema rif. X,Y,0)
Ac eff.	Area di conglomerato [cm ²] in zona tesa considerata aderente alle barre
D fess.	Distanza calcolata tra le fessure espressa in mm
K3	Coeff. di normativa dipendente dalla forma del diagramma delle tensioni
Ap.fess.	Apertura calcolata delle fessure espressa in mm

N.Comb.	Ver	Sc max	Xc max	Yc max	Sf min	Xf min	Yf min	Ac eff.	D fess.	K3	Ap.Fess.
1	S	11.5	-50.0	40.0	-126	-45.0	5.4	0	0		0.000
2	S	16.2	-50.0	40.0	-178	35.0	5.4	0	0		0.000
3	S	14.2	50.0	40.0	-156	35.0	5.4	0	0		0.000

COMBINAZIONI QUASI PERMANENTI IN ESERCIZIO - MASSIME TENSIONI NORMALI ED APERTURA FESSURE

N.Comb.	Ver	Sc max	Xc max	Yc max	Sf min	Xf min	Yf min	Ac eff.	D fess.	K3	Ap.Fess.
1	S	6.0	-50.0	40.0	-66	-5.0	5.4	0	0		0.000

5.5.7 SOLETTA INFERIORE – MEZZERIA

TABLE: Element Forces - Frames

Frame	Station	OutputCase	CaseType	P	V2	M3	FrameElem	ElemStation
Text	m	Text	Text	KN	KN	KN-m	Text	m
10	0	DEAD	LinStatic	-1.297	-2.936	-7.3649	10-1	0
10	0	DEAD_RINGROSSO	LinStatic	0.869	-1.284	-5.8245	10-1	0
10	0	DEAD_BARRIERA	LinStatic	2.979	-4.403	-19.9796	10-1	0
10	0	PERM	LinStatic	0.794	-1.174	-5.3252	10-1	0
10	0	BALLAST	LinStatic	0.715	-1.056	-4.7927	10-1	0
10	0	SPBSX	LinStatic	-11.59	6.477	0.68	10-1	0
10	0	SPBDX	LinStatic	3.843	-6.478	0.7512	10-1	0
10	0	SPTSX	LinStatic	-38.351	15.709	2.1742	10-1	0
10	0	SPTDX	LinStatic	8.824	-15.711	2.3918	10-1	0
10	0	ACC	LinStatic	2.699	-3.989	-18.0991	10-1	0
10	0	SPACCSX	LinStatic	-35.783	19.999	2.1004	10-1	0
10	0	SPACCDX	LinStatic	11.865	-20.001	2.3203	10-1	0
10	0	AVV	LinStatic	-10.173	18.26	-0.0469	10-1	0
10	0	TERMF	LinStatic	-2.814	-0.00061	1.1517	10-1	0
10	0	TERMU	LinStatic	7.678	0.00484 7	-9.1959	10-1	0
10	0	RITIRO	LinStatic	-5.789	-0.00365	6.9337	10-1	0
10	0	VENTO	LinStatic	0	0	0	10-1	0
10	0	SPSSX	LinStatic	-23.233	12.985	1.3638	10-1	0
10	0	SISMAV	LinStatic	0.161	-0.238	-1.0784	10-1	0

   	ITINERARIO NAPOLI – BARI RADDOPPIO TRATTA CANCELLO – BENEVENTO I° LOTTO FUNZIONALE CANCELLO - FRASSO TELESINO E VARIANTE ALLA LINEA ROMA-NAPOLI VIA CASSINO NEL COMUNE DI MADDALONI – PROGETTO ESECUTIVO												
TOMBINI E PONTICELLI - Tombino scatolare 2,0x2,0m al km 13+175: Relazione di calcolo	<table border="1"> <tr> <td>COMMESSA</td> <td>LOTTO</td> <td>CODIFICA</td> <td>DOCUMENTO</td> <td>REV.</td> <td>FOGLIO</td> </tr> <tr> <td>IF1N</td> <td>01 E ZZ</td> <td>CL</td> <td>IN0600 001</td> <td>C</td> <td>113 di 143</td> </tr> </table>	COMMESSA	LOTTO	CODIFICA	DOCUMENTO	REV.	FOGLIO	IF1N	01 E ZZ	CL	IN0600 001	C	113 di 143
COMMESSA	LOTTO	CODIFICA	DOCUMENTO	REV.	FOGLIO								
IF1N	01 E ZZ	CL	IN0600 001	C	113 di 143								

10	0	SISMAH	LinStatic	-9.097	11.373	-0.042	10-1	0
10	0	SISMAV_BARRIERA	LinStatic	0.236	-0.349	-1.5843	10-1	0
10	0	SISMAH_BARRIERA	LinStatic	0	0	0	10-1	0

RIEPILOGO SOLLECITAZIONI S7				
SOLETTA INFERIORE MEZZERIA		P	V2	M3
		kN	kN	kNm
SLU	A1+M1	0.0	-47.2	-89.4
SLU	A2+M2	0.0	-39.3	-69.6
SLU	SLV	0.0	-67.0	-44.0
SLE	SLD	0.0	-39.8	-41.7
SLE	RARA	0.0	3.4	-61.6
SLE	Q.PERM.	0.0	0.6	-58.0
SLE	FESS. RARA	0.0	-47.2	-89.4

5.5.7.1 VERIFICHE

DATI GENERALI SEZIONE IN C.A.
NOME SEZIONE: s7

Descrizione Sezione:
Metodo di calcolo resistenza: Stati Limite Ultimi
Tipologia sezione: Sezione generica
Normativa di riferimento: N.T.C.
Percorso sollecitazione: A Sforzo Norm. costante
Condizioni Ambientali: Poco aggressive
Riferimento Sforzi assegnati: Assi x,y principali d'inerzia
Riferimento alla sismicità: Zona non sismica
Posizione sezione nell'asta: In zona critica

CARATTERISTICHE DI RESISTENZA DEI MATERIALI IMPIEGATI

CONGLOMERATO - Classe: C32/40
Resis. compr. di calcolo fcd : 181.33 daN/cm²
Resis. compr. ridotta fcd' : 90.67 daN/cm²
Def.unit. max resistenza ec2 : 0.0020
Def.unit. ultima ecu : 0.0035
Diagramma tensione-deformaz. : Parabola-Rettangolo
Modulo Elastico Normale Ec : 333458 daN/cm²
Coeff. di Poisson : 0.20
Resis. media a trazione fctm : 30.24 daN/cm²
Coeff. Omogen. S.L.E. : 15.0
Combinazioni Rare in Esercizio (Tens.Limite):
Sc Limite : 182.60 daN/cm²
Apert.Fess.Limite : 0.200 mm
Combinazioni Quasi Permanenti in Esercizio (Tens.Limite):
Sc Limite : 132.80 daN/cm²
Apert.Fess.Limite : Non prevista

ACCIAIO - Tipo: B450C
Resist. caratt. snervam. fyk : 4500.0 daN/cm²
Resist. caratt. rottura ftk : 5400.0 daN/cm²
Resist. snerv. di calcolo fyd : 3913.0 daN/cm²
Resist. ultima di calcolo ftd : 4500.0 daN/cm²
Deform. ultima di calcolo Epu : 0.068
Modulo Elastico Ef : 2000000 daN/cm²
Diagramma tensione-deformaz. : Bilineare finito

   	ITINERARIO NAPOLI – BARI RADDOPPIO TRATTA CANCELLO – BENEVENTO I° LOTTO FUNZIONALE CANCELLO - FRASSO TELESINO E VARIANTE ALLA LINEA ROMA-NAPOLI VIA CASSINO NEL COMUNE DI MADDALONI – PROGETTO ESECUTIVO												
TOMBINI E PONTICELLI - Tombino scatolare 2,0x2,0m al km 13+175: Relazione di calcolo	<table border="1"> <tr> <td>COMMESSA</td> <td>LOTTO</td> <td>CODIFICA</td> <td>DOCUMENTO</td> <td>REV.</td> <td>FOGLIO</td> </tr> <tr> <td>IF1N</td> <td>01 E ZZ</td> <td>CL</td> <td>IN0600 001</td> <td>C</td> <td>114 di 143</td> </tr> </table>	COMMESSA	LOTTO	CODIFICA	DOCUMENTO	REV.	FOGLIO	IF1N	01 E ZZ	CL	IN0600 001	C	114 di 143
COMMESSA	LOTTO	CODIFICA	DOCUMENTO	REV.	FOGLIO								
IF1N	01 E ZZ	CL	IN0600 001	C	114 di 143								

Coeff. Aderenza ist. $\beta_1 \cdot \beta_2$: 1.00 daN/cm²
 Coeff. Aderenza diff. $\beta_1 \cdot \beta_2$: 0.50 daN/cm²
 Comb.Rare Sf Limite : 3375.0 daN/cm²

CARATTERISTICHE DOMINI CONGLOMERATO

DOMINIO N° 1
 Forma del Dominio: Poligonale
 Classe Conglomerato: C32/40

N.vertice	Ascissa X, cm	Ordinata Y, cm
1	-50.00	0.00
2	-50.00	40.00
3	50.00	40.00
4	50.00	0.00

DATI BARRE ISOLATE

N.Barra Numero assegnato alle singole barre isolate e nei vertici dei domini
 Ascissa X Ascissa in cm del baricentro della barra nel sistema di rif. gen. X, Y, O
 Ordinata Y Ordinata in cm del baricentro della barra nel sistema di rif. gen. X, Y, O
 Diam. Diametro in mm della barra

N.Barra	Ascissa X, cm	Ordinata Y, cm	Diam.Ø,mm
1	-45.00	5.40	14
2	45.00	5.40	14
3	-45.00	34.60	14
4	45.00	34.60	14

DATI GENERAZIONI LINEARI DI BARRE

N.Gen. Numero assegnato alla singola generazione lineare di barre
 N.Barra In. Numero della barra iniziale cui si riferisce la gener.
 N.Barra Fin. Numero della barra finale cui si riferisce la gener.
 N.Barre Numero di barre generate equidist. inserite tra la barra iniz. e fin.
 Diam. Diametro in mm della singola barra generata

N.Gen.	N.Barra In.	N.Barra Fin.	N.Barre	Diam.Ø,mm
1	1	2	8	14
2	3	4	8	14

ST.LIM.ULTIMI - SFORZI PER OGNI COMBINAZIONE ASSEGNATA

N Sforzo normale in daN applicato nel Baric. (+ se di compressione)
 Mx Coppia concentrata in daNm applicata all'asse x princ. d'inerzia con verso positivo se tale da comprimere il lembo sup. della sez.
 My Coppia concentrata in daNm applicata all'asse y princ. d'inerzia con verso positivo se tale da comprimere il lembo destro della sez.
 Vy Componente del Taglio [daN] parall. all'asse princ.d'inerzia y
 Vx Componente del Taglio [daN] parall. all'asse princ.d'inerzia x

N.Comb.	N	Mx	My	Vy	Vx
1	0	-8945	0	-4725	0
2	0	-6963	0	-3933	0
3	0	-4403	0	-6701	0

COMB. RARE (S.L.E.) - SFORZI PER OGNI COMBINAZIONE ASSEGNATA

N Sforzo normale in daN applicato nel Baricentro (+ se di compressione)
 Mx Coppia concentrata in daNm applicata all'asse x princ. d'inerzia con verso positivo se tale da comprimere il lembo superiore della sez.
 My Coppia concentrata in daNm applicata all'asse y princ. d'inerzia con verso positivo se tale da comprimere il lembo destro della sez.

N.Comb.	N	Mx	My
1	0	-4168	0
2	0	-6164	0
3	0	-5802	0

  	ITINERARIO NAPOLI – BARI RADDOPPIO TRATTA CANCELLO – BENEVENTO I° LOTTO FUNZIONALE CANCELLO - FRASSO TELESINO E VARIANTE ALLA LINEA ROMA-NAPOLI VIA CASSINO NEL COMUNE DI MADDALONI – PROGETTO ESECUTIVO												
TOMBINI E PONTICELLI - Tombino scatolare 2,0x2,0m al km 13+175: Relazione di calcolo	<table border="1"> <tr> <td>COMMESSA</td> <td>LOTTO</td> <td>CODIFICA</td> <td>DOCUMENTO</td> <td>REV.</td> <td>FOGLIO</td> </tr> <tr> <td>IF1N</td> <td>01 E ZZ</td> <td>CL</td> <td>IN0600 001</td> <td>C</td> <td>115 di 143</td> </tr> </table>	COMMESSA	LOTTO	CODIFICA	DOCUMENTO	REV.	FOGLIO	IF1N	01 E ZZ	CL	IN0600 001	C	115 di 143
COMMESSA	LOTTO	CODIFICA	DOCUMENTO	REV.	FOGLIO								
IF1N	01 E ZZ	CL	IN0600 001	C	115 di 143								

COMB. QUASI PERMANENTI (S.L.E.) - SFORZI PER OGNI COMBINAZIONE ASSEGNATA

N Sforzo normale in daN applicato nel Baricentro (+ se di compressione)
Mx Coppia concentrata in daNm applicata all'asse x princ. d'inerzia con verso positivo se tale da comprimere il lembo superiore della sez.
My Coppia concentrata in daNm applicata all'asse y princ. d'inerzia con verso positivo se tale da comprimere il lembo destro della sez.

N.Comb.	N	Mx	My
1	0	-4246	0

RISULTATI DEL CALCOLO

Copriferro netto minimo barre longitudinali: 4.3 cm
Interferro netto minimo barre longitudinali: 8.6 cm
Copriferro netto minimo staffe: 3.3 cm

METODO AGLI STATI LIMITE ULTIMI - RISULTATI PRESSO-TENSO FLESSIONE

Ver S = combinazione verificata / N = combin. non verificata
N Sforzo normale assegnato [in daN] (positivo se di compressione)
Mx Momento flettente assegnato [in daNm] riferito all'asse x princ. d'inerzia
My Momento flettente assegnato [in daNm] riferito all'asse y princ. d'inerzia
N ult Sforzo normale ultimo [in daN] nella sezione (positivo se di compress.)
Mx ult Momento flettente ultimo [in daNm] riferito all'asse x princ. d'inerzia
My ult Momento flettente ultimo [in daNm] riferito all'asse y princ. d'inerzia
Mis.Sic. Misura sicurezza = rapporto vettoriale tra (N ult,Mx ult,My ult) e (N,Mx,My)
Verifica positiva se tale rapporto risulta >=1.000

N.Comb.	Ver	N	Mx	My	N ult	Mx ult	My ult	Mis.Sic.
1	S	0	-8945	0	0	-20776	0	2.323
2	S	0	-6963	0	0	-20776	0	2.984
3	S	0	-4403	0	0	-20776	0	4.718

METODO AGLI STATI LIMITE ULTIMI - DEFORMAZIONI UNITARIE ALLO STATO ULTIMO

ec max Deform. unit. massima del conglomerato a compressione
ec 3/7 Deform. unit. del conglomerato nella fibra a 3/7 dell'altezza efficace
Xc max Ascissa in cm della fibra corrisp. a ec max (sistema rif. X,Y,0 sez.)
Yc max Ordinata in cm della fibra corrisp. a ec max (sistema rif. X,Y,0 sez.)
ef min Deform. unit. minima nell'acciaio (negativa se di trazione)
Xf min Ascissa in cm della barra corrisp. a ef min (sistema rif. X,Y,0 sez.)
Yf min Ordinata in cm della barra corrisp. a ef min (sistema rif. X,Y,0 sez.)
ef max Deform. unit. massima nell'acciaio (positiva se di compress.)
Xf max Ascissa in cm della barra corrisp. a ef max (sistema rif. X,Y,0 sez.)
Yf max Ordinata in cm della barra corrisp. a ef max (sistema rif. X,Y,0 sez.)

N.Comb.	ec max	ec 3/7	Xc max	Yc max	ef min	Xf min	Yf min	ef max	Xf max	Yf max
1	0.00350	-0.00863	-50.0	0.0	-0.00032	-45.0	5.4	-0.02098	45.0	34.6
2	0.00350	-0.00863	-50.0	0.0	-0.00032	-45.0	5.4	-0.02098	45.0	34.6
3	0.00350	-0.00863	-50.0	0.0	-0.00032	-45.0	5.4	-0.02098	45.0	34.6

POSIZIONE ASSE NEUTRO PER OGNI COMB. DI RESISTENZA

a Coeff. a nell'eq. dell'asse neutro aX+bY+c=0 nel rif. X,Y,0 gen.
b Coeff. b nell'eq. dell'asse neutro aX+bY+c=0 nel rif. X,Y,0 gen.
c Coeff. c nell'eq. dell'asse neutro aX+bY+c=0 nel rif. X,Y,0 gen.
x/d Rapp. di duttilità a rottura in presenza di sola fless.(travi)
C.Rid. Coeff. di riduz. momenti per sola flessione in travi continue

N.Comb.	a	b	c	x/d	C.Rid.
1	0.000000000	-0.000707649	0.003500000	0.143	0.700
2	0.000000000	-0.000707649	0.003500000	0.143	0.700
3	0.000000000	-0.000707649	0.003500000	0.143	0.700

	ITINERARIO NAPOLI – BARI RADDOPPIO TRATTA CANCELLO – BENEVENTO I° LOTTO FUNZIONALE CANCELLO - FRASSO TELESINO E VARIANTE ALLA LINEA ROMA-NAPOLI VIA CASSINO NEL COMUNE DI MADDALONI – PROGETTO ESECUTIVO												
TOMBINI E PONTICELLI - Tombino scatolare 2,0x2,0m al km 13+175: Relazione di calcolo	<table border="1"> <tr> <td>COMMESSA</td> <td>LOTTO</td> <td>CODIFICA</td> <td>DOCUMENTO</td> <td>REV.</td> <td>FOGLIO</td> </tr> <tr> <td>IF1N</td> <td>01 E ZZ</td> <td>CL</td> <td>IN0600 001</td> <td>C</td> <td>116 di 143</td> </tr> </table>	COMMESSA	LOTTO	CODIFICA	DOCUMENTO	REV.	FOGLIO	IF1N	01 E ZZ	CL	IN0600 001	C	116 di 143
COMMESSA	LOTTO	CODIFICA	DOCUMENTO	REV.	FOGLIO								
IF1N	01 E ZZ	CL	IN0600 001	C	116 di 143								

VERIFICA A TAGLIO SENZA SPECIFICA ARMATURA A TAGLIO

h	400 mm	Rck	40
d	346 mm	fck	33.2
bw	1000 mm	yc	1.5
1+(200/d)^0,5	1.760		
k	1.760	As	10 Ø 14.0
Asl	1539 mm ²		
Asl/(bw· d)	0.0044		
ρ1	0.004	Vrd	179.3 kN
vmin	0.471	Ved	67.0 KN
vmin-bw-d	162963 N		
Vrd	179326 N	VERIFICATO	

COMBINAZIONI RARE IN ESERCIZIO - MASSIME TENSIONI NORMALI ED APERTURA FESSURE

Ver S = combinazione verificata / N = combin. non verificata

Sc max Massima tensione positiva di compressione nel conglomerato [daN/cm²]

Xc max Ascissa in cm della fibra corrisp. a Sc max (sistema rif. X,Y,0)

Yc max Ordinata in cm della fibra corrisp. a Sc max (sistema rif. X,Y,0)

Sf min Minima tensione negativa di trazione nell'acciaio [daN/cm²]

Xf min Ascissa in cm della barra corrisp. a Sf min (sistema rif. X,Y,0)

Yf min Ordinata in cm della barra corrisp. a Sf min (sistema rif. X,Y,0)

Ac eff. Area di conglomerato [cm²] in zona tesa considerata aderente alle barre

D fess. Distanza calcolata tra le fessure espressa in mm

K3 Coeff. di normativa dipendente dalla forma del diagramma delle tensioni

Ap.fess. Apertura calcolata delle fessure espressa in mm

N.Comb.	Ver	Sc max	Xc max	Yc max	Sf min	Xf min	Yf min	Ac eff.	D fess.	K3	Ap.Fess.
1	S	13.2	-50.0	40.0	-144	35.0	34.6	0	0		0.000
2	S	19.5	-50.0	40.0	-214	35.0	34.6	0	0		0.000
3	S	18.4	50.0	40.0	-201	35.0	34.6	0	0		0.000

COMBINAZIONI QUASI PERMANENTI IN ESERCIZIO - MASSIME TENSIONI NORMALI ED APERTURA FESSURE

N.Comb.	Ver	Sc max	Xc max	Yc max	Sf min	Xf min	Yf min	Ac eff.	D fess.	K3	Ap.Fess.
1	S	13.4	-50.0	40.0	-147	35.0	34.6	0	0		0.000

  	ITINERARIO NAPOLI – BARI RADDOPPIO TRATTA CANCELLO – BENEVENTO 1° LOTTO FUNZIONALE CANCELLO - FRASSO TELESINO E VARIANTE ALLA LINEA ROMA-NAPOLI VIA CASSINO NEL COMUNE DI MADDALONI – PROGETTO ESECUTIVO												
TOMBINI E PONTICELLI - Tombino scatolare 2,0x2,0m al km 13+175: Relazione di calcolo	<table border="1"> <tr> <td>COMMESSA</td> <td>LOTTO</td> <td>CODIFICA</td> <td>DOCUMENTO</td> <td>REV.</td> <td>FOGLIO</td> </tr> <tr> <td>IF1N</td> <td>01 E ZZ</td> <td>CL</td> <td>IN0600 001</td> <td>C</td> <td>118 di 143</td> </tr> </table>	COMMESSA	LOTTO	CODIFICA	DOCUMENTO	REV.	FOGLIO	IF1N	01 E ZZ	CL	IN0600 001	C	118 di 143
COMMESSA	LOTTO	CODIFICA	DOCUMENTO	REV.	FOGLIO								
IF1N	01 E ZZ	CL	IN0600 001	C	118 di 143								

SPSSX	-9.49	-4.27	-3.20	-1.42	-0.71	0.00	0.71	1.42	3.20	4.27	9.48
SISMAV	1.27	0.71	0.71	0.48	0.48	0.48	0.48	0.48	0.71	0.71	1.27
SISMAH	-9.31	-4.19	-3.14	-1.40	-0.70	0.00	0.70	1.40	3.14	4.19	9.31
SISMAV_BARRIERA	1.87	1.05	1.05	0.70	0.70	0.70	0.70	0.70	1.05	1.05	1.87
SISMAH_BARRIERA	0.00	0.00	0.00	0.00	0.00	0.00	0.00	0.00	0.00	0.00	0.00

				1	5	6	7	8	9	10	11	12	13	2	
α	γ (A2)	γ (M2)	ψ_0	F3	F3	F3	F3	F3	F3	F3	F3	F3	F3	F3	
				kN	kN	kN	kN	kN	kN	kN	kN	kN	kN	kN	kN
1	1	1	1	15.68	8.82	8.81	5.87	5.87	5.87	5.87	5.87	8.81	8.82	15.68	
1	1	1	1	6.87	3.86	3.85	2.57	2.57	2.57	2.57	2.57	3.85	3.86	6.87	
1	1	1	1	23.55	13.24	13.22	8.81	8.81	8.81	8.81	8.81	13.22	13.24	23.55	
1	1.3	1	1	8.16	4.59	4.58	3.05	3.05	3.05	3.05	3.05	4.58	4.59	8.16	
1	1.3	1	1	7.35	4.13	4.12	2.75	2.75	2.75	2.75	2.75	4.12	4.13	7.35	
1	1	1.22	1	-5.79	-2.60	-1.95	-0.87	-0.43	0.00	0.43	0.87	1.95	2.60	5.79	
1	1	1.22	1	5.79	2.60	1.95	0.87	0.43	0.00	-0.43	-0.87	-1.95	-2.60	-5.79	
1	1	1.22	1	-13.45	-6.04	-4.53	-2.01	-1.00	0.00	1.01	2.01	4.53	6.04	13.43	
1	1	1.22	1	13.43	6.04	4.53	2.02	1.01	0.00	-1.00	-2.01	-4.53	-6.04	-13.45	
1	1.25	1	1	26.67	14.99	14.97	9.98	9.97	9.97	9.97	9.98	14.97	14.99	26.67	
0	1.25	1.22	1	0.00	0.00	0.00	0.00	0.00	0.00	0.00	0.00	0.00	0.00	0.00	
0	1.25	1.22	1	0.00	0.00	0.00	0.00	0.00	0.00	0.00	0.00	0.00	0.00	0.00	
-1	1.25	1	1	27.29	12.27	9.20	4.09	2.05	0.00	-2.05	-4.09	-9.20	-12.27	-27.29	
-1	1.3	1	0.6	0.00	0.00	0.00	0.00	0.00	0.00	0.00	0.00	0.00	0.00	0.00	
1	1.3	1	0.6	0.02	0.00	0.00	-0.01	-0.01	-0.01	-0.01	-0.01	0.00	0.00	0.02	
0	1	1	1	0.00	0.00	0.00	0.00	0.00	0.00	0.00	0.00	0.00	0.00	0.00	
-1	1.3	1	0.6	0.00	0.00	0.00	0.00	0.00	0.00	0.00	0.00	0.00	0.00	0.00	
0	0	1	0	0.00	0.00	0.00	0.00	0.00	0.00	0.00	0.00	0.00	0.00	0.00	
0	0	1	0	0.00	0.00	0.00	0.00	0.00	0.00	0.00	0.00	0.00	0.00	0.00	
0	0	1	0	0.00	0.00	0.00	0.00	0.00	0.00	0.00	0.00	0.00	0.00	0.00	
0	0	1	0	0.00	0.00	0.00	0.00	0.00	0.00	0.00	0.00	0.00	0.00	0.00	
0	0	1	0	0.00	0.00	0.00	0.00	0.00	0.00	0.00	0.00	0.00	0.00	0.00	
				115.56	61.88	58.76	37.13	35.07	33.02	30.98	28.95	40.36	37.34	60.99	540.04

Tabella 8 – Reazioni ai nodi della fondazione per la combinazione A2 + M2.

				1	5	6	7	8	9	10	11	12	13	2	
α	γ (Asis)	γ (M2)	SLV/SLD	F3	F3	F3	F3	F3	F3	F3	F3	F3	F3	F3	
				kN	kN	kN	kN	kN	kN	kN	kN	kN	kN	kN	
1	1	1	1	15.68	8.82	8.81	5.87	5.87	5.87	5.87	5.87	8.81	8.82	15.68	
1	1	1	1	6.87	3.86	3.85	2.57	2.57	2.57	2.57	2.57	3.85	3.86	6.87	

	ITINERARIO NAPOLI – BARI RADDOPPIO TRATTA CANCELLO – BENEVENTO I° LOTTO FUNZIONALE CANCELLO - FRASSO TELESINO E VARIANTE ALLA LINEA ROMA-NAPOLI VIA CASSINO NEL COMUNE DI MADDALONI – PROGETTO ESECUTIVO												
TOMBINI E PONTICELLI - Tombino scatolare 2,0x2,0m al km 13+175: Relazione di calcolo	<table border="1"> <tr> <td>COMMESSA</td> <td>LOTTO</td> <td>CODIFICA</td> <td>DOCUMENTO</td> <td>REV.</td> <td>FOGLIO</td> </tr> <tr> <td>IF1N</td> <td>01 E ZZ</td> <td>CL</td> <td>IN0600 001</td> <td>C</td> <td>119 di 143</td> </tr> </table>	COMMESSA	LOTTO	CODIFICA	DOCUMENTO	REV.	FOGLIO	IF1N	01 E ZZ	CL	IN0600 001	C	119 di 143
COMMESSA	LOTTO	CODIFICA	DOCUMENTO	REV.	FOGLIO								
IF1N	01 E ZZ	CL	IN0600 001	C	119 di 143								

1	1	1	1	23.55	13.24	13.22	8.81	8.81	8.81	8.81	8.81	13.22	13.24	23.55	
1	1	1	1	6.28	3.53	3.52	2.35	2.35	2.35	2.35	2.35	3.52	3.53	6.28	
1	1	1	1	5.65	3.18	3.17	2.11	2.11	2.11	2.11	2.11	3.17	3.18	5.65	
1	1	1.22	1	-5.79	-2.60	-1.95	-0.87	-0.43	0.00	0.43	0.87	1.95	2.60	5.79	
1	1	1.22	1	5.79	2.60	1.95	0.87	0.43	0.00	-0.43	-0.87	-1.95	-2.60	-5.79	
1	1	1.22	1	-13.45	-6.04	-4.53	-2.01	-1.00	0.00	1.01	2.01	4.53	6.04	13.43	
1	1	1.22	1	13.43	6.04	4.53	2.02	1.01	0.00	-1.00	-2.01	-4.53	-6.04	-13.45	
1	0.2	1	1	4.27	2.40	2.40	1.60	1.60	1.60	1.60	1.60	2.40	2.40	4.27	
0	0.2	1.22	1	0.00	0.00	0.00	0.00	0.00	0.00	0.00	0.00	0.00	0.00	0.00	
0	0.2	1.22	1	0.00	0.00	0.00	0.00	0.00	0.00	0.00	0.00	0.00	0.00	0.00	
-1	0.2	1	1	4.37	1.96	1.47	0.65	0.33	0.00	-0.33	-0.65	-1.47	-1.96	-4.37	
1	0	1	1	0.00	0.00	0.00	0.00	0.00	0.00	0.00	0.00	0.00	0.00	0.00	
-1	0	1	1	0.00	0.00	0.00	0.00	0.00	0.00	0.00	0.00	0.00	0.00	0.00	
1	0	1	1	0.00	0.00	0.00	0.00	0.00	0.00	0.00	0.00	0.00	0.00	0.00	
1	0	1	1	0.00	0.00	0.00	0.00	0.00	0.00	0.00	0.00	0.00	0.00	0.00	
-1	1	1	2.11	20.00	8.99	6.74	2.99	1.49	0.00	-1.50	-3.00	-6.74	-8.99	-19.99	
0.3	1	1	2.11	0.80	0.45	0.45	0.30	0.30	0.30	0.30	0.30	0.45	0.45	0.80	
-1	1	1	2.11	19.62	8.82	6.61	2.94	1.47	0.00	-1.47	-2.94	-6.61	-8.82	-19.62	
0.3	1	1	2.11	1.18	0.66	0.66	0.44	0.44	0.44	0.44	0.44	0.66	0.66	1.18	
-1	1	1	2.11	0.00	0.00	0.00	0.00	0.00	0.00	0.00	0.00	0.00	0.00	0.00	
				108.25	55.90	50.92	30.65	27.35	24.05	20.76	17.47	21.27	16.35	20.29	393.25

Tabella 9 – Reazioni ai nodi della fondazione per la combinazione SISMA SLV.

**TOMBINI E PONTICELLI - Tombino scatolare
2,0x2,0m al km 13+175: Relazione di calcolo**

COMMESSA	LOTTO	CODIFICA	DOCUMENTO	REV.	FOGLIO
IF1N	01 E ZZ	CL	IN0600 001	C	120 di 143

Fondazioni Dirette
Verifica in tensioni efficaci

$$q_{lim} = c' \cdot N_c \cdot s_c \cdot d_c \cdot i_c \cdot b_c \cdot g_c + q \cdot N_q \cdot s_q \cdot d_q \cdot i_q \cdot b_q \cdot g_q + 0,5 \cdot \gamma \cdot B \cdot N_\gamma \cdot s_\gamma \cdot d_\gamma \cdot i_\gamma \cdot b_\gamma \cdot g_\gamma$$

D = Profondità del piano di appoggio

e_B = Eccentricità in direzione B (e_B = Mb/N)

e_L = Eccentricità in direzione L (e_L = MI/N) (per fondazione nastriforme e_L = 0; L* = L)

B* = Larghezza fittizia della fondazione (B* = B - 2*e_B)

L* = Lunghezza fittizia della fondazione (L* = L - 2*e_L)

(per fondazione nastriforme le sollecitazioni agenti sono riferite all'unità di lunghezza)

coefficienti parziali

Metodo di calcolo	azioni		proprietà del terreno		resistenze	
	permanenti	temporanee variabili	tan φ'	c'	q _{lim}	scorr
Stato Limite Ultimo	A1+M1+R1	1.30	1.50	1.00	1.00	1.00
	A2+M2+R2	1.00	1.30	1.25	1.25	1.80
	SISMA	1.00	1.00	1.25	1.25	1.80
	A1+M1+R3	1.30	1.50	1.00	1.00	2.30
	SISMA	1.00	1.00	1.00	1.00	2.30
Tensioni Ammissibili	1.00	1.00	1.00	1.00	3.00	3.00
Definiti dal Progettista	1.00	1.00	1.25	1.25	1.80	1.00

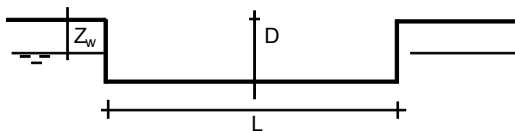
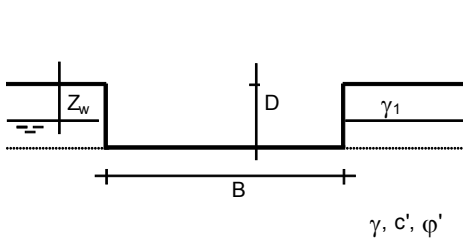

(Per fondazione nastriforme L = 100 m)

B = 2.80 (m)
L = 100.00 (m)
D = 2.80 (m)

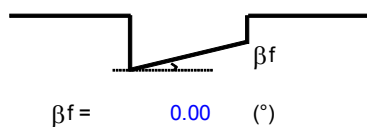
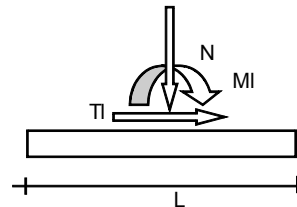
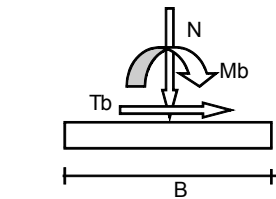

**TOMBINI E PONTICELLI - Tombino scatolare
2,0x2,0m al km 13+175: Relazione di calcolo**

COMMESSA	LOTTO	CODIFICA	DOCUMENTO	REV.	FOGLIO
IF1N	01 E ZZ	CL	IN0600 001	C	121 di 143

AZIONI

	valori di input		Valori di calcolo
	permanenti	temporanee	
N [kN]	540.04		540.04
Mb [kNm]	0.00		0.00
MI [kNm]	0.00		0.00
Tb [kN]	0.00		0.00
TI [kN]	0.00		0.00
H [kN]	0.00	0.00	0.00

Peso unità di volume del terreno

$$\begin{aligned}\gamma_1 &= 16.00 \quad (\text{kN/mc}) \\ \gamma &= 16.00 \quad (\text{kN/mc})\end{aligned}$$

Valori caratteristici di resistenza del terreno

$$\begin{aligned}c' &= 0.00 \quad (\text{kN/mq}) \\ \varphi' &= 26.00 \quad (^\circ)\end{aligned}$$

Valori di progetto

$$\begin{aligned}c' &= 0.00 \quad (\text{kN/mq}) \\ \varphi' &= 21.32 \quad (^\circ)\end{aligned}$$

Profondità della falda

$$Z_w = 18.00 \quad (\text{m})$$

$$\begin{aligned}e_B &= 0.00 \quad (\text{m}) \\ e_L &= 0.00 \quad (\text{m})\end{aligned}$$

$$\begin{aligned}B^* &= 2.80 \quad (\text{m}) \\ L^* &= 1.00 \quad (\text{m})\end{aligned}$$

q : sovraccarico alla profondità D

$$q = 44.80 \quad (\text{kN/mq})$$

γ : peso di volume del terreno di fondazione

$$\gamma = 16.00 \quad (\text{kN/mc})$$

N_c, N_q, N_γ : coefficienti di capacità portante

$$N_q = \tan^2(45 + \varphi'/2) \cdot e^{(\pi \cdot \tan \varphi')}$$

$$N_q = 7.30$$

$$N_c = (N_q - 1) / \tan \varphi'$$

$$N_c = 16.14$$

$$N_\gamma = 2 \cdot (N_q + 1) \cdot \tan \varphi'$$

$$N_\gamma = 6.48$$

s_c, s_q, s_γ : fattori di forma

$$s_c = 1 + B \cdot N_q / (L^* \cdot N_c)$$

$$s_c = 1.00$$

$$s_q = 1 + B \cdot \tan \varphi' / L^*$$

$$s_q = 1.00$$

$$s_\gamma = 1 - 0.4 \cdot B^* / L^*$$

$$s_\gamma = 1.00$$

**TOMBINI E PONTICELLI - Tombino scatolare
2,0x2,0m al km 13+175: Relazione di calcolo**

COMMESSA	LOTTO	CODIFICA	DOCUMENTO	REV.	FOGLIO
IF1N	01 E ZZ	CL	IN0600 001	C	122 di 143

i_c, i_q, i_γ : **fattori di inclinazione del carico**

$$m_b = (2 + B^* / L^*) / (1 + B^* / L^*) = 0.00 \quad \theta = \arctg(T_b/T_I) = 0.00 \quad (^\circ)$$

$$m_l = (2 + L^* / B^*) / (1 + L^* / B^*) = 0.00 \quad m = 2.00 \quad (-)$$

(m=2 nel caso di fondazione nastriforme e
m=(m_bsin²θ+m_lcos²θ) in tutti gli altri casi)

$$i_q = (1 - H/(N + B^*L^* c' \cotg\varphi'))^m$$

$$i_q = 1.00$$

$$i_c = i_q - (1 - i_q)/(Nq - 1)$$

$$i_c = 1.00$$

$$i_\gamma = (1 - H/(N + B^*L^* c' \cotg\varphi'))^{(m+1)}$$

$$i_\gamma = 1.00$$

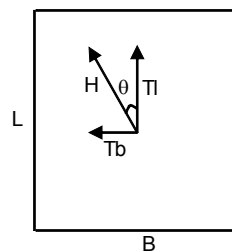

d_c, d_q, d_γ : **fattori di profondità del piano di appoggio**

$$\text{per } D/B^* \leq 1; d_q = 1 + 2 D \tan\varphi' (1 - \sin\varphi')^2 / B^*$$

$$\text{per } D/B^* > 1; d_q = 1 + (2 \tan\varphi' (1 - \sin\varphi')^2) * \arctan(D / B^*)$$

$$d_q = 1.39$$

$$d_c = d_q - (1 - d_q) / (N_c \tan\varphi')$$

$$d_c = 1.45$$

$$d_\gamma = 1$$

$$d_\gamma = 1.00$$

b_c, b_q, b_γ : **fattori di inclinazione base della fondazione**

$$b_q = (1 - \beta_r \tan\varphi')^2 \quad \beta_r + \beta_p = 0.00 \quad \beta_r + \beta_p < 45^\circ$$

$$b_q = 1.00$$

$$b_c = b_q - (1 - b_q) / (N_c \tan\varphi')$$

$$b_c = 1.00$$

$$b_\gamma = b_q$$

$$b_\gamma = 1.00$$

   	ITINERARIO NAPOLI – BARI RADDOPPIO TRATTA CANCELLO – BENEVENTO I° LOTTO FUNZIONALE CANCELLO - FRASSO TELESINO E VARIANTE ALLA LINEA ROMA-NAPOLI VIA CASSINO NEL COMUNE DI MADDALONI – PROGETTO ESECUTIVO												
TOMBINI E PONTICELLI - Tombino scatolare 2,0x2,0m al km 13+175: Relazione di calcolo	<table border="1"> <thead> <tr> <th>COMMESSA</th> <th>LOTTO</th> <th>CODIFICA</th> <th>DOCUMENTO</th> <th>REV.</th> <th>FOGLIO</th> </tr> </thead> <tbody> <tr> <td>IF1N</td> <td>01 E ZZ</td> <td>CL</td> <td>IN0600 001</td> <td>C</td> <td>123 di 143</td> </tr> </tbody> </table>	COMMESSA	LOTTO	CODIFICA	DOCUMENTO	REV.	FOGLIO	IF1N	01 E ZZ	CL	IN0600 001	C	123 di 143
COMMESSA	LOTTO	CODIFICA	DOCUMENTO	REV.	FOGLIO								
IF1N	01 E ZZ	CL	IN0600 001	C	123 di 143								

g_c, g_q, g_γ : fattori di inclinazione piano di campagna

$$g_q = (1 - \tan\beta_p)^2 \qquad \beta_f + \beta_p = 0.00 \qquad \beta_f + \beta_p < 45^\circ$$

$$g_q = 1.00$$

$$g_c = g_q - (1 - g_q) / (N_c \tan\phi')$$

$$g_c = 1.00$$

$$g_\gamma = g_q$$

$$g_\gamma = 1.00$$

Carico limite unitario

$$q_{lim} = 505.68 \quad (\text{kN/m}^2)$$

Pressione massima agente

$$q = N / B \cdot L^*$$

$$q = 192.87 \quad (\text{kN/m}^2)$$

Verifica di sicurezza capacità portante

$$q_{lim} / \gamma_R = 280.93 \geq q = 192.87 \quad (\text{kN/m}^2)$$

	ITINERARIO NAPOLI – BARI RADDOPPIO TRATTA CANCELLO – BENEVENTO 1° LOTTO FUNZIONALE CANCELLO - FRASSO TELESINO E VARIANTE ALLA LINEA ROMA-NAPOLI VIA CASSINO NEL COMUNE DI MADDALONI – PROGETTO ESECUTIVO												
TOMBINI E PONTICELLI - Tombino scatolare 2,0x2,0m al km 13+175: Relazione di calcolo	<table border="1"> <thead> <tr> <th>COMMESSA</th> <th>LOTTO</th> <th>CODIFICA</th> <th>DOCUMENTO</th> <th>REV.</th> <th>FOGLIO</th> </tr> </thead> <tbody> <tr> <td>IF1N</td> <td>01 E ZZ</td> <td>CL</td> <td>IN0600 001</td> <td>C</td> <td>124 di 143</td> </tr> </tbody> </table>	COMMESSA	LOTTO	CODIFICA	DOCUMENTO	REV.	FOGLIO	IF1N	01 E ZZ	CL	IN0600 001	C	124 di 143
COMMESSA	LOTTO	CODIFICA	DOCUMENTO	REV.	FOGLIO								
IF1N	01 E ZZ	CL	IN0600 001	C	124 di 143								

6 OPERE PROVVISORIALI

La paratia è realizzata in adiacenza al binario della Linea Storica in esercizio. Per poter eseguire in prima fase la parte di tombino IN06 al di sotto del BP di progetto, è stata realizzata una paratia provvisoria a cavalletto per assicurare l'esercizio della Linea Storica durante la realizzazione dello stesso.

La paratia è costituita da micropali di diametro 250 mm e interasse 0.30 m armati con tubolari in acciaio S275 di lunghezza $L = 9.3$ m, diametro $\phi = 168.3$ mm e spessore 6.0 mm, con micropali a cavalletto posti a interasse 0.9 m ed inclinati a 15° rispetto alla verticale. Anche i micropali a cavalletto sono armati con tubolari di diametro $\phi = 168.3$ mm e spessore 6.0 mm.



Figura 13 – Sezione trasversale paratia.

Il modello di calcolo è stato analizzato mediante il software di calcolo Paratie Plus 2018 della casa Ce.A.S. s.r.l. – Milano.

6.1 ANALISI DEI CARICHI

Si fa riferimento a carichi e sollecitazioni relativi ad un metro di sviluppo di paratia..

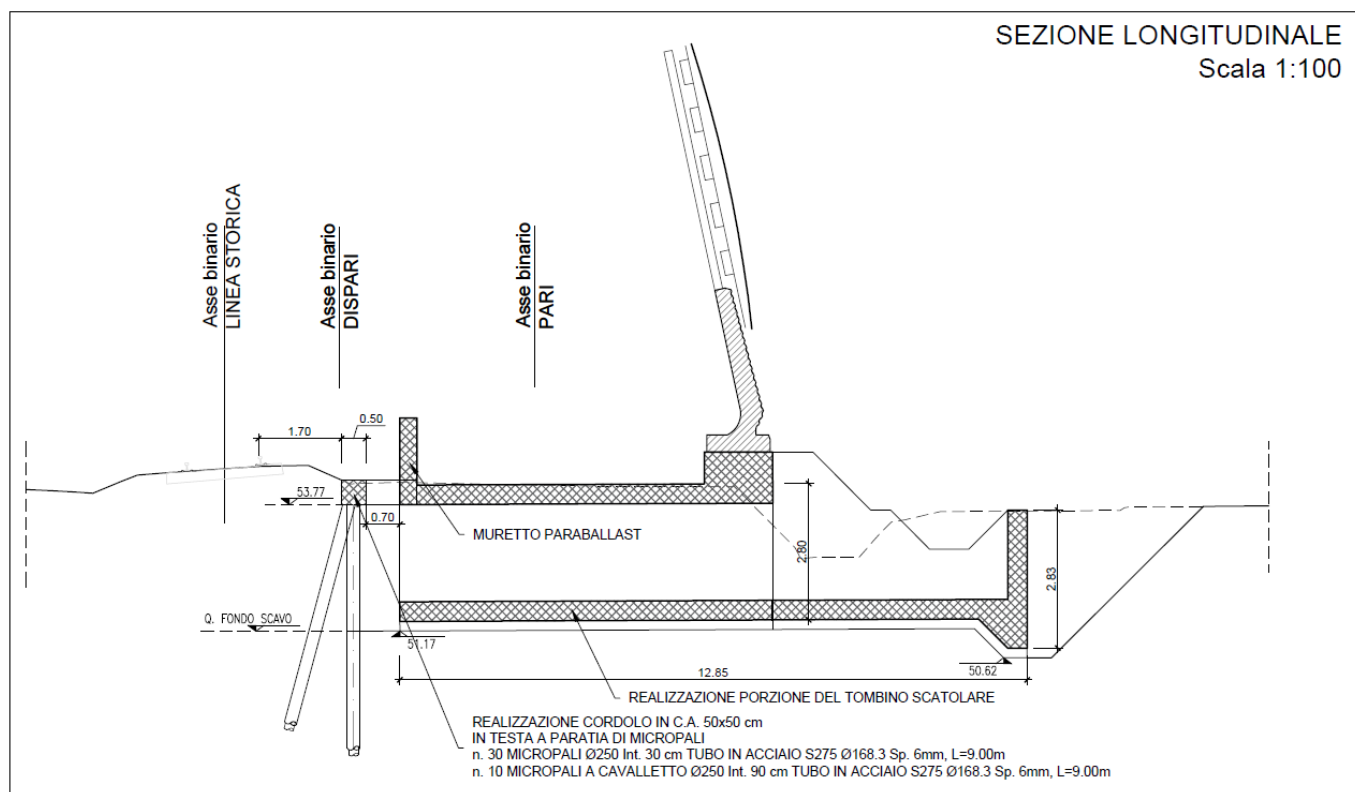
Peso proprio micropalo

Il peso proprio del micropalo viene calcolato automaticamente dal programma di calcolo.

Permanenti portati a tergo dell'opera

	ITINERARIO NAPOLI – BARI RADDOPPIO TRATTA CANCELLO – BENEVENTO I° LOTTO FUNZIONALE CANCELLO - FRASSO TELESINO E VARIANTE ALLA LINEA ROMA-NAPOLI VIA CASSINO NEL COMUNE DI MADDALONI – PROGETTO ESECUTIVO												
TOMBINI E PONTICELLI - Tombino scatolare 2,0x2,0m al km 13+175: Relazione di calcolo	<table border="1"> <tr> <td>COMMESSA</td> <td>LOTTO</td> <td>CODIFICA</td> <td>DOCUMENTO</td> <td>REV.</td> <td>FOGLIO</td> </tr> <tr> <td>IF1N</td> <td>01 E ZZ</td> <td>CL</td> <td>IN0600 001</td> <td>C</td> <td>125 di 143</td> </tr> </table>	COMMESSA	LOTTO	CODIFICA	DOCUMENTO	REV.	FOGLIO	IF1N	01 E ZZ	CL	IN0600 001	C	125 di 143
COMMESSA	LOTTO	CODIFICA	DOCUMENTO	REV.	FOGLIO								
IF1N	01 E ZZ	CL	IN0600 001	C	125 di 143								

A tergo della paratia si considera un peso permanente pari al carico del ballast di spessore pari a 0.80 m e di peso pari a 18.00 kN/m³

$$q_{\text{ballast}} = 18.00 \cdot 0.80 = 14.40 \text{ kPa}$$

I carichi verticali sono definiti per mezzo di modelli di carico, in particolare sono forniti due treni di carico distinti: il primo rappresentativo del traffico normale LM71, il secondo rappresentativo del traffico pesante SW/2.

Coefficiente di adattamento α

I valori dei suddetti carichi relativi alla configurazione LM71 e SW/2 dovranno essere moltiplicati per un coefficiente di adattamento, variabile in ragione della tipologia dell'infrastruttura (ferrovia ordinaria, ferrovia leggera metropolitana), viene di seguito riportata la Tabella 6 con la variabilità del coefficiente in base al tipo di linea o categoria di linea:

Tipi di linea o categorie di linea STI	Valore minimo del fattore alfa (α)
IV	1.1
V	1.0
VI	1.1
VII-P	0.83
VII-F, VII-M	0.91

Tabella 10 – Valore minimo di α secondo la categoria di linea (STI)

Per completezza di informazioni viene di seguito riportata la Tabella 7 attinente alla categorie di linea STI per il sottosistema Infrastruttura del sistema ferroviario convenzionale:

Categorie di linea STI		Tipo di traffico		
		Traffico passeggeri (P)	Traffico merci (F)	Traffico misto (M)
Tipo di linea	Nuova linea TEN fondamentale (IV)	IV-P	IV-F	IV-M
	Linea TEN fondamentale ristrutturata (V)	V-P	V-F	V-M
	Altra nuova linea TEN (VI)	VI-P	VI-F	VI-M
	Altra linea TEN ristrutturata (VII)	VII-P	VII-F	VII-M

Tabella 11 – Tipo di traffico / categoria di linea (STI)

Treno di carico LM71

	ITINERARIO NAPOLI – BARI RADDOPPIO TRATTA CANCELLO – BENEVENTO I° LOTTO FUNZIONALE CANCELLO - FRASSO TELESINO E VARIANTE ALLA LINEA ROMA-NAPOLI VIA CASSINO NEL COMUNE DI MADDALONI – PROGETTO ESECUTIVO												
TOMBINI E PONTICELLI - Tombino scatolare 2,0x2,0m al km 13+175: Relazione di calcolo	<table border="1"> <thead> <tr> <th>COMMESSA</th> <th>LOTTO</th> <th>CODIFICA</th> <th>DOCUMENTO</th> <th>REV.</th> <th>FOGLIO</th> </tr> </thead> <tbody> <tr> <td>IF1N</td> <td>01 E ZZ</td> <td>CL</td> <td>IN0600 001</td> <td>C</td> <td>126 di 143</td> </tr> </tbody> </table>	COMMESSA	LOTTO	CODIFICA	DOCUMENTO	REV.	FOGLIO	IF1N	01 E ZZ	CL	IN0600 001	C	126 di 143
COMMESSA	LOTTO	CODIFICA	DOCUMENTO	REV.	FOGLIO								
IF1N	01 E ZZ	CL	IN0600 001	C	126 di 143								



Figura 14 – Treno di carico teorico LM71

E' stato applicato un carico distribuito equivalente dei 4 assi 250 kN ad interasse 1.60 m:

$$q_{\text{equivalente}} = 4 \cdot 250 / 6.40 = 156.25 \text{ kN/m.}$$

La larghezza di diffusione in direzione trasversale è pari a 3.00 m

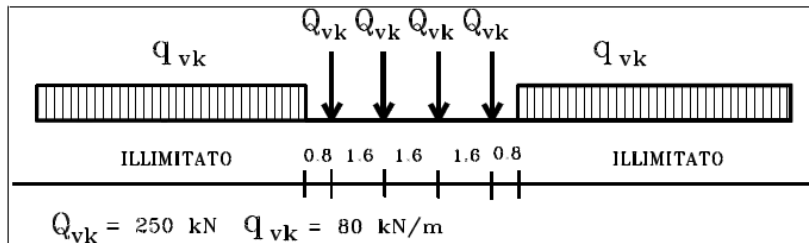
$$Q_{vk} = 4 \cdot 250 / (6.40 \cdot 3.00) = 52.08 \text{ KPa}$$

$$q = q_{\text{equivalente}} \cdot \alpha \cdot \varphi = 52.80 \cdot 1.10 = 57.28 \text{ kPa}$$

$$q_{vk} = 80 / 3.00 = 26.66 \text{ KPa}$$

$$q = q_{\text{equivalente}} \cdot \alpha \cdot \varphi = 26,66 \cdot 1.10 = 29.33 \text{ kPa}$$

Treno di carico SW/2



Figura 15 – Treno di carico teorico SW/2

$$q_{\text{equivalente}} = 150 / 3.00 = 50.00 \text{ kPa}$$

$$q = q_{\text{equivalente}} \cdot \alpha \cdot \varphi = 50.00 \text{ kPa} \cdot 1.10 \cdot 1.00 = 55.00 \text{ kPa}$$

Ai fini del dimensionamento dell'opera di sostegno provvisoria si considera il treno LM71 in quanto presenta un valore maggiore del carico verticale rispetto al treno SW/2.

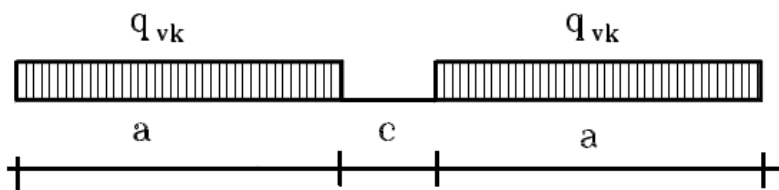
6.2 CRITERI DI VERIFICA

La verifica a sfilamento del tirante (cavalletto) viene svolta in accordo a quanto riportato nel paragrafo C6.6.2 della Circolare 02 Febbraio 2009 n.° 617. Secondo quanto riportato nel sopra citato paragrafo, la verifica a sfilamento si considera soddisfatta se risulta

	ITINERARIO NAPOLI – BARI RADDOPPIO TRATTA CANCELLO – BENEVENTO I° LOTTO FUNZIONALE CANCELLO - FRASSO TELESINO E VARIANTE ALLA LINEA ROMA-NAPOLI VIA CASSINO NEL COMUNE DI MADDALONI – PROGETTO ESECUTIVO												
TOMBINI E PONTICELLI - Tombino scatolare 2,0x2,0m al km 13+175: Relazione di calcolo	<table border="1"> <tr> <td>COMMESSA</td> <td>LOTTO</td> <td>CODIFICA</td> <td>DOCUMENTO</td> <td>REV.</td> <td>FOGLIO</td> </tr> <tr> <td>IF1N</td> <td>01 E ZZ</td> <td>CL</td> <td>IN0600 001</td> <td>C</td> <td>127 di 143</td> </tr> </table>	COMMESSA	LOTTO	CODIFICA	DOCUMENTO	REV.	FOGLIO	IF1N	01 E ZZ	CL	IN0600 001	C	127 di 143
COMMESSA	LOTTO	CODIFICA	DOCUMENTO	REV.	FOGLIO								
IF1N	01 E ZZ	CL	IN0600 001	C	127 di 143								

$$P_d \leq R_{ad}$$

dove P_d è l'azione di progetto e R_{ad} è la resistenza di progetto.

La verifica di tale disuguaglianza è sviluppata con riferimento alla combinazione A1 + M1 + R3 tenendo conto dei coefficienti parziali riportati nel D.M. 14 Gennaio 2008 (coefficienti sulle azioni e coefficienti sui parametri dei materiali) e nella Tabella 12 – Coefficienti parziali sulle resistenze degli ancoraggi (R3).

(coefficienti sulle resistenze (Tabella 6.6.I delle NTC08).

CONDIZIONE	SIMBOLO	COEFFICIENTE PARZIALE
temporaneo	$\gamma_{Ra,t}$	1.1
permanente	$\gamma_{Ra,p}$	1.2

Tabella 12 – Coefficienti parziali sulle resistenze degli ancoraggi (R3).

Nel caso in esame il coefficiente parziale di sicurezza è pari a 1.1.

La resistenza caratteristica a sfilamento R_{ak} si ottiene come (equazione 6.2.13 delle NTC08)

$$R_{ak} = \min[(R_{ac})_{media}/\xi_{a3}; (R_{ac})_{min}/\xi_{a4}]$$

In cui i coefficienti parziali ξ_{a3} e ξ_{a4} sono funzione del numero di profili di indagine disponibili

Numero di profili di indagine	1	2	3	4	≥ 5
ξ_{a3}	1.80	1.75	1.70	1.65	1.60
ξ_{a4}	1.80	1.70	1.65	1.60	1.55

Tabella 13 – Fattori di correlazione per derivare la resistenza caratteristica da prove geotecniche, in funzione del numero n di profili di indagine (Tabella 6.6.III delle NTC08).

Nel caso in esame i coefficienti parziali ξ_{a3} e ξ_{a4} sono pari a 1.80. Per i tiranti passivi si considera

$$\alpha = 1.1;$$

$D_{perf} = 0.25$ m diametro nominale di perforazione;

$s_{media} = 160$ kPa tensione limite di attrito laterale media;

$s_{min} = 150$ kPa tensione limite di attrito laterale minima;

$L_b = 9$ m lunghezza del bulbo

La resistenza a sfilamento di progetto è data dalla relazione:

$$R_{ad} = \pi D_{perf} \alpha s_{min} L_b / (\xi_{a3} \gamma_{Ra,t}) = \pi 0.25 1.1 150 10 / (1.8 1.1) = 589.0 \text{ kN.}$$

Il valore dell'azione di progetto deve essere confrontata con la resistenza a trazione di progetto – verifica a trazione del tirante (cavalletto). Quest'ultima è calcolata secondo la relazione:

	ITINERARIO NAPOLI – BARI RADDOPPIO TRATTA CANCELLO – BENEVENTO I° LOTTO FUNZIONALE CANCELLO - FRASSO TELESINO E VARIANTE ALLA LINEA ROMA-NAPOLI VIA CASSINO NEL COMUNE DI MADDALONI – PROGETTO ESECUTIVO												
TOMBINI E PONTICELLI - Tombino scatolare 2,0x2,0m al km 13+175: Relazione di calcolo	<table border="1"> <tr> <td>COMMESSA</td> <td>LOTTO</td> <td>CODIFICA</td> <td>DOCUMENTO</td> <td>REV.</td> <td>FOGLIO</td> </tr> <tr> <td>IF1N</td> <td>01 E ZZ</td> <td>CL</td> <td>IN0600 001</td> <td>C</td> <td>128 di 143</td> </tr> </table>	COMMESSA	LOTTO	CODIFICA	DOCUMENTO	REV.	FOGLIO	IF1N	01 E ZZ	CL	IN0600 001	C	128 di 143
COMMESSA	LOTTO	CODIFICA	DOCUMENTO	REV.	FOGLIO								
IF1N	01 E ZZ	CL	IN0600 001	C	128 di 143								

$$R_d = f_{yk}/\gamma_{M0} A_b$$

dove

$f_{yk} = 275$ MPa tensione a snervamento caratteristica;

$\gamma_{M0} = 1.05$ coefficiente parziale di sicurezza dell'acciaio;

$A_b = 0.0031$ m² area del tubo di armatura del cavalletto (diametro $\phi = 168.3$ mm, spessore 6 mm)

La resistenza a trazione di progetto risulta quindi $R_{ad} = 275 \cdot 10^3 / 1.05 \cdot 0.0031 = 801.2$ kN

Le verifiche di resistenza dei tubolari di armatura dei micropali della paratia sono state effettuate con il metodo semiprobabilistico agli stati limite con riferimento allo stato limite elastico della sezione.

Le sollecitazioni di calcolo sono state ottenute moltiplicando per l'interasse tra i micropali (0.4 m) le sollecitazioni al metro lineare determinate mediante l'analisi dell'interazione terreno-struttura. Il momento resistente e il taglio resistente di calcolo sono definiti mediante le espressioni:

$M_{c,Rd} = f_{yk}/\gamma_{M1} W_{pl,yy} = 275 \cdot 10^3 / 1.05 \cdot 158 \cdot 10^{-6} = 41.4$ kNm (essendo $W_{pl,yy}$ il modulo di resistenza plastico attorno all'asse forte per un tubolare di diametro $\phi = 168.3$ mm e spessore 6 mm)

$V_{c,Rd} = (2 A f_{yk}) / (\gamma_{M0} \sqrt{3} \pi) = (2 \cdot 30.6 \cdot 10^{-4} \cdot 275 \cdot 10^3) / (1.05 \sqrt{3} \pi) = 294.5$ kN

Cautelativamente si è ipotizzato che le sollecitazioni massime agiscano contemporaneamente nella stessa sezione.

6.3 MODELLO DI CALCOLO

L'opera provvisoria è costituita da una paratia di micropali di diametro 250 mm e interasse 0.30 m armati con tubolari di lunghezza $L = 9.3$ m, diametro $\phi = 168.3$ mm e spessore 6.0 mm con micropali a cavalletto posti a interasse 0.9 m ed inclinati a 15° rispetto alla verticale. Anche i micropali a cavalletto sono armati con tubolari di diametro $\phi = 168.3$ mm e spessore 6.0 mm. Lo sbalzo massimo dall'intradosso del cordolo dei micropali è pari a 2.6 m. Essendo l'opera provvisoria, ed avendo quindi vita nominale di 2 anni, non è stata considerata l'azione sismica.

La stratigrafia di calcolo utilizzata è riportata nella Tabella seguente.

Litotipo	prof.	γ	ϕ'	c'	E_{op}
(-)	(m)	(kN/m ³)	(°)	(kPa)	(MPa)
CCU/TGCsl	0 - 18	16	25.5	0	17.5
ALV	18 - fm	19.5	28	30	150
γ	= peso specifico (kN/m ³)				
ϕ'	= angolo di attrito interno (°)				
c'	= coesione efficace (kPa)				
E_{op}	= modulo di Young operativo (MPa)				

6.4 FASI DI CALCOLO

Si riportano nel seguito le fasi di calcolo analizzate.

**TOMBINI E PONTICELLI - Tombino scatolare
2,0x2,0m al km 13+175: Relazione di calcolo**

COMMESSA	LOTTO	CODIFICA	DOCUMENTO	REV.	FOGLIO
IF1N	01 E ZZ	CL	IN0600 001	C	129 di 143



Figura 16 – Step 0: stato attuale.



Figura 17 – Step 1: realizzazione paratia di micropali a cavalletto.

TOMBINI E PONTICELLI - Tombino scatolare
2,0x2,0m al km 13+175: Relazione di calcolo

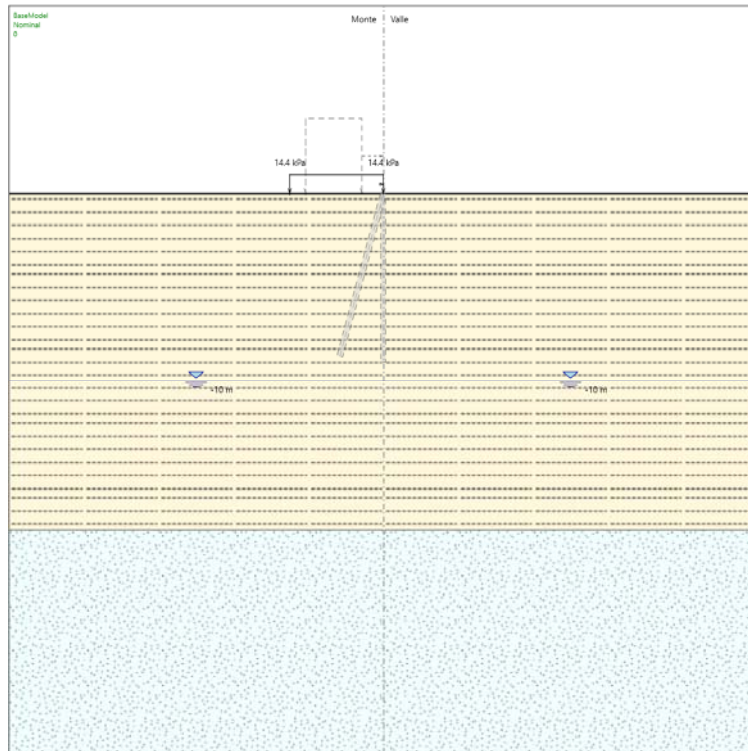
COMMESSA	LOTTO	CODIFICA	DOCUMENTO	REV.	FOGLIO
IF1N	01 E ZZ	CL	IN0600 001	C	130 di 143

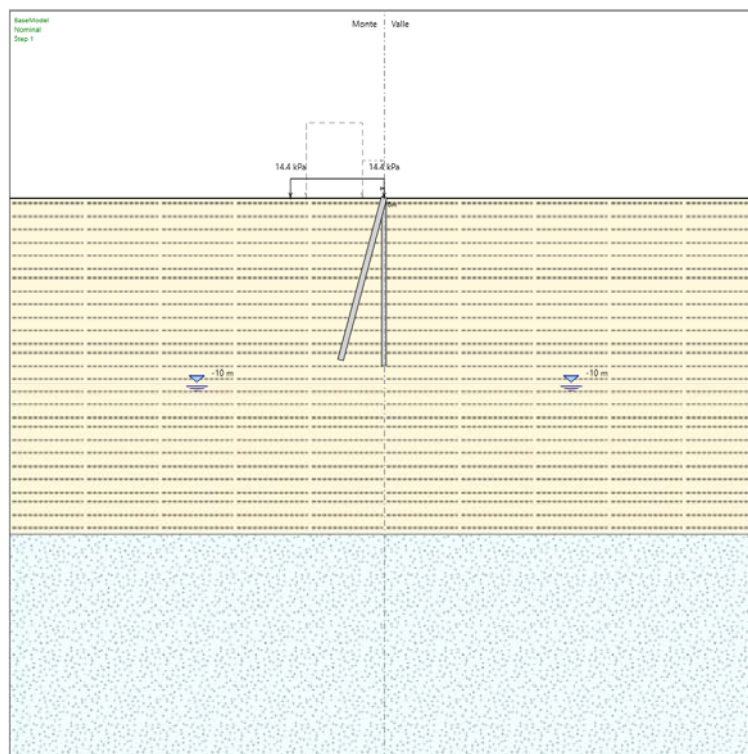

Figura 18 – Step 2: Applicazione del carico variabile da traffico ferroviario.

	ITINERARIO NAPOLI – BARI RADDOPPIO TRATTA CANCELLO – BENEVENTO 1° LOTTO FUNZIONALE CANCELLO - FRASSO TELESINO E VARIANTE ALLA LINEA ROMA-NAPOLI VIA CASSINO NEL COMUNE DI MADDALONI – PROGETTO ESECUTIVO												
TOMBINI E PONTICELLI - Tombino scatolare 2,0x2,0m al km 13+175: Relazione di calcolo	<table border="1"> <thead> <tr> <th>COMMESSA</th> <th>LOTTO</th> <th>CODIFICA</th> <th>DOCUMENTO</th> <th>REV.</th> <th>FOGLIO</th> </tr> </thead> <tbody> <tr> <td>IF1N</td> <td>01 E ZZ</td> <td>CL</td> <td>IN0600 001</td> <td>C</td> <td>131 di 143</td> </tr> </tbody> </table>	COMMESSA	LOTTO	CODIFICA	DOCUMENTO	REV.	FOGLIO	IF1N	01 E ZZ	CL	IN0600 001	C	131 di 143
COMMESSA	LOTTO	CODIFICA	DOCUMENTO	REV.	FOGLIO								
IF1N	01 E ZZ	CL	IN0600 001	C	131 di 143								

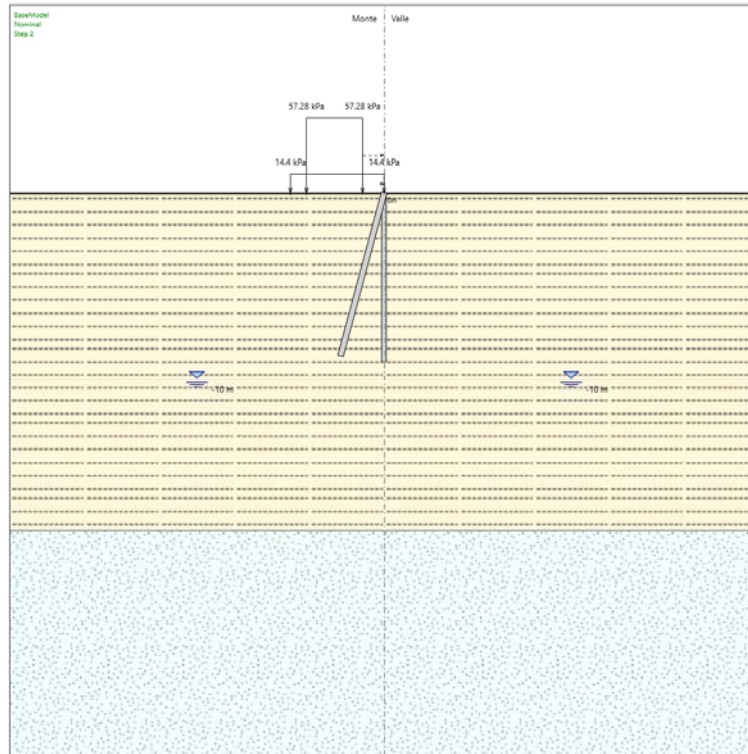

Figura 19 – Step 3: Scavo fino alla quota di progetto (- 2.6 m da quota intradosso cordolo).

6.5 STATO LIMITE ULTIMO STR

Nei grafici seguenti si riportano i momenti flettenti e le sollecitazioni taglianti

TOMBINI E PONTICELLI - Tombino scatolare
2,0x2,0m al km 13+175: Relazione di calcolo

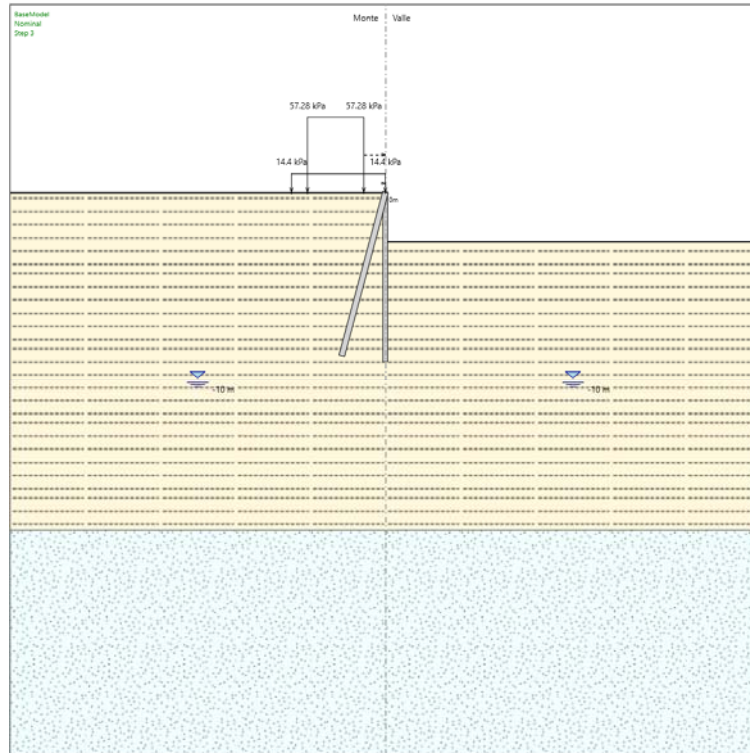
COMMESSA	LOTTO	CODIFICA	DOCUMENTO	REV.	FOGLIO
IF1N	01 E ZZ	CL	IN0600 001	C	132 di 143



Figura 20 – Step 3: Diagramma del momento flettente A1+M1+R1.



Figura 21 –Step 3: Diagramma del taglio A1+M1+R1.

	ITINERARIO NAPOLI – BARI RADDOPPIO TRATTA CANCELLO – BENEVENTO 1° LOTTO FUNZIONALE CANCELLO - FRASSO TELESINO E VARIANTE ALLA LINEA ROMA-NAPOLI VIA CASSINO NEL COMUNE DI MADDALONI – PROGETTO ESECUTIVO												
TOMBINI E PONTICELLI - Tombino scatolare 2,0x2,0m al km 13+175: Relazione di calcolo	<table border="1"> <tr> <td>COMMESSA</td> <td>LOTTO</td> <td>CODIFICA</td> <td>DOCUMENTO</td> <td>REV.</td> <td>FOGLIO</td> </tr> <tr> <td>IF1N</td> <td>01 E ZZ</td> <td>CL</td> <td>IN0600 001</td> <td>C</td> <td>134 di 143</td> </tr> </table>	COMMESSA	LOTTO	CODIFICA	DOCUMENTO	REV.	FOGLIO	IF1N	01 E ZZ	CL	IN0600 001	C	134 di 143
COMMESSA	LOTTO	CODIFICA	DOCUMENTO	REV.	FOGLIO								
IF1N	01 E ZZ	CL	IN0600 001	C	134 di 143								

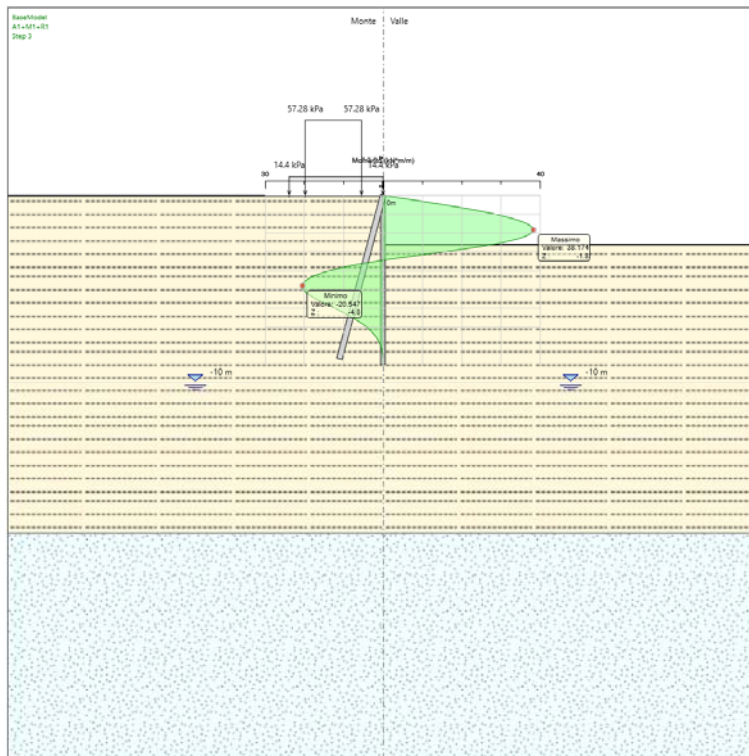
6.6 SPOSTAMENTI

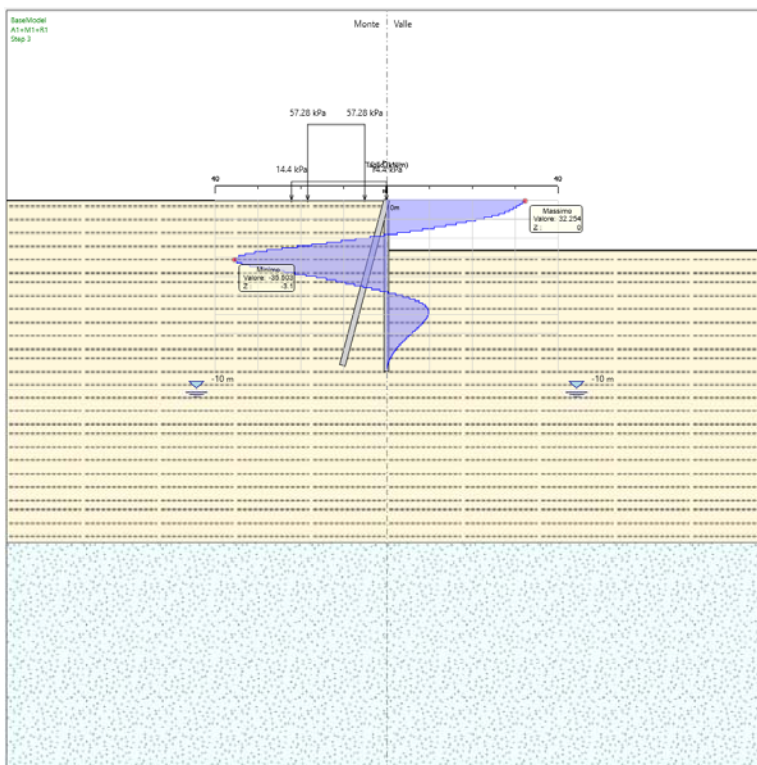

Figura 23 –Step 3: Andamento dello spostamento.

Lo spostamento massimo si ha alla profondità di 1.6 m dalla testa della paratia ed è pari a 0.6 cm; tale spostamento è compatibile con l'esercizio ferroviario.

6.7 SOLLECITAZIONI MASSIME

Nelle Tabelle che seguono si riportano le sollecitazioni massime, sia a metro lineare che sul singolo micropalo (ottenute moltiplicando quelle a metro lineare per l'interasse tra i micropali e tra i cavalletti), con cui si sono effettuate le verifiche.

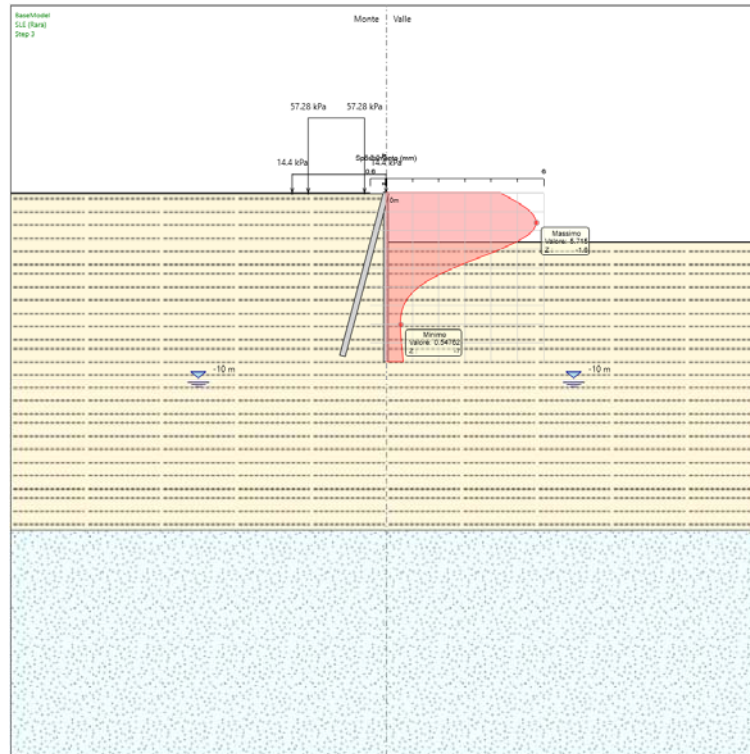
Le sollecitazioni sono state valutate per la sezione di riferimento della struttura. Nella verifica a presso-flessione si è considerato il peso proprio del palo valutato alla corrispondente quota di verifica.

combinazione	fase	prof. da intradosso cordolo M (m)	prof. da intradosso cordolo T (m)	M (kNm/m)	T (kN/m)	M_{palo} (kNm)	N_{palo} (kN)	T_{palo} (kN)
A1 + M1 + R1	Step 3	1.8	3.1	38.2	35.5	15.3	0.4	14.2

Tabella 14 – Sollecitazioni di verifica dei micropali della paratia.

   	ITINERARIO NAPOLI – BARI RADDOPPIO TRATTA CANCELLO – BENEVENTO I° LOTTO FUNZIONALE CANCELLO - FRASSO TELESINO E VARIANTE ALLA LINEA ROMA-NAPOLI VIA CASSINO NEL COMUNE DI MADDALONI – PROGETTO ESECUTIVO					
	TOMBINI E PONTICELLI - Tombino scatolare 2,0x2,0m al km 13+175: Relazione di calcolo	COMMESSA IF1N	LOTTO 01 E ZZ	CODIFICA CL	DOCUMENTO IN0600 001	REV. C

combinazione	fase	P (kN/m)	P _{caval} (kN)
A1 + M1 + R1	Step 3	125.9	113.3

Tabella 15 – Sollecitazioni di verifica dei cavalletti.

6.8 VERIFICHE STRUTTURALI

Diametro esterno nominale	D	168.3	[mm]
Spessore nominale	T	6.00	[mm]
Diametro interno nominale	d	156.3	[mm]

CARATTERISTICHE MECCANICHE			
Area della sezione trasversale	A	30.6	[cm ²]
Momento d'inerzia	I	1009	[cm ⁴]
Raggio d'inerzia	i	5.74	[cm]
Modulo di resistenza elastico	W _{el,yy}	120	[cm ³]
Modulo di resistenza plastico attorno all'asse forte	W _{pl,yy}	158	[cm ³]
Momento d'inerzia torsionale	I _t	2017	[cm ⁴]
Modulo di torsione	C _t	240	[cm ³]

CLASSIFICAZIONE DELLA SEZIONE			
Valore di snervamento dell'acciaio	f _y	275	[MPa]
Coefficiente e	e	0.92	[-]
<u>Classificazione</u>			
Diametro	d	168.3	[mm]
Spessore	t	6.00	[mm]
Rapporto tra diametro e spessore	d/t	28.05	[-]
Classificazione della sezione		CLASSE 1	

VERIFICHE DI RESISTENZA per sezioni di classe 1,2			
g _{M0} =	1.05		
g _{M1} =	1.10		
Sollecitazioni di progetto	N _{Ed} =	0.4	KN
	M _{Ed} =	15.3	KNm
	V _{Ed} =	14.2	KN

   	ITINERARIO NAPOLI – BARI RADDOPPIO TRATTA CANCELLO – BENEVENTO I° LOTTO FUNZIONALE CANCELLO - FRASSO TELESINO E VARIANTE ALLA LINEA ROMA-NAPOLI VIA CASSINO NEL COMUNE DI MADDALONI – PROGETTO ESECUTIVO												
TOMBINI E PONTICELLI - Tombino scatolare 2,0x2,0m al km 13+175: Relazione di calcolo	<table border="1"> <thead> <tr> <th>COMMESSA</th> <th>LOTTO</th> <th>CODIFICA</th> <th>DOCUMENTO</th> <th>REV.</th> <th>FOGLIO</th> </tr> </thead> <tbody> <tr> <td>IF1N</td> <td>01 E ZZ</td> <td>CL</td> <td>IN0600 001</td> <td>C</td> <td>136 di 143</td> </tr> </tbody> </table>	COMMESSA	LOTTO	CODIFICA	DOCUMENTO	REV.	FOGLIO	IF1N	01 E ZZ	CL	IN0600 001	C	136 di 143
COMMESSA	LOTTO	CODIFICA	DOCUMENTO	REV.	FOGLIO								
IF1N	01 E ZZ	CL	IN0600 001	C	136 di 143								

Resistenze di calcolo		$N_{c,Rd} =$	801.2	KN
		$M_{c,Rd} =$	41.4	KNm
		$V_{c,Rd} =$	294.5	KN
Condizione				
$V_{Ed} \leq 0.5 \times V_{c,Rd}$	SI	→	taglio non influenza la resistenza a flessione	
		→	$\rho = (2V_{Ed}/V_{c,Rd} - 1)^2 =$	0
Compressione	$N_{Ed}/N_{c,Ed} =$	0.001	\leq	1
Flessione	$M_{Ed}/M_{c,Rd} =$	0.369	\leq	1
Taglio	$V_{Ed}/V_{c,Rd} =$	0.048	\leq	1
Flessione e Taglio				
	$M_{V,Rd} = (1 - \rho)M_{c,Rd} =$	53.460	KNm	
	$M_{Ed}/M_{V,Rd} =$	0.369	\leq	1
Presso-Flessione				
	$n = N_{Ed}/N_{c,Rd} =$	0.001		
	$M_{N,Rd} = 1.04 \times M_{c,Rd} \times (1 - n^{1.7}) =$	55.59759	KNm	
	$M_{Ed}/M_{N,Rd} =$	0.369	\leq	1
Presso-Flessione e Taglio				
	$M_{N,Rd} = 1.04 \times M_{V,Rd} \times (1 - n^{1.7}) =$	55.59759	KNm	
	$M_{Ed}/M_{N,Rd} =$	0.369	\leq	1

La verifica a sfilamento e la verifica a trazione dei tiranti (cavalletti) risultano sossisfatte essendo:

verifica a sfilamento

$$P_d = 113.3 \text{ kN} < R_{ad} = 589.0 \text{ kN}$$

verifica a trazione

$$P_d = 113.3 < R_d = 801.2 \text{ kN}$$

Genella



ITINERA

ITINERARIO NAPOLI – BARI

RADDOPPIO TRATTA CANCELLO – BENEVENTO

**1° LOTTO FUNZIONALE CANCELLO - FRASSO TELESINO E
VARIANTE ALLA LINEA ROMA-NAPOLI VIA CASSINO NEL
COMUNE DI MADDALONI – PROGETTO ESECUTIVO**

**TOMBINI E PONTICELLI - Tombino scatolare
2,0x2,0m al km 13+175: Relazione di calcolo**

COMMESSA	LOTTO	CODIFICA	DOCUMENTO	REV.	FOGLIO
IF1N	01 E ZZ	CL	IN0600 001	C	137 di 143

	ITINERARIO NAPOLI – BARI RADDOPPIO TRATTA CANCELLO – BENEVENTO I° LOTTO FUNZIONALE CANCELLO - FRASSO TELESINO E VARIANTE ALLA LINEA ROMA-NAPOLI VIA CASSINO NEL COMUNE DI MADDALONI – PROGETTO ESECUTIVO												
TOMBINI E PONTICELLI - Tombino scatolare 2,0x2,0m al km 13+175: Relazione di calcolo	<table border="1"> <thead> <tr> <th>COMMESSA</th> <th>LOTTO</th> <th>CODIFICA</th> <th>DOCUMENTO</th> <th>REV.</th> <th>FOGLIO</th> </tr> </thead> <tbody> <tr> <td>IF1N</td> <td>01 E ZZ</td> <td>CL</td> <td>IN0600 001</td> <td>C</td> <td>138 di 143</td> </tr> </tbody> </table>	COMMESSA	LOTTO	CODIFICA	DOCUMENTO	REV.	FOGLIO	IF1N	01 E ZZ	CL	IN0600 001	C	138 di 143
COMMESSA	LOTTO	CODIFICA	DOCUMENTO	REV.	FOGLIO								
IF1N	01 E ZZ	CL	IN0600 001	C	138 di 143								

6.9 VERIFICA DI STABILITÀ GLOBALE

Nella Figura sottostante si riportano i risultati dell'analisi di stabilità globale eseguita nell'ultima fase di scavo in condizioni statiche. Si è impiegato il modulo VSP del software Paratie Plus e si è scelto il metodo di Bishop semplificato tenendo conto della paratia come vincolo geometrico; il coefficiente di sicurezza è pari a 2.85.



Figura 24 – Verifica di stabilità globale nello Step 3 (FS = 2.85).

6.10 VERIFICHE GEOTECNICHE

Verifica della spinta passiva mobilitata.

Viene analizzata la spinta passiva amobilitata per le combinazioni di carico più gravose.

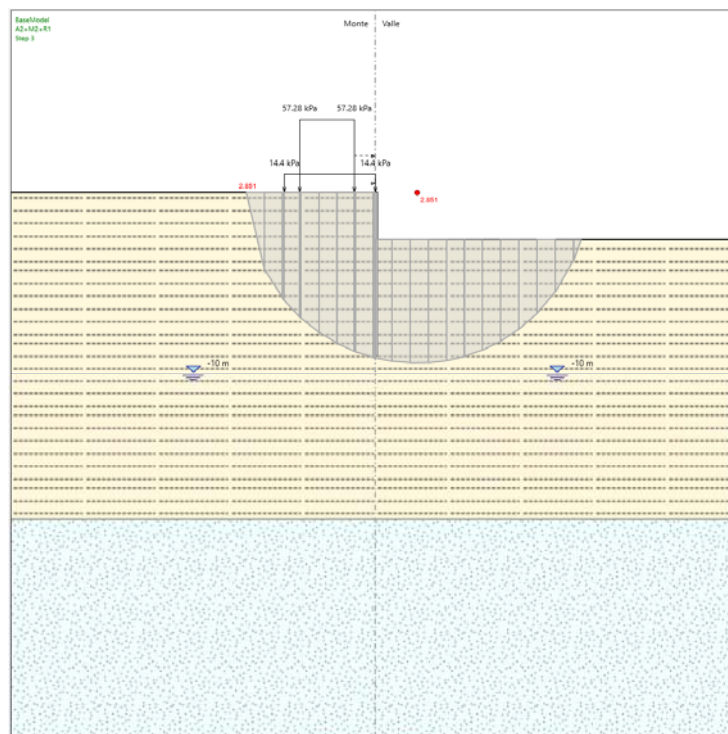
Max. Rapporto Spinte (Efficace/Passiva) (Lato DX) 0.51 D.A. A2 + M2 +R1 (Step 3)

Dai tabulati sopra riportati emerge che il valore massimo di spinta mobilitata è pari al 51%, inferiore al limite del 100% consentito (R1 = 1).

	ITINERARIO NAPOLI – BARI RADDOPPIO TRATTA CANCELLO – BENEVENTO 1° LOTTO FUNZIONALE CANCELLO - FRASSO TELESINO E VARIANTE ALLA LINEA ROMA-NAPOLI VIA CASSINO NEL COMUNE DI MADDALONI – PROGETTO ESECUTIVO												
TOMBINI E PONTICELLI - Tombino scatolare 2,0x2,0m al km 13+175: Relazione di calcolo	<table border="1"> <thead> <tr> <th>COMMESSA</th> <th>LOTTO</th> <th>CODIFICA</th> <th>DOCUMENTO</th> <th>REV.</th> <th>FOGLIO</th> </tr> </thead> <tbody> <tr> <td>IF1N</td> <td>01 E ZZ</td> <td>CL</td> <td>IN0600 001</td> <td>C</td> <td>139 di 143</td> </tr> </tbody> </table>	COMMESSA	LOTTO	CODIFICA	DOCUMENTO	REV.	FOGLIO	IF1N	01 E ZZ	CL	IN0600 001	C	139 di 143
COMMESSA	LOTTO	CODIFICA	DOCUMENTO	REV.	FOGLIO								
IF1N	01 E ZZ	CL	IN0600 001	C	139 di 143								

7 MURI AD U

7.1 ANALISI DEI CARICHI

7.1.1 PESO PROPRIO

Il peso proprio è stato considerato ponendo il peso per unità di volume del calcestruzzo armato pari a $\gamma_{cis} = 25.00$ kN/m³.

7.1.2 SOVRACCARICO PERMANENTE, SPINTA DEL BALLAST

Nel caso di muri ad U e nel modello di calcolo implementato, non essendovi solettone superiore, tali carichi sono ovunque nulli.

7.1.3 SPINTA DEL TERRENO DEL RILEVATO FERROVIARIO

Si adottano gli stessi valori impiegati per lo scatolare

7.1.4 SPINTA ORIZZONTALE FALDA, SOTTOSPINTA IDRAULICA SU SOLETTA INFERIORE, CARICHI VARIABILI

Assenti.

7.1.5 AZIONI SISMICHE

Valgono gli stessi valori impiegati per lo scatolare precedentemente descritto.

7.2 MODELLO DI CALCOLO

Si schematizza il muro ad U come una mensola incastrata alla base impiegando le formulazioni della scienza delle costruzioni.

Il carico dovuto alla sovrappressione sismica è considerato uniformemente distribuito sull'altezza della sezione, mentre quello dovuto alla spinta orizzontale data dal peso proprio del terreno è considerato distribuito triangolarmente lungo l'altezza.

Si assume nei calcoli una altezza di 3.40 m

7.3 VERIFICHE

Si riportano di seguito le verifiche nelle condizioni più gravose SLV in quanto risultano essere le più gravose per la struttura in esame.

7.3.1 PIEDRITTO - INCASTRO ALLA BASE

Quindi le azioni alla base sono:

   	ITINERARIO NAPOLI – BARI RADDOPPIO TRATTA CANCELLO – BENEVENTO I° LOTTO FUNZIONALE CANCELLO - FRASSO TELESINO E VARIANTE ALLA LINEA ROMA-NAPOLI VIA CASSINO NEL COMUNE DI MADDALONI – PROGETTO ESECUTIVO												
TOMBINI E PONTICELLI - Tombino scatolare 2,0x2,0m al km 13+175: Relazione di calcolo	<table border="1"> <tr> <td>COMMESSA</td> <td>LOTTO</td> <td>CODIFICA</td> <td>DOCUMENTO</td> <td>REV.</td> <td>FOGLIO</td> </tr> <tr> <td>IF1N</td> <td>01 E ZZ</td> <td>CL</td> <td>IN0600 001</td> <td>C</td> <td>140 di 143</td> </tr> </table>	COMMESSA	LOTTO	CODIFICA	DOCUMENTO	REV.	FOGLIO	IF1N	01 E ZZ	CL	IN0600 001	C	140 di 143
COMMESSA	LOTTO	CODIFICA	DOCUMENTO	REV.	FOGLIO								
IF1N	01 E ZZ	CL	IN0600 001	C	140 di 143								

$S \text{ (kN/m)} = 1/2 \cdot \gamma_t \cdot H^2 \cdot k_0 = 0.5 \cdot 20 \cdot 3.40^2 \cdot 0.384 = 44.4 \text{ kN/m}$ spinta del terreno del rilevato ferroviario

$\Delta S_E \text{ (kN/m)} = S \cdot a_g(g) \cdot \gamma_t \cdot H^2 = 61.4 \text{ kN/m}$ incremento sismico di spinta

$M_{MAX} = S \cdot H/3 + \Delta S_E \cdot H/2 = 154.7 \text{ kNm/m}$

$V_{MAX} = S + \Delta S_E = 105.8 \text{ kN/m}$

$N = \gamma_{cls} \cdot s_p \cdot H = 25 \cdot 0.4 \cdot 3.40 = 34.0 \text{ kN/m}$

Si impiegano ferri $\phi 14/10$ su entrambi i lati della sezione

Sezione di calcolo 1.00x0.40

Armatura superiore 10 $\phi 14$

Armatura inferiore 10 $\phi 14$

Armatura di ripartizione 5 $\phi 10$

La sezione risulta verificata a flessione

DATI GENERALI SEZIONE IN C.A.

NOME SEZIONE: piedritto_muro_U

Descrizione Sezione:	
Metodo di calcolo resistenza:	Stati Limite Ultimi
Tipologia sezione:	Sezione generica
Normativa di riferimento:	N.T.C.
Percorso sollecitazione:	A Sforzo Norm. costante
Riferimento Sforzi assegnati:	Assi x,y principali d'inerzia
Riferimento alla sismicit�:	Zona non sismica
Posizione sezione nell'asta:	In zona critica

CARATTERISTICHE DI RESISTENZA DEI MATERIALI IMPIEGATI

CONGLOMERATO -	Classe: C32/40
	Resis. compr. di calcolo fcd : 181.33 daN/cm ²
	Resis. compr. ridotta fcd' : 90.67 daN/cm ²
	Def.unit. max resistenza ec2 : 0.0020
	Def.unit. ultima ecu : 0.0035
	Diagramma tensione-deformaz. : Parabola-Rettangolo
	Modulo Elastico Normale Ec : 333458 daN/cm ²
	Coeff. di Poisson : 0.20
	Resis. media a trazione fctm : 30.24 daN/cm ²
ACCIAIO -	Tipo: B450C
	Resist. caratt. snervam. fyk : 4500.0 daN/cm ²
	Resist. caratt. rottura ftk : 5400.0 daN/cm ²
	Resist. snerv. di calcolo fyd : 3913.0 daN/cm ²
	Resist. ultima di calcolo ftd : 4500.0 daN/cm ²
	Deform. ultima di calcolo Epu : 0.068
	Modulo Elastico Ef : 2000000 daN/cm ²
	Diagramma tensione-deformaz. : Bilineare finito

CARATTERISTICHE DOMINI CONGLOMERATO

DOMINIO N° 1

Forma del Dominio: Poligonale
Classe Conglomerato: C32/40

N.vertice	Ascissa X, cm	Ordinata Y, cm
1	-50.00	0.00
2	-50.00	40.00
3	50.00	40.00
4	50.00	0.00

   	ITINERARIO NAPOLI – BARI RADDOPPIO TRATTA CANCELLO – BENEVENTO 1° LOTTO FUNZIONALE CANCELLO - FRASSO TELESINO E VARIANTE ALLA LINEA ROMA-NAPOLI VIA CASSINO NEL COMUNE DI MADDALONI – PROGETTO ESECUTIVO												
TOMBINI E PONTICELLI - Tombino scatolare 2,0x2,0m al km 13+175: Relazione di calcolo	<table border="1"> <tr> <td>COMMESSA</td> <td>LOTTO</td> <td>CODIFICA</td> <td>DOCUMENTO</td> <td>REV.</td> <td>FOGLIO</td> </tr> <tr> <td>IF1N</td> <td>01 E ZZ</td> <td>CL</td> <td>IN0600 001</td> <td>C</td> <td>141 di 143</td> </tr> </table>	COMMESSA	LOTTO	CODIFICA	DOCUMENTO	REV.	FOGLIO	IF1N	01 E ZZ	CL	IN0600 001	C	141 di 143
COMMESSA	LOTTO	CODIFICA	DOCUMENTO	REV.	FOGLIO								
IF1N	01 E ZZ	CL	IN0600 001	C	141 di 143								

DATI BARRE ISOLATE

N.Barra Numero assegnato alle singole barre isolate e nei vertici dei domini
Ascissa X Ascissa in cm del baricentro della barra nel sistema di rif. gen. X, Y, O
Ordinata Y Ordinata in cm del baricentro della barra nel sistema di rif. gen. X, Y, O
Diam. Diametro in mm della barra

N.Barra	Ascissa X, cm	Ordinata Y, cm	Diam.Ø,mm
1	-45.00	5.70	14
2	45.00	5.70	14
3	-45.00	34.30	14
4	45.00	34.30	14

DATI GENERAZIONI LINEARI DI BARRE

N.Gen. Numero assegnato alla singola generazione lineare di barre
N.Barra In. Numero della barra iniziale cui si riferisce la gener.
N.Barra Fin. Numero della barra finale cui si riferisce la gener.
N.Barre Numero di barre generate equidist. inserite tra la barra iniz. e fin.
Diam. Diametro in mm della singola barra generata

N.Gen.	N.Barra In.	N.Barra Fin.	N.Barre	Diam.Ø,mm
1	1	2	8	14
2	3	4	8	14

ST.LIM.ULTIMI - SFORZI PER OGNI COMBINAZIONE ASSEGNATA

N Sforzo normale in daN applicato nel Baric. (+ se di compressione)
Mx Coppia concentrata in daNm applicata all'asse x princ. d'inerzia con verso positivo se tale da comprimere il lembo sup. della sez.
My Coppia concentrata in daNm applicata all'asse y princ. d'inerzia con verso positivo se tale da comprimere il lembo destro della sez.
Vy Componente del Taglio [daN] parall. all'asse princ.d'inerzia y
Vx Componente del Taglio [daN] parall. all'asse princ.d'inerzia x

N.Comb.	N	Mx	My	Vy	Vx
1	3400	15472	0	10	0

RISULTATI DEL CALCOLO

Copriferro netto minimo barre longitudinali: 4.3 cm
Interferro netto minimo barre longitudinali: 8.6 cm
Copriferro netto minimo staffe: 3.3 cm

METODO AGLI STATI LIMITE ULTIMI - RISULTATI PRESSO-TENSO FLESSIONE

Ver S = combinazione verificata / N = combin. non verificata
N Sforzo normale assegnato [in daN] (positivo se di compressione)
Mx Momento flettente assegnato [in daNm] riferito all'asse x princ. d'inerzia
My Momento flettente assegnato [in daNm] riferito all'asse y princ. d'inerzia
N ult Sforzo normale ultimo [in daN] nella sezione (positivo se di compress.)
Mx ult Momento flettente ultimo [in daNm] riferito all'asse x princ. d'inerzia
My ult Momento flettente ultimo [in daNm] riferito all'asse y princ. d'inerzia
Mis.Sic. Misura sicurezza = rapporto vettoriale tra (N ult,Mx ult,My ult) e (N,Mx,My)
Verifica positiva se tale rapporto risulta ≥ 1.000

N.Comb.	Ver	N	Mx	My	N ult	Mx ult	My ult	Mis.Sic.
1	S	3400	15472	0	3400	21106	0	1.364

METODO AGLI STATI LIMITE ULTIMI - DEFORMAZIONI UNITARIE ALLO STATO ULTIMO

ec max Deform. unit. massima del conglomerato a compressione
ec 3/7 Deform. unit. del conglomerato nella fibra a 3/7 dell'altezza efficace
Xc max Ascissa in cm della fibra corrisp. a ec max (sistema rif. X,Y,O sez.)
Yc max Ordinata in cm della fibra corrisp. a ec max (sistema rif. X,Y,O sez.)
ef min Deform. unit. minima nell'acciaio (negativa se di trazione)
Xf min Ascissa in cm della barra corrisp. a ef min (sistema rif. X,Y,O sez.)

   	ITINERARIO NAPOLI – BARI RADDOPPIO TRATTA CANCELLO – BENEVENTO I° LOTTO FUNZIONALE CANCELLO - FRASSO TELESINO E VARIANTE ALLA LINEA ROMA-NAPOLI VIA CASSINO NEL COMUNE DI MADDALONI – PROGETTO ESECUTIVO												
TOMBINI E PONTICELLI - Tombino scatolare 2,0x2,0m al km 13+175: Relazione di calcolo	<table border="1"> <thead> <tr> <th>COMMESSA</th> <th>LOTTO</th> <th>CODIFICA</th> <th>DOCUMENTO</th> <th>REV.</th> <th>FOGLIO</th> </tr> </thead> <tbody> <tr> <td>IF1N</td> <td>01 E ZZ</td> <td>CL</td> <td>IN0600 001</td> <td>C</td> <td>142 di 143</td> </tr> </tbody> </table>	COMMESSA	LOTTO	CODIFICA	DOCUMENTO	REV.	FOGLIO	IF1N	01 E ZZ	CL	IN0600 001	C	142 di 143
COMMESSA	LOTTO	CODIFICA	DOCUMENTO	REV.	FOGLIO								
IF1N	01 E ZZ	CL	IN0600 001	C	142 di 143								

Yf min Ordinata in cm della barra corrisp. a ef min (sistema rif. X,Y,0 sez.)
 ef max Deform. unit. massima nell'acciaio (positiva se di compress.)
 Xf max Ascissa in cm della barra corrisp. a ef max (sistema rif. X,Y,0 sez.)
 Yf max Ordinata in cm della barra corrisp. a ef max (sistema rif. X,Y,0 sez.)

N.Comb.	ec max	ec 3/7	Xc max	Yc max	ef min	Xf min	Yf min	ef max	Xf max	Yf max
1	0.00350	-0.00803	-50.0	40.0	-0.00033	-45.0	34.3	-0.01956	-45.0	5.7

POSIZIONE ASSE NEUTRO PER OGNI COMB. DI RESISTENZA

a Coeff. a nell'eq. dell'asse neutro $aX+bY+c=0$ nel rif. X,Y,0 gen.
 b Coeff. b nell'eq. dell'asse neutro $aX+bY+c=0$ nel rif. X,Y,0 gen.
 c Coeff. c nell'eq. dell'asse neutro $aX+bY+c=0$ nel rif. X,Y,0 gen.
 x/d Rapp. di duttilità a rottura in presenza di sola fless.(travi)
 C.Rid. Coeff. di riduz. momenti per sola flessione in travi continue

N.Comb.	a	b	c	x/d	C.Rid.
1	0.000000000	0.000672295	-0.023391801		

La sezione è verificata a taglio senza ulteriori armature a taglio.

VERIFICA A TAGLIO SENZA SPECIFICA ARMATURA TRASVERSALE A TAGLIO

h [mm]	400	R_{ck} [N/mm ²]	40
d [mm]	343	f_{ck} [N/mm ²]	33.2
b_w [mm]	1000	γ_c	1.5
$1 + (200/d)^{1/2}$	1.764		
k	1.764		
A_{s1} [mm ²]	1539	A_s	10 ϕ 14
$A_{s1}/(b_w \cdot d)$	0.0045		
ρ_l	0.004		
v_{min}	0.472		
$v_{min} \cdot b_w \cdot d$ [kN]	162.01		
V_{Rd} [kN]	178.62	VERIFICATO	
V_{Ed} [kN]	105.8		

   	ITINERARIO NAPOLI – BARI RADDOPPIO TRATTA CANCELLO – BENEVENTO I° LOTTO FUNZIONALE CANCELLO - FRASSO TELESINO E VARIANTE ALLA LINEA ROMA-NAPOLI VIA CASSINO NEL COMUNE DI MADDALONI – PROGETTO ESECUTIVO												
TOMBINI E PONTICELLI - Tombino scatolare 2,0x2,0m al km 13+175: Relazione di calcolo	<table border="1"> <thead> <tr> <th>COMMESSA</th> <th>LOTTO</th> <th>CODIFICA</th> <th>DOCUMENTO</th> <th>REV.</th> <th>FOGLIO</th> </tr> </thead> <tbody> <tr> <td>IF1N</td> <td>01 E ZZ</td> <td>CL</td> <td>IN0600 001</td> <td>C</td> <td>143 di 143</td> </tr> </tbody> </table>	COMMESSA	LOTTO	CODIFICA	DOCUMENTO	REV.	FOGLIO	IF1N	01 E ZZ	CL	IN0600 001	C	143 di 143
COMMESSA	LOTTO	CODIFICA	DOCUMENTO	REV.	FOGLIO								
IF1N	01 E ZZ	CL	IN0600 001	C	143 di 143								

8 INCIDENZA ARMATURA

La struttura scatolare presenta un'incidenza di **100 kg/m³** per tutti gli elementi strutturali.

Come previsto dall' Eurocodice (UNI EN 1992-1-1) per le piastre a portanza unidirezionale si raccomanda di prevedere un'armatura secondaria in quantità non minore del 20% dell'armatura principale. Pertanto nel calcolo è stata considerata un'armatura longitudinale diffusa $\phi 10/20$ ed un incremento del 15% per tener conto della presenza di legature, spille e sovrapposizioni.