

SEZIONE/PROSPETTO TRASVERSALE LATO TRAVI A CASSONE

Scala 1:50

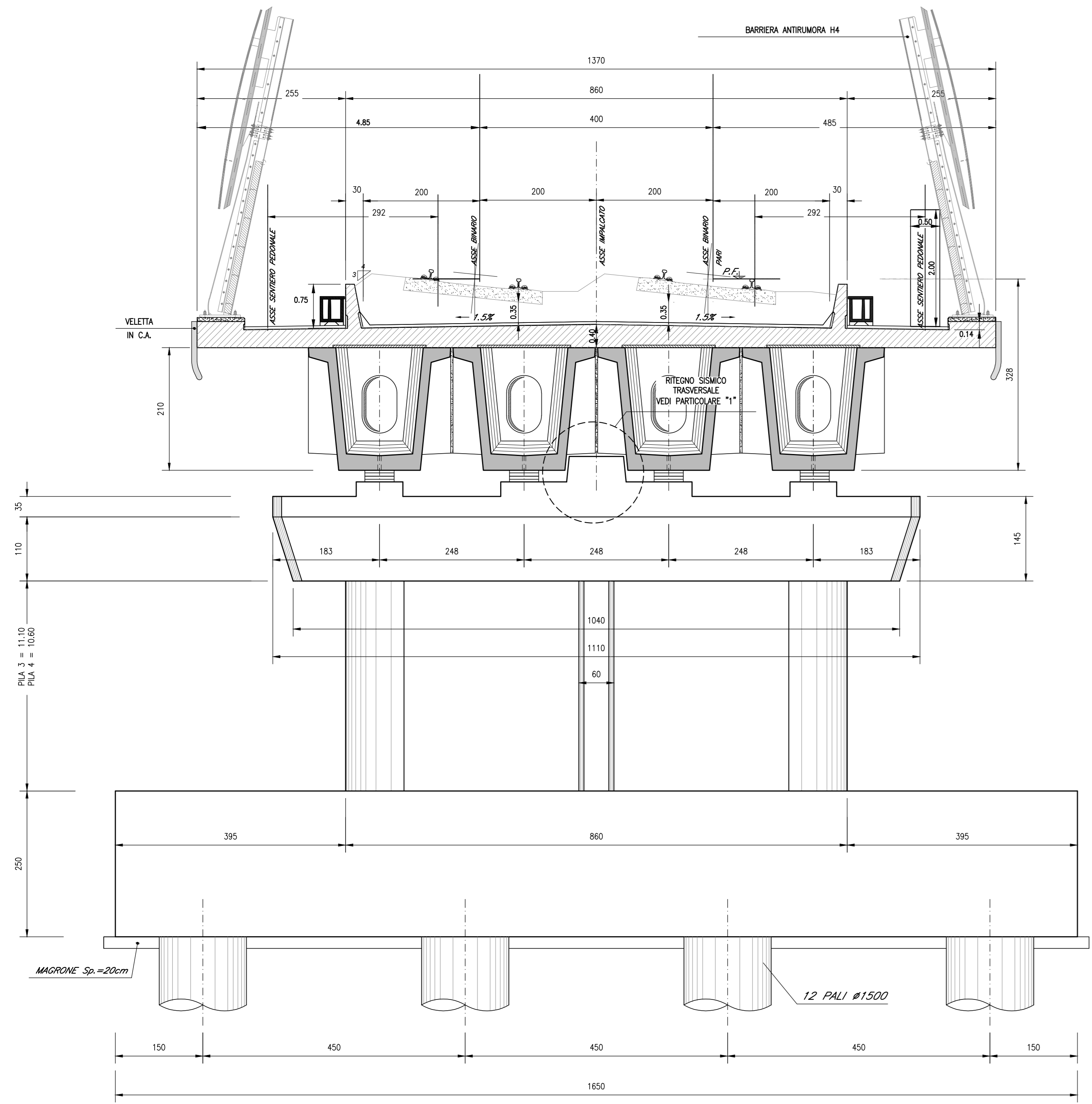

SEZIONE/PROSPETTO TRASVERSALE LATO TRAVI IN ACCIAIO

Scala 1:50

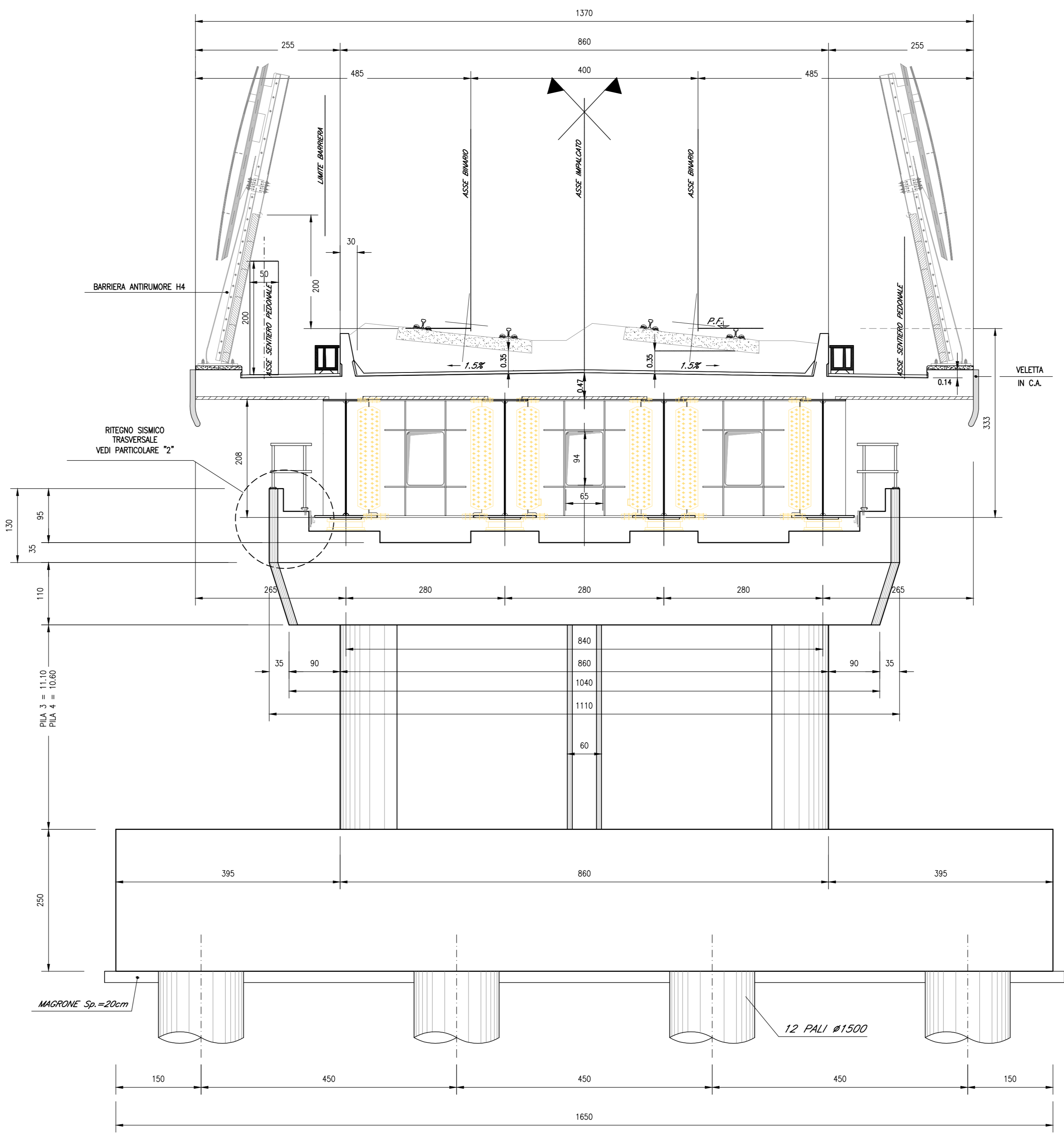

SEZIONE/PROSPETTO LONGITUDINALE

Scala 1:50

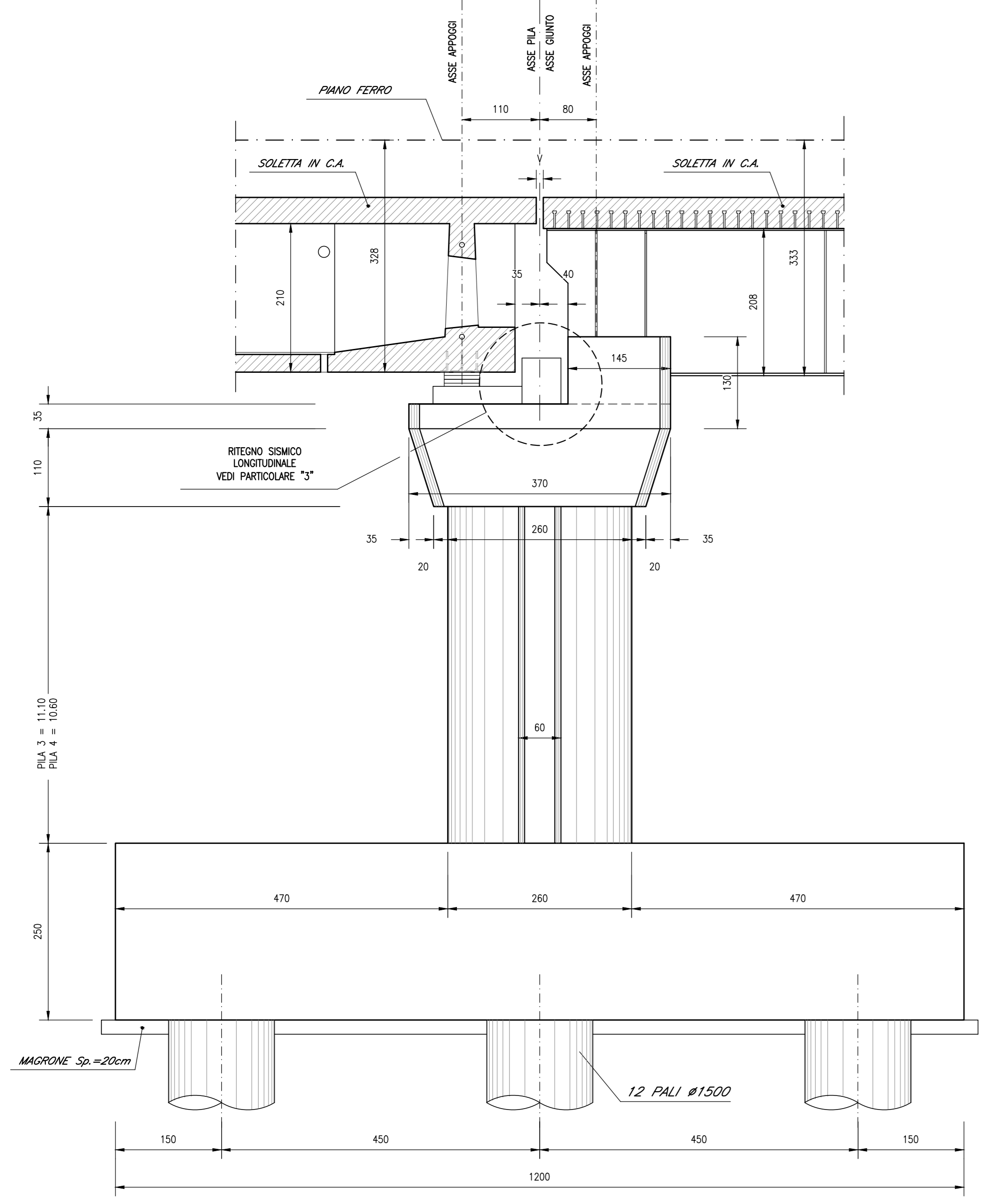

PIANTA ALLO SPICCATO

Scala 1:50

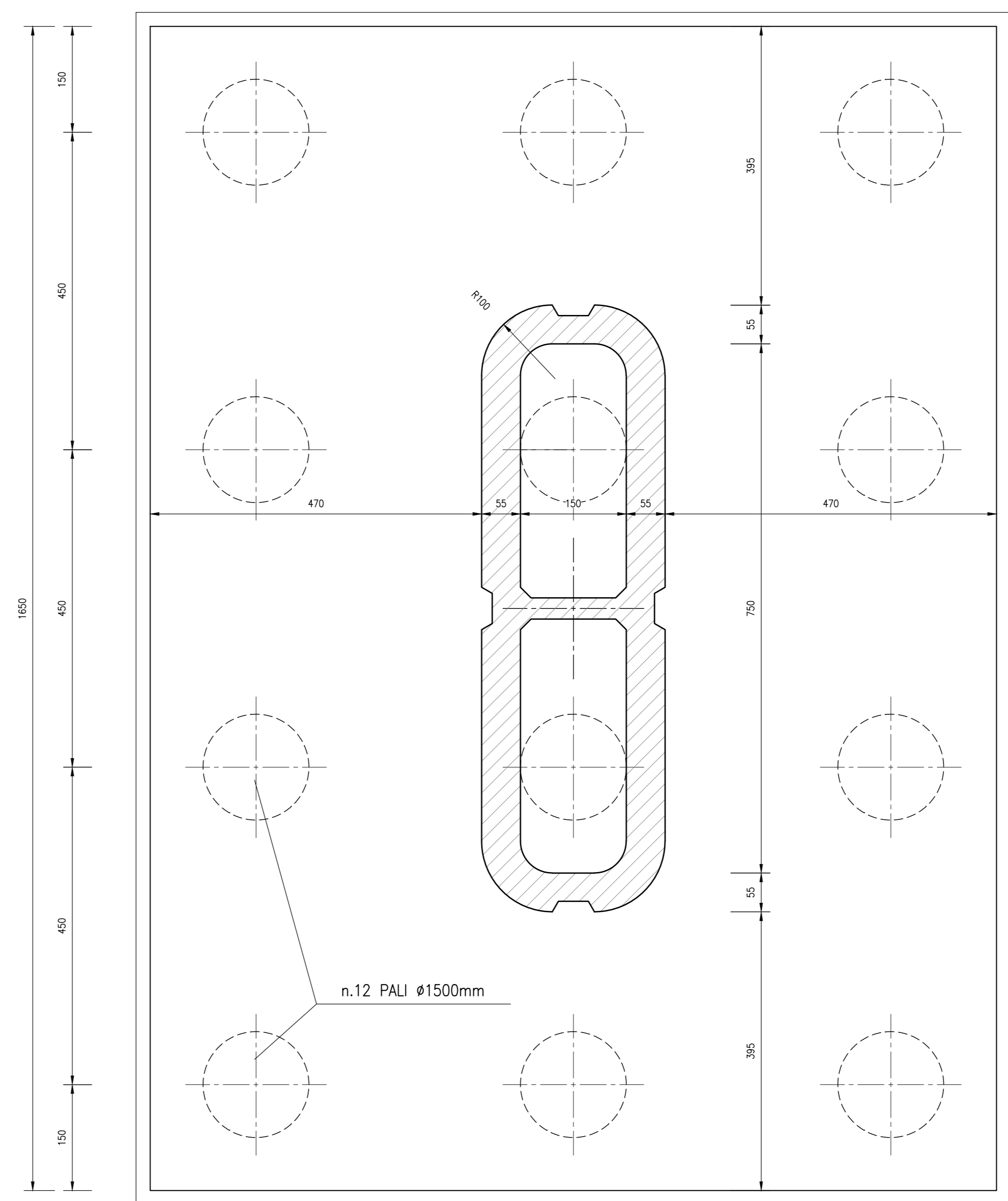

DESCRIZIONE	CODICE
Pianta scavi e sezione longitudinale	IFIN.0.1.E.ZZ.PZ.VI.05.1.0.001
Pianta fondazioni, impalcato e prospetto	IFIN.0.1.E.ZZ.PZ.VI.05.1.0.002
Carpenteria pile P1 e P2	IFIN.0.1.E.ZZ.BZ.VI.05.1.5.001
Carpenteria pile P3 e P4 - Tav. 1 di 2	IFIN.0.1.E.ZZ.BZ.VI.05.1.5.002
Carpenteria pile P3 e P4 - Tav. 2 di 2	IFIN.0.1.E.ZZ.BZ.VI.05.1.5.003
Carpenteria spalla S1 - Tav. 1 di 2	IFIN.0.1.E.ZZ.BB.VI.05.1.4.001
Carpenteria spalla S1 - Tav. 2 di 2	IFIN.0.1.E.ZZ.BB.VI.05.1.4.002
Carpenteria spalla S2 - Tav. 1 di 2	IFIN.0.1.E.ZZ.BB.VI.05.1.4.003
Carpenteria spalla S2 - Tav. 2 di 2	IFIN.0.1.E.ZZ.BB.VI.05.1.4.004
Opere provvisorie pile P3 e P4	IFIN.0.1.E.ZZ.PZ.VI.05.1.3.001

CARATTERISTICHE DEI MATERIALI

Per la tabella materiali e note generali fare riferimento al documento "IFIN.0.1.E.ZZ.IT.OC.00.0.0.001 - Tabella Materiali e Note generali".

NOTE GENERALI

1) Per i ritegni sismici longitudinali e trasversali afferenti agli impalcati in c.a.p. L=25m (Lc=22.80m) ed a struttura mista acciaio-calcestruzzo L=34m (Lc=32.40m) è previsto l'impiego di profili metallici inglobati nel getto di calcestruzzo ed opportunamente ancorati al pulvino/muro frontale spalle.

COMMITTENTE: **RFI** INFRASTRUTTURE FERROVIARIE ITALIANE

DIREZIONE LAVORI: **ITALFERR** GRUPPO FERROVIE DELLO STATO ITALIANE

APPALTATORE: **CONSORZIO CFT** PIZZAROTTI

PROGETTAZIONE: **PIZZAROTTI** SINTAGMA

PROGETTISTA: Prof. Ing. MARCO PETRANGELI

DIRETTORE DELLA PROGETTAZIONE: Ing. PIETRO MAZZOLI

PROGETTO ESECUTIVO

ITINERARIO NAPOLI-BARI
RADDOPPIO TRATTA CANCELLO-BENEVENTO
I° LOTTO FUNZIONALE CANCELLO-FRASSO TELESINO E VARIANTE ALLA LINEA ROMA-NAPOLI VIA CASSINO NEL COMUNE MADDALONI

VIADOTTO dal Km 8+632 al Km 8+780

Viadotto RIO SECCO
 Carpenteria pile P3 e P4 - Tav. 1 di 2

APPALTATORE	CONSORZIO CFT & DIRETTORE TECNICO	SCALA:
COMMESSA	LOTTO FASE ENTE TIPO DOC. OPERA/DISCIPLINA	varie
1	F I N 0 1 E Z Z B Z V I 0 5 1 5 0 0 2	

Rev.	Descrizione	Redatto	Data	Verificato	Data	Approvato	Data	Autorizzato Data
A	Emesso	L. Giamberini	11/01/2018	G. Ima	11/01/2018	P. Mazzoli	11/01/2018	M. Petrangeli
B	Rev. Annullata IT 2008/18	L. Giamberini	13/09/2018	G. Ima	13/09/2018	P. Mazzoli	13/09/2018	

File: IFIN.0.1.E.ZZ.BZ.VI.05.1.5.002.B.dwg