

COMMITTENTE:



DIREZIONE LAVORI:



APPALTATORE:



PROGETTAZIONE:	PROGETTISTA:	DIRETTORE DELLA PROGETTAZIONE
RAGGRUPPAMENTO TEMPORANEO PROGETTISTI	Prof. Ing. MARCO PETRANGELI	Ing. PIETRO MAZZOLI Responsabile integrazione fra le varie prestazioni specialistiche

### PROGETTO ESECUTIVO

**ITINERARIO NAPOLI-BARI**  
**RADDOPPIO TRATTA CANCELLO-BENEVENTO**  
**I° LOTTO FUNZIONALE CANCELLO-FRASSO TELESINO E VARIANTE**  
**ALLA LINEA ROMA-NAPOLI VIA CASSINO NEL COMUNE DI MADDALONI**  
**PONTI E VIADOTTI DI LINEA**

Tratta Canello-Frasso Telesino - VIADOTTO dal km 10+323 al km 11+737: Viadotto S. Michele  
 Pile 25: Relazione di calcolo

APPALTATORE		SCALA:
CONSORZIO CFT IL DIRETTORE TECNICO Geom. C. Bianchi 13/09/2018		-

COMMESSA	LOTTO	FASE	ENTE	TIPO	DOC.	OPERA/DISCIPLINA	PROGR.	REV.
I F 1 N	0 1	E	Z Z	C L		V I 0 6 0 5	0 1 8	B

Rev.	Descrizione	Redatto	Data	Verificato	Data	Approvato	Data	Autorizzato Data
A	Emissione	L. Gasperoni	11/07/2018	M. Petrangeli	11/07/2018	P.Mazzoli	11/07/2018	M. Petrangeli    13/09/2018
B	Rev. Istruttoria ITF 29/08/18	L. Gasperoni	13/09/2018	M. Petrangeli	13/09/2018	P.Mazzoli	13/09/2018	



  	<b>ITINERARIO NAPOLI – BARI</b> <b>RADDOPPIO TRATTA CANCELLO – BENEVENTO</b> <b>I° LOTTO FUNZIONALE CANCELLO - FRASSO TELESINO E</b> <b>VARIANTE ALLA LINEA ROMA-NAPOLI VIA CASSINO NEL</b> <b>COMUNE DI MADDALONI – PROGETTO ESECUTIVO</b>												
<b>Pile 25: Relazione di calcolo</b>	<table border="1"> <thead> <tr> <th>COMMESSA</th> <th>LOTTO</th> <th>CODIFICA</th> <th>DOCUMENTO</th> <th>REV.</th> <th>FOGLIO</th> </tr> </thead> <tbody> <tr> <td>IF1N</td> <td>01 E ZZ</td> <td>CL</td> <td>VI0605 018</td> <td>B</td> <td>3 di 138</td> </tr> </tbody> </table>	COMMESSA	LOTTO	CODIFICA	DOCUMENTO	REV.	FOGLIO	IF1N	01 E ZZ	CL	VI0605 018	B	3 di 138
COMMESSA	LOTTO	CODIFICA	DOCUMENTO	REV.	FOGLIO								
IF1N	01 E ZZ	CL	VI0605 018	B	3 di 138								

## Indice

<b>1</b>	<b>PREMESSA .....</b>	<b>6</b>
<b>2</b>	<b>NORMATIVA E DOCUMENTI DI RIFERIMENTO.....</b>	<b>7</b>
2.1	NORMATIVE.....	7
2.2	ELABORATI DI RIFERIMENTO.....	8
<b>3</b>	<b>MATERIALI.....</b>	<b>9</b>
3.1	CALCESTRUZZO PER FUSTO PILA E PULVINO.....	9
3.2	CALCESTRUZZO PER PLINTO DI FONDAZIONE.....	10
3.3	CALCESTRUZZO PER PALI DI FONDAZIONE.....	11
3.4	ACCIAIO PER BARRE DI ARMATURA .....	12
<b>4</b>	<b>CARATTERIZZAZIONE GEOTECNICA.....</b>	<b>13</b>
4.1	CARATTERIZZAZIONE GEOTECNICA .....	13
<b>5</b>	<b>DESCRIZIONE DELLA STRUTTURA .....</b>	<b>14</b>
<b>6</b>	<b>ANALISI DEI CARICHI .....</b>	<b>19</b>
6.1	PERMANENTI STRUTTURALI (G1).....	19
6.1.1	PESO PROPRIO IMPALCATI.....	19
6.1.2	PESO PROPRIO PILA .....	21
6.2	PERMANENTI NON STRUTTURALI (G2).....	21
6.2.1	BALLAST (G21).....	21
6.2.2	PERMANENTI NON STRUTTURALI GENERICI (G22).....	23
6.2.3	RIEMPIMENTO PILA E TERRENO DI RICOPRIMENTO .....	24
6.3	CARICHI DA TRAFFICO .....	25
6.3.1	CARICHI VERTICALI DA TRAFFICO (Q1).....	34
6.3.2	AZIONI DI AVVIAMENTO E FRENATURA (Q2).....	48
6.3.3	FORZA CENTRIFUGA (Q3).....	63
6.3.4	SERPEGGIO (Q4).....	78
6.4	CARICHI VARIABILI (Q5).....	85
6.4.1	AZIONI DEL VENTO (Q51).....	85
6.5	AZIONI INDIRETTE (Q6).....	94
6.5.1	RESISTENZE PARASSITE NEI VINCOLI (Q61).....	94
6.6	EFFETTI D'INTERAZIONE (Q7).....	95
6.6.1	VARIAZIONI TERMICHE DELL'IMPALCATO (Q71).....	95
6.6.2	AZIONI DI FRENATURA E AVVIAMENTO .....	96
6.6.3	INFLESSIONE DELL'IMPALCATO DOVUTA AI CARICHI VERTICALI DA TRAFFICO .....	96

  	<b>ITINERARIO NAPOLI – BARI</b> <b>RADDOPPIO TRATTA CANCELLO – BENEVENTO</b> <b>I° LOTTO FUNZIONALE CANCELLO - FRASSO TELESINO E</b> <b>VARIANTE ALLA LINEA ROMA-NAPOLI VIA CASSINO NEL</b> <b>COMUNE DI MADDALONI – PROGETTO ESECUTIVO</b>												
<b>Pile 25: Relazione di calcolo</b>	<table border="1"> <thead> <tr> <th>COMMESSA</th> <th>LOTTO</th> <th>CODIFICA</th> <th>DOCUMENTO</th> <th>REV.</th> <th>FOGLIO</th> </tr> </thead> <tbody> <tr> <td>IF1N</td> <td>01 E ZZ</td> <td>CL</td> <td>VI0605 018</td> <td>B</td> <td>4 di 138</td> </tr> </tbody> </table>	COMMESSA	LOTTO	CODIFICA	DOCUMENTO	REV.	FOGLIO	IF1N	01 E ZZ	CL	VI0605 018	B	4 di 138
COMMESSA	LOTTO	CODIFICA	DOCUMENTO	REV.	FOGLIO								
IF1N	01 E ZZ	CL	VI0605 018	B	4 di 138								

6.7	AZIONI SISMICHE (E) .....	97
6.7.1	SPETTRI DI PROGETTO ALLO SLV .....	98
7	COMBINAZIONI DI CARICO .....	101
8	ANALISI DELLE SOLLECITAZIONI.....	105
8.1	MODELLO DI CALCOLO E.F. ....	105
8.2	MASSE E FORZE SISMICHE.....	105
8.3	CARICHI ELEMENTARI .....	110
8.3.1	RIEPILOGO DEGLI SCARICHI DALL'IMPALCATO .....	110
8.4	SOLLECITAZIONI DI CALCOLO .....	114
8.4.1	SOLLECITAZIONI ALLA BASE DEL FUSTO PILA .....	114
8.4.2	SOLLECITAZIONI ALL'INTRADOSSO DEL PLINTO DI FONDAZIONE.....	117
8.4.1	SOLLECITAZIONI DISTRIBUITE IN TESTA AI PALI DI FONDAZIONE .....	117
9	VERIFICHE STRUTTURALI DEL FUSTO PILA.....	118
9.1	GEOMETRIA DELLA SEZIONE DI VERIFICA E ARMATURA.....	118
9.1.1	ARMATURA LONGITUDINALE .....	118
9.1.2	ARMATURA TRASVERSALE .....	118
9.1.3	VERIFICA DELL'ARMATURA MINIMA.....	119
9.2	VERIFICA SLU A FLESSIONE .....	122
9.3	VERIFICA SLU A TAGLIO .....	124
9.4	VERIFICA SLE TENSIONALE .....	125
9.5	VERIFICA SLE A FESSURAZIONE.....	125
9.6	VERIFICA DEGLI SPOSTAMENTI.....	125
10	VERIFICHE STRUTTURALI DEI PALI DI FONDAZIONE .....	126
10.1	GEOMETRIA DELLA SEZIONE DI VERIFICA E ARMATURA.....	126
10.2	VERIFICA SLU A PRESSOFLESSIONE .....	126
10.3	VERIFICA SLU A TAGLIO .....	128
10.4	VERIFICA SLE TENSIONALE .....	129
10.5	VERIFICA SLE A FESSURAZIONE.....	129
11	VERIFICHE STRUTTURALI DEL PLINTO DI FONDAZIONE .....	130
11.1	VERIFICHE SLU-SLE CON MECCANISMO TIRANTE-PUNTONE .....	130
11.1.1	GEOMETRIA DEL TIRANTE-PUNTONE .....	132
11.1.2	SEZIONE DEL TIRANTE DI ARMATURA E DELLA BIELLA COMPRESSA.....	133
11.1.3	VERIFICHE SLU DELLE TENSIONI NORMALI.....	134
11.1.4	VERIFICHE SLE DELLE TENSIONI NORMALI.....	134
11.2	VERIFICA SLU A PUNZONAMENTO .....	135

  	<b>ITINERARIO NAPOLI – BARI</b> <b>RADDOPPIO TRATTA CANCELLO – BENEVENTO</b> <b>I° LOTTO FUNZIONALE CANCELLO - FRASSO TELESINO E</b> <b>VARIANTE ALLA LINEA ROMA-NAPOLI VIA CASSINO NEL</b> <b>COMUNE DI MADDALONI – PROGETTO ESECUTIVO</b>												
<b>Pile 25: Relazione di calcolo</b>	<table border="1"> <thead> <tr> <th>COMMESSA</th> <th>LOTTO</th> <th>CODIFICA</th> <th>DOCUMENTO</th> <th>REV.</th> <th>FOGLIO</th> </tr> </thead> <tbody> <tr> <td>IF1N</td> <td>01 E ZZ</td> <td>CL</td> <td>VI0605 018</td> <td>B</td> <td>5 di 138</td> </tr> </tbody> </table>	COMMESSA	LOTTO	CODIFICA	DOCUMENTO	REV.	FOGLIO	IF1N	01 E ZZ	CL	VI0605 018	B	5 di 138
COMMESSA	LOTTO	CODIFICA	DOCUMENTO	REV.	FOGLIO								
IF1N	01 E ZZ	CL	VI0605 018	B	5 di 138								

**11.3 VERIFICA SLE A FESSURAZIONE.....137**

**12 INCIDENZE.....138**

  	<b>ITINERARIO NAPOLI – BARI</b> <b>RADDOPPIO TRATTA CANCELLO – BENEVENTO</b> <b>1° LOTTO FUNZIONALE CANCELLO - FRASSO TELESINO E</b> <b>VARIANTE ALLA LINEA ROMA-NAPOLI VIA CASSINO NEL</b> <b>COMUNE DI MADDALONI – PROGETTO ESECUTIVO</b>												
<b>Pile 25: Relazione di calcolo</b>	<table border="1"> <tr> <td>COMMESSA</td> <td>LOTTO</td> <td>CODIFICA</td> <td>DOCUMENTO</td> <td>REV.</td> <td>FOGLIO</td> </tr> <tr> <td>IF1N</td> <td>01 E ZZ</td> <td>CL</td> <td>VI0605 018</td> <td>B</td> <td>6 di 138</td> </tr> </table>	COMMESSA	LOTTO	CODIFICA	DOCUMENTO	REV.	FOGLIO	IF1N	01 E ZZ	CL	VI0605 018	B	6 di 138
COMMESSA	LOTTO	CODIFICA	DOCUMENTO	REV.	FOGLIO								
IF1N	01 E ZZ	CL	VI0605 018	B	6 di 138								

## 1 PREMESSA

Nell'ambito dell'*Itinerario Napoli-Bari* si inserisce il *Raddoppio della Tratta Cancello – Benevento - 1° Lotto Funzionale Cancello-Frasso Telesino e Variante alla Linea Roma-Napoli Via Cassino nel Comune di Maddaloni* (compreso il *Collegamento Merci con lo scalo di Marcianise - Collegamento Benevento-Marcianise* ) oggetto della Progettazione Esecutiva in esame.

Oggetto della presente relazione è il dimensionamento degli elementi in elevazione e fondazione costituenti la Pila P25 del *Viadotto S. Michele\_VI06*.

Nella presente relazione sono riportati in forma sintetica i risultati della analisi delle sollecitazioni e delle verifiche strutturali del fusto pila, del plinto di fondazione e dei pali di fondazione, con riferimento alla pila avente la maggiore altezza di fusto tra quelle indicate.

Pila	H fusto [m]	H tot [m]
P25	5.5	7.4

Nell'allegato 2 alla presente relazione sono riportati in forma completa i risultati delle analisi delle sollecitazioni e delle verifiche strutturali della pila avente altezza maggiore tra quelle appartenenti al gruppo di pile preso in considerazione.

Nel seguito si procede al calcolo dello stato di sollecitazione ed alle verifiche dei vari elementi costituenti la pila, nei confronti degli Stati Limite Ultimi strutturali di presso-flessione e taglio e degli stati limite di esercizio di fessurazione e tensionale.

Si esegue inoltre la determinazione delle azioni massime sui pali di fondazione e la verifica del plinto di fondazione nei confronti degli stati limite ultimi e di esercizio strutturali.

Sono eseguite infine le verifiche strutturali dei pali di fondazione nei confronti degli stati limite ultimi e di esercizio strutturali.

  	<b>ITINERARIO NAPOLI – BARI</b> <b>RADDOPPIO TRATTA CANCELLO – BENEVENTO</b> <b>I° LOTTO FUNZIONALE CANCELLO - FRASSO TELESINO E</b> <b>VARIANTE ALLA LINEA ROMA-NAPOLI VIA CASSINO NEL</b> <b>COMUNE DI MADDALONI – PROGETTO ESECUTIVO</b>												
<b>Pile 25: Relazione di calcolo</b>	<table border="1"> <thead> <tr> <th>COMMESSA</th> <th>LOTTO</th> <th>CODIFICA</th> <th>DOCUMENTO</th> <th>REV.</th> <th>FOGLIO</th> </tr> </thead> <tbody> <tr> <td>IF1N</td> <td>01 E ZZ</td> <td>CL</td> <td>VI0605 018</td> <td>B</td> <td>7 di 138</td> </tr> </tbody> </table>	COMMESSA	LOTTO	CODIFICA	DOCUMENTO	REV.	FOGLIO	IF1N	01 E ZZ	CL	VI0605 018	B	7 di 138
COMMESSA	LOTTO	CODIFICA	DOCUMENTO	REV.	FOGLIO								
IF1N	01 E ZZ	CL	VI0605 018	B	7 di 138								

## 2 NORMATIVA E DOCUMENTI DI RIFERIMENTO

### 2.1 NORMATIVE

Sono state prese a riferimento le seguenti Normative nazionali ed internazionali vigenti alla data di redazione del presente documento:

- [1] *Ministero delle Infrastrutture, DM 14 gennaio 2008, «Approvazione delle nuove norme tecniche per le costruzioni»*
- [2] *Ministero delle Infrastrutture e Trasporti, circolare 2 febbraio 2009, n. 617 C.S.LL.PP., «Istruzioni per l'applicazione delle Nuove norme tecniche per le costruzioni di cui al decreto ministeriale 14 gennaio 2008»*
- [3] *Istruzione RFI DTC INC PO SP IFS 001 - Specifica per la progettazione e l'esecuzione dei ponti ferroviari e di altre opere minori sotto binario*
- [4] *Istruzione RFI DTC INC CS SP IFS 001 - Specifica per la progettazione geotecnica delle opere civili ferroviarie*
- [5] *Istruzione RFI DTC INC PO SP IFS 002 - Specifica per la progettazione e l'esecuzione di cavalcavia e passerelle pedonali sulla sede ferroviaria*
- [6] *Istruzione RFI DTC INC PO SP IFS 003 - Specifica per la verifica a fatica dei ponti ferroviari*
- [7] *Istruzione RFI DTC INC PO SP IFS 004 - Specifica per la progettazione e l'esecuzione di impalcati ferroviari a travi in ferro a doppio T incorporate nel calcestruzzo*
- [8] *Istruzione RFI DTC INC PO SP IFS 005 - Specifica per il progetto, la produzione, il controllo della produzione e la posa in opera dei dispositivi di vincolo e dei coprigiunti degli impalcati ferroviari e dei cavalcavia*
- [9] *Eurocodice 1 – Azioni sulle strutture, Parte 1-4: Azioni in generale – Azioni del vento (UNI EN 1991-1-4)*
- [10] *Regolamento (UE) N.1299/2014 della Commissione del 18 Novembre 2014 relativo alle specifiche tecniche di interoperabilità per il sottosistema “infrastruttura” del sistema ferroviario dell'Unione europea*

  	<b>ITINERARIO NAPOLI – BARI</b> <b>RADDOPPIO TRATTA CANCELLO – BENEVENTO</b> <b>I° LOTTO FUNZIONALE CANCELLO - FRASSO TELESINO E</b> <b>VARIANTE ALLA LINEA ROMA-NAPOLI VIA CASSINO NEL</b> <b>COMUNE DI MADDALONI – PROGETTO ESECUTIVO</b>												
<b>Pile 25: Relazione di calcolo</b>	<table border="1"> <thead> <tr> <th>COMMESSA</th> <th>LOTTO</th> <th>CODIFICA</th> <th>DOCUMENTO</th> <th>REV.</th> <th>FOGLIO</th> </tr> </thead> <tbody> <tr> <td>IF1N</td> <td>01 E ZZ</td> <td>CL</td> <td>VI0605 018</td> <td>B</td> <td>8 di 138</td> </tr> </tbody> </table>	COMMESSA	LOTTO	CODIFICA	DOCUMENTO	REV.	FOGLIO	IF1N	01 E ZZ	CL	VI0605 018	B	8 di 138
COMMESSA	LOTTO	CODIFICA	DOCUMENTO	REV.	FOGLIO								
IF1N	01 E ZZ	CL	VI0605 018	B	8 di 138								

## 2.2 ELABORATI DI RIFERIMENTO

Vengono presi a riferimento tutti gli elaborati grafici progettuali di pertinenza.



  	<b>ITINERARIO NAPOLI – BARI</b> <b>RADDOPPIO TRATTA CANCELLO – BENEVENTO</b> <b>I° LOTTO FUNZIONALE CANCELLO - FRASSO TELESINO E</b> <b>VARIANTE ALLA LINEA ROMA-NAPOLI VIA CASSINO NEL</b> <b>COMUNE DI MADDALONI – PROGETTO ESECUTIVO</b>												
<b>Pile 25: Relazione di calcolo</b>	<table border="1"> <thead> <tr> <th>COMMESSA</th> <th>LOTTO</th> <th>CODIFICA</th> <th>DOCUMENTO</th> <th>REV.</th> <th>FOGLIO</th> </tr> </thead> <tbody> <tr> <td>IF1N</td> <td>01 E ZZ</td> <td>CL</td> <td>VI0605 018</td> <td>B</td> <td>9 di 138</td> </tr> </tbody> </table>	COMMESSA	LOTTO	CODIFICA	DOCUMENTO	REV.	FOGLIO	IF1N	01 E ZZ	CL	VI0605 018	B	9 di 138
COMMESSA	LOTTO	CODIFICA	DOCUMENTO	REV.	FOGLIO								
IF1N	01 E ZZ	CL	VI0605 018	B	9 di 138								

### 3 MATERIALI

#### 3.1 CALCESTRUZZO PER FUSTO PILA E PULVINO

Classe C32/40

$R_{ck} =$	40.00	MPa	Resistenza caratteristica cubica
$f_{ck} = 0,83 R_{ck} =$	33.20	MPa	Resistenza caratteristica cilindrica
$f_{cm} = f_{ck} + 8 =$	41.20	MPa	Valore medio resistenza cilindrica
$\alpha_{cc} =$	0.85		Coeff. rid. per carichi di lunga durata
$\gamma_M =$	1.50	-	Coefficiente parziale di sicurezza SLU
$f_{cd} = \alpha_{cc} f_{ck} / \gamma_M =$	18.81	MPa	Resistenza di progetto
$f_{ctm} = 0,3 f_{ck}^{(2/3)} =$	3.10	MPa	Resistenza media a trazione semplice
$f_{ctm} = 1,2 f_{ctm} =$	3.72	MPa	Resistenza media a trazione per flessione
$f_{ctk} = 0,7 f_{ctm} =$	2.17	MPa	Valore caratteristico resistenza a trazione (frattile 5%)
$\sigma_c = 0,55 f_{ck} =$	18.26	MPa	Tensione limite in esercizio in comb. Rara (rif. §1.8.3.2.1 [3])
$\sigma_c = 0,40 f_{ck} =$	13.28	MPa	Tensione limite in esercizio in comb. quasi perm. (rif. §1.8.3.2.1 [3])
$E_{cm} = 22000 (f_{cm}/10)^{(0,3)} =$	33643.00	MPa	Modulo elastico di progetto
$\nu =$	0.20		Coefficiente di Poisson
$G_c = E_{cm} / (2(1 + \nu)) =$	14018.00	MPa	Modulo elastico tangenziale di progetto
Condizioni ambientali =	Debolmente aggressive		
Classe di esposizione =	XC4		
$c =$	4.00	cm	Copriferro minimo
$w =$	0.20	mm	Apertura massima fessure in esercizio in comb. Rara (rif. §1.8.3.2.4 [3])

  	<b>ITINERARIO NAPOLI – BARI</b> <b>RADDOPPIO TRATTA CANCELLO – BENEVENTO</b> <b>I° LOTTO FUNZIONALE CANCELLO - FRASSO TELESINO E</b> <b>VARIANTE ALLA LINEA ROMA-NAPOLI VIA CASSINO NEL</b> <b>COMUNE DI MADDALONI – PROGETTO ESECUTIVO</b>												
<b>Pile 25: Relazione di calcolo</b>	<table border="1"> <thead> <tr> <th>COMMESSA</th> <th>LOTTO</th> <th>CODIFICA</th> <th>DOCUMENTO</th> <th>REV.</th> <th>FOGLIO</th> </tr> </thead> <tbody> <tr> <td>IF1N</td> <td>01 E ZZ</td> <td>CL</td> <td>VI0605 018</td> <td>B</td> <td>10 di 138</td> </tr> </tbody> </table>	COMMESSA	LOTTO	CODIFICA	DOCUMENTO	REV.	FOGLIO	IF1N	01 E ZZ	CL	VI0605 018	B	10 di 138
COMMESSA	LOTTO	CODIFICA	DOCUMENTO	REV.	FOGLIO								
IF1N	01 E ZZ	CL	VI0605 018	B	10 di 138								

## 3.2 CALCESTRUZZO PER PLINTO DI FONDAZIONE

Classe C28/35

$R_{ck} =$	<b>35.00</b>	MPa	Resistenza caratteristica cubica
$f_{ck} = 0,83 R_{ck} =$	<b>29.05</b>	MPa	Resistenza caratteristica cilindrica
$f_{cm} = f_{ck} + 8 =$	<b>37.05</b>	MPa	Valore medio resistenza cilindrica
$\alpha_{cc} =$	<b>0.85</b>		Coeff. rid. per carichi di lunga durata
$\gamma_M =$	<b>1.50</b>	-	Coefficiente parziale di sicurezza SLU
$f_{cd} = \alpha_{cc} f_{ck} / \gamma_M =$	<b>16.46</b>	MPa	Resistenza di progetto
$f_{ctm} = 0,3 f_{ck}^{(2/3)} =$	<b>2.83</b>	MPa	Resistenza media a trazione semplice
$f_{ctm} = 1,2 f_{ctm} =$	<b>3.40</b>	MPa	Resistenza media a trazione per flessione
$f_{ctk} = 0,7 f_{ctm} =$	<b>1.98</b>	MPa	Valore caratteristico resistenza a trazione (frattile 5%)
$\sigma_c = 0,55 f_{ck} =$	<b>15.98</b>	MPa	Tensione limite in esercizio in comb. Rara (rif. §1.8.3.2.1 [3])
$\sigma_c = 0,40 f_{ck} =$	<b>11.62</b>	MPa	Tensione limite in esercizio in comb. quasi perm. (rif. §1.8.3.2.1 [3])
$E_{cm} = 22000 (f_{cm}/10)^{(0,3)} =$	<b>32588.00</b>	MPa	Modulo elastico di progetto
$\nu =$	<b>0.20</b>		Coefficiente di Poisson
$G_c = E_{cm} / (2(1 + \nu)) =$	<b>13578.00</b>	MPa	Modulo elastico tangenziale di progetto
Condizioni ambientali =	<b>Ordinarie</b>		
Classe di esposizione =	<b>XC2</b>		
$c =$	<b>4.00</b>	cm	Copriferro minimo
$w =$	<b>0.30</b>	mm	Apertura massima fessure in esercizio in comb. Rara (rif. §1.8.3.2.4 [3])

  	<b>ITINERARIO NAPOLI – BARI</b> <b>RADDOPPIO TRATTA CANCELLO – BENEVENTO</b> <b>I° LOTTO FUNZIONALE CANCELLO - FRASSO TELESINO E</b> <b>VARIANTE ALLA LINEA ROMA-NAPOLI VIA CASSINO NEL</b> <b>COMUNE DI MADDALONI – PROGETTO ESECUTIVO</b>												
<b>Pile 25: Relazione di calcolo</b>	<table border="1"> <thead> <tr> <th>COMMESSA</th> <th>LOTTO</th> <th>CODIFICA</th> <th>DOCUMENTO</th> <th>REV.</th> <th>FOGLIO</th> </tr> </thead> <tbody> <tr> <td>IF1N</td> <td>01 E ZZ</td> <td>CL</td> <td>VI0605 018</td> <td>B</td> <td>11 di 138</td> </tr> </tbody> </table>	COMMESSA	LOTTO	CODIFICA	DOCUMENTO	REV.	FOGLIO	IF1N	01 E ZZ	CL	VI0605 018	B	11 di 138
COMMESSA	LOTTO	CODIFICA	DOCUMENTO	REV.	FOGLIO								
IF1N	01 E ZZ	CL	VI0605 018	B	11 di 138								

### 3.3 CALCESTRUZZO PER PALI DI FONDAZIONE

Classe C25/30

$R_{ck} =$	30.00	MPa	Resistenza caratteristica cubica
$f_{ck} = 0,83 R_{ck} =$	24.90	MPa	Resistenza caratteristica cilindrica
$f_{cm} = f_{ck} + 8 =$	32.90	MPa	Valore medio resistenza cilindrica
$\alpha_{cc} =$	0.85		Coeff. rid. per carichi di lunga durata
$\gamma_M =$	1.50	-	Coefficiente parziale di sicurezza SLU
$f_{cd} = \alpha_{cc} f_{ck} / \gamma_M =$	14.11	MPa	Resistenza di progetto
$f_{ctm} = 0,3 f_{ck}^{(2/3)} =$	2.56	MPa	Resistenza media a trazione semplice
$f_{ctm} = 1,2 f_{ctm} =$	3.07	MPa	Resistenza media a trazione per flessione
$f_{ctk} = 0,7 f_{ctm} =$	1.79	MPa	Valore caratteristico resistenza a trazione (frattile 5%)
$\sigma_c = 0,55 f_{ck} =$	13.70	MPa	Tensione limite in esercizio in comb. Rara (rif. §1.8.3.2.1 [3])
$\sigma_c = 0,40 f_{ck} =$	9.96	MPa	Tensione limite in esercizio in comb. quasi perm. (rif. §1.8.3.2.1 [3])
$E_{cm} = 22000 (f_{cm}/10)^{(0,3)} =$	31447.00	MPa	Modulo elastico di progetto
$\nu =$	0.20		Coefficiente di Poisson
$G_c = E_{cm} / (2(1 + \nu)) =$	13103.00	MPa	Modulo elastico tangenziale di progetto
Condizioni ambientali =	Ordinarie		
Classe di esposizione =	XC2		
$c =$	6.00	cm	Copri ferro minimo
$w =$	0.30	mm	Apertura massima fessure in esercizio in comb. Rara (rif. §1.8.3.2.4 [3])

  	<b>ITINERARIO NAPOLI – BARI</b> <b>RADDOPPIO TRATTA CANCELLO – BENEVENTO</b> <b>I° LOTTO FUNZIONALE CANCELLO - FRASSO TELESINO E</b> <b>VARIANTE ALLA LINEA ROMA-NAPOLI VIA CASSINO NEL</b> <b>COMUNE DI MADDALONI – PROGETTO ESECUTIVO</b>												
<b>Pile 25: Relazione di calcolo</b>	<table border="1"> <thead> <tr> <th>COMMESSA</th> <th>LOTTO</th> <th>CODIFICA</th> <th>DOCUMENTO</th> <th>REV.</th> <th>FOGLIO</th> </tr> </thead> <tbody> <tr> <td>IF1N</td> <td>01 E ZZ</td> <td>CL</td> <td>VI0605 018</td> <td>B</td> <td>12 di 138</td> </tr> </tbody> </table>	COMMESSA	LOTTO	CODIFICA	DOCUMENTO	REV.	FOGLIO	IF1N	01 E ZZ	CL	VI0605 018	B	12 di 138
COMMESSA	LOTTO	CODIFICA	DOCUMENTO	REV.	FOGLIO								
IF1N	01 E ZZ	CL	VI0605 018	B	12 di 138								

### 3.4 ACCIAIO PER BARRE DI ARMATURA

B450C

$f_{yk} \geq$	450.00	MPa	Tensione caratteristica di snervamento
$f_{tk} \geq$	540.00	MPa	Tensione caratteristica di rottura
$(f_t / f_y)_{k \geq}$	1.15		
$(f_t / f_y)_{k <}$	1.35		
$\gamma_s =$	1.15	-	Coefficiente parziale di sicurezza SLU
$f_{yd} = f_{yk} / \gamma_s =$	391.30	MPa	Tensione caratteristica di snervamento
$E_s =$	210000.00	MPa	Modulo elastico di progetto
$\epsilon_{yd} =$	0.20	%	Deformazione di progetto a snervamento
$\epsilon_{uk} = (A_{gt})_k$	7.50	%	Deformazione caratteristica ultima
$\sigma_s = 0,75 f_{yk} =$	337.50	MPa	Tensione in esercizio in comb. Rara (rif. §1.8.3.2.1 [3])

  	<b>ITINERARIO NAPOLI – BARI</b> <b>RADDOPPIO TRATTA CANCELLO – BENEVENTO</b> <b>I° LOTTO FUNZIONALE CANCELLO - FRASSO TELESINO E</b> <b>VARIANTE ALLA LINEA ROMA-NAPOLI VIA CASSINO NEL</b> <b>COMUNE DI MADDALONI – PROGETTO ESECUTIVO</b>												
<b>Pile 25: Relazione di calcolo</b>	<table border="1"> <thead> <tr> <th>COMMESSA</th> <th>LOTTO</th> <th>CODIFICA</th> <th>DOCUMENTO</th> <th>REV.</th> <th>FOGLIO</th> </tr> </thead> <tbody> <tr> <td>IF1N</td> <td>01 E ZZ</td> <td>CL</td> <td>VI0605 018</td> <td>B</td> <td>13 di 138</td> </tr> </tbody> </table>	COMMESSA	LOTTO	CODIFICA	DOCUMENTO	REV.	FOGLIO	IF1N	01 E ZZ	CL	VI0605 018	B	13 di 138
COMMESSA	LOTTO	CODIFICA	DOCUMENTO	REV.	FOGLIO								
IF1N	01 E ZZ	CL	VI0605 018	B	13 di 138								

## 4 CARATTERIZZAZIONE GEOTECNICA

### 4.1 CARATTERIZZAZIONE GEOTECNICA

Per la definizione della categoria di suolo delle opere appartenenti alla tratta in oggetto si rimanda all'elaborato progettuale "IF1N.0.1.E.ZZ.RB.GE.00.0.5.001.A - Relazione geotecnica generale di linea delle opere all'aperto".

  	<b>ITINERARIO NAPOLI – BARI</b> <b>RADDOPPIO TRATTA CANCELLO – BENEVENTO</b> <b>I° LOTTO FUNZIONALE CANCELLO - FRASSO TELESINO E</b> <b>VARIANTE ALLA LINEA ROMA-NAPOLI VIA CASSINO NEL</b> <b>COMUNE DI MADDALONI – PROGETTO ESECUTIVO</b>												
<b>Pile 25: Relazione di calcolo</b>	<table border="1"> <tr> <td>COMMESSA</td> <td>LOTTO</td> <td>CODIFICA</td> <td>DOCUMENTO</td> <td>REV.</td> <td>FOGLIO</td> </tr> <tr> <td>IF1N</td> <td>01 E ZZ</td> <td>CL</td> <td>VI0605 018</td> <td>B</td> <td>14 di 138</td> </tr> </table>	COMMESSA	LOTTO	CODIFICA	DOCUMENTO	REV.	FOGLIO	IF1N	01 E ZZ	CL	VI0605 018	B	14 di 138
COMMESSA	LOTTO	CODIFICA	DOCUMENTO	REV.	FOGLIO								
IF1N	01 E ZZ	CL	VI0605 018	B	14 di 138								

## 5 DESCRIZIONE DELLA STRUTTURA

Il Viadotto S. Michele\_VI06, a doppio binario, si estende tra le progressive km 10+326 e km 11+737 della *Tratta Canello-Benevento – I° Lotto funzionale Canello-Frasso Telesino*, per uno sviluppo complessivo di 1411 m, ed è realizzato con 55 campate isostatiche di cui:

- 51 campate di luce in asse sottostrutture pari a 25.00 m, realizzate con impalcati della tipologia a 4 cassoncini in c.a.p.;
- 4 campate (tra la pila P8 e la pila P9 e tra la pila P49 e la pila P52) di luce in asse sottostrutture pari a 34.00 m, realizzate con implacati della tipologia misto acciaio-calcestruzzo. L'adozione di tali campate speciali si è resa necessaria sia per sovrappassare, con il minimo intervento possibile, lo "svincolo Capitone" della S.S. di *Fondo Valle Isclero*, sia per sovrappassare, garantendo la necessaria visibilità, la deviazione della S.S. n°265.

L'opera, di scavalco di una zona di terreno agricolo, scavalca in particolare:

- a) il *Fosso Valle Boschina* tra le pile P5 e P6 alla progressiva km 10+430;
- b) il *Torrente Valle Pietra Rossa* tra le pile P15 e P16 alla progressiva km 10+664;
- c) la deviazione della S.S. n°265 tra le pile P8 e P9 alla progressiva 10+536.580;
- d) lo svincolo della S.S. di *Fondo Valle Isclero* tra le pile P49 e P52 alla progressiva 11+602.631.

Il viadotto è costituito da due tipologie di impalcato: a cassoncini in c.a.p. e misto acciaio calcestruzzo.

La prima tipologia di impalcato è realizzata con 4 cassoncini accostati in c.a.p. e soletta gettata in opera. La luce è pari a 25.00 m misurata in asse pile. La lunghezza complessiva delle travi prefabbricate è pari a 24.30 m e la luce tra gli appoggi è pari a 22.80 m. La larghezza dell'impalcato è pari a 13.70 m. L'armamento è di tipo tradizionale su ballast.

La seconda tipologia di impalcato è realizzata con sezione mista acciaio calcestruzzo e presenta una campata di lunghezza 34.00m in asse ai varchi, mentre la luce tra gli appoggi è pari a 32.40m. L'impalcato ha una larghezza costante di 13.70m ed è costituito da 4 travi saldate a doppio "T" di altezza 2,08m, poste ad interasse di 2,8m e solidarizzate da traversi reticolari. L'armamento è di tipo tradizionale su ballast.

Le pili sono realizzate in c.a.o. gettato in opera e hanno altezze fusto che variano tra 3.0m e 20.8m. Presentano un fusto a sezione rettangolare cava di dimensioni esterne 2.6mx8.6m con raccordi di raggio pari ad 1m ed un motivo "a lesena" nella parte centrale del fusto su tutti e quattro i lati. Le dimensioni esterne diventano 3.3m x 8.6m ove l'altezza della pila al netto del pulvino è superiore a 12.0 m.

Le fondazioni sono realizzate con plinti rettangolari in c.a. con pali trivellati del diametro  $\Phi$  1200 mm e del  $\Phi$  1500 mm, posti ad un interasse pari a 3 diametri.

Con riferimento alle sottostrutture prese in considerazione nella presente relazione, le tipologie di impalcato, la geometria del fusto e la geometria del plinto e dei pali sono sintetizzate nella seguente tabella:

Pila	Impalcato precedente	Impalcato successivo	Fusto	Dimensioni plinto	Pali
P25	4 c.a.p. (L=25m)	4 c.a.p. (L=25m)	2.6m x 8.6m x 5.5m	9.6m x 9.6m x 2.5m	9 $\phi$ 1200

**Pile 25: Relazione di calcolo**

COMMESSA	LOTTO	CODIFICA	DOCUMENTO	REV.	FOGLIO
IF1N	01 E ZZ	CL	VI0605 018	B	15 di 138

A seguire si riportano delle immagini che illustrano la geometria della pila (prospetto frontale e sezione orizzontale del fusto) e del plinto di fondazione (vista in pianta).



Figura 1 – Pila, prospetto frontale [m]

## Pile 25: Relazione di calcolo

COMMESSA	LOTTO	CODIFICA	DOCUMENTO	REV.	FOGLIO
IF1N	01 E ZZ	CL	VI0605 018	B	16 di 138

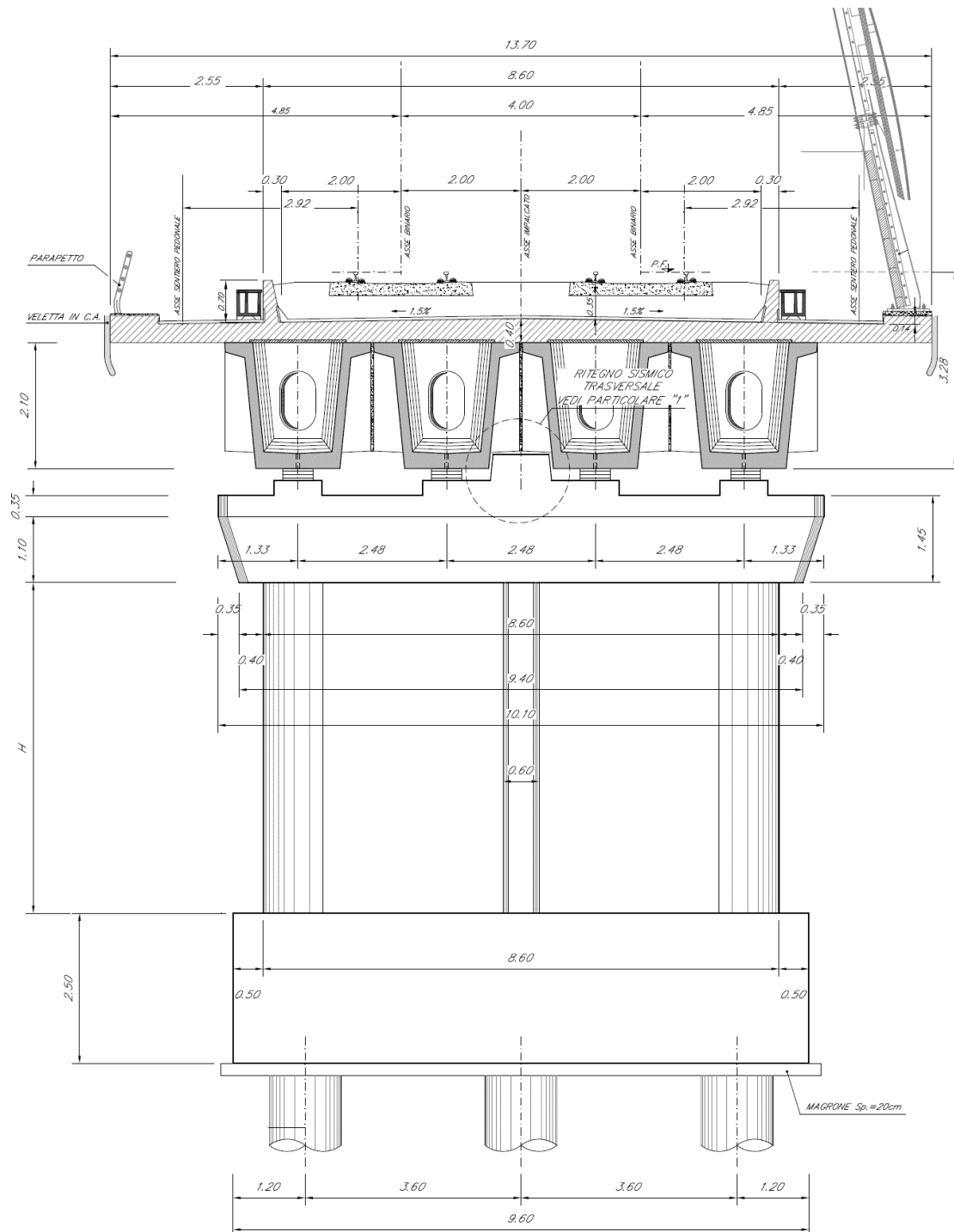

Figura 2 – Plinto di fondazione e pali, vista in pianta - Sezione del fusto pila [m]



Pile 25: Relazione di calcolo

COMMESSA	LOTTO	CODIFICA	DOCUMENTO	REV.	FOGLIO
IF1N	01 E ZZ	CL	VI0605 018	B	17 di 138

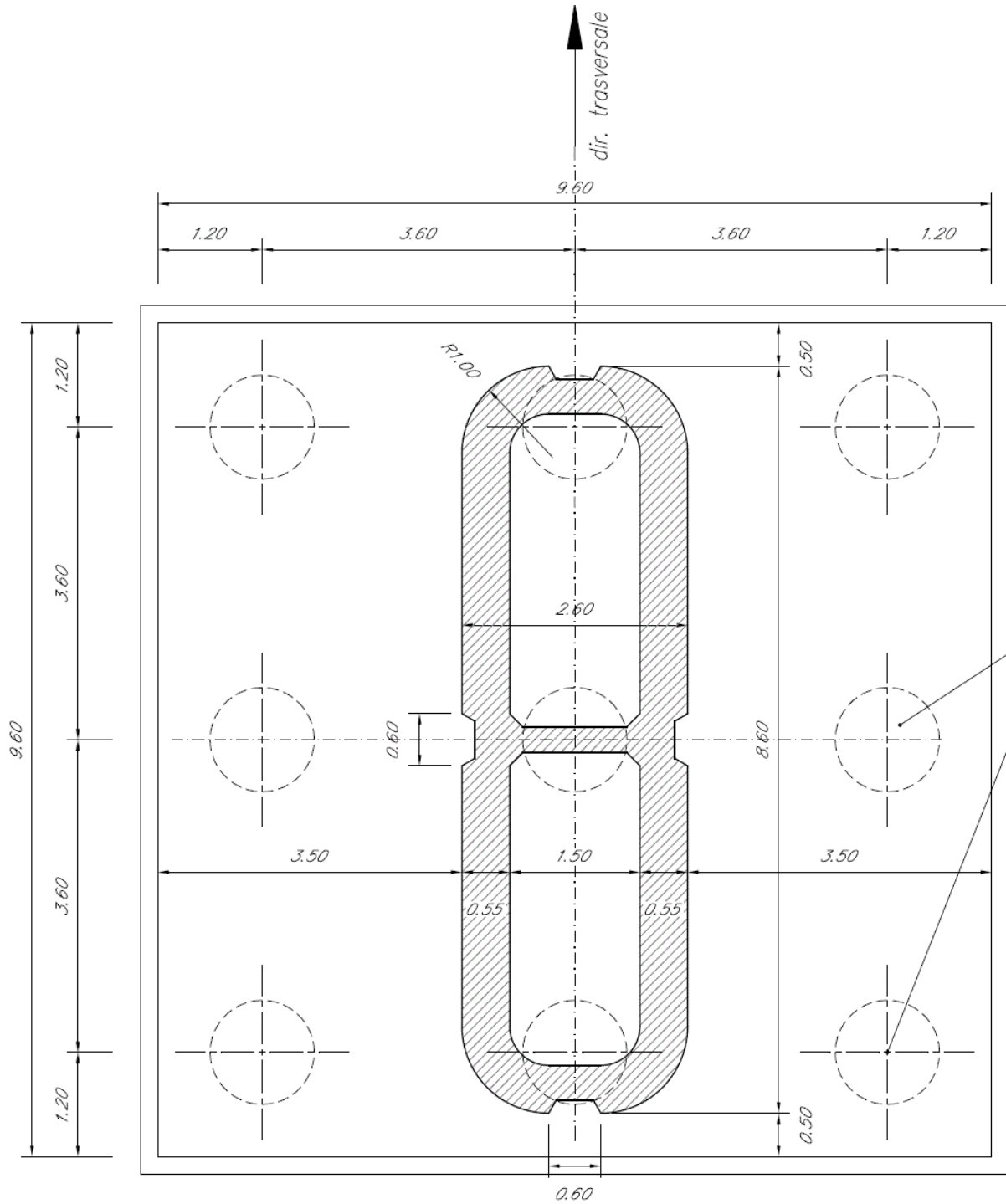
Le seguenti figure illustrano la geometria del pulvino della pila in prospetto longitudinale, differenziata a seconda delle tipologie di impalcato che afferisce alla pila i-esima.



Figura 3 – Pila, prospetto longitudinale – Due impalcati CAP



Figura 4 – Pila, prospetto longitudinale – Impalcato CAP e impalcato a struttura mista [m]

	<b>ITINERARIO NAPOLI – BARI</b> <b>RADDOPPIO TRATTA CANCELLO – BENEVENTO</b> <b>I° LOTTO FUNZIONALE CANCELLO - FRASSO TELESINO E</b> <b>VARIANTE ALLA LINEA ROMA-NAPOLI VIA CASSINO NEL</b> <b>COMUNE DI MADDALONI – PROGETTO ESECUTIVO</b>												
<b>Pile 25: Relazione di calcolo</b>	<table border="1"> <thead> <tr> <th>COMMESSA</th> <th>LOTTO</th> <th>CODIFICA</th> <th>DOCUMENTO</th> <th>REV.</th> <th>FOGLIO</th> </tr> </thead> <tbody> <tr> <td>IF1N</td> <td>01 E ZZ</td> <td>CL</td> <td>VI0605 018</td> <td>B</td> <td>18 di 138</td> </tr> </tbody> </table>	COMMESSA	LOTTO	CODIFICA	DOCUMENTO	REV.	FOGLIO	IF1N	01 E ZZ	CL	VI0605 018	B	18 di 138
COMMESSA	LOTTO	CODIFICA	DOCUMENTO	REV.	FOGLIO								
IF1N	01 E ZZ	CL	VI0605 018	B	18 di 138								

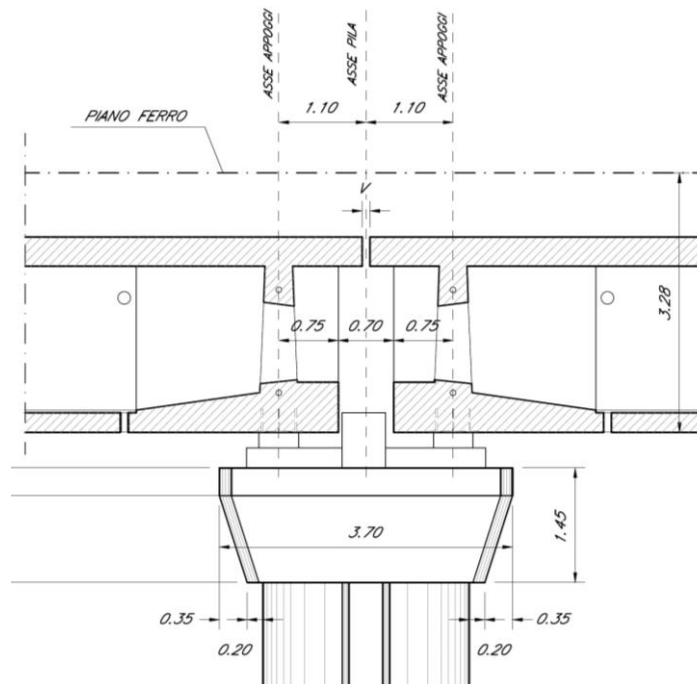
Si riportano a seguire due immagini che illustrano lo schema vincolare della campata isostatica i-esima ed il relativo dettaglio della pila i-esima (sono rappresentati due impalcati tipologici).

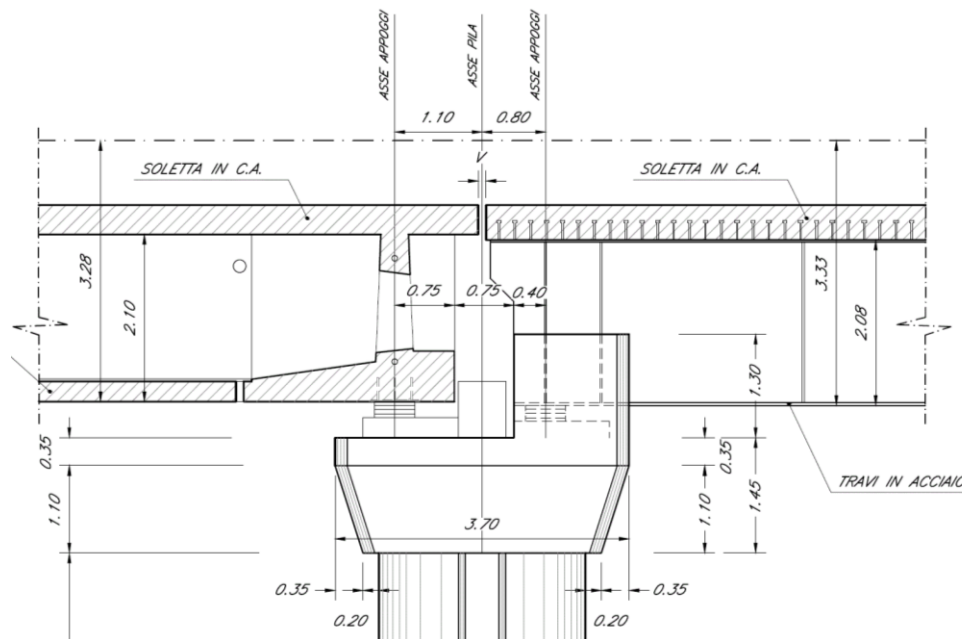

Figura 5 – Viadotto VI06 – Schema vincolare campata isostatica i-esima

Impalcato “precedente” – Fisso longitudinale

Impalcato “successivo” – Mobile longitudinale

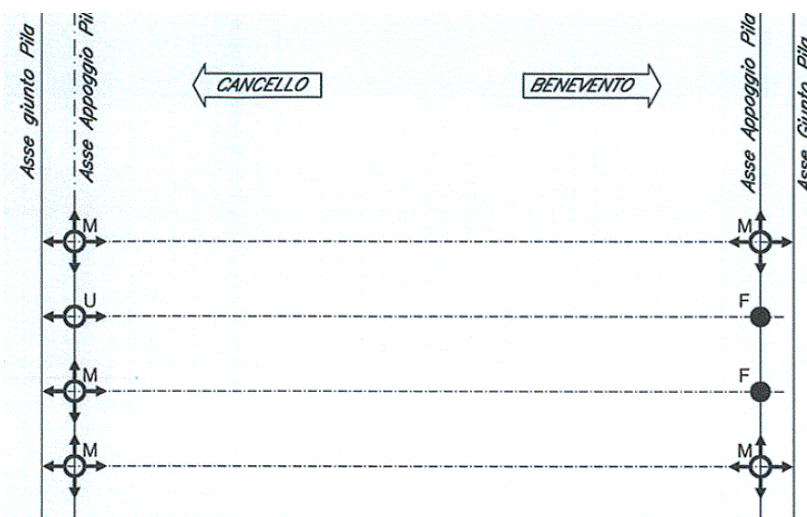
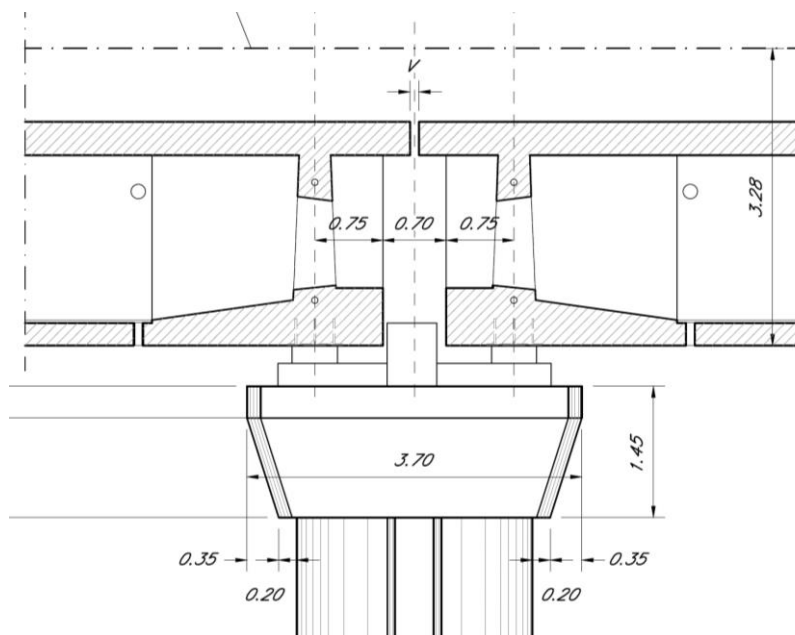

← dir. Cancello

dir. Benevento →

Figura 6 – Viadotto VI06 – Schema vincolare pila i-esima

	<b>ITINERARIO NAPOLI – BARI</b> <b>RADDOPPIO TRATTA CANCELLO – BENEVENTO</b> <b>I° LOTTO FUNZIONALE CANCELLO - FRASSO TELESINO E</b> <b>VARIANTE ALLA LINEA ROMA-NAPOLI VIA CASSINO NEL</b> <b>COMUNE DI MADDALONI – PROGETTO ESECUTIVO</b>					
<b>Pile 25: Relazione di calcolo</b>	COMMESSA IF1N	LOTTO 01 E ZZ	CODIFICA CL	DOCUMENTO VI0605 018	REV. B	FOGLIO 19 di 138

## 6 ANALISI DEI CARICHI

Di seguito si riporta l'analisi dei carichi agenti sulla pila e derivanti dagli impalcati afferenti.

Le azioni e le reazioni riportate sono riferite al seguente sistema di riferimento:

- asse 1 o asse X : asse longitudinale;
- asse 2 o asse Y : asse trasversale;
- asse 3 o asse Z : asse verticale.

### 6.1 PERMANENTI STRUTTURALI (G1)

#### 6.1.1 PESO PROPRIO IMPALCATI

L'impalcato a singola campata isostatica, di luce pari a 25 m in asse ai giunti (22,80 m asse appoggi), è costituito da 4 cassoncini in c.a.p. solidarizzati da trasversi gettati in opera. La soletta è di spessore variabile tra 30 cm e 40 cm ed è anch'essa gettata in opera su predalles prefabbricate.

I carichi afferenti al peso proprio degli impalcati sono calcolati sulla base delle caratteristiche geometriche e del peso unitario di ciascun elemento, come riportato a seguire.



Figura 7 – Impalcato quadri cassone in c.a.p. (L=25m) – Sezione trasversale tipologica [m]

  	<b>ITINERARIO NAPOLI – BARI</b> <b>RADDOPPIO TRATTA CANCELLO – BENEVENTO</b> <b>I° LOTTO FUNZIONALE CANCELLO - FRASSO TELESINO E</b> <b>VARIANTE ALLA LINEA ROMA-NAPOLI VIA CASSINO NEL</b> <b>COMUNE DI MADDALONI – PROGETTO ESECUTIVO</b>												
<b>Pile 25: Relazione di calcolo</b>	<table border="1"> <tr> <td>COMMESSA</td> <td>LOTTO</td> <td>CODIFICA</td> <td>DOCUMENTO</td> <td>REV.</td> <td>FOGLIO</td> </tr> <tr> <td>IF1N</td> <td>01 E ZZ</td> <td>CL</td> <td>VI0605 018</td> <td>B</td> <td>20 di 138</td> </tr> </table>	COMMESSA	LOTTO	CODIFICA	DOCUMENTO	REV.	FOGLIO	IF1N	01 E ZZ	CL	VI0605 018	B	20 di 138
COMMESSA	LOTTO	CODIFICA	DOCUMENTO	REV.	FOGLIO								
IF1N	01 E ZZ	CL	VI0605 018	B	20 di 138								

IMPALCATO-SX

IMPALCATO-DX

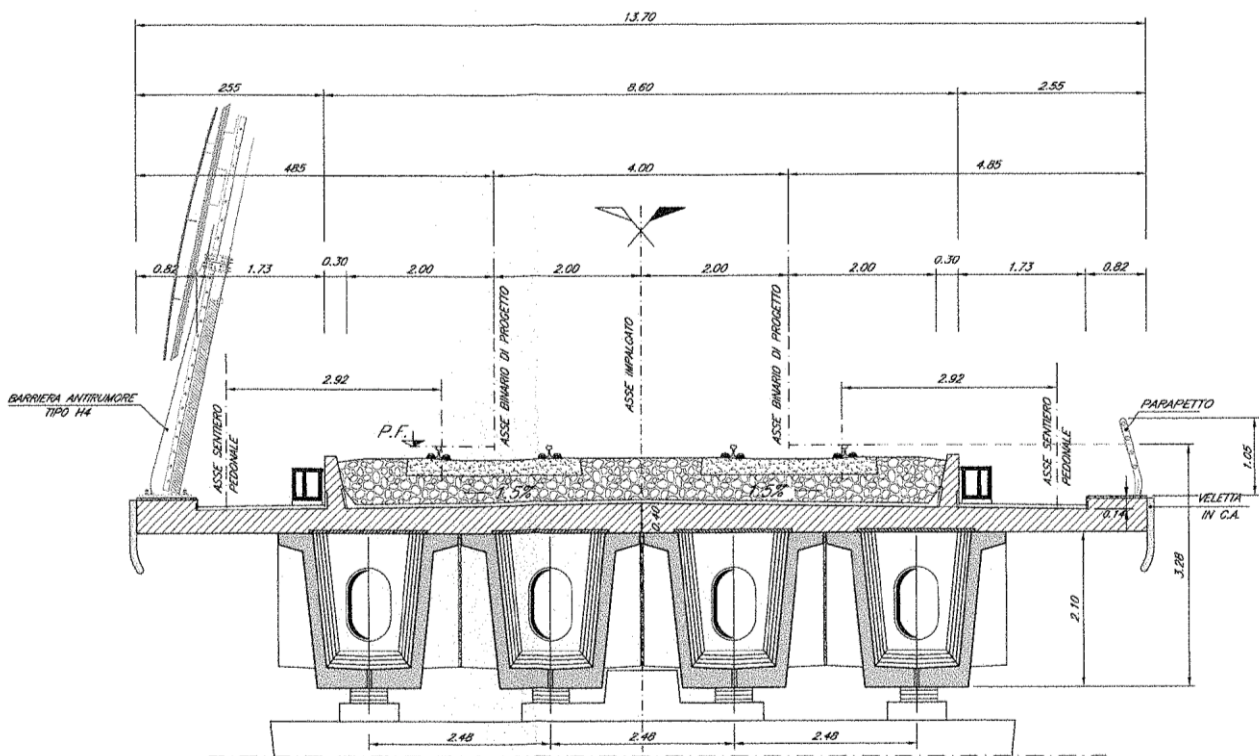
Peso proprio travi

A,1 sezione testata =	2,01	m2	2,01	m2
A,1 sezione media transizione =	1,60	m2	1,60	m2
A,1 sezione corrente =	1,13	m2	1,13	m2
L,testata =	1,50	m	1,50	m
L,zona transizione =	3,60	m	3,60	m
L,corrente =	19,20	m	19,20	m
L,tot =	24,30	m	24,30	m
V,1 trave =	30,47	m3	30,47	m3
peso unitario travi =	25,00	kN/m3	25,00	kN/m3
P,1 trave =	761,78	kN	761,78	kN

Peso proprio trasversi

A,1 sez trasverso testata =	2,76	m2	2,76	m2
A,1 sez trasverso corrente =	3,64	m2	3,64	m2
s,trasverso testata =	0,40	m	0,40	m
s,trasverso corrente =	0,25	m	0,25	m
V,1 trave trasversi =	4,03	m3	4,03	m3
peso unitario trasversi =	25,00	kN/m3	25,00	kN/m3
P,1 trave trasv =	100,70	kN	100,70	kN

Peso proprio totale travi e trasversi

P,1 trave+trasv =	862,48	kN	862,48	kN
N,travi =	4,00		4,00	
P,tot travi+trasv =	3449,90	kN	3449,90	kN

Peso proprio soletta

  	<b>ITINERARIO NAPOLI – BARI</b> <b>RADDOPPIO TRATTA CANCELLO – BENEVENTO</b> <b>I° LOTTO FUNZIONALE CANCELLO - FRASSO TELESINO E</b> <b>VARIANTE ALLA LINEA ROMA-NAPOLI VIA CASSINO NEL</b> <b>COMUNE DI MADDALONI – PROGETTO ESECUTIVO</b>												
<b>Pile 25: Relazione di calcolo</b>	<table border="1"> <thead> <tr> <th>COMMESSA</th> <th>LOTTO</th> <th>CODIFICA</th> <th>DOCUMENTO</th> <th>REV.</th> <th>FOGLIO</th> </tr> </thead> <tbody> <tr> <td>IF1N</td> <td>01 E ZZ</td> <td>CL</td> <td>VI0605 018</td> <td>B</td> <td>21 di 138</td> </tr> </tbody> </table>	COMMESSA	LOTTO	CODIFICA	DOCUMENTO	REV.	FOGLIO	IF1N	01 E ZZ	CL	VI0605 018	B	21 di 138
COMMESSA	LOTTO	CODIFICA	DOCUMENTO	REV.	FOGLIO								
IF1N	01 E ZZ	CL	VI0605 018	B	21 di 138								

A soletta =	5,05	m <sup>2</sup>	5,05	m <sup>2</sup>
L impalcato =	25,00	m	25,00	m
peso unitario soletta =	25,00	kN/m <sup>3</sup>	25,00	kN/m <sup>3</sup>

P soletta =	3156,25	kN	3156,25	kN
-------------	---------	----	---------	----

#### Peso proprio totale impalcato

Peso impalcato =	6606,15	kN	6606,15	kN
------------------	---------	----	---------	----

#### Risultanti reazioni vincolari

F1 =	0		0	
F2 =	0		0	
F3 =	3303	kN	3303	kN
M1 =	0		0	
M2 =	0		0	
M3 =	0		0	

### 6.1.2 PESO PROPRIO PILA

I carichi afferenti al peso proprio degli elementi costituenti la pila (fusto, pulvino e fondazioni) sono calcolati sulla base delle caratteristiche geometriche di ciascun elemento e considerando un peso unitario del calcestruzzo pari a 25,00 kN/m<sup>3</sup>.

## 6.2 PERMANENTI NON STRUTTURALI (G2)

I carichi permanenti non strutturali sono costituiti dal peso della massicciata, dal peso delle barriere antirumore e dal peso delle canalette portacavi. In aggiunta ai permanenti non strutturali portati dagli impalcati si hanno anche quelli costituiti dal riempimento della pila e dal sovraccarico del terreno di ricoprimento del plinto.

La normativa distingue tra ballast e permanenti non strutturali generici nell'assegnazione dei valori del coefficiente di combinazione (rif. §1.8.3.1 [3]), per questo motivo nei paragrafi a seguire i due casi di carico vengono trattati separatamente.

### 6.2.1 BALLAST (G21)

Secondo il §1.3.2 [3], ove non si eseguano valutazioni più dettagliate, la determinazione dei carichi permanenti portati relativi al peso della massicciata, armamento e dell'impermeabilizzazione potrà effettuarsi assumendo convenzionalmente, per linea in rettilineo, un peso di volume pari a 18,00 kN/m<sup>3</sup>, applicato su tutta la larghezza media compresa fra i muretti paraballast, per un'altezza media fra p.f. ed estradosso impalcato pari a 0,80 m. Per i ponti in curva si assume un peso convenzionale di 20 kN/m<sup>3</sup>.

  	<b>ITINERARIO NAPOLI – BARI</b> <b>RADDOPPIO TRATTA CANCELLO – BENEVENTO</b> <b>I° LOTTO FUNZIONALE CANCELLO - FRASSO TELESINO E</b> <b>VARIANTE ALLA LINEA ROMA-NAPOLI VIA CASSINO NEL</b> <b>COMUNE DI MADDALONI – PROGETTO ESECUTIVO</b>												
<b>Pile 25: Relazione di calcolo</b>	<table border="1"> <tr> <td>COMMESSA</td> <td>LOTTO</td> <td>CODIFICA</td> <td>DOCUMENTO</td> <td>REV.</td> <td>FOGLIO</td> </tr> <tr> <td>IF1N</td> <td>01 E ZZ</td> <td>CL</td> <td>VI0605 018</td> <td>B</td> <td>22 di 138</td> </tr> </table>	COMMESSA	LOTTO	CODIFICA	DOCUMENTO	REV.	FOGLIO	IF1N	01 E ZZ	CL	VI0605 018	B	22 di 138
COMMESSA	LOTTO	CODIFICA	DOCUMENTO	REV.	FOGLIO								
IF1N	01 E ZZ	CL	VI0605 018	B	22 di 138								

IMPALCATO - SX

IMPALCATO - DX

Peso ballast

p,ballast rettilifo =	18,00	kN/m3	18,00	kN/m3
p,ballast curva =	20,00	kN/m3	20,00	kN/m3
tracciato in curva (S/N) =	S		S	
p,ballast =	20,00	kN/m3	20,00	kN/m3
s ballast =	0,80	m	0,80	m
L ballast =	8,30	m	8,30	m
L impalcato =	25,00		25,00	
P,tot ballast =	3320,00	kN	3320,00	kN

Muretti paraballast

A,muretti paraballast (2) =	0,287	m2	0,287	m2
peso unitario muretti =	25,00	kN/m3	25,00	kN/m3
P,tot muretti =	179,13	kN	179,13	kN

Peso totale massicciata

Peso totale massicciata =	3499,13	kN	3499,13	kN
---------------------------	---------	----	---------	----

Risultanti reazioni vincolari

F1 =	0		0	
F2 =	0		0	
F3 =	1750	kN	1750	kN
M1 =	0		0	
M2 =	0		0	
M3 =	0		0	

  	<b>ITINERARIO NAPOLI – BARI</b> <b>RADDOPPIO TRATTA CANCELLO – BENEVENTO</b> <b>I° LOTTO FUNZIONALE CANCELLO - FRASSO TELESINO E</b> <b>VARIANTE ALLA LINEA ROMA-NAPOLI VIA CASSINO NEL</b> <b>COMUNE DI MADDALONI – PROGETTO ESECUTIVO</b>												
<b>Pile 25: Relazione di calcolo</b>	<table border="1"> <tr> <td>COMMESSA</td> <td>LOTTO</td> <td>CODIFICA</td> <td>DOCUMENTO</td> <td>REV.</td> <td>FOGLIO</td> </tr> <tr> <td>IF1N</td> <td>01 E ZZ</td> <td>CL</td> <td>VI0605 018</td> <td>B</td> <td>23 di 138</td> </tr> </table>	COMMESSA	LOTTO	CODIFICA	DOCUMENTO	REV.	FOGLIO	IF1N	01 E ZZ	CL	VI0605 018	B	23 di 138
COMMESSA	LOTTO	CODIFICA	DOCUMENTO	REV.	FOGLIO								
IF1N	01 E ZZ	CL	VI0605 018	B	23 di 138								

## 6.2.2 PERMANENTI NON STRUTTURALI GENERICI (G22)

### 6.2.2.1 AFFERENTI ALL'IMPALCATO

Secondo il §1.3.2 [3], nella progettazione di nuovi ponti ferroviari dovranno essere sempre considerati i pesi le azioni e gli ingombri associati all'introduzione delle barriere antirumore, anche nei casi in cui non ne sia originariamente prevista la realizzazione, assumendo un peso pari a 4,00 kN/m<sup>2</sup> ed un'altezza minima di 4,00 m misurata dall'estradosso della soletta. Cautelativamente si considerano presenti barriere H4 ad entrambe le estremità dell'impalcato.

#### IMPALCATO - SX

#### IMPALCATO - DX

##### Peso barriere antirumore

P,barriere =	4,00	kN/m <sup>2</sup>	4,00	kN/m <sup>2</sup>
B.A. lato sx =	H4		H4	
B.A. lato sdx =	H4		H4	
H,barriera sx (min. 4m) =	5,40	m	5,40	m
H,barriera dx (min. 4m) =	5,40	m	5,40	m
L impalcato =	25,00	m	25,00	m
P,tot barriere =	1080,00	kN	1080,00	kN

##### Peso cordoli, muretti paraballast, velette

A,cordoli =	0,36	m <sup>2</sup>	0,36	m <sup>2</sup>
A,veletta =	0,19	m <sup>2</sup>	0,19	m <sup>2</sup>
P,tot arredi =	342,00	kN	342,00	kN

##### Peso canalette portacavi

P,canalette =	5,00	kN/m	5,00	kN/m
P,tot canalette =	125,00	kN	125,00	kN

##### Permanenti non strutturali totali

Permanenti tot =	1547,00	kN	1547,00	kN
------------------	---------	----	---------	----

  	<b>ITINERARIO NAPOLI – BARI</b> <b>RADDOPPIO TRATTA CANCELLO – BENEVENTO</b> <b>I° LOTTO FUNZIONALE CANCELLO - FRASSO TELESINO E</b> <b>VARIANTE ALLA LINEA ROMA-NAPOLI VIA CASSINO NEL</b> <b>COMUNE DI MADDALONI – PROGETTO ESECUTIVO</b>												
<b>Pile 25: Relazione di calcolo</b>	<table border="1"> <thead> <tr> <th>COMMESSA</th> <th>LOTTO</th> <th>CODIFICA</th> <th>DOCUMENTO</th> <th>REV.</th> <th>FOGLIO</th> </tr> </thead> <tbody> <tr> <td>IF1N</td> <td>01 E ZZ</td> <td>CL</td> <td>VI0605 018</td> <td>B</td> <td>24 di 138</td> </tr> </tbody> </table>	COMMESSA	LOTTO	CODIFICA	DOCUMENTO	REV.	FOGLIO	IF1N	01 E ZZ	CL	VI0605 018	B	24 di 138
COMMESSA	LOTTO	CODIFICA	DOCUMENTO	REV.	FOGLIO								
IF1N	01 E ZZ	CL	VI0605 018	B	24 di 138								

### Risultanti reazioni vincolari

F1 =	0		0	
F2 =	0		0	
F3 =	774	kN	774	kN
M1 =	0		0	
M2 =	0		0	
M3 =	0		0	

### **6.2.3 RIEMPIMENTO PILA E TERRENO DI RICOPRIMENTO**

Il riempimento della pila ed il terreno di ricoprimento del plinto costituiscono un carico permanente portato agente sul plinto di fondazione al livello dell'estradosso plinto.

Le forze risultanti così calcolate vengono considerate come forze concentrate agenti in corrispondenza dell'estradosso del plinto.

#### Peso terreno di ricoprimento

Area ingombro pila:

dlong	2.6	m
dtrav	8.6	m
A	22.36	m <sup>2</sup>

Peso terreno:

dlong	9.6	m
dtrav	9.6	m
hterr	0.89	m
gterr	20	kN/m <sup>3</sup>
Wterr	<b>1242</b>	kN

#### Peso riempimento pila

Assente.

#### Permanenti non strutturali pila totali

Pari a Wterr.



	<b>ITINERARIO NAPOLI – BARI</b> <b>RADDOPPIO TRATTA CANCELLO – BENEVENTO</b> <b>I° LOTTO FUNZIONALE CANCELLO - FRASSO TELESINO E</b> <b>VARIANTE ALLA LINEA ROMA-NAPOLI VIA CASSINO NEL</b> <b>COMUNE DI MADDALONI – PROGETTO ESECUTIVO</b>												
<b>Pile 25: Relazione di calcolo</b>	<table border="1"> <thead> <tr> <th>COMMESSA</th> <th>LOTTO</th> <th>CODIFICA</th> <th>DOCUMENTO</th> <th>REV.</th> <th>FOGLIO</th> </tr> </thead> <tbody> <tr> <td>IF1N</td> <td>01 E ZZ</td> <td>CL</td> <td>VI0605 018</td> <td>B</td> <td>25 di 138</td> </tr> </tbody> </table>	COMMESSA	LOTTO	CODIFICA	DOCUMENTO	REV.	FOGLIO	IF1N	01 E ZZ	CL	VI0605 018	B	25 di 138
COMMESSA	LOTTO	CODIFICA	DOCUMENTO	REV.	FOGLIO								
IF1N	01 E ZZ	CL	VI0605 018	B	25 di 138								

## 6.3 CARICHI DA TRAFFICO

Le azioni verticali associate ai convogli ferroviari si schematizzano mediante i modelli di carico teorici LM71 e SW/2.



Figura 8 – Modelli di carico teorici LM71 e SW/2

Le differenti disposizioni degli assi e delle stese di carico considerate sono state definite in modo tale da massimizzare gli scarichi sulla pila:

- *Disposizione 1:* disposizione atta a massimizzare lo scarico assiale sulla pila. Prevede entrambi i binari di entrambe le campate caricate con i modelli LM71 e SW/2. Gli assi del LM71 e la stesa di carico di 25 m del SW/2 sono centrati sulla pila.
- *Disposizione 2:* disposizione atta a massimizzare il momento longitudinale (momento che “gira” intorno all’asse trasversale) sulla pila. Prevede entrambi i binari di un solo impalcato caricate con i modelli LM71 e SW/2. Gli assi del modello LM71 e la stesa di carico di 25 m del modello SW/2 sono posizionati a partire dall’estremità sinistra dell’impalcato di destra.
- *Disposizione 3:* disposizione atta a massimizzare il momento trasversale (momento che “gira” intorno all’asse longitudinale) sulla pila. Prevede un solo binario di entrambi gli impalcati caricato il modello SW/2. La stesa di carico di 25 m del modello SW/2 è centrata sulla pila.
- *Disposizione 4:* disposizione atta a massimizzare il momento trasversale (momento che “gira” intorno all’asse longitudinale) sulla pila. Prevede un solo binario di entrambi gli impalcati caricato con il modello LM71. Gli assi del LM71 sono centrati sulla pila.
- *Disposizione 5:* disposizione atta a massimizzare lo scarico assiale sulla pila e contemporaneamente a creare un momento longitudinale (che “gira” intorno all’asse trasversale) sulla pila. Prevede entrambi i binari di entrambe le campate caricate con i modelli LM71 e SW/2. Gli assi del LM71 e la stesa di carico di 25 m del SW/2 sono posizionati a partire dall’estremità sinistra dell’impalcato di destra.
- *Disposizione 6:* disposizione atta a massimizzare lo scarico assiale sulla pila. Prevede entrambi i binari di entrambe le campate caricate con i modelli LM71 e SW/2. Gli assi del LM71 ed il tratto scarico di 7 m del SW/2 sono centrati sulla pila.
- *Disposizione 7:* disposizione atta a minimizzare lo scarico assiale sulla pila e contemporaneamente a massimizzare il momento longitudinale (momento che “gira” intorno all’asse trasversale). Prevede entrambi i binari di un solo impalcato caricate con i modelli LM71 e SW/2. Gli assi del modello LM71 e la stesa di carico di 25 m del modello SW/2 sono posizionati a partire dall’estremità sinistra dell’impalcato di destra.

## Pile 25: Relazione di calcolo

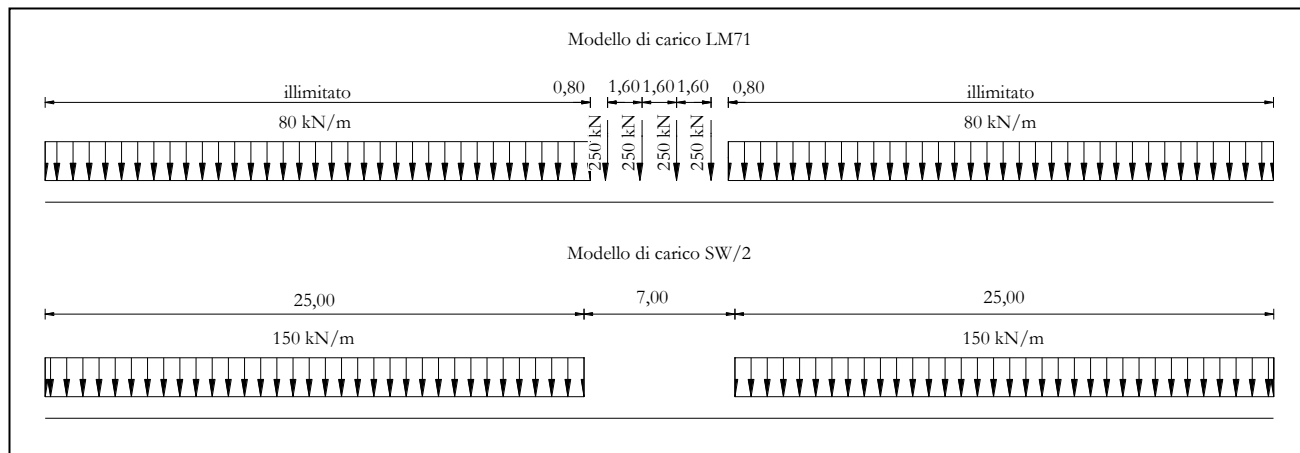
COMMESSA	LOTTO	CODIFICA	DOCUMENTO	REV.	FOGLIO
IF1N	01 E ZZ	CL	VI0605 018	B	26 di 138



Figura 9 – Disposizione di carico 1

## Pile 25: Relazione di calcolo

COMMESSA	LOTTO	CODIFICA	DOCUMENTO	REV.	FOGLIO
IF1N	01 E ZZ	CL	VI0605 018	B	27 di 138

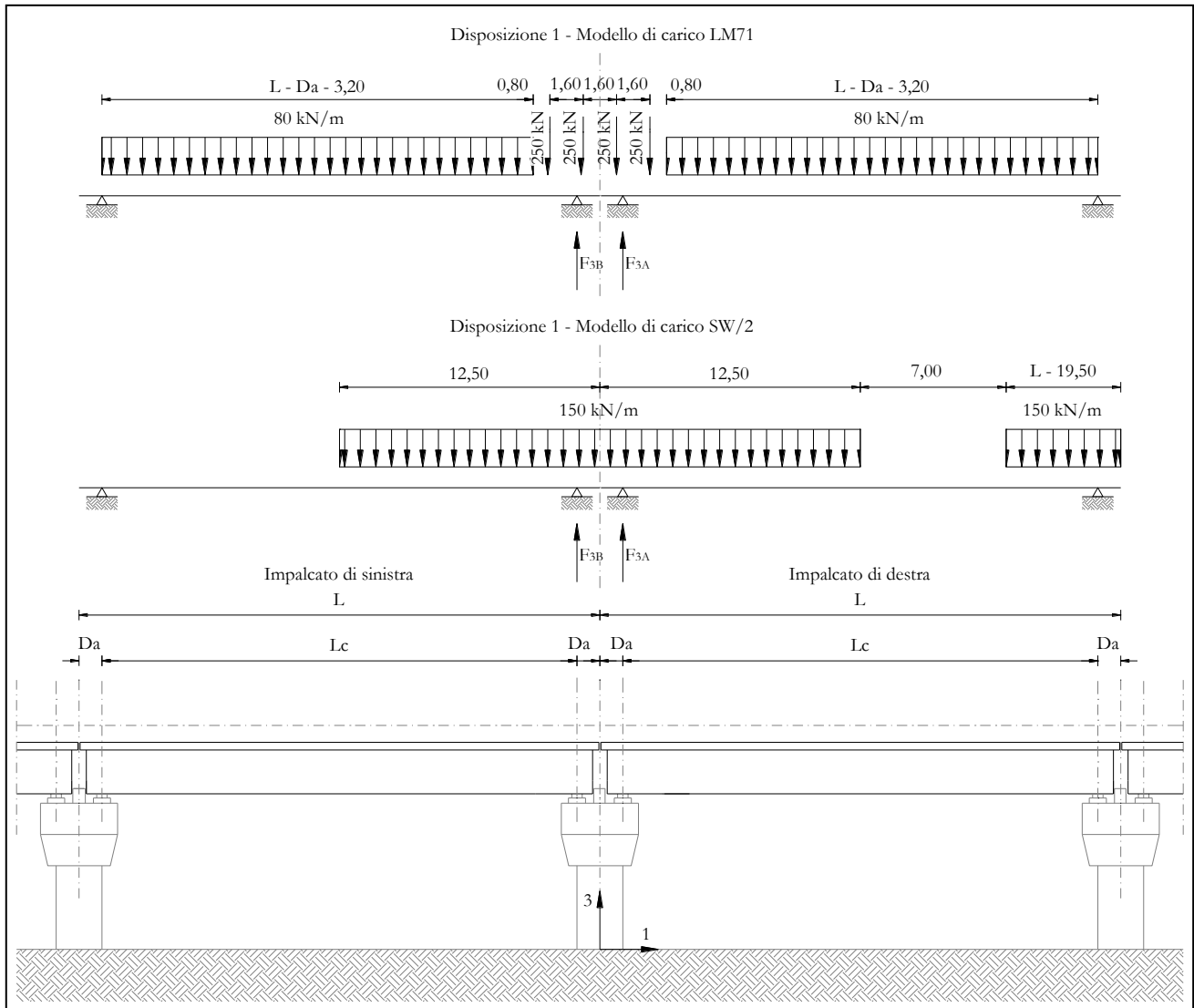

Figura 10 – Disposizione di carico 2

## Pile 25: Relazione di calcolo

COMMESSA	LOTTO	CODIFICA	DOCUMENTO	REV.	FOGLIO
IF1N	01 E ZZ	CL	VI0605 018	B	28 di 138

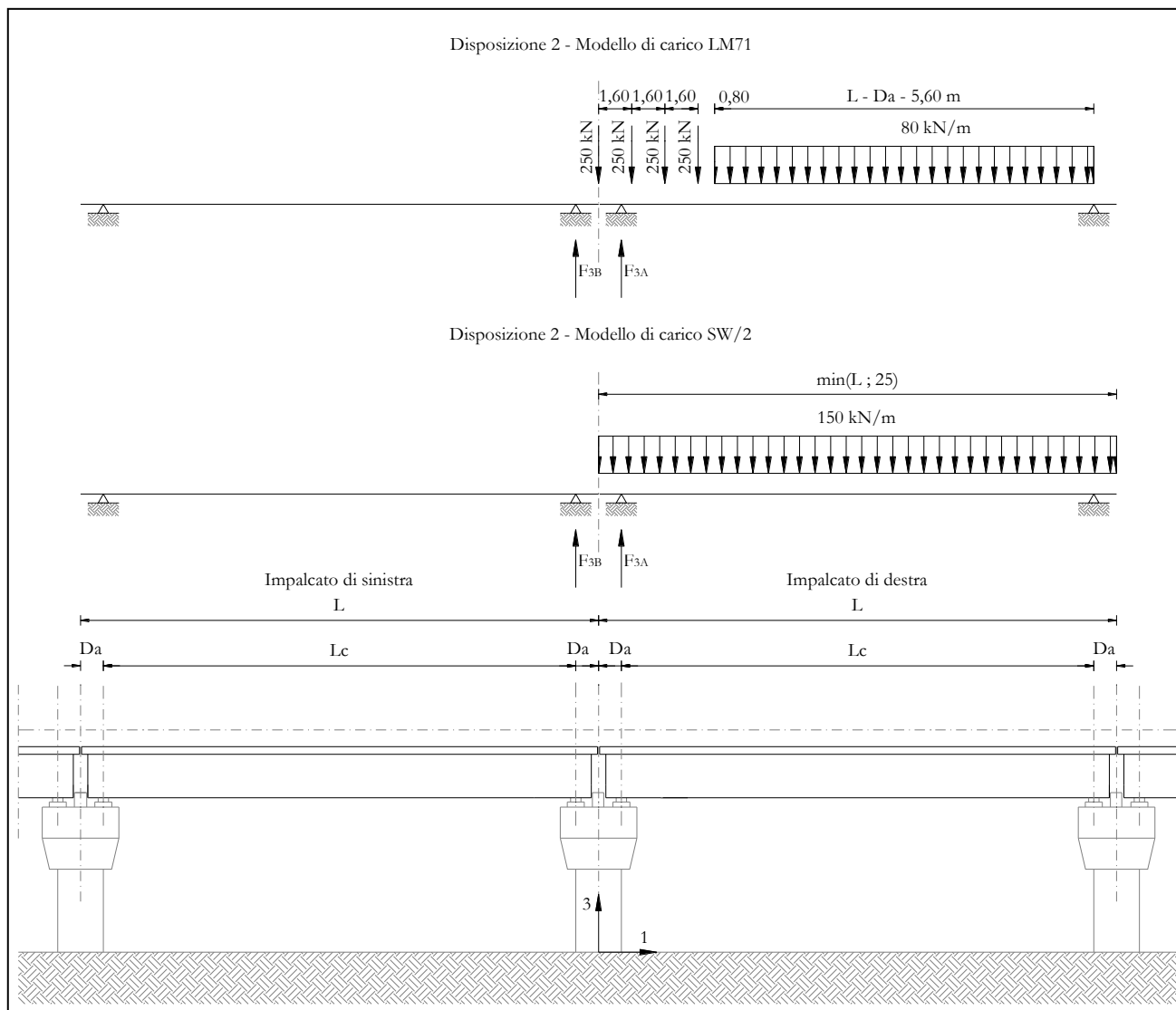

Figura 11 – Disposizione di carico 3

## Pile 25: Relazione di calcolo

COMMESSA	LOTTO	CODIFICA	DOCUMENTO	REV.	FOGLIO
IF1N	01 E ZZ	CL	VI0605 018	B	29 di 138

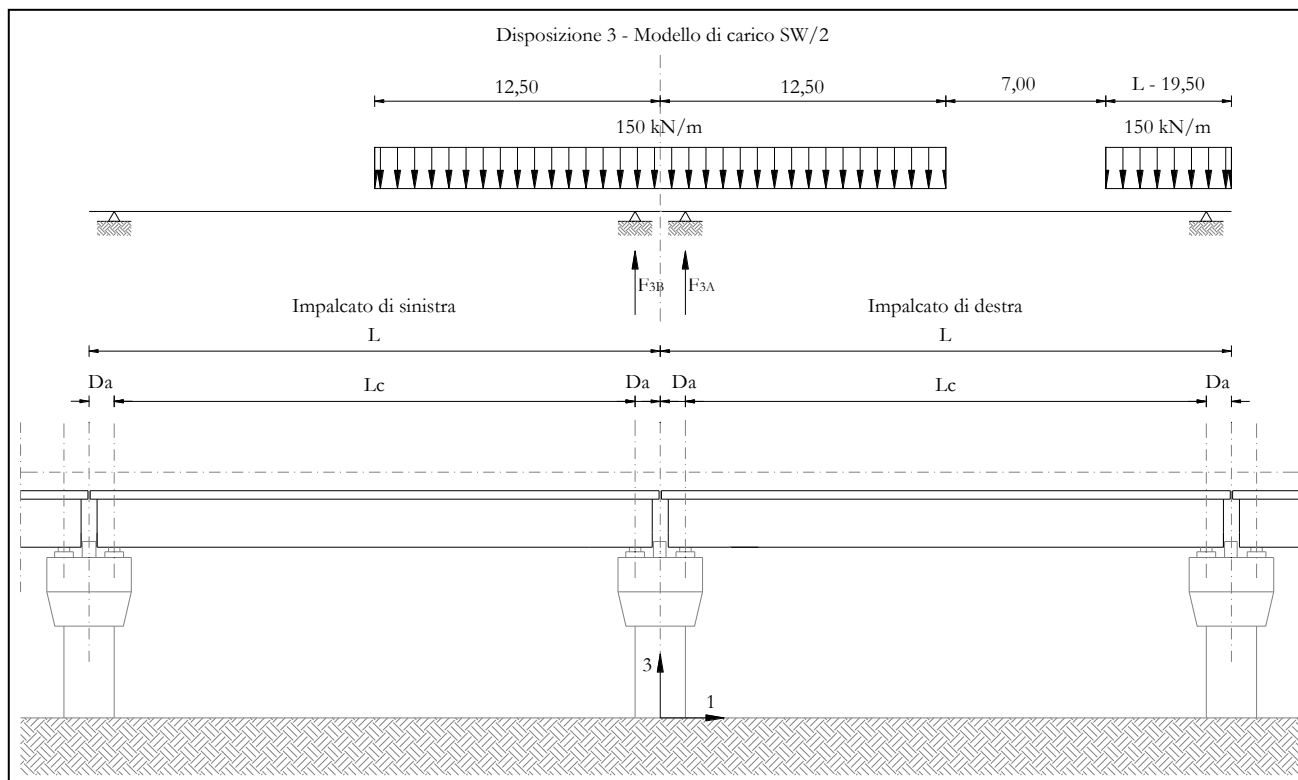

Figura 12 – Disposizione di carico 4

## Pile 25: Relazione di calcolo

COMMESSA	LOTTO	CODIFICA	DOCUMENTO	REV.	FOGLIO
IF1N	01 E ZZ	CL	VI0605 018	B	30 di 138

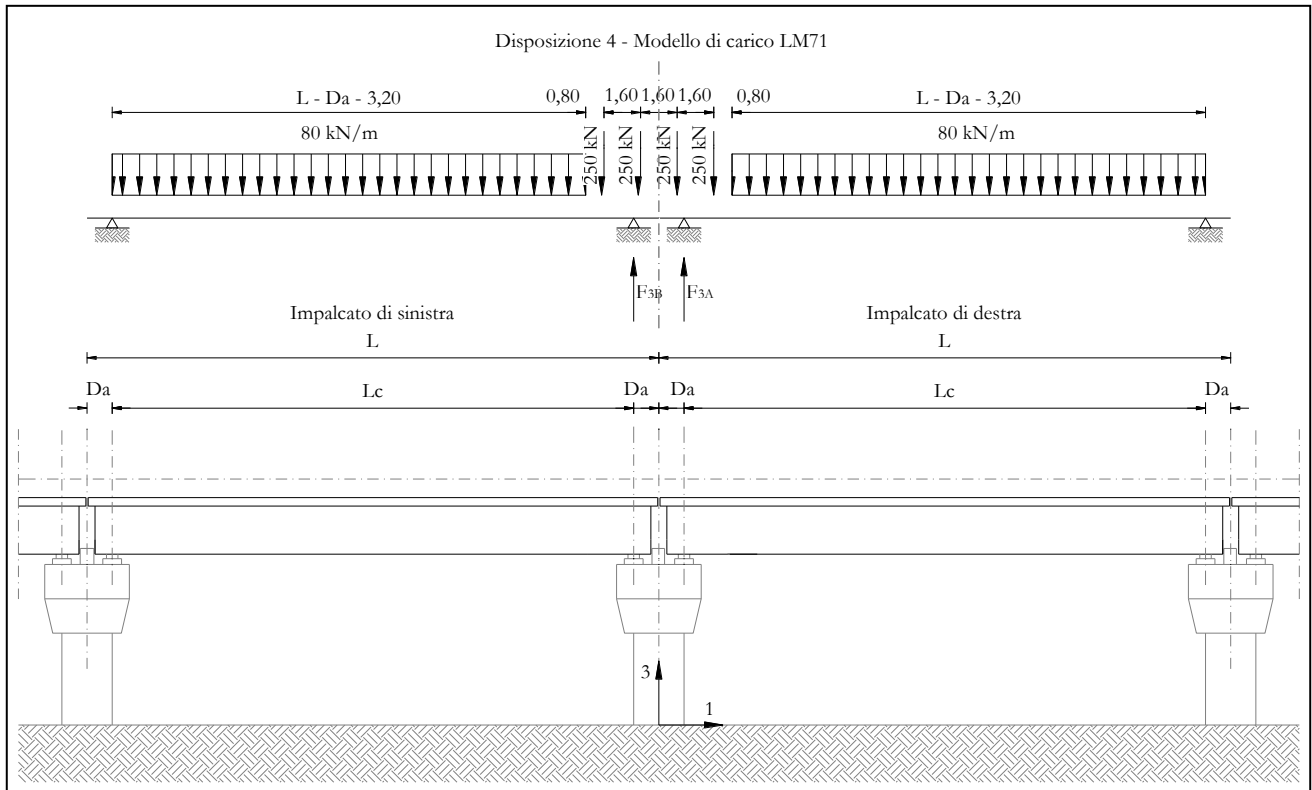

Figura 13 – Disposizione di carico 5

## Pile 25: Relazione di calcolo

COMMESSA	LOTTO	CODIFICA	DOCUMENTO	REV.	FOGLIO
IF1N	01 E ZZ	CL	VI0605 018	B	31 di 138

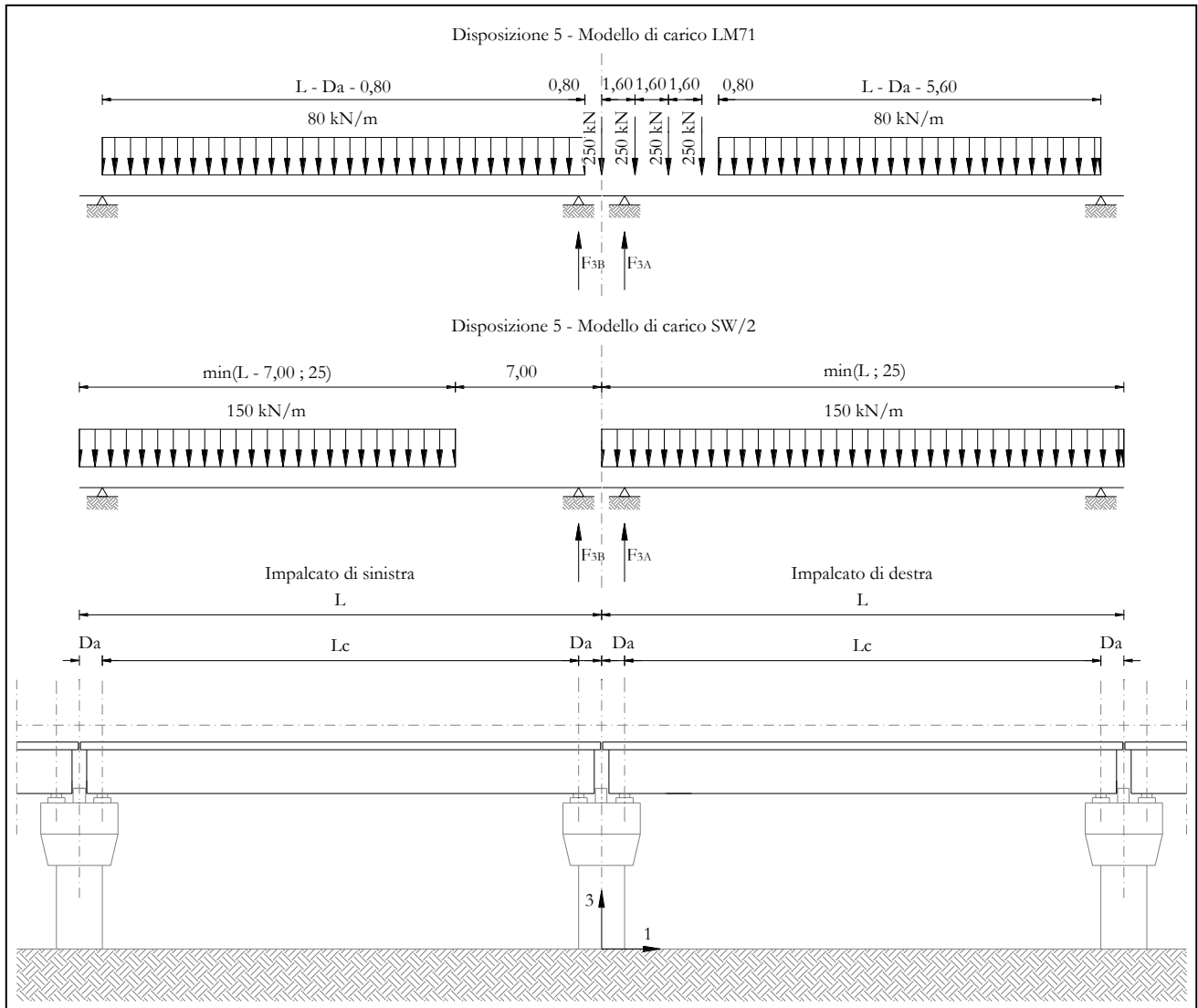

Figura 14 – Disposizione di carico 6

**Pile 25: Relazione di calcolo**

COMMESSA	LOTTO	CODIFICA	DOCUMENTO	REV.	FOGLIO
IF1N	01 E ZZ	CL	VI0605 018	B	32 di 138

**Figura 15 – Disposizione di carico 7**

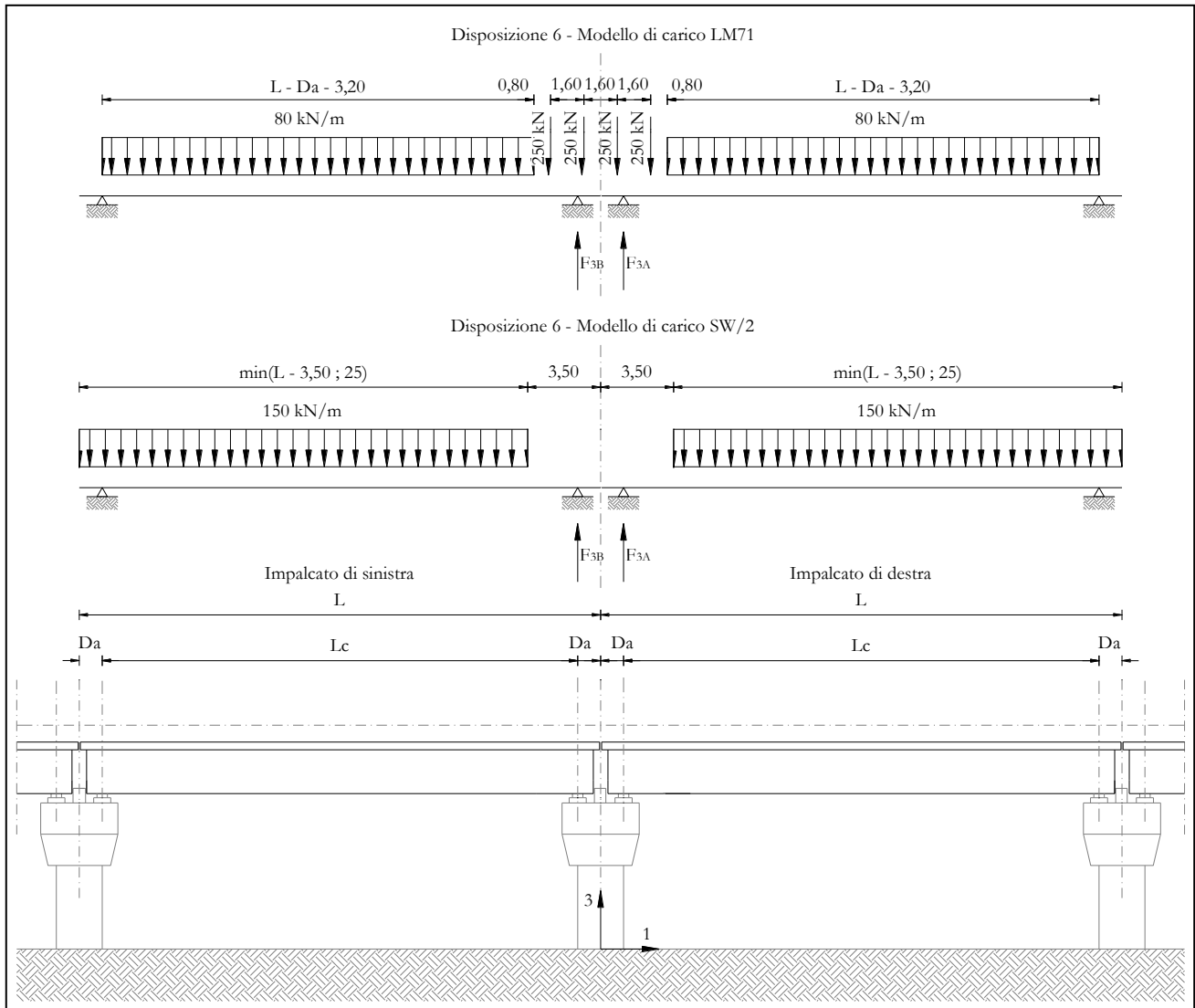
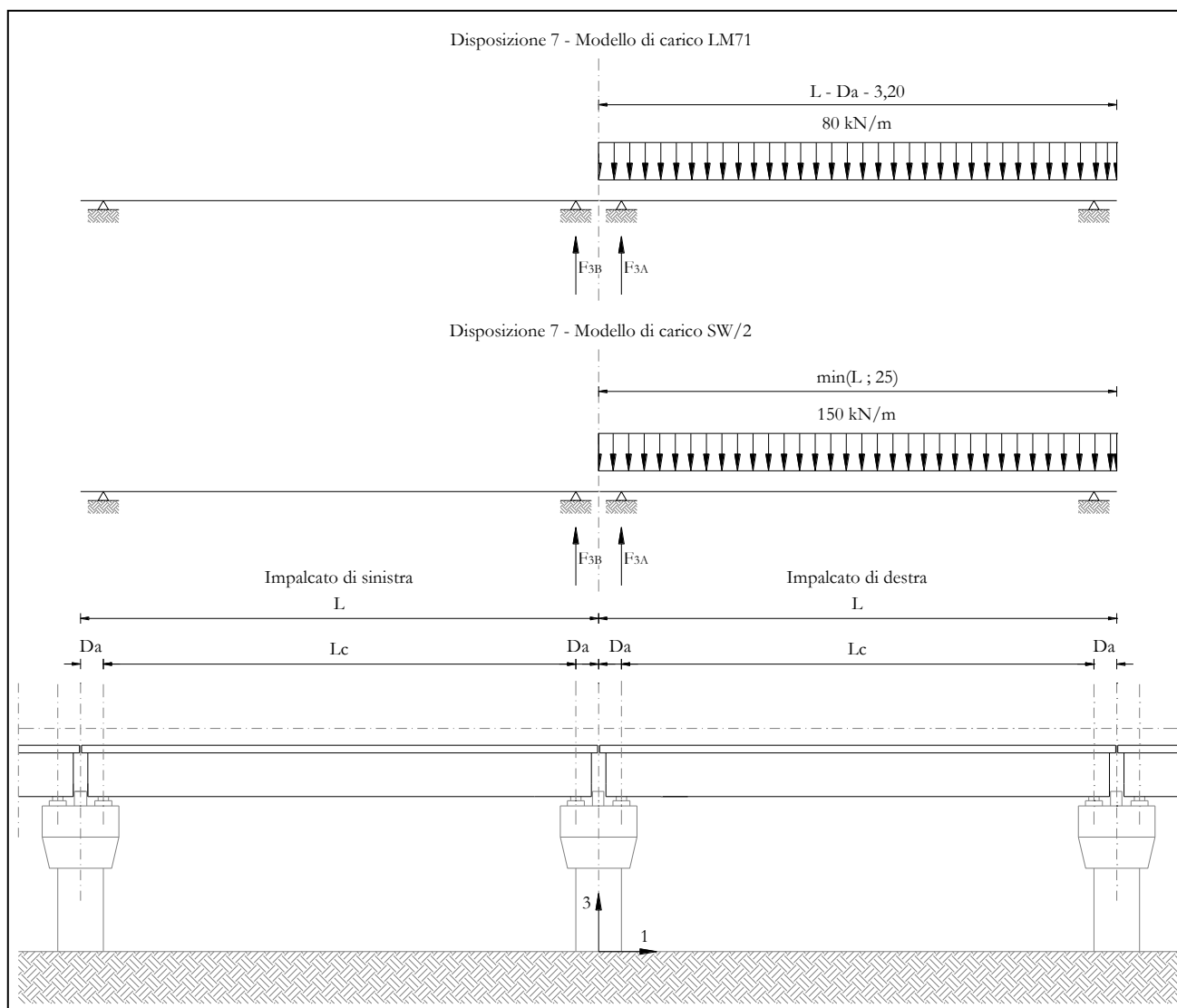
I valori caratteristici dei carichi attribuiti ai modelli di carico devono essere moltiplicati per il coefficiente  $\alpha$  che deve assumersi come da tabella seguente:

Modello di carico	Coefficiente $\alpha$
LM71	1,10
SW/2	1,00



  	<b>ITINERARIO NAPOLI – BARI</b> <b>RADDOPPIO TRATTA CANCELLO – BENEVENTO</b> <b>I° LOTTO FUNZIONALE CANCELLO - FRASSO TELESINO E</b> <b>VARIANTE ALLA LINEA ROMA-NAPOLI VIA CASSINO NEL</b> <b>COMUNE DI MADDALONI – PROGETTO ESECUTIVO</b>												
<b>Pile 25: Relazione di calcolo</b>	<table border="1"> <thead> <tr> <th>COMMESSA</th> <th>LOTTO</th> <th>CODIFICA</th> <th>DOCUMENTO</th> <th>REV.</th> <th>FOGLIO</th> </tr> </thead> <tbody> <tr> <td>IF1N</td> <td>01 E ZZ</td> <td>CL</td> <td>VI0605 018</td> <td>B</td> <td>33 di 138</td> </tr> </tbody> </table>	COMMESSA	LOTTO	CODIFICA	DOCUMENTO	REV.	FOGLIO	IF1N	01 E ZZ	CL	VI0605 018	B	33 di 138
COMMESSA	LOTTO	CODIFICA	DOCUMENTO	REV.	FOGLIO								
IF1N	01 E ZZ	CL	VI0605 018	B	33 di 138								

I valori caratteristici dei carichi attribuiti ai modelli di carico devono essere moltiplicati per coefficienti che tengono conto dell'amplificazione dinamica. I coefficienti di amplificazione dinamica  $\Phi$  si assumono pari a  $\Phi_2$  o  $\Phi_3$  in dipendenza dal livello di manutenzione della linea. In particolare si assumerà:

- per linee con elevato standard manutentivo:  
 $\Phi_2 = 1,44/(\sqrt{L_\Phi - 0,2}) + 0,82$  con limitazione  $1,00 \leq \Phi_2 \leq 1,67$
- per linee con normale standard manutentivo:  
 $\Phi_3 = 2,16/(\sqrt{L_\Phi - 0,2}) + 0,73$  con limitazione  $1,00 \leq \Phi_3 \leq 2,00$

Pile con snellezza  $\lambda \leq 30$ , spalle, fondazioni, muri di sostegno e spinte del terreno possono essere calcolate assumendo coefficienti dinamici unitari.

I pila	9.4	m4	inerzia pila
A pila	10.425	m2	area sez. pila
r_pila	0.95	m	raggio inerzia
H pila	7.4	m	altezza max
$\lambda$ pila	15.58	< 30	snellezza

	<u>IMPALCATO "A"</u>	<u>IMPALCATO "B"</u>
Standard manutentivo =	<i>Normale</i>	<i>Normale</i>

Valori adottati:

$\Phi$ elevazione =	1.00	1.00
$\Phi$ fondazioni =	1.00	1.00

  	<b>ITINERARIO NAPOLI – BARI</b> <b>RADDOPPIO TRATTA CANCELLO – BENEVENTO</b> <b>I° LOTTO FUNZIONALE CANCELLO - FRASSO TELESINO E</b> <b>VARIANTE ALLA LINEA ROMA-NAPOLI VIA CASSINO NEL</b> <b>COMUNE DI MADDALONI – PROGETTO ESECUTIVO</b>					
	<b>Pile 25: Relazione di calcolo</b>	COMMESSA <b>IF1N</b>	LOTTO <b>01 E ZZ</b>	CODIFICA <b>CL</b>	DOCUMENTO <b>VI0605 018</b>	REV. <b>B</b>

### 6.3.1 CARICHI VERTICALI DA TRAFFICO (Q1)

Di seguito si riportano i risultati delle reazioni vincolari per le diverse disposizioni di carico considerate e descritte precedentemente nel §6.3.

#### 6.3.1.1 DISPOSIZIONE DI CARICO 1 (Q11)



Figura 16 – Disposizione di carico 1

IMPALCATO-SX

Reazioni vincolari B

IMPALCATO-DX

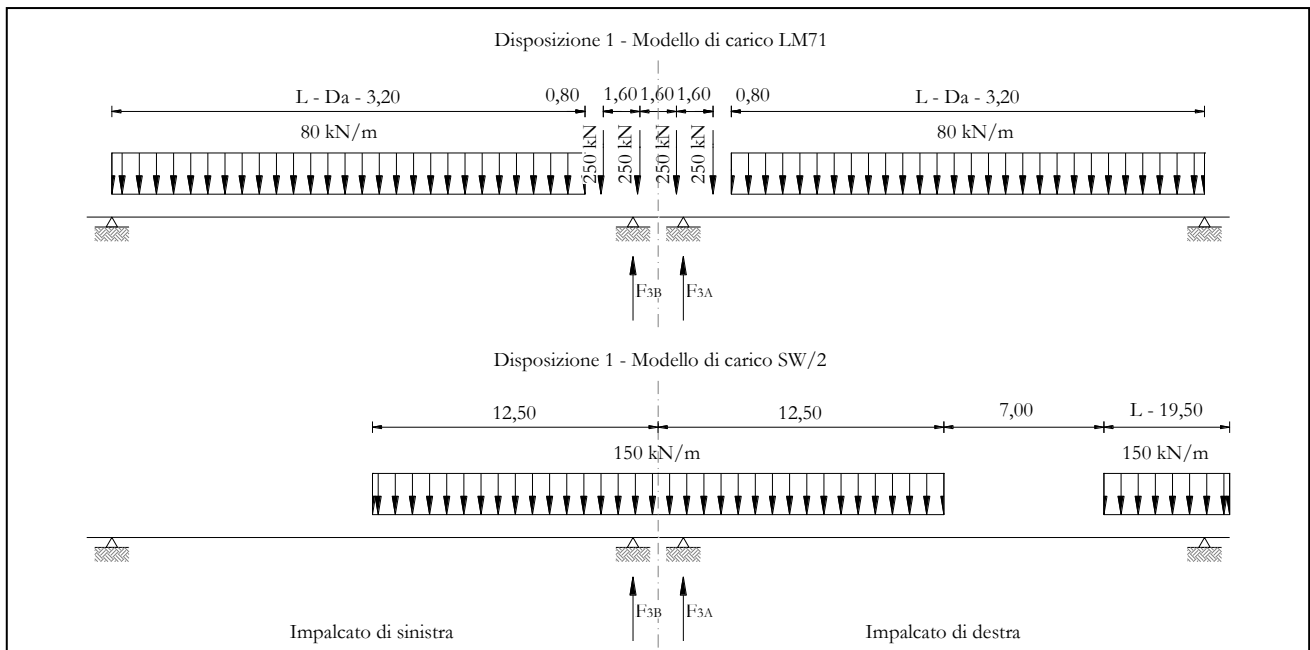
Reazioni vincolari A

Modello di carico LM71

F3 =	1240,77	kN	1240,77	kN
$\alpha$ =	1,10		1,10	
eccentricità =	-1,92	m	-1,92	m

Modello di carico SW/2

F3 =	1451,48	kN	1511,18	kN
$\alpha$ =	1,00		1,00	
eccentricità =	2,00	m	2,00	m

  	<b>ITINERARIO NAPOLI – BARI</b> <b>RADDOPPIO TRATTA CANCELLO – BENEVENTO</b> <b>I° LOTTO FUNZIONALE CANCELLO - FRASSO TELESINO E</b> <b>VARIANTE ALLA LINEA ROMA-NAPOLI VIA CASSINO NEL</b> <b>COMUNE DI MADDALONI – PROGETTO ESECUTIVO</b>												
<b>Pile 25: Relazione di calcolo</b>	<table border="1"> <thead> <tr> <th>COMMESSA</th> <th>LOTTO</th> <th>CODIFICA</th> <th>DOCUMENTO</th> <th>REV.</th> <th>FOGLIO</th> </tr> </thead> <tbody> <tr> <td>IF1N</td> <td>01 E ZZ</td> <td>CL</td> <td>VI0605 018</td> <td>B</td> <td>35 di 138</td> </tr> </tbody> </table>	COMMESSA	LOTTO	CODIFICA	DOCUMENTO	REV.	FOGLIO	IF1N	01 E ZZ	CL	VI0605 018	B	35 di 138
COMMESSA	LOTTO	CODIFICA	DOCUMENTO	REV.	FOGLIO								
IF1N	01 E ZZ	CL	VI0605 018	B	35 di 138								

Coeff. di amplificazione dinamica

$\varphi =$  1,00 1,00

Reazioni vincolari carichi variabili verticali

F3 = 2816,33 kN 2876,03 kN

Risultanti reazioni vincolari

F1 = 0 0  
F2 = 0 0  
F3 = 2816 kN 2876 kN  
M1 = 282 kNm 402 kNm  
M2 = 0 0  
M3 = 0 0

  	<b>ITINERARIO NAPOLI – BARI</b> <b>RADDOPPIO TRATTA CANCELLO – BENEVENTO</b> <b>I° LOTTO FUNZIONALE CANCELLO - FRASSO TELESINO E</b> <b>VARIANTE ALLA LINEA ROMA-NAPOLI VIA CASSINO NEL</b> <b>COMUNE DI MADDALONI – PROGETTO ESECUTIVO</b>					
	<b>Pile 25: Relazione di calcolo</b>	COMMESSA <b>IF1N</b>	LOTTO <b>01 E ZZ</b>	CODIFICA <b>CL</b>	DOCUMENTO <b>VI0605 018</b>	REV. <b>B</b>

### 6.3.1.2 DISPOSIZIONE DI CARICO 1 (Q12)



Figura 17 – Disposizione di carico 2

	IMPALCATO-SX	IMPALCATO-DX
	Reazioni vincolari B	Reazioni vincolari A

#### Modello di carico LM71

F3 =	0,00	kN	1530,51	kN
$\alpha$ =	1,10		1,10	
eccentricità =	-1,92	m	-1,92	m

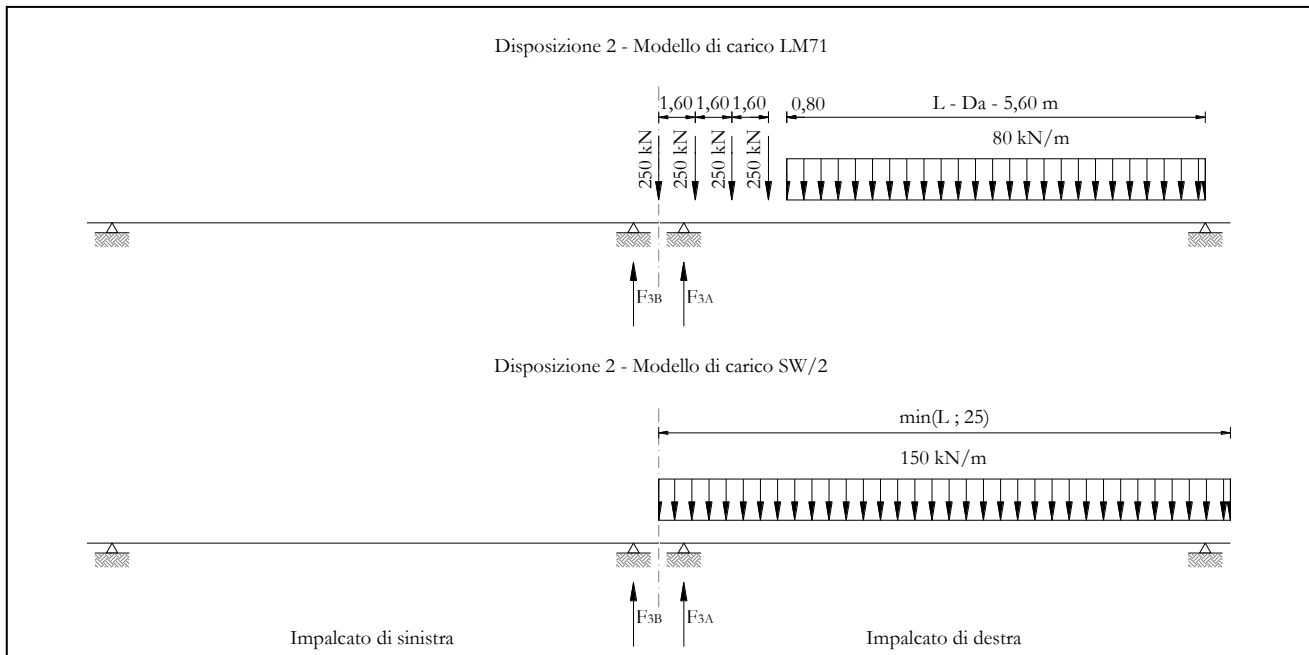
#### Modello di carico SW/2

F3 =	0,00	kN	1875,00	kN
$\alpha$ =	1,00		1,00	
eccentricità =	2,00	m	2,00	m

Coeff. di amplificazione dinamica

  	<b>ITINERARIO NAPOLI – BARI</b> <b>RADDOPPIO TRATTA CANCELLO – BENEVENTO</b> <b>I° LOTTO FUNZIONALE CANCELLO - FRASSO TELESINO E</b> <b>VARIANTE ALLA LINEA ROMA-NAPOLI VIA CASSINO NEL</b> <b>COMUNE DI MADDALONI – PROGETTO ESECUTIVO</b>												
<b>Pile 25: Relazione di calcolo</b>	<table border="1"> <thead> <tr> <th>COMMESSA</th> <th>LOTTO</th> <th>CODIFICA</th> <th>DOCUMENTO</th> <th>REV.</th> <th>FOGLIO</th> </tr> </thead> <tbody> <tr> <td>IF1N</td> <td>01 E ZZ</td> <td>CL</td> <td>VI0605 018</td> <td>B</td> <td>37 di 138</td> </tr> </tbody> </table>	COMMESSA	LOTTO	CODIFICA	DOCUMENTO	REV.	FOGLIO	IF1N	01 E ZZ	CL	VI0605 018	B	37 di 138
COMMESSA	LOTTO	CODIFICA	DOCUMENTO	REV.	FOGLIO								
IF1N	01 E ZZ	CL	VI0605 018	B	37 di 138								

$\varphi =$  1,00 1,00

Reazioni vincolari carichi variabili verticali

F3 = 0,00 kN 3558,56 kN

Risultanti reazioni vincolari

F1 = 0 0  
F2 = 0 0  
F3 = 0 kN 3559 kN  
M1 = 0 kNm 518 kNm  
M2 = 0 0  
M3 = 0 0

  	<b>ITINERARIO NAPOLI – BARI</b> <b>RADDOPPIO TRATTA CANCELLO – BENEVENTO</b> <b>I° LOTTO FUNZIONALE CANCELLO - FRASSO TELESINO E</b> <b>VARIANTE ALLA LINEA ROMA-NAPOLI VIA CASSINO NEL</b> <b>COMUNE DI MADDALONI – PROGETTO ESECUTIVO</b>					
	<b>Pile 25: Relazione di calcolo</b>	COMMESSA <b>IF1N</b>	LOTTO <b>01 E ZZ</b>	CODIFICA <b>CL</b>	DOCUMENTO <b>VI0605 018</b>	REV. <b>B</b>

### 6.3.1.3 DISPOSIZIONE DI CARICO 1 (Q13)



Figura 18 – Disposizione di carico 3

	IMPALCATO-SX		IMPALCATO-DX	
	Reazioni vincolari B		Reazioni vincolari A	

Modello di carico LM71

F3 =	0,00	kN	0,00	kN
$\alpha$ =	1,10		1,10	
eccentricità =	-1,92	m	-1,92	m

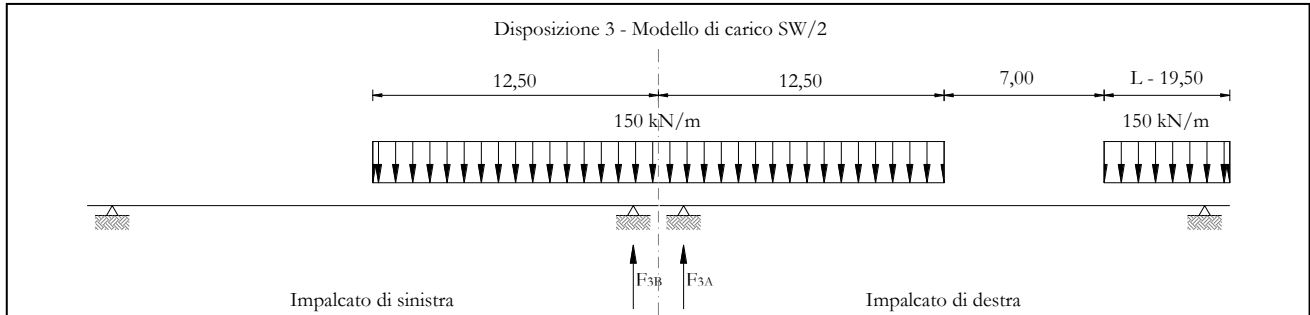
Modello di carico SW/2

F3 =	1451,48	kN	1511,18	kN
$\alpha$ =	1,00		1,00	
eccentricità =	2,00	m	2,00	m

Coeff. di amplificazione dinamica

$\varphi$ =	1,00		1,00	
-------------	------	--	------	--

Reazioni vincolari carichi variabili verticali

F3 =	1451,48	kN	1511,18	kN
------	---------	----	---------	----

Risultanti reazioni vincolari

F1 =	0		0	
------	---	--	---	--

Ghella



ITINERA

**ITINERARIO NAPOLI – BARI**

**RADDOPPIO TRATTA CANCELLO – BENEVENTO**

**I° LOTTO FUNZIONALE CANCELLO - FRASSO TELESINO E  
VARIANTE ALLA LINEA ROMA-NAPOLI VIA CASSINO NEL  
COMUNE DI MADDALONI – PROGETTO ESECUTIVO**

**Pile 25: Relazione di calcolo**

COMMESSA	LOTTO	CODIFICA	DOCUMENTO	REV.	FOGLIO
IF1N	01 E ZZ	CL	VI0605 018	B	39 di 138

F2 =	0		0	
F3 =	1451	kN	1511	kN
M1 =	2903	kNm	3022	kNm
M2 =	0		0	
M3 =	0		0	

  	<b>ITINERARIO NAPOLI – BARI</b> <b>RADDOPPIO TRATTA CANCELLO – BENEVENTO</b> <b>I° LOTTO FUNZIONALE CANCELLO - FRASSO TELESINO E</b> <b>VARIANTE ALLA LINEA ROMA-NAPOLI VIA CASSINO NEL</b> <b>COMUNE DI MADDALONI – PROGETTO ESECUTIVO</b>					
	<b>Pile 25: Relazione di calcolo</b>	COMMESSA <b>IF1N</b>	LOTTO <b>01 E ZZ</b>	CODIFICA <b>CL</b>	DOCUMENTO <b>VI0605 018</b>	REV. <b>B</b>

### 6.3.1.4 DISPOSIZIONE DI CARICO 1 (Q14)



Figura 19 – Disposizione di carico 4

	IMPALCATO-SX		IMPALCATO-DX	
	Reazioni vincolari B		Reazioni vincolari A	
<b>Modello di carico LM71</b>				
F3 =	1240,77	kN	1240,77	kN
$\alpha$ =	1,10		1,10	
eccentricità =	2,08	m	2,08	m
<b>Modello di carico SW/2</b>				
F3 =	0,00	kN	0,00	kN
$\alpha$ =	1,00		1,00	
eccentricità =	-2,00	m	-2,00	m
<b>Coeff. di amplificazione dinamica</b>				
$\varphi$ =	1,00		1,00	
<b>Reazioni vincolari carichi variabili verticali</b>				
F3 =	1364,85	kN	1364,85	kN
<b>Risultanti reazioni vincolari</b>				



Ghella

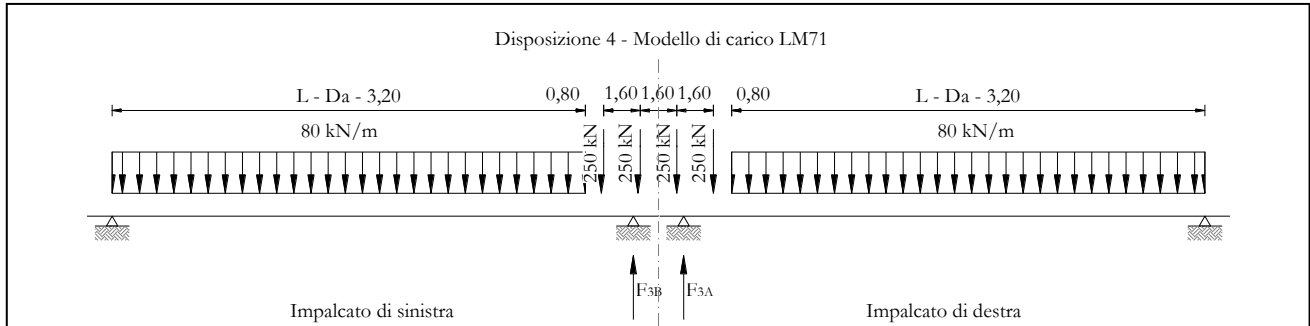

ITINERA

**ITINERARIO NAPOLI – BARI**  
**RADDOPPIO TRATTA CANCELLO – BENEVENTO**  
**I° LOTTO FUNZIONALE CANCELLO - FRASSO TELESINO E**  
**VARIANTE ALLA LINEA ROMA-NAPOLI VIA CASSINO NEL**  
**COMUNE DI MADDALONI – PROGETTO ESECUTIVO**

**Pile 25: Relazione di calcolo**

COMMESSA	LOTTO	CODIFICA	DOCUMENTO	REV.	FOGLIO
IF1N	01 E ZZ	CL	VI0605 018	B	41 di 138

F1 =	0		0	
F2 =	0		0	
F3 =	1365	kN	1365	kN
M1 =	2839	kNm	2839	kNm
M2 =	0		0	
M3 =	0		0	

  	<b>ITINERARIO NAPOLI – BARI</b> <b>RADDOPPIO TRATTA CANCELLO – BENEVENTO</b> <b>I° LOTTO FUNZIONALE CANCELLO - FRASSO TELESINO E</b> <b>VARIANTE ALLA LINEA ROMA-NAPOLI VIA CASSINO NEL</b> <b>COMUNE DI MADDALONI – PROGETTO ESECUTIVO</b>					
	<b>Pile 25: Relazione di calcolo</b>	COMMESSA <b>IF1N</b>	LOTTO <b>01 E ZZ</b>	CODIFICA <b>CL</b>	DOCUMENTO <b>VI0605 018</b>	REV. <b>B</b>

### 6.3.1.5 DISPOSIZIONE DI CARICO 1 (Q15)



Figura 20 – Disposizione di carico 5

	IMPALCATO-SX		IMPALCATO-DX	
	Reazioni vincolari B		Reazioni vincolari A	

Modello di carico LM71

F3 =	936,16	kN	1530,51	kN
$\alpha$ =	1,10		1,10	
eccentricità =	2,08	m	-1,92	m

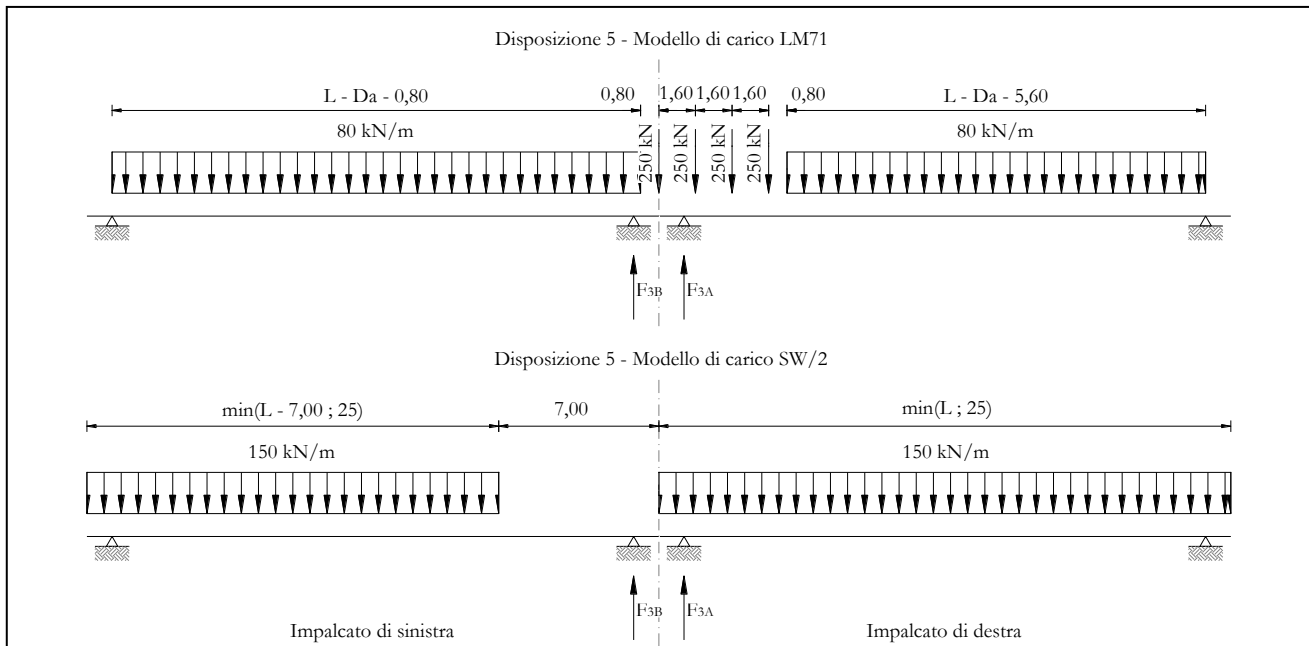
Modello di carico SW/2

F3 =	935,53	kN	1875,00	kN
$\alpha$ =	1,00		1,00	
eccentricità =	-2,00	m	2,00	m

Coeff. di amplificazione dinamica

$\phi$ =	1,00		1,00	
----------	------	--	------	--

  	<b>ITINERARIO NAPOLI – BARI</b> <b>RADDOPPIO TRATTA CANCELLO – BENEVENTO</b> <b>I° LOTTO FUNZIONALE CANCELLO - FRASSO TELESINO E</b> <b>VARIANTE ALLA LINEA ROMA-NAPOLI VIA CASSINO NEL</b> <b>COMUNE DI MADDALONI – PROGETTO ESECUTIVO</b>												
<b>Pile 25: Relazione di calcolo</b>	<table border="1"> <thead> <tr> <th>COMMESSA</th> <th>LOTTO</th> <th>CODIFICA</th> <th>DOCUMENTO</th> <th>REV.</th> <th>FOGLIO</th> </tr> </thead> <tbody> <tr> <td>IF1N</td> <td>01 E ZZ</td> <td>CL</td> <td>VI0605 018</td> <td>B</td> <td>43 di 138</td> </tr> </tbody> </table>	COMMESSA	LOTTO	CODIFICA	DOCUMENTO	REV.	FOGLIO	IF1N	01 E ZZ	CL	VI0605 018	B	43 di 138
COMMESSA	LOTTO	CODIFICA	DOCUMENTO	REV.	FOGLIO								
IF1N	01 E ZZ	CL	VI0605 018	B	43 di 138								

Reazioni vincolari carichi variabili verticali

F3 = 1965,30 kN 3558,56 kN

Risultanti reazioni vincolari

F1 = 0 0  
F2 = 0 0  
F3 = 1965 kN 3559 kN  
M1 = 271 kNm 518 kNm  
M2 = 0 0  
M3 = 0 0

   	<b>ITINERARIO NAPOLI – BARI</b> <b>RADDOPPIO TRATTA CANCELLO – BENEVENTO</b> <b>I° LOTTO FUNZIONALE CANCELLO - FRASSO TELESINO E</b> <b>VARIANTE ALLA LINEA ROMA-NAPOLI VIA CASSINO NEL</b> <b>COMUNE DI MADDALONI – PROGETTO ESECUTIVO</b>					
	<b>Pile 25: Relazione di calcolo</b>	COMMESSA <b>IF1N</b>	LOTTO <b>01 E ZZ</b>	CODIFICA <b>CL</b>	DOCUMENTO <b>VI0605 018</b>	REV. <b>B</b>

### 6.3.1.6 DISPOSIZIONE DI CARICO 1 (Q16)



Figura 21 – Disposizione di carico 6

	IMPALCATO-SX		IMPALCATO-DX	
	Reazioni vincolari B		Reazioni vincolari A	

Modello di carico LM71

F3 =	1240,77	kN	1240,77	kN
$\alpha$ =	1,10		1,10	
eccentricità =	-1,92	m	-1,92	m

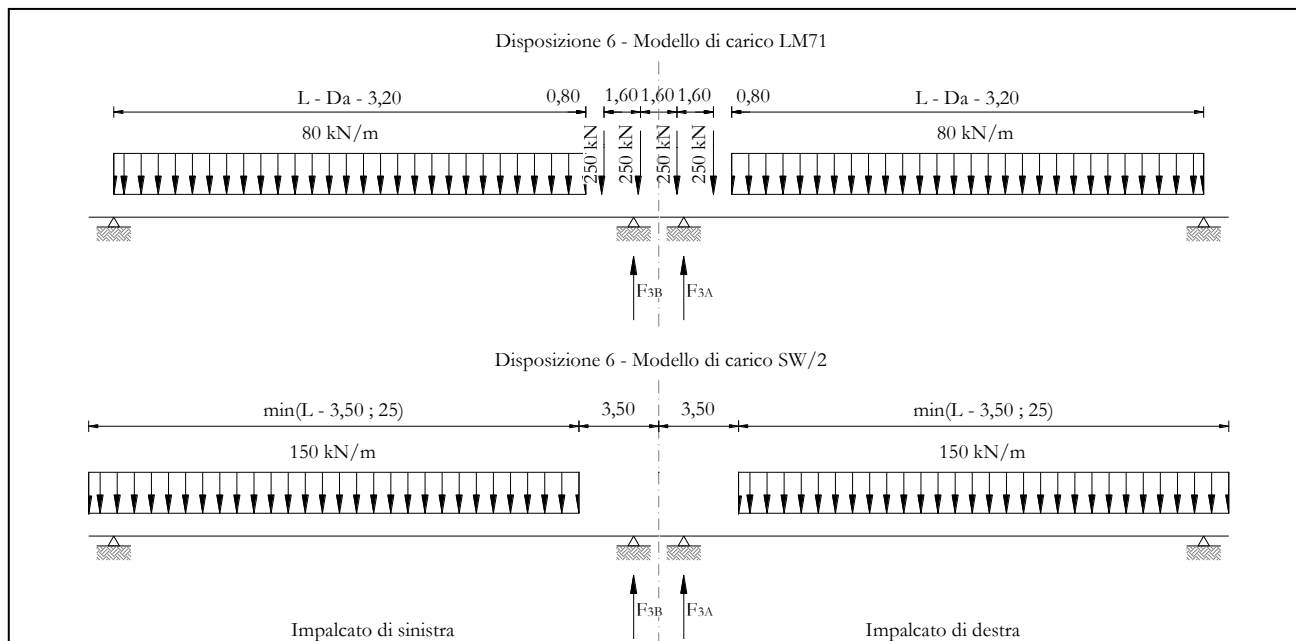
Modello di carico SW/2

F3 =	1364,97	kN	1364,97	kN
$\alpha$ =	1,00		1,00	
eccentricità =	2,00	m	2,00	m

Coeff. di amplificazione dinamica

$\varphi$ =	1,00		1,00	
-------------	------	--	------	--

  	<b>ITINERARIO NAPOLI – BARI</b> <b>RADDOPPIO TRATTA CANCELLO – BENEVENTO</b> <b>I° LOTTO FUNZIONALE CANCELLO - FRASSO TELESINO E</b> <b>VARIANTE ALLA LINEA ROMA-NAPOLI VIA CASSINO NEL</b> <b>COMUNE DI MADDALONI – PROGETTO ESECUTIVO</b>												
<b>Pile 25: Relazione di calcolo</b>	<table border="1"> <thead> <tr> <th>COMMESSA</th> <th>LOTTO</th> <th>CODIFICA</th> <th>DOCUMENTO</th> <th>REV.</th> <th>FOGLIO</th> </tr> </thead> <tbody> <tr> <td>IF1N</td> <td>01 E ZZ</td> <td>CL</td> <td>VI0605 018</td> <td>B</td> <td>45 di 138</td> </tr> </tbody> </table>	COMMESSA	LOTTO	CODIFICA	DOCUMENTO	REV.	FOGLIO	IF1N	01 E ZZ	CL	VI0605 018	B	45 di 138
COMMESSA	LOTTO	CODIFICA	DOCUMENTO	REV.	FOGLIO								
IF1N	01 E ZZ	CL	VI0605 018	B	45 di 138								

Reazioni vincolari carichi variabili verticali

F3 = 2729,82 kN 2729,82 kN

Risultanti reazioni vincolari

F1 = 0 0  
F2 = 0 0  
F3 = 2730 kN 2730 kN  
M1 = 109 kNm 109 kNm  
M2 = 0 0  
M3 = 0 0

  	<b>ITINERARIO NAPOLI – BARI</b> <b>RADDOPPIO TRATTA CANCELLO – BENEVENTO</b> <b>I° LOTTO FUNZIONALE CANCELLO - FRASSO TELESINO E</b> <b>VARIANTE ALLA LINEA ROMA-NAPOLI VIA CASSINO NEL</b> <b>COMUNE DI MADDALONI – PROGETTO ESECUTIVO</b>												
<b>Pile 25: Relazione di calcolo</b>	<table border="1"> <tr> <td>COMMESSA</td> <td>LOTTO</td> <td>CODIFICA</td> <td>DOCUMENTO</td> <td>REV.</td> <td>FOGLIO</td> </tr> <tr> <td>IF1N</td> <td>01 E ZZ</td> <td>CL</td> <td>VI0605 018</td> <td>B</td> <td>46 di 138</td> </tr> </table>	COMMESSA	LOTTO	CODIFICA	DOCUMENTO	REV.	FOGLIO	IF1N	01 E ZZ	CL	VI0605 018	B	46 di 138
COMMESSA	LOTTO	CODIFICA	DOCUMENTO	REV.	FOGLIO								
IF1N	01 E ZZ	CL	VI0605 018	B	46 di 138								

### 6.3.1.7 DISPOSIZIONE DI CARICO 1 (Q17)



Figura 22 – Disposizione di carico 7

	IMPALCATO-SX		IMPALCATO-DX	
	Reazioni vincolari B		Reazioni vincolari A	

Modello di carico LM71

F3 =	0,00	kN	1002,12	kN
$\alpha$ =	1,10		1,10	
eccentricità =	-1,92	m	-1,92	m

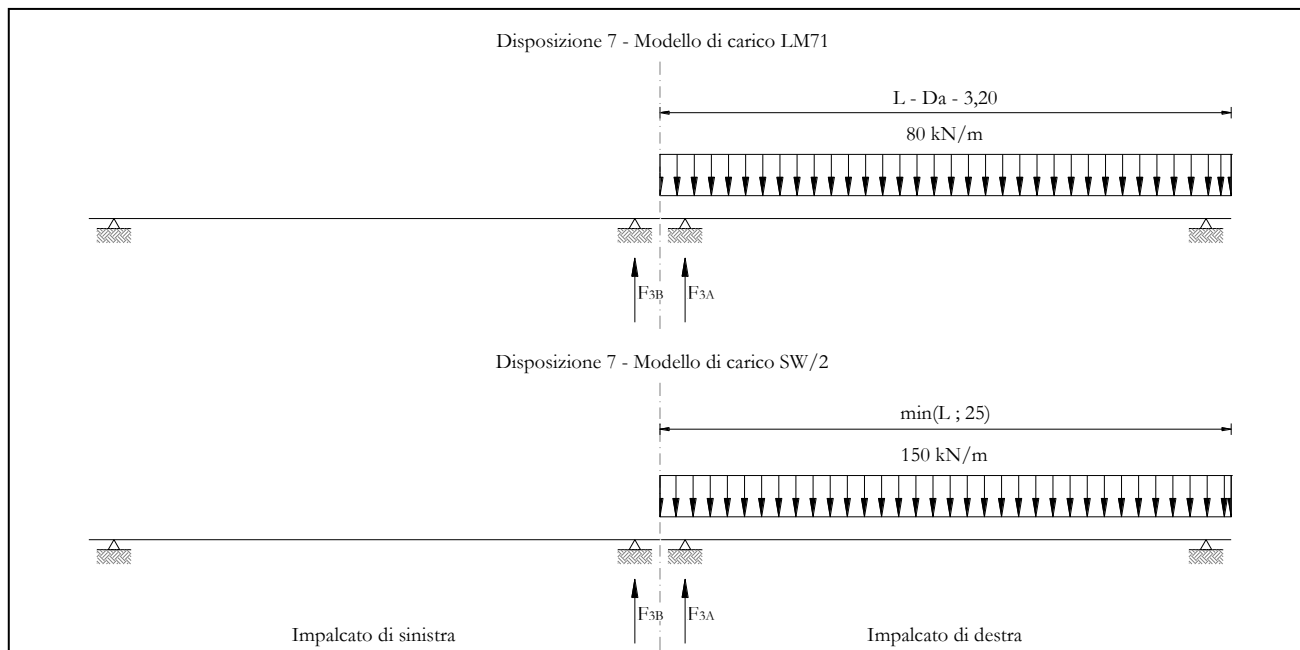
Modello di carico SW/2

F3 =	0,00	kN	1875,00	kN
$\alpha$ =	1,00		1,00	
eccentricità =	2,00	m	2,00	m

Coeff. di amplificazione dinamica

$\varphi$ =	1,00	1,00
-------------	------	------

  	<b>ITINERARIO NAPOLI – BARI</b> <b>RADDOPPIO TRATTA CANCELLO – BENEVENTO</b> <b>I° LOTTO FUNZIONALE CANCELLO - FRASSO TELESINO E</b> <b>VARIANTE ALLA LINEA ROMA-NAPOLI VIA CASSINO NEL</b> <b>COMUNE DI MADDALONI – PROGETTO ESECUTIVO</b>												
<b>Pile 25: Relazione di calcolo</b>	<table border="1"> <thead> <tr> <th>COMMESSA</th> <th>LOTTO</th> <th>CODIFICA</th> <th>DOCUMENTO</th> <th>REV.</th> <th>FOGLIO</th> </tr> </thead> <tbody> <tr> <td>IF1N</td> <td>01 E ZZ</td> <td>CL</td> <td>VI0605 018</td> <td>B</td> <td>47 di 138</td> </tr> </tbody> </table>	COMMESSA	LOTTO	CODIFICA	DOCUMENTO	REV.	FOGLIO	IF1N	01 E ZZ	CL	VI0605 018	B	47 di 138
COMMESSA	LOTTO	CODIFICA	DOCUMENTO	REV.	FOGLIO								
IF1N	01 E ZZ	CL	VI0605 018	B	47 di 138								

Reazioni vincolari carichi variabili verticali

F3 = 0,00 kN 2977,34 kN

Risultanti reazioni vincolari

F1 = 0 0  
F2 = 0 0  
F3 = 0 kN 2977 kN  
M1 = 0 kNm 1634 kNm  
M2 = 0 0  
M3 = 0 0

  	<b>ITINERARIO NAPOLI – BARI</b> <b>RADDOPPIO TRATTA CANCELLO – BENEVENTO</b> <b>I° LOTTO FUNZIONALE CANCELLO - FRASSO TELESINO E</b> <b>VARIANTE ALLA LINEA ROMA-NAPOLI VIA CASSINO NEL</b> <b>COMUNE DI MADDALONI – PROGETTO ESECUTIVO</b>												
<b>Pile 25: Relazione di calcolo</b>	<table border="1"> <thead> <tr> <th>COMMESSA</th> <th>LOTTO</th> <th>CODIFICA</th> <th>DOCUMENTO</th> <th>REV.</th> <th>FOGLIO</th> </tr> </thead> <tbody> <tr> <td>IF1N</td> <td>01 E ZZ</td> <td>CL</td> <td>VI0605 018</td> <td>B</td> <td>48 di 138</td> </tr> </tbody> </table>	COMMESSA	LOTTO	CODIFICA	DOCUMENTO	REV.	FOGLIO	IF1N	01 E ZZ	CL	VI0605 018	B	48 di 138
COMMESSA	LOTTO	CODIFICA	DOCUMENTO	REV.	FOGLIO								
IF1N	01 E ZZ	CL	VI0605 018	B	48 di 138								

### 6.3.2 AZIONI DI AVVIAMENTO E FRENATURA (Q2)

La azioni di frenatura e avviamento sono costituite da forze uniformemente distribuite su una lunghezza di binario L determinata per ottenere l'effetto più gravoso sull'elemento strutturale considerato. I valori da considerare sono i seguenti:

- avviamento:  $Q_{la,k} = 33 \text{ kN/m} \cdot L \leq 1000 \text{ kN}$  per i modelli di carico LM71,SW/2
- frenatura:  $Q_{lb,k} = 20 \text{ kN/m} \cdot L \leq 6000 \text{ kN}$  per i modelli di carico LM71  
 $Q_{lb,k} = 35 \text{ kN/m}$  per i modelli di carico SW/2

I valori caratteristici dell'azione di frenatura e di avviamento devono essere moltiplicati per  $\alpha$  e non devono essere moltiplicati per  $\Phi$ .

Nel caso di ponti a doppio binario si devono considerare due treni in transito in versi opposti, uno in fase di avviamento e l'altro in fase di frenatura.

Gli effetti di interazione relativamente alle azioni di frenatura e avviamento si tengono conto applicando ai valori della risultante un coefficiente  $\alpha_h$  che tiene conto del rapporto di rigidezza tra le pile del viadotto. Per la determinazione dei coefficienti si rimanda al §6.6.3 della presente relazione.

Nei sottoparagrafi che seguono si riportano i risultati delle reazioni vincolari per le diverse disposizioni di carico considerate e descritte precedentemente nel §6.3.



## 6.3.2.1 DISPOSIZIONE DI CARICO 1 (Q21)



Figura 23 – Disposizione di carico 1

## IMPALCATO-SX

Reazioni vincolari B

## IMPALCATO-DX

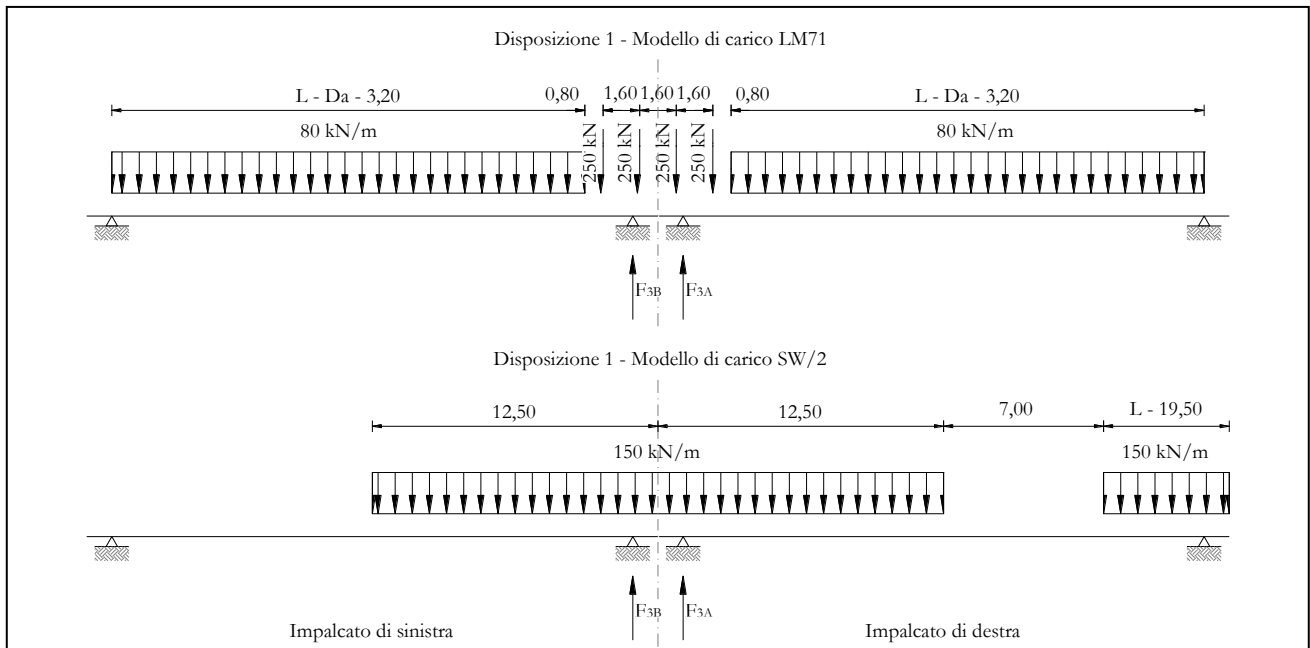
Reazioni vincolari A

## Avviamento LM71

$f_{avv} =$	33,00	kN/m	33,00	kN/m
$\alpha =$	1,10		1,10	
L caricata =	25,00	m	25,00	m
$F_{avv} (\text{max } 1000 \text{ kN}) =$	825,00	kN	825,00	kN
$F_1 =$	907,50	kN	907,50	kN

## Avviamento SW/2

$f_{avv} =$	33,00	kN/m	33,00	kN/m
$\alpha =$	1,00		1,00	
L caricata =	12,50	m	18,00	m
$F_{avv} (\text{max } 1000 \text{ kN}) =$	412,50	kN	594,00	kN
$F_1 =$	412,50	kN	594,00	kN

  	<b>ITINERARIO NAPOLI – BARI</b> <b>RADDOPPIO TRATTA CANCELLO – BENEVENTO</b> <b>I° LOTTO FUNZIONALE CANCELLO - FRASSO TELESINO E</b> <b>VARIANTE ALLA LINEA ROMA-NAPOLI VIA CASSINO NEL</b> <b>COMUNE DI MADDALONI – PROGETTO ESECUTIVO</b>												
<b>Pile 25: Relazione di calcolo</b>	<table border="1"> <thead> <tr> <th>COMMESSA</th> <th>LOTTO</th> <th>CODIFICA</th> <th>DOCUMENTO</th> <th>REV.</th> <th>FOGLIO</th> </tr> </thead> <tbody> <tr> <td>IF1N</td> <td>01 E ZZ</td> <td>CL</td> <td>VI0605 018</td> <td>B</td> <td>50 di 138</td> </tr> </tbody> </table>	COMMESSA	LOTTO	CODIFICA	DOCUMENTO	REV.	FOGLIO	IF1N	01 E ZZ	CL	VI0605 018	B	50 di 138
COMMESSA	LOTTO	CODIFICA	DOCUMENTO	REV.	FOGLIO								
IF1N	01 E ZZ	CL	VI0605 018	B	50 di 138								

#### Frenatura LM71

f fren =	20,00	kN/m	20,00	kN/m
$\alpha$ =	1,10		1,10	
L caricata =	25,00	m	25,00	m
F fren (max 6000 kN) =	500,00	kN	500,00	kN
F1 =	550,00	kN	550,00	kN

#### Frenatura SW/2

f fren =	35,00	kN/m	35,00	kN/m
$\alpha$ =	1,00		1,00	
L caricata =	12,50	m	18,00	m
F fren =	437,50	kN	630,00	kN
F1 =	437,50	kN	630,00	kN

#### ahp interazione semplificata

ahp frenatura per LM71 =	1,60		1,60	
ahp frenatura per SW/2 =	1,30		1,30	
ahp avviam. per LM71 SW/2 =	1,12		1,12	

#### Forza totale di avviamento e frenatura

F1 =	1585,15	kN	1835,40	kN
h rispetto a intradosso imp. =	3,28	m	3,28	m
tipologia vincolo =	UL		F	

#### Risultanti reazioni vincolari

F1 =	0	kN	-1835	kN
F2 =	0		0	
F3 =	228	kN	-264	kN
M1 =	0		0	
M2 =	0		0	
M3 =	0		0	

## Pile 25: Relazione di calcolo

COMMESSA	LOTTO	CODIFICA	DOCUMENTO	REV.	FOGLIO
IF1N	01 E ZZ	CL	VI0605 018	B	51 di 138

## 6.3.2.2 DISPOSIZIONE DI CARICO 2 (Q22)



Figura 24 – Disposizione di carico 2

	IMPALCATO-SX		IMPALCATO-DX	
	Reazioni vincolari B		Reazioni vincolari A	

## Avviamento LM71

f avv =	33,00	kN/m	33,00	kN/m
$\alpha$ =	1,10		1,10	
L caricata =	0,00	m	25,00	m
F avv (max 1000 kN) =	0,00	kN	825,00	kN
F1 =	0,00	kN	907,50	kN

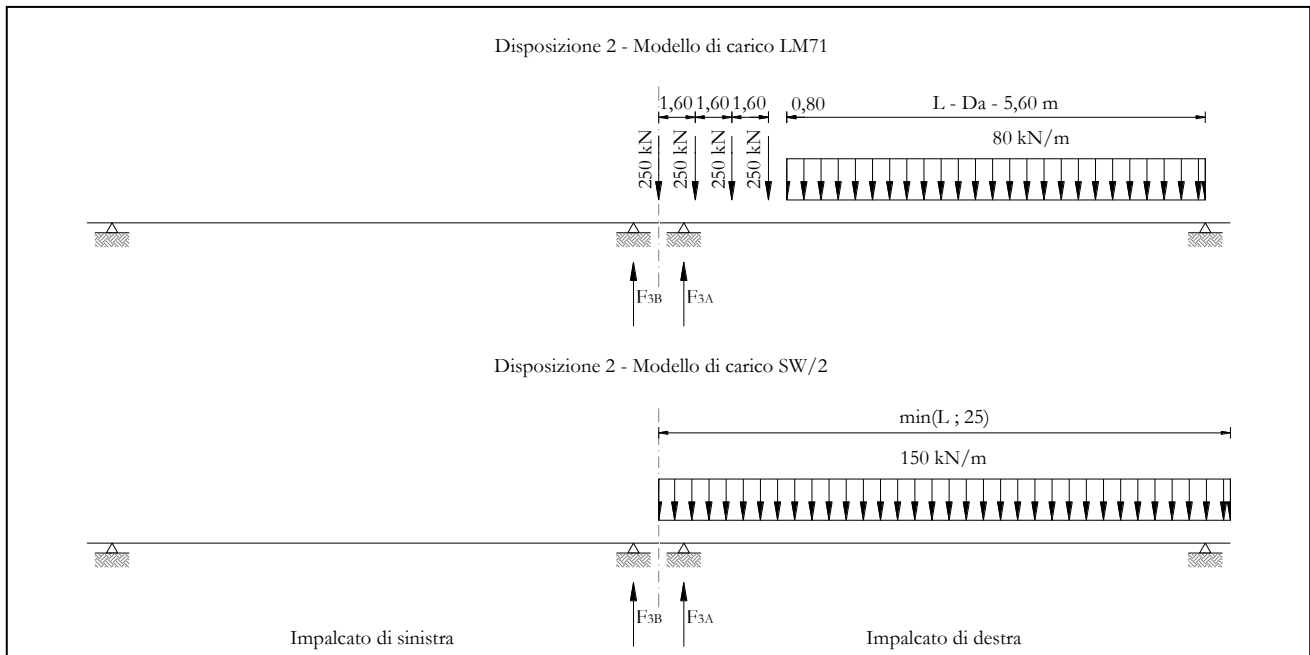
## Avviamento SW/2

f avv =	33,00	kN/m	33,00	kN/m
$\alpha$ =	1,00		1,00	
L caricata =	0,00	m	25,00	m
F avv (max 1000 kN) =	0,00	kN	825,00	kN
F1 =	0,00	kN	825,00	kN

  	<b>ITINERARIO NAPOLI – BARI</b> <b>RADDOPPIO TRATTA CANCELLO – BENEVENTO</b> <b>I° LOTTO FUNZIONALE CANCELLO - FRASSO TELESINO E</b> <b>VARIANTE ALLA LINEA ROMA-NAPOLI VIA CASSINO NEL</b> <b>COMUNE DI MADDALONI – PROGETTO ESECUTIVO</b>												
<b>Pile 25: Relazione di calcolo</b>	<table border="1"> <thead> <tr> <th>COMMESSA</th> <th>LOTTO</th> <th>CODIFICA</th> <th>DOCUMENTO</th> <th>REV.</th> <th>FOGLIO</th> </tr> </thead> <tbody> <tr> <td>IF1N</td> <td>01 E ZZ</td> <td>CL</td> <td>VI0605 018</td> <td>B</td> <td>52 di 138</td> </tr> </tbody> </table>	COMMESSA	LOTTO	CODIFICA	DOCUMENTO	REV.	FOGLIO	IF1N	01 E ZZ	CL	VI0605 018	B	52 di 138
COMMESSA	LOTTO	CODIFICA	DOCUMENTO	REV.	FOGLIO								
IF1N	01 E ZZ	CL	VI0605 018	B	52 di 138								

#### Frenatura LM71

f fren =	20,00	kN/m	20,00	kN/m
$\alpha$ =	1,10		1,10	
L caricata =	0,00	m	25,00	m
F fren (max 6000 kN) =	0,00	kN	500,00	kN
F1 =	0,00	kN	550,00	kN

#### Frenatura SW/2

f fren =	35,00	kN/m	35,00	kN/m
$\alpha$ =	1,00		1,00	
L caricata =	0,00	m	25,00	m
F fren =	0,00	kN	875,00	kN
F1 =	0,00	kN	875,00	kN

#### ahp interazione semplificata

ahp frenatura per LM71 =	1,60		1,60	
ahp frenatura per SW/2 =	1,30		1,30	
ahp avviam. per LM71 SW/2 =	1,12		1,12	

#### Forza totale di avviamento e frenatura

F1 =	0,00	kN	2153,90	kN
h rispetto a intradosso imp. =	3,28	m	3,28	m
tipologia vincolo =	UL		F	

#### Risultanti reazioni vincolari

F1 =	0	kN	-2154	kN
F2 =	0		0	
F3 =	0	kN	-310	kN
M1 =	0		0	
M2 =	0		0	
M3 =	0		0	

  	<b>ITINERARIO NAPOLI – BARI</b> <b>RADDOPPIO TRATTA CANCELLO – BENEVENTO</b> <b>I° LOTTO FUNZIONALE CANCELLO - FRASSO TELESINO E</b> <b>VARIANTE ALLA LINEA ROMA-NAPOLI VIA CASSINO NEL</b> <b>COMUNE DI MADDALONI – PROGETTO ESECUTIVO</b>												
<b>Pile 25: Relazione di calcolo</b>	<table border="1"> <tr> <td>COMMESSA</td> <td>LOTTO</td> <td>CODIFICA</td> <td>DOCUMENTO</td> <td>REV.</td> <td>FOGLIO</td> </tr> <tr> <td>IF1N</td> <td>01 E ZZ</td> <td>CL</td> <td>VI0605 018</td> <td>B</td> <td>53 di 138</td> </tr> </table>	COMMESSA	LOTTO	CODIFICA	DOCUMENTO	REV.	FOGLIO	IF1N	01 E ZZ	CL	VI0605 018	B	53 di 138
COMMESSA	LOTTO	CODIFICA	DOCUMENTO	REV.	FOGLIO								
IF1N	01 E ZZ	CL	VI0605 018	B	53 di 138								

### 6.3.2.3 DISPOSIZIONE DI CARICO 3 (Q23)



Figura 25 – Disposizione di carico 3

	IMPALCATO-SX		IMPALCATO-DX	
	Reazioni vincolari B		Reazioni vincolari A	
<b>Avviamento LM71</b>				
f avv =	33,00	kN/m	33,00	kN/m
$\alpha$ =	1,10		1,10	
L caricata =	0,00	m	0,00	m
F avv (max 1000 kN) =	0,00	kN	0,00	kN
F1 =	0,00	kN	0,00	kN
<b>Avviamento SW/2</b>				
f avv =	33,00	kN/m	33,00	kN/m
$\alpha$ =	1,00		1,00	
L caricata =	12,50	m	18,00	m
F avv (max 1000 kN) =	412,50	kN	594,00	kN
F1 =	412,50	kN	594,00	kN
<b>Frenatura LM71</b>				
f fren =	20,00	kN/m	20,00	kN/m
$\alpha$ =	1,10		1,10	
L caricata =	0,00	m	0,00	m

  	<b>ITINERARIO NAPOLI – BARI</b> <b>RADDOPPIO TRATTA CANCELLO – BENEVENTO</b> <b>I° LOTTO FUNZIONALE CANCELLO - FRASSO TELESINO E</b> <b>VARIANTE ALLA LINEA ROMA-NAPOLI VIA CASSINO NEL</b> <b>COMUNE DI MADDALONI – PROGETTO ESECUTIVO</b>												
<b>Pile 25: Relazione di calcolo</b>	<table border="1"> <thead> <tr> <th>COMMESSA</th> <th>LOTTO</th> <th>CODIFICA</th> <th>DOCUMENTO</th> <th>REV.</th> <th>FOGLIO</th> </tr> </thead> <tbody> <tr> <td>IF1N</td> <td>01 E ZZ</td> <td>CL</td> <td>VI0605 018</td> <td>B</td> <td>54 di 138</td> </tr> </tbody> </table>	COMMESSA	LOTTO	CODIFICA	DOCUMENTO	REV.	FOGLIO	IF1N	01 E ZZ	CL	VI0605 018	B	54 di 138
COMMESSA	LOTTO	CODIFICA	DOCUMENTO	REV.	FOGLIO								
IF1N	01 E ZZ	CL	VI0605 018	B	54 di 138								

F fren (max 6000 kN) = 0,00 kN 0,00 kN

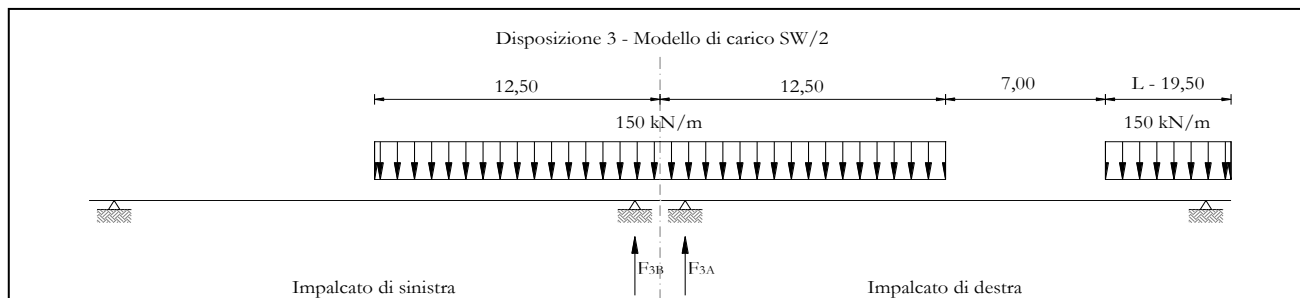
F1 = 0,00 kN 0,00 kN

Frenatura SW/2

f fren = 35,00 kN/m 35,00 kN/m

$\alpha$  = 1,00 1,00

L caricata = 12,50 m 18,00 m

F fren = 437,50 kN 630,00 kN

F1 = 437,50 kN 630,00 kN

ahp interazione semplificata

ahp frenatura per LM71 = 1,60 1,60

ahp frenatura per SW/2 = 1,30 1,30

ahp avviam. per LM71 SW/2 = 1,12 1,12

Forza totale di avviamento e frenatura

F1 = 568,75 kN 819,00 kN

h rispetto a intradosso imp. = 3,28 m 3,28 m

tipologia vincolo = UL F

Risultanti reazioni vincolari

F1 = 0 kN -819 kN

F2 = 0 0

F3 = 82 kN -118 kN

M1 = 0 0

M2 = 0 0

M3 = 0 0

  	<b>ITINERARIO NAPOLI – BARI</b> <b>RADDOPPIO TRATTA CANCELLO – BENEVENTO</b> <b>I° LOTTO FUNZIONALE CANCELLO - FRASSO TELESINO E</b> <b>VARIANTE ALLA LINEA ROMA-NAPOLI VIA CASSINO NEL</b> <b>COMUNE DI MADDALONI – PROGETTO ESECUTIVO</b>					
	<b>Pile 25: Relazione di calcolo</b>	COMMESSA <b>IF1N</b>	LOTTO <b>01 E ZZ</b>	CODIFICA <b>CL</b>	DOCUMENTO <b>VI0605 018</b>	REV. <b>B</b>

### 6.3.2.4 DISPOSIZIONE DI CARICO 4 (Q24)



Figura 26 – Disposizione di carico 4

	IMPALCATO-SX		IMPALCATO-DX	
	Reazioni vincolari B		Reazioni vincolari A	

#### Avviamento LM71

f avv =	33,00	kN/m	33,00	kN/m
$\alpha$ =	1,10		1,10	
L caricata =	25,00	m	25,00	m
F avv (max 1000 kN) =	825,00	kN	825,00	kN
F1 =	907,50	kN	907,50	kN

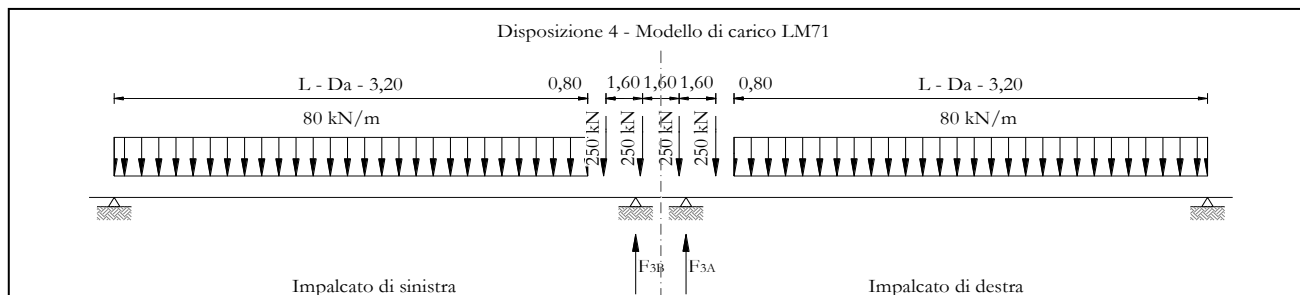
#### Avviamento SW/2

f avv =	33,00	kN/m	33,00	kN/m
$\alpha$ =	1,00		1,00	
L caricata =	0,00	m	0,00	m
F avv (max 1000 kN) =	0,00	kN	0,00	kN
F1 =	0,00	kN	0,00	kN

#### Frenatura LM71

f fren =	20,00	kN/m	20,00	kN/m
$\alpha$ =	1,10		1,10	
L caricata =	25,00	m	25,00	m

  	<b>ITINERARIO NAPOLI – BARI</b> <b>RADDOPPIO TRATTA CANCELLO – BENEVENTO</b> <b>I° LOTTO FUNZIONALE CANCELLO - FRASSO TELESINO E</b> <b>VARIANTE ALLA LINEA ROMA-NAPOLI VIA CASSINO NEL</b> <b>COMUNE DI MADDALONI – PROGETTO ESECUTIVO</b>												
<b>Pile 25: Relazione di calcolo</b>	<table border="1"> <thead> <tr> <th>COMMESSA</th> <th>LOTTO</th> <th>CODIFICA</th> <th>DOCUMENTO</th> <th>REV.</th> <th>FOGLIO</th> </tr> </thead> <tbody> <tr> <td>IF1N</td> <td>01 E ZZ</td> <td>CL</td> <td>VI0605 018</td> <td>B</td> <td>56 di 138</td> </tr> </tbody> </table>	COMMESSA	LOTTO	CODIFICA	DOCUMENTO	REV.	FOGLIO	IF1N	01 E ZZ	CL	VI0605 018	B	56 di 138
COMMESSA	LOTTO	CODIFICA	DOCUMENTO	REV.	FOGLIO								
IF1N	01 E ZZ	CL	VI0605 018	B	56 di 138								

F fren (max 6000 kN) = 500,00 kN 500,00 kN

F1 = 550,00 kN 550,00 kN

Frenatura SW/2

f fren = 35,00 kN/m 35,00 kN/m

$\alpha$  = 1,00 1,00

L caricata = 0,00 m 0,00 m

F fren = 0,00 kN 0,00 kN

F1 = 0,00 kN 0,00 kN

ahp interazione semplificata

ahp frenatura per LM71 = 1,60 1,60

ahp frenatura per SW/2 = 1,30 1,30

ahp avviam. per LM71 SW/2 = 1,12 1,12

Forza totale di avviamento e frenatura

F1 = 1016,40 kN 1016,40 kN

h rispetto a intradosso imp. = 3,28 m 3,28 m

tipologia vincolo = UL F

Risultanti reazioni vincolari

F1 = 0 kN -1016 kN

F2 = 0 0

F3 = 146 kN -146 kN

M1 = 0 0

M2 = 0 0

M3 = 0 0



## Pile 25: Relazione di calcolo

COMMESSA	LOTTO	CODIFICA	DOCUMENTO	REV.	FOGLIO
IF1N	01 E ZZ	CL	VI0605 018	B	57 di 138

## 6.3.2.5 DISPOSIZIONE DI CARICO 5 (Q25)



Figura 27 – Disposizione di carico 5

## IMPALCATO-SX

## Reazioni vincolari B

## IMPALCATO-DX

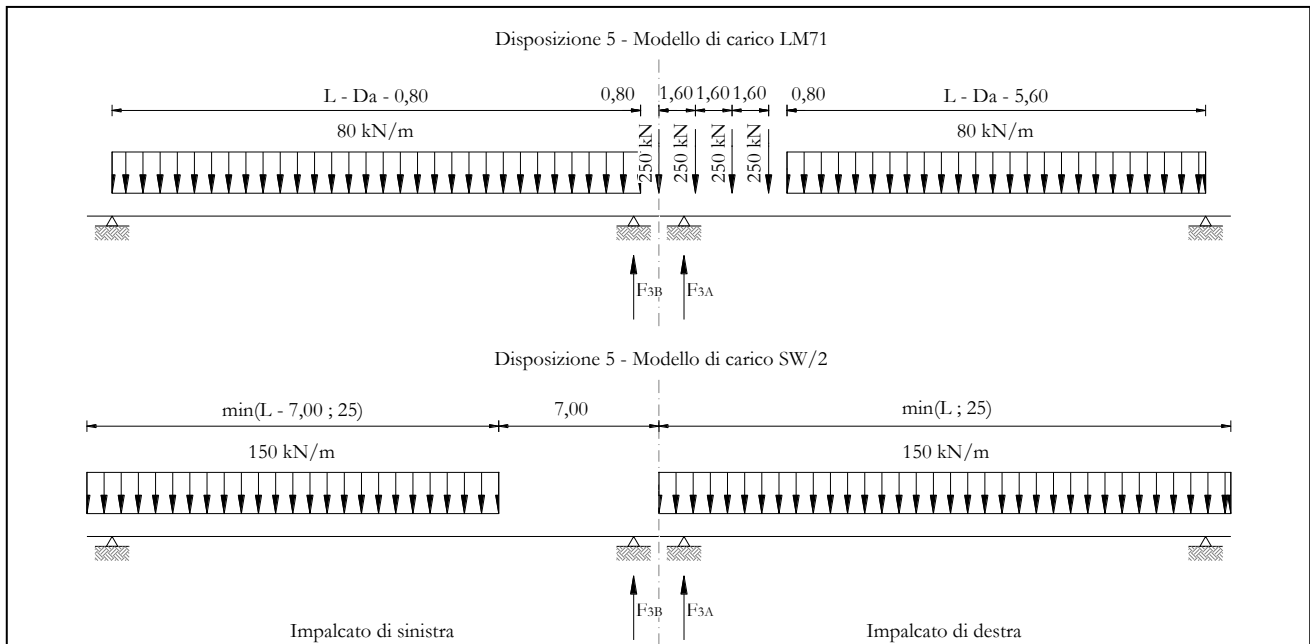
## Reazioni vincolari A

## Avviamento LM71

$f_{avv} =$	33,00	kN/m	33,00	kN/m
$\alpha =$	1,10		1,10	
L caricata =	25,00	m	25,00	m
$F_{avv} (\max 1000 \text{ kN}) =$	825,00	kN	825,00	kN
F1 =	907,50	kN	907,50	kN

## Avviamento SW/2

$f_{avv} =$	33,00	kN/m	33,00	kN/m
$\alpha =$	1,00		1,00	
L caricata =	18,00	m	25,00	m
$F_{avv} (\max 1000 \text{ kN}) =$	594,00	kN	825,00	kN
F1 =	594,00	kN	825,00	kN

  	<b>ITINERARIO NAPOLI – BARI</b> <b>RADDOPPIO TRATTA CANCELLO – BENEVENTO</b> <b>I° LOTTO FUNZIONALE CANCELLO - FRASSO TELESINO E</b> <b>VARIANTE ALLA LINEA ROMA-NAPOLI VIA CASSINO NEL</b> <b>COMUNE DI MADDALONI – PROGETTO ESECUTIVO</b>												
<b>Pile 25: Relazione di calcolo</b>	<table border="1"> <thead> <tr> <th>COMMESSA</th> <th>LOTTO</th> <th>CODIFICA</th> <th>DOCUMENTO</th> <th>REV.</th> <th>FOGLIO</th> </tr> </thead> <tbody> <tr> <td>IF1N</td> <td>01 E ZZ</td> <td>CL</td> <td>VI0605 018</td> <td>B</td> <td>58 di 138</td> </tr> </tbody> </table>	COMMESSA	LOTTO	CODIFICA	DOCUMENTO	REV.	FOGLIO	IF1N	01 E ZZ	CL	VI0605 018	B	58 di 138
COMMESSA	LOTTO	CODIFICA	DOCUMENTO	REV.	FOGLIO								
IF1N	01 E ZZ	CL	VI0605 018	B	58 di 138								

#### Frenatura LM71

f fren =	20,00	kN/m	20,00	kN/m
$\alpha$ =	1,10		1,10	
L caricata =	25,00	m	25,00	m
F fren (max 6000 kN) =	500,00	kN	500,00	kN
F1 =	550,00	kN	550,00	kN

#### Frenatura SW/2

f fren =	35,00	kN/m	35,00	kN/m
$\alpha$ =	1,00		1,00	
L caricata =	18,00	m	25,00	m
F fren =	630,00	kN	875,00	kN
F1 =	630,00	kN	875,00	kN

#### ahp interazione semplificata

ahp frenatura per LM71 =	1,60		1,60	
ahp frenatura per SW/2 =	1,30		1,30	
ahp avviam. per LM71 SW/2 =	1,12		1,12	

#### Forza totale di avviamento e frenatura

F1 =	1835,40	kN	2153,90	kN
h rispetto a intradosso imp. =	3,28	m	3,28	m
tipologia vincolo =	UL		F	

#### Risultanti reazioni vincolari

F1 =	0	kN	-2154	kN
F2 =	0		0	
F3 =	264	kN	-310	kN
M1 =	0		0	
M2 =	0		0	
M3 =	0		0	

## Pile 25: Relazione di calcolo

COMMESSA	LOTTO	CODIFICA	DOCUMENTO	REV.	FOGLIO
IF1N	01 E ZZ	CL	VI0605 018	B	59 di 138

## 6.3.2.6 DISPOSIZIONE DI CARICO 6 (Q26)



Figura 28 – Disposizione di carico 6

## IMPALCATO-SX

Reazioni vincolari B

## IMPALCATO-DX

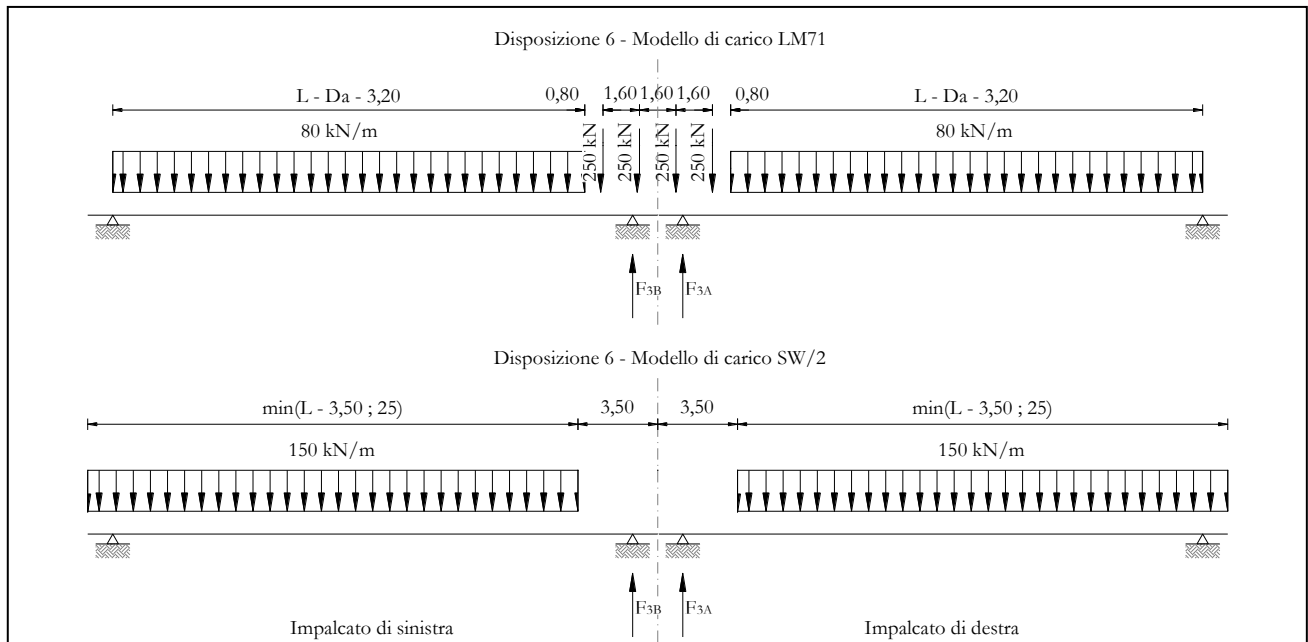
Reazioni vincolari A

## Avviamento LM71

$f_{avv} =$	33,00	kN/m	33,00	kN/m
$\alpha =$	1,10		1,10	
L caricata =	25,00	m	25,00	m
$F_{avv} (\max 1000 \text{ kN}) =$	825,00	kN	825,00	kN
F1 =	907,50	kN	907,50	kN

## Avviamento SW/2

$f_{avv} =$	33,00	kN/m	33,00	kN/m
$\alpha =$	1,00		1,00	
L caricata =	21,50	m	21,50	m
$F_{avv} (\max 1000 \text{ kN}) =$	709,50	kN	709,50	kN
F1 =	709,50	kN	709,50	kN

  	<b>ITINERARIO NAPOLI – BARI</b> <b>RADDOPPIO TRATTA CANCELLO – BENEVENTO</b> <b>I° LOTTO FUNZIONALE CANCELLO - FRASSO TELESINO E</b> <b>VARIANTE ALLA LINEA ROMA-NAPOLI VIA CASSINO NEL</b> <b>COMUNE DI MADDALONI – PROGETTO ESECUTIVO</b>												
<b>Pile 25: Relazione di calcolo</b>	<table border="1"> <thead> <tr> <th>COMMESSA</th> <th>LOTTO</th> <th>CODIFICA</th> <th>DOCUMENTO</th> <th>REV.</th> <th>FOGLIO</th> </tr> </thead> <tbody> <tr> <td>IF1N</td> <td>01 E ZZ</td> <td>CL</td> <td>VI0605 018</td> <td>B</td> <td>60 di 138</td> </tr> </tbody> </table>	COMMESSA	LOTTO	CODIFICA	DOCUMENTO	REV.	FOGLIO	IF1N	01 E ZZ	CL	VI0605 018	B	60 di 138
COMMESSA	LOTTO	CODIFICA	DOCUMENTO	REV.	FOGLIO								
IF1N	01 E ZZ	CL	VI0605 018	B	60 di 138								

#### Frenatura LM71

f fren =	20,00	kN/m	20,00	kN/m
$\alpha$ =	1,10		1,10	
L caricata =	25,00	m	25,00	m
F fren (max 6000 kN) =	500,00	kN	500,00	kN
F1 =	550,00	kN	550,00	kN

#### Frenatura SW/2

f fren =	35,00	kN/m	35,00	kN/m
$\alpha$ =	1,00		1,00	
L caricata =	21,50	m	21,50	m
F fren =	752,50	kN	752,50	kN
F1 =	752,50	kN	752,50	kN

#### ahp interazione semplificata

ahp frenatura per LM71 =	1,60		1,60	
ahp frenatura per SW/2 =	1,30		1,30	
ahp avviam. per LM71 SW/2 =	1,12		1,12	

#### Forza totale di avviamento e frenatura

F1 =	1994,65	kN	1994,65	kN
h rispetto a intradosso imp. =	3,28	m	3,28	m
tipologia vincolo =	UL		F	

#### Risultanti reazioni vincolari

F1 =	0	kN	-1995	kN
F2 =	0		0	
F3 =	287	kN	-287	kN
M1 =	0		0	
M2 =	0		0	
M3 =	0		0	

## Pile 25: Relazione di calcolo

COMMESSA	LOTTO	CODIFICA	DOCUMENTO	REV.	FOGLIO
IF1N	01 E ZZ	CL	VI0605 018	B	61 di 138

## 6.3.2.7 DISPOSIZIONE DI CARICO 7 (Q27)



Figura 29 – Disposizione di carico 7

	IMPALCATO-SX		IMPALCATO-DX	
	Reazioni vincolari B		Reazioni vincolari A	

## Avviamento LM71

$f_{avv} =$	33,00	kN/m	33,00	kN/m
$\alpha =$	1,10		1,10	
L caricata =	0,00	m	25,00	m
$F_{avv} (\max 1000 \text{ kN}) =$	0,00	kN	825,00	kN
F1 =	0,00	kN	907,50	kN

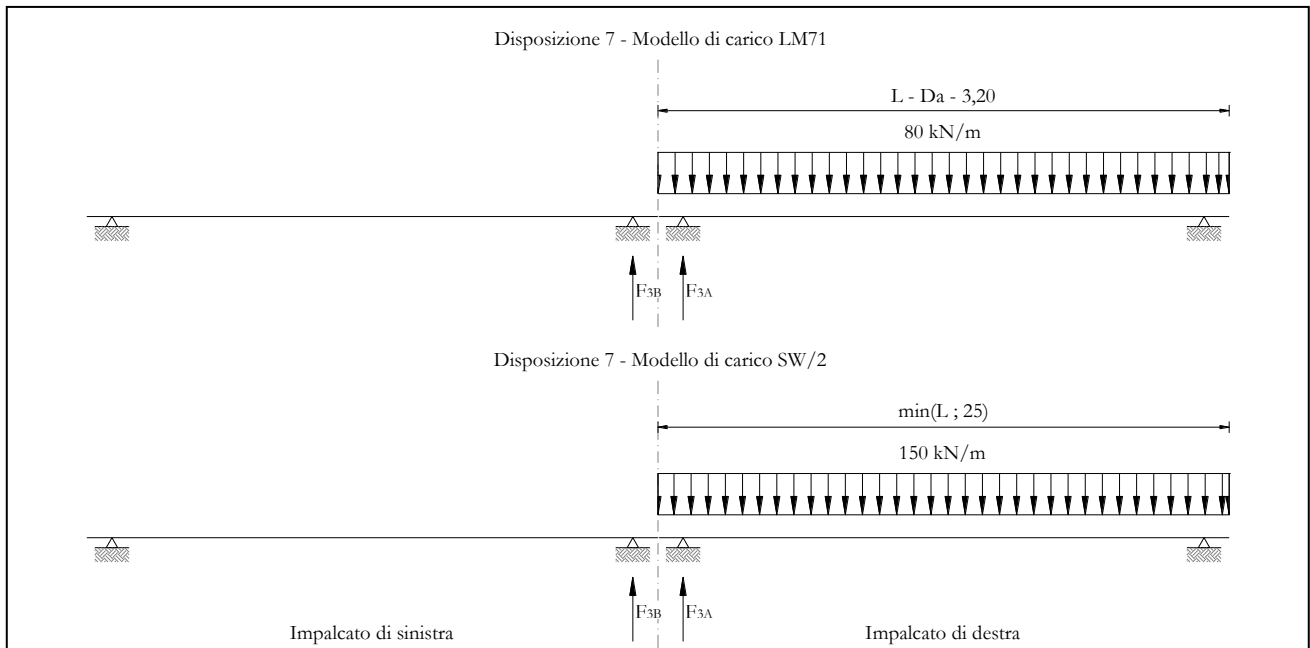
## Avviamento SW/2

$f_{avv} =$	33,00	kN/m	33,00	kN/m
$\alpha =$	1,00		1,00	
L caricata =	0,00	m	25,00	m
$F_{avv} (\max 1000 \text{ kN}) =$	0,00	kN	825,00	kN
F1 =	0,00	kN	825,00	kN

  	<b>ITINERARIO NAPOLI – BARI</b> <b>RADDOPPIO TRATTA CANCELLO – BENEVENTO</b> <b>I° LOTTO FUNZIONALE CANCELLO - FRASSO TELESINO E</b> <b>VARIANTE ALLA LINEA ROMA-NAPOLI VIA CASSINO NEL</b> <b>COMUNE DI MADDALONI – PROGETTO ESECUTIVO</b>												
<b>Pile 25: Relazione di calcolo</b>	<table border="1"> <thead> <tr> <th>COMMESSA</th> <th>LOTTO</th> <th>CODIFICA</th> <th>DOCUMENTO</th> <th>REV.</th> <th>FOGLIO</th> </tr> </thead> <tbody> <tr> <td>IF1N</td> <td>01 E ZZ</td> <td>CL</td> <td>VI0605 018</td> <td>B</td> <td>62 di 138</td> </tr> </tbody> </table>	COMMESSA	LOTTO	CODIFICA	DOCUMENTO	REV.	FOGLIO	IF1N	01 E ZZ	CL	VI0605 018	B	62 di 138
COMMESSA	LOTTO	CODIFICA	DOCUMENTO	REV.	FOGLIO								
IF1N	01 E ZZ	CL	VI0605 018	B	62 di 138								

#### Frenatura LM71

f fren =	20,00	kN/m	20,00	kN/m
$\alpha$ =	1,10		1,10	
L caricata =	25,00	m	25,00	m
F fren (max 6000 kN) =	500,00	kN	500,00	kN
F1 =	550,00	kN	550,00	kN

#### Frenatura SW/2

f fren =	35,00	kN/m	35,00	kN/m
$\alpha$ =	1,00		1,00	
L caricata =	0,00	m	25,00	m
F fren =	0,00	kN	875,00	kN
F1 =	0,00	kN	875,00	kN

#### ahp interazione semplificata

ahp frenatura per LM71 =	1,60		1,60	
ahp frenatura per SW/2 =	1,30		1,30	
ahp avviam. per LM71 SW/2 =	1,12		1,12	

#### Forza totale di avviamento e frenatura

F1 =	880,00	kN	2153,90	kN
h rispetto a intradosso imp. =	3,28	m	3,28	m
tipologia vincolo =	UL		F	

#### Risultanti reazioni vincolari

F1 =	0	kN	-2154	kN
F2 =	0		0	
F3 =	127	kN	-310	kN
M1 =	0		0	
M2 =	0		0	
M3 =	0		0	

  	<b>ITINERARIO NAPOLI – BARI</b> <b>RADDOPPIO TRATTA CANCELLO – BENEVENTO</b> <b>I° LOTTO FUNZIONALE CANCELLO - FRASSO TELESINO E</b> <b>VARIANTE ALLA LINEA ROMA-NAPOLI VIA CASSINO NEL</b> <b>COMUNE DI MADDALONI – PROGETTO ESECUTIVO</b>												
<b>Pile 25: Relazione di calcolo</b>	<table border="1"> <thead> <tr> <th>COMMESSA</th> <th>LOTTO</th> <th>CODIFICA</th> <th>DOCUMENTO</th> <th>REV.</th> <th>FOGLIO</th> </tr> </thead> <tbody> <tr> <td>IF1N</td> <td>01 E ZZ</td> <td>CL</td> <td>VI0605 018</td> <td>B</td> <td>63 di 138</td> </tr> </tbody> </table>	COMMESSA	LOTTO	CODIFICA	DOCUMENTO	REV.	FOGLIO	IF1N	01 E ZZ	CL	VI0605 018	B	63 di 138
COMMESSA	LOTTO	CODIFICA	DOCUMENTO	REV.	FOGLIO								
IF1N	01 E ZZ	CL	VI0605 018	B	63 di 138								

### 6.3.3 FORZA CENTRIFUGA (Q3)

L'azione centrifuga è schematizzata come una forza agente in direzione orizzontale perpendicolarmente al binario e verso l'esterno della curva, applicata ad 1,80 m al di sopra del p.f.. Il valore caratteristico della forza centrifuga si determina in accordo con la seguente espressione:

$$Q_{tk} = V^2 \cdot f \cdot (\alpha \cdot Q_{vk}) / (127 \cdot R)$$

dove

V	velocità di progetto espressa in km/h
Q <sub>vk</sub>	valore caratteristico dei carichi verticali
R	raggio di curvatura in m
f	fattore di riduzione (rif. §1.4.3.1 [3])

Per il modello di carico LM71 e per velocità di progetto superiori a 120 km/h, si considerano i seguenti 2 casi:

- modello di carico LM71 e forza centrifuga per V = 120 km/h e f = 1;
- modello di carico LM71 e forza centrifuga calcolata per la massima velocità di progetto.

Per i modelli di carico SW si assume una velocità massima di 100 km/h.

La forza centrifuga non deve essere incrementata dei coefficienti dinamici.

Nei sottoparagrafi che seguono si riportano i risultati delle reazioni vincolari per le diverse disposizioni di carico considerate e descritte precedentemente nel §6.3.

## 6.3.3.1 DISPOSIZIONE DI CARICO 1 (Q31)



Figura 30 – Disposizione di carico 1

IMPALCATO-SX

Reazioni vincolari B

IMPALCATO-DX

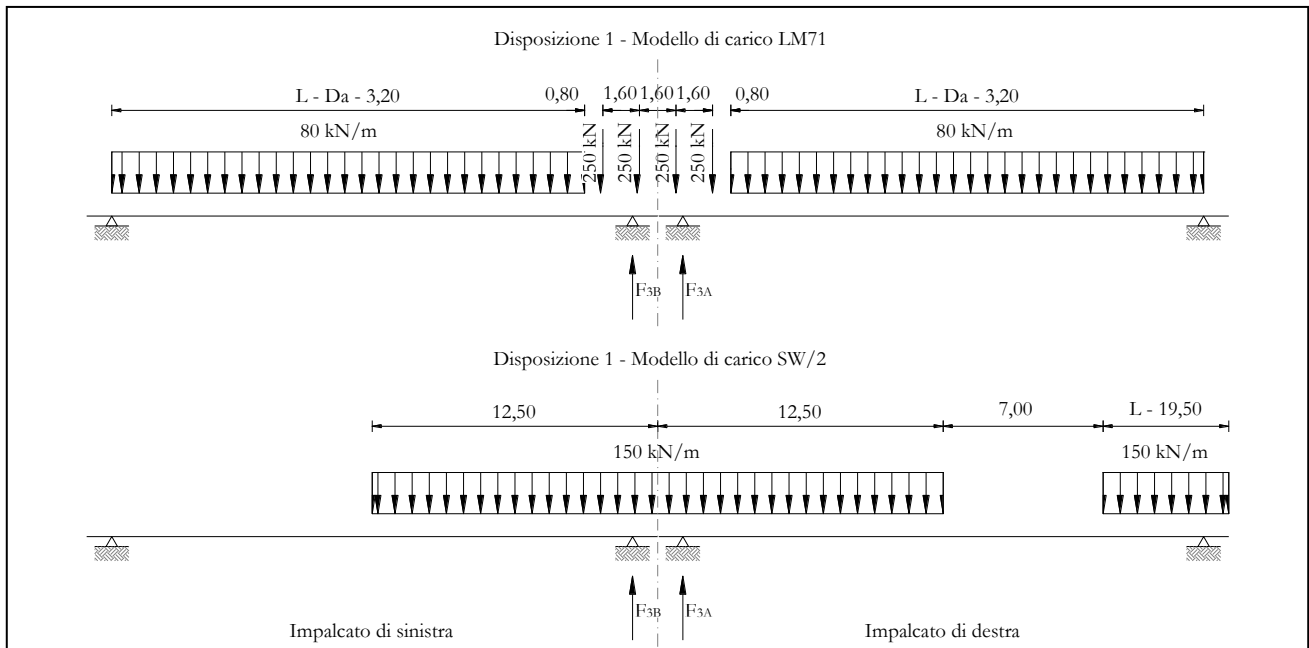
Reazioni vincolari A

Centrifuga LM71v = v<sub>max</sub>

Raggio minimo =	1500,00	m	1500,00	m
Velocità massima =	180,00	km/h	180,00	km/h
L <sub>f</sub> =	25,00	m	25,00	m
f =	0,75		0,75	
Q <sub>v</sub> =	1240,77	kN	1240,77	kN
Q <sub>h</sub> =	158,57	kN	158,57	kN

v = 120 km/h

Raggio minimo =	1500,00	m	1500,00	m
Velocità (120 km/h) =	120,00	km/h	120,00	km/h
f (1) =	1,00		1,00	
Q <sub>v</sub> =	1364,85	kN	1364,85	kN



  	<b>ITINERARIO NAPOLI – BARI</b> <b>RADDOPPIO TRATTA CANCELLO – BENEVENTO</b> <b>I° LOTTO FUNZIONALE CANCELLO - FRASSO TELESINO E</b> <b>VARIANTE ALLA LINEA ROMA-NAPOLI VIA CASSINO NEL</b> <b>COMUNE DI MADDALONI – PROGETTO ESECUTIVO</b>												
<b>Pile 25: Relazione di calcolo</b>	<table border="1"> <thead> <tr> <th>COMMESSA</th> <th>LOTTO</th> <th>CODIFICA</th> <th>DOCUMENTO</th> <th>REV.</th> <th>FOGLIO</th> </tr> </thead> <tbody> <tr> <td>IF1N</td> <td>01 E ZZ</td> <td>CL</td> <td>VI0605 018</td> <td>B</td> <td>65 di 138</td> </tr> </tbody> </table>	COMMESSA	LOTTO	CODIFICA	DOCUMENTO	REV.	FOGLIO	IF1N	01 E ZZ	CL	VI0605 018	B	65 di 138
COMMESSA	LOTTO	CODIFICA	DOCUMENTO	REV.	FOGLIO								
IF1N	01 E ZZ	CL	VI0605 018	B	65 di 138								

Qh = 103,17 kN 103,17 kN

Qh,max = 158,57 kN 158,57 kN

Centrifuga SW/2

v max = 100 km/h

Raggio minimo = 1500,00 m 1500,00 m

Velocità (100 km/h) = 100,00 km/h 100,00 km/h

f (1) = 1,00 1,00

Qv = 1451,48 kN 1511,18 kN

Qh,max = 76,19 kN 79,33 kN

Forza centrifuga sull appoggio

F2 = 234,76 kN 237,89 kN

h rispetto a intradosso imp. = 5,08 m 5,08 m

Risultanti reazioni vincolari

F1 = 0 0

F2 = -235 kN -238 kN

F3 = 0 0

M1 = 1193 kNm 1209 kNm

M2 = 0 0

M3 = 0 0

## Pile 25: Relazione di calcolo

COMMESSA	LOTTO	CODIFICA	DOCUMENTO	REV.	FOGLIO
IF1N	01 E ZZ	CL	VI0605 018	B	66 di 138

## 6.3.3.2 DISPOSIZIONE DI CARICO 2 (Q32)



Figura 31 – Disposizione di carico 2

IMPALCATO-SX

Reazioni vincolari B

IMPALCATO-DX

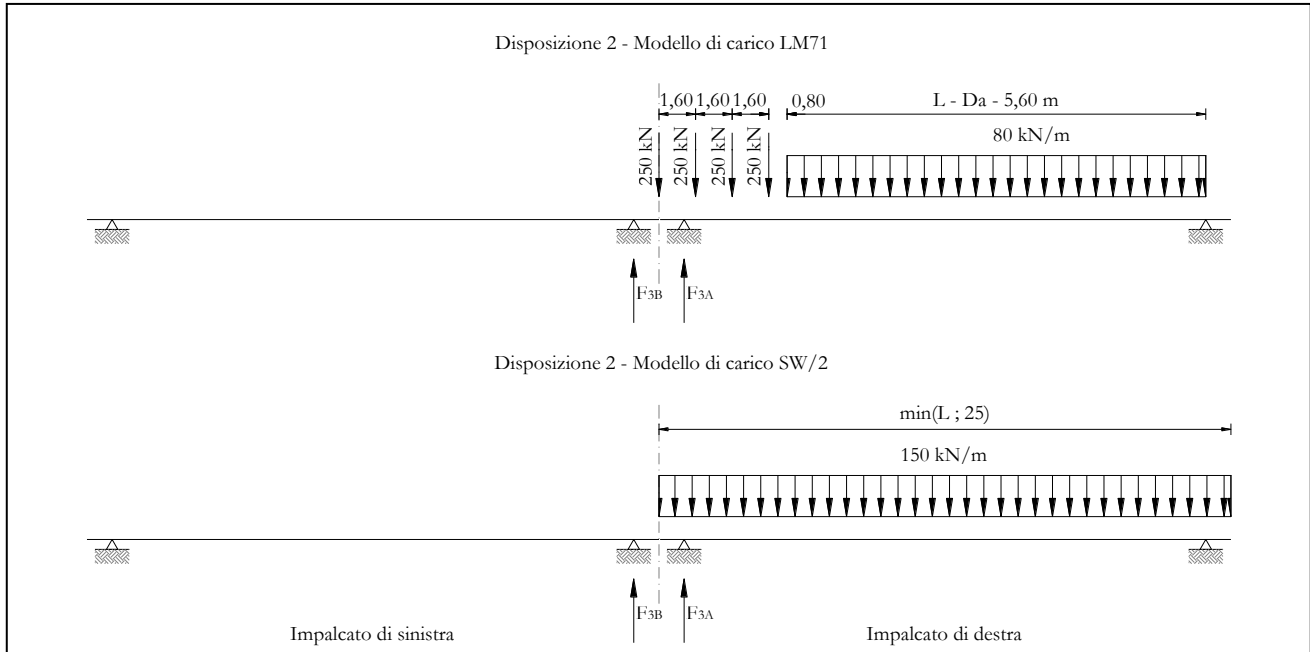
Reazioni vincolari A

Centrifuga LM71v = v<sub>max</sub>

Raggio minimo =	1500,00	m	1500,00	m
Velocità massima =	180,00	km/h	180,00	km/h
L <sub>f</sub> =	25,00	m	25,00	m
f =	0,75		0,75	
Q <sub>v</sub> =	0,00	kN	1530,51	kN
Q <sub>h</sub> =	0,00	kN	195,59	kN

v = 120 km/h

Raggio minimo =	1500,00	m	1500,00	m
Velocità (120 km/h) =	120,00	km/h	120,00	km/h
f (1) =	1,00		1,00	
Q <sub>v</sub> =	0,00	kN	1683,56	kN

  	<b>ITINERARIO NAPOLI – BARI</b> <b>RADDOPPIO TRATTA CANCELLO – BENEVENTO</b> <b>I° LOTTO FUNZIONALE CANCELLO - FRASSO TELESINO E</b> <b>VARIANTE ALLA LINEA ROMA-NAPOLI VIA CASSINO NEL</b> <b>COMUNE DI MADDALONI – PROGETTO ESECUTIVO</b>												
<b>Pile 25: Relazione di calcolo</b>	<table border="1"> <thead> <tr> <th>COMMESSA</th> <th>LOTTO</th> <th>CODIFICA</th> <th>DOCUMENTO</th> <th>REV.</th> <th>FOGLIO</th> </tr> </thead> <tbody> <tr> <td>IF1N</td> <td>01 E ZZ</td> <td>CL</td> <td>VI0605 018</td> <td>B</td> <td>67 di 138</td> </tr> </tbody> </table>	COMMESSA	LOTTO	CODIFICA	DOCUMENTO	REV.	FOGLIO	IF1N	01 E ZZ	CL	VI0605 018	B	67 di 138
COMMESSA	LOTTO	CODIFICA	DOCUMENTO	REV.	FOGLIO								
IF1N	01 E ZZ	CL	VI0605 018	B	67 di 138								

Qh = 0,00 kN 127,26 kN

Qh,max = 0,00 kN 195,59 kN

Centrifuga SW/2

v max = 100 km/h

Raggio minimo = 1500,00 m 1500,00 m

Velocità (100 km/h) = 100,00 km/h 100,00 km/h

f = 1,00 1,00

Qv = 0,00 kN 1875,00 kN

Qh,max = 0,00 kN 98,43 kN

Forza centrifuga sull appoggio

F2 = 0,00 kN 294,02 kN

h rispetto a intradosso imp. = 5,08 m 5,08 m

Risultanti reazioni vincolari

F1 = 0 0

F2 = 0 kN -294 kN

F3 = 0 0

M1 = 0 kNm 1494 kNm

M2 = 0 0

M3 = 0 0

  	<b>ITINERARIO NAPOLI – BARI</b> <b>RADDOPPIO TRATTA CANCELLO – BENEVENTO</b> <b>I° LOTTO FUNZIONALE CANCELLO - FRASSO TELESINO E</b> <b>VARIANTE ALLA LINEA ROMA-NAPOLI VIA CASSINO NEL</b> <b>COMUNE DI MADDALONI – PROGETTO ESECUTIVO</b>					
	<b>Pile 25: Relazione di calcolo</b>	COMMESSA <b>IF1N</b>	LOTTO <b>01 E ZZ</b>	CODIFICA <b>CL</b>	DOCUMENTO <b>VI0605 018</b>	REV. <b>B</b>

### 6.3.3.3 DISPOSIZIONE DI CARICO 3 (Q33)



Figura 32 – Disposizione di carico 3

#### IMPALCATO-SX

Reazioni vincolari B

#### IMPALCATO-DX

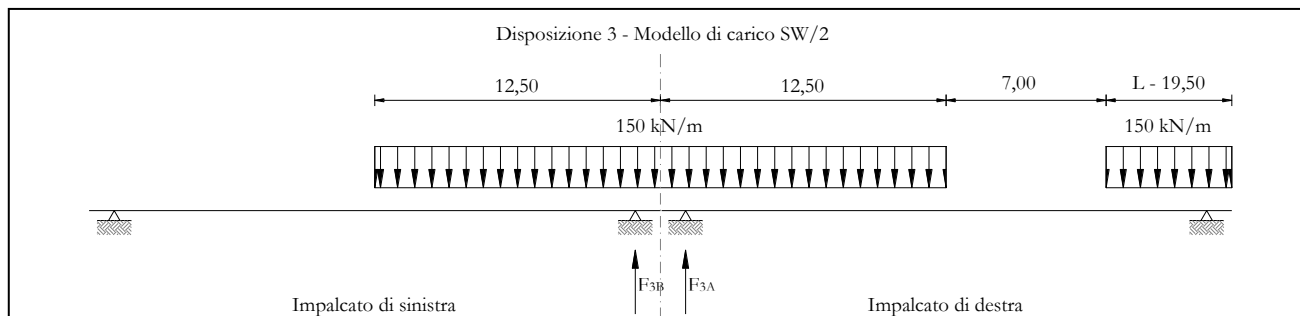
Reazioni vincolari A

#### Centrifuga LM71

$v = v_{max}$

Raggio minimo =	1500,00	m	1500,00	m
Velocità massima =	180,00	km/h	180,00	km/h
$L_f =$	25,00	m	25,00	m
$f =$	0,75		0,75	
$Q_v =$	0,00	kN	0,00	kN
$Q_h =$	0,00	kN	0,00	kN

$v = 120$  km/h

Raggio minimo =	1500,00	m	1500,00	m
Velocità (120 km/h) =	120,00	km/h	120,00	km/h
$f(1) =$	1,00		1,00	
$Q_v =$	0,00	kN	0,00	kN
$Q_h =$	0,00	kN	0,00	kN

$Q_{h,max} =$	0,00	kN	0,00	kN
---------------	------	----	------	----

#### Centrifuga SW/2

$v_{max} = 100$  km/h

Raggio minimo =	1500,00	m	1500,00	m
-----------------	---------	---	---------	---

  	<b>ITINERARIO NAPOLI – BARI</b> <b>RADDOPPIO TRATTA CANCELLO – BENEVENTO</b> <b>I° LOTTO FUNZIONALE CANCELLO - FRASSO TELESINO E</b> <b>VARIANTE ALLA LINEA ROMA-NAPOLI VIA CASSINO NEL</b> <b>COMUNE DI MADDALONI – PROGETTO ESECUTIVO</b>												
<b>Pile 25: Relazione di calcolo</b>	<table border="1"> <thead> <tr> <th>COMMESSA</th> <th>LOTTO</th> <th>CODIFICA</th> <th>DOCUMENTO</th> <th>REV.</th> <th>FOGLIO</th> </tr> </thead> <tbody> <tr> <td>IF1N</td> <td>01 E ZZ</td> <td>CL</td> <td>VI0605 018</td> <td>B</td> <td>69 di 138</td> </tr> </tbody> </table>	COMMESSA	LOTTO	CODIFICA	DOCUMENTO	REV.	FOGLIO	IF1N	01 E ZZ	CL	VI0605 018	B	69 di 138
COMMESSA	LOTTO	CODIFICA	DOCUMENTO	REV.	FOGLIO								
IF1N	01 E ZZ	CL	VI0605 018	B	69 di 138								

Velocità (100 km/h) = 100,00 km/h 100,00 km/h

f = 1,00 1,00

Qv = 1451,48 kN 1511,18 kN

Qh,max = 76,19 kN 79,33 kN

Forza centrifuga sull'appoggio

F2 = 76,19 kN 79,33 kN

h rispetto a intradosso imp. = 5,08 m 5,08 m

Risultanti reazioni vincolari

F1 = 0 0

F2 = -76 kN -79 kN

F3 = 0 0

M1 = 387 kNm 403 kNm

M2 = 0 0

M3 = 0 0

  	<b>ITINERARIO NAPOLI – BARI</b> <b>RADDOPPIO TRATTA CANCELLO – BENEVENTO</b> <b>I° LOTTO FUNZIONALE CANCELLO - FRASSO TELESINO E</b> <b>VARIANTE ALLA LINEA ROMA-NAPOLI VIA CASSINO NEL</b> <b>COMUNE DI MADDALONI – PROGETTO ESECUTIVO</b>					
	<b>Pile 25: Relazione di calcolo</b>	COMMESSA <b>IF1N</b>	LOTTO <b>01 E ZZ</b>	CODIFICA <b>CL</b>	DOCUMENTO <b>VI0605 018</b>	REV. <b>B</b>

### 6.3.3.4 DISPOSIZIONE DI CARICO 4 (Q34)



Figura 33 – Disposizione di carico 4

#### IMPALCATO-SX

Reazioni vincolari B

#### IMPALCATO-DX

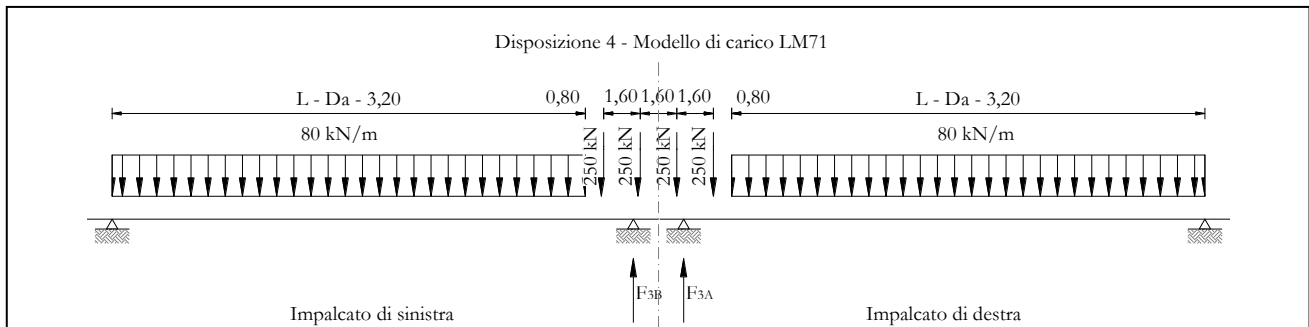
Reazioni vincolari A

#### Centrifuga LM71

v = v<sub>max</sub>

Raggio minimo =	1500,00	m	1500,00	m
Velocità massima =	180,00	km/h	180,00	km/h
L <sub>f</sub> =	25,00	m	25,00	m
f =	0,75		0,75	
Q <sub>v</sub> =	1240,77	kN	1240,77	kN
Q <sub>h</sub> =	158,57	kN	158,57	kN

v = 120 km/h

Raggio minimo =	1500,00	m	1500,00	m
Velocità (120 km/h) =	120,00	km/h	120,00	km/h
f (1) =	1,00		1,00	
Q <sub>v</sub> =	1364,85	kN	1364,85	kN
Q <sub>h</sub> =	103,17	kN	103,17	kN

Q<sub>h,max</sub> = 158,57 kN      158,57 kN

#### Centrifuga SW/2

v max = 100 km/h

  	<b>ITINERARIO NAPOLI – BARI</b> <b>RADDOPPIO TRATTA CANCELLO – BENEVENTO</b> <b>I° LOTTO FUNZIONALE CANCELLO - FRASSO TELESINO E</b> <b>VARIANTE ALLA LINEA ROMA-NAPOLI VIA CASSINO NEL</b> <b>COMUNE DI MADDALONI – PROGETTO ESECUTIVO</b>												
<b>Pile 25: Relazione di calcolo</b>	<table border="1"> <thead> <tr> <th>COMMESSA</th> <th>LOTTO</th> <th>CODIFICA</th> <th>DOCUMENTO</th> <th>REV.</th> <th>FOGLIO</th> </tr> </thead> <tbody> <tr> <td>IF1N</td> <td>01 E ZZ</td> <td>CL</td> <td>VI0605 018</td> <td>B</td> <td>71 di 138</td> </tr> </tbody> </table>	COMMESSA	LOTTO	CODIFICA	DOCUMENTO	REV.	FOGLIO	IF1N	01 E ZZ	CL	VI0605 018	B	71 di 138
COMMESSA	LOTTO	CODIFICA	DOCUMENTO	REV.	FOGLIO								
IF1N	01 E ZZ	CL	VI0605 018	B	71 di 138								

Raggio minimo =	1500,00	m	1500,00	m
Velocità (100 km/h) =	100,00	km/h	100,00	km/h
f =	1,00		1,00	
Qv =	0,00	kN	0,00	kN
Qh,max =	0,00	kN	0,00	kN

Forza centrifuga sull appoggio

F2 =	158,57	kN	158,57	kN
h rispetto a intradosso imp. =	5,08	m	5,08	m

Risultanti reazioni vincolari

F1 =	0		0	
F2 =	-159	kN	-159	kN
F3 =	0		0	
M1 =	806	kNm	806	kNm
M2 =	0		0	
M3 =	0		0	

  	<b>ITINERARIO NAPOLI – BARI</b> <b>RADDOPPIO TRATTA CANCELLO – BENEVENTO</b> <b>I° LOTTO FUNZIONALE CANCELLO - FRASSO TELESINO E</b> <b>VARIANTE ALLA LINEA ROMA-NAPOLI VIA CASSINO NEL</b> <b>COMUNE DI MADDALONI – PROGETTO ESECUTIVO</b>					
	<b>Pile 25: Relazione di calcolo</b>	COMMESSA <b>IF1N</b>	LOTTO <b>01 E ZZ</b>	CODIFICA <b>CL</b>	DOCUMENTO <b>VI0605 018</b>	REV. <b>B</b>

### 6.3.3.5 DISPOSIZIONE DI CARICO 5 (Q35)



Figura 34 – Disposizione di carico 5

#### IMPALCATO-SX

Reazioni vincolari B

#### IMPALCATO-DX

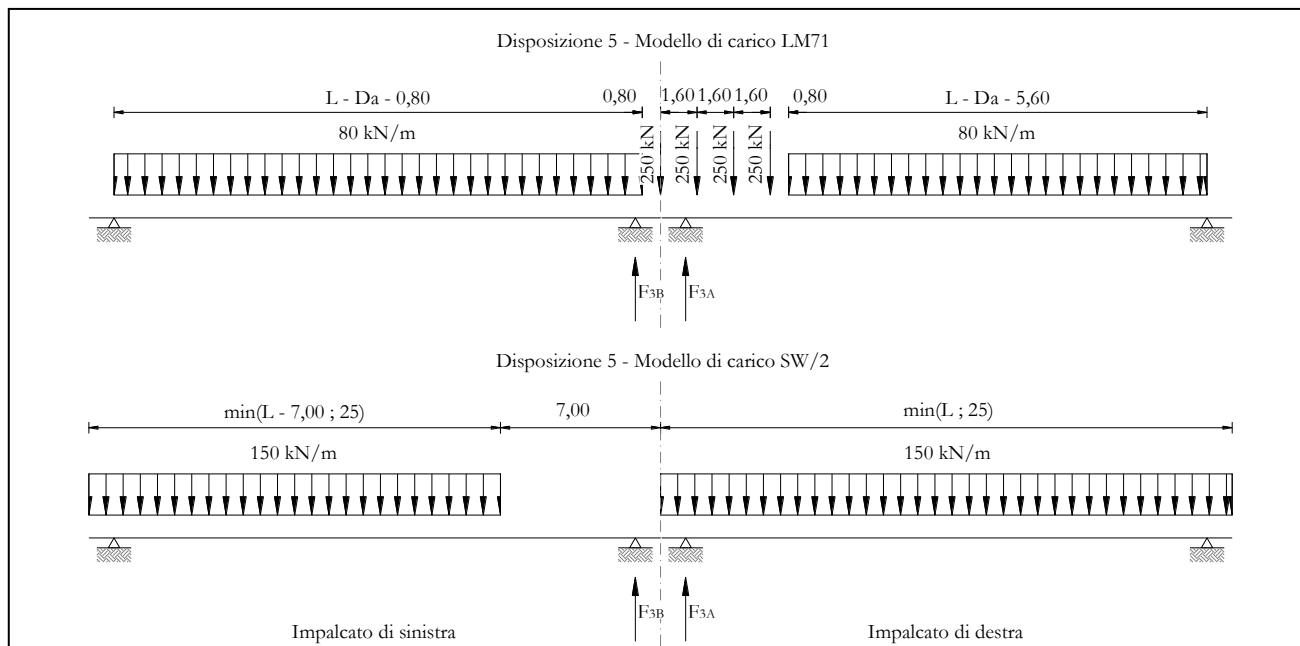
Reazioni vincolari A

#### Centrifuga LM71

$v = v_{max}$

Raggio minimo =	1500,00	m	1500,00	m
Velocità massima =	180,00	km/h	180,00	km/h
$L_f =$	25,00	m	25,00	m
$f =$	0,75		0,75	
$Q_v =$	936,16	kN	1530,51	kN
$Q_h =$	119,64	kN	195,59	kN

$v = 120 \text{ km/h}$

Raggio minimo =	1500,00	m	1500,00	m
Velocità (120 km/h) =	120,00	km/h	120,00	km/h
$f(1) =$	1,00		1,00	
$Q_v =$	1029,77	kN	1683,56	kN



  	<b>ITINERARIO NAPOLI – BARI</b> <b>RADDOPPIO TRATTA CANCELLO – BENEVENTO</b> <b>I° LOTTO FUNZIONALE CANCELLO - FRASSO TELESINO E</b> <b>VARIANTE ALLA LINEA ROMA-NAPOLI VIA CASSINO NEL</b> <b>COMUNE DI MADDALONI – PROGETTO ESECUTIVO</b>												
<b>Pile 25: Relazione di calcolo</b>	<table border="1"> <thead> <tr> <th>COMMESSA</th> <th>LOTTO</th> <th>CODIFICA</th> <th>DOCUMENTO</th> <th>REV.</th> <th>FOGLIO</th> </tr> </thead> <tbody> <tr> <td>IF1N</td> <td>01 E ZZ</td> <td>CL</td> <td>VI0605 018</td> <td>B</td> <td>73 di 138</td> </tr> </tbody> </table>	COMMESSA	LOTTO	CODIFICA	DOCUMENTO	REV.	FOGLIO	IF1N	01 E ZZ	CL	VI0605 018	B	73 di 138
COMMESSA	LOTTO	CODIFICA	DOCUMENTO	REV.	FOGLIO								
IF1N	01 E ZZ	CL	VI0605 018	B	73 di 138								

Qh = 77,84 kN 127,26 kN

Qh,max = 119,64 kN 195,59 kN

Centrifuga SW/2

v max = 100 km/h

Raggio minimo = 1500,00 m 1500,00 m

Velocità (100 km/h) = 100,00 km/h 100,00 km/h

f = 1,00 1,00

Qv = 935,53 kN 1875,00 kN

Qh,max = 49,11 kN 98,43 kN

Forza centrifuga sull appoggio

F2 = 168,75 kN 294,02 kN

h rispetto a intradosso imp. = 5,08 m 5,08 m

Risultanti reazioni vincolari

F1 = 0 0

F2 = -169 kN -294 kN

F3 = 0 0

M1 = 857 kNm 1494 kNm

M2 = 0 0

M3 = 0 0

  	<b>ITINERARIO NAPOLI – BARI</b> <b>RADDOPPIO TRATTA CANCELLO – BENEVENTO</b> <b>I° LOTTO FUNZIONALE CANCELLO - FRASSO TELESINO E</b> <b>VARIANTE ALLA LINEA ROMA-NAPOLI VIA CASSINO NEL</b> <b>COMUNE DI MADDALONI – PROGETTO ESECUTIVO</b>					
	<b>Pile 25: Relazione di calcolo</b>	COMMESSA <b>IF1N</b>	LOTTO <b>01 E ZZ</b>	CODIFICA <b>CL</b>	DOCUMENTO <b>VI0605 018</b>	REV. <b>B</b>

### 6.3.3.6 DISPOSIZIONE DI CARICO 6 (Q36)



Figura 35 – Disposizione di carico 6

#### IMPALCATO-SX

Reazioni vincolari B

#### IMPALCATO-DX

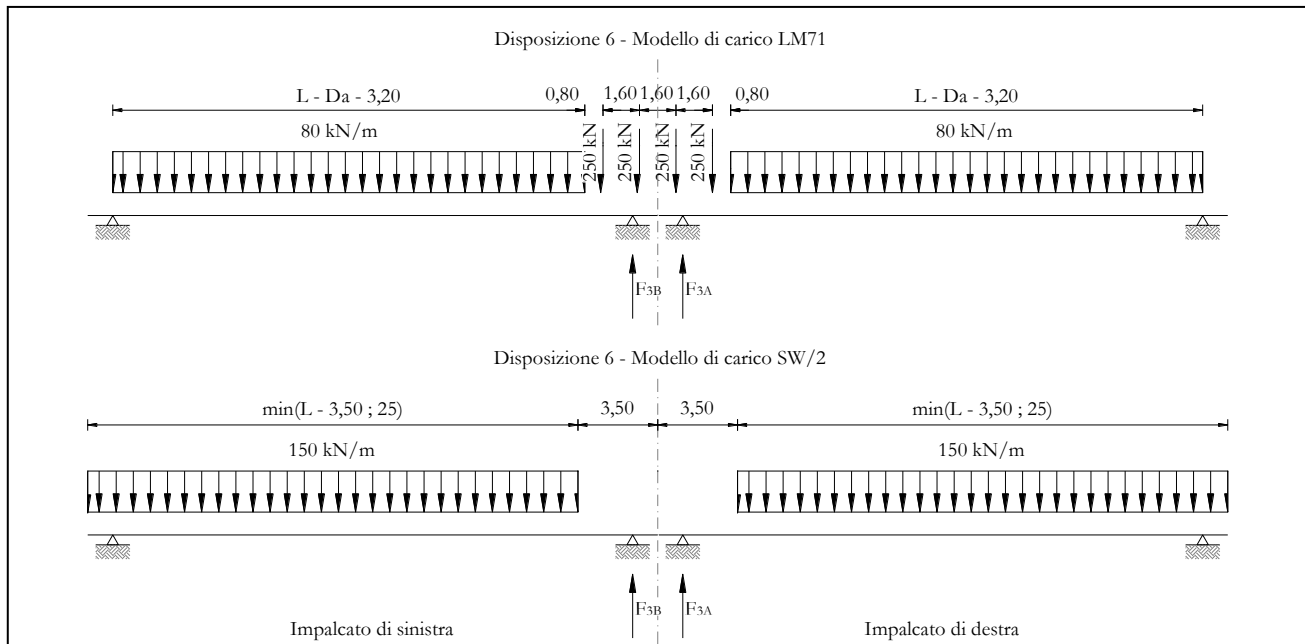
Reazioni vincolari A

#### Centrifuga LM71

$v = v_{max}$

Raggio minimo =	1500,00	m	1500,00	m
Velocità massima =	180,00	km/h	180,00	km/h
$L_f =$	25,00	m	25,00	m
$f =$	0,75		0,75	
$Q_v =$	1240,77	kN	1240,77	kN
$Q_h =$	158,57	kN	158,57	kN

$v = 120 \text{ km/h}$

Raggio minimo =	1500,00	m	1500,00	m
Velocità (120 km/h) =	120,00	km/h	120,00	km/h
$f(1) =$	1,00		1,00	
$Q_v =$	1364,85	kN	1364,85	kN

  	<b>ITINERARIO NAPOLI – BARI</b> <b>RADDOPPIO TRATTA CANCELLO – BENEVENTO</b> <b>I° LOTTO FUNZIONALE CANCELLO - FRASSO TELESINO E</b> <b>VARIANTE ALLA LINEA ROMA-NAPOLI VIA CASSINO NEL</b> <b>COMUNE DI MADDALONI – PROGETTO ESECUTIVO</b>												
<b>Pile 25: Relazione di calcolo</b>	<table border="1"> <thead> <tr> <th>COMMESSA</th> <th>LOTTO</th> <th>CODIFICA</th> <th>DOCUMENTO</th> <th>REV.</th> <th>FOGLIO</th> </tr> </thead> <tbody> <tr> <td>IF1N</td> <td>01 E ZZ</td> <td>CL</td> <td>VI0605 018</td> <td>B</td> <td>75 di 138</td> </tr> </tbody> </table>	COMMESSA	LOTTO	CODIFICA	DOCUMENTO	REV.	FOGLIO	IF1N	01 E ZZ	CL	VI0605 018	B	75 di 138
COMMESSA	LOTTO	CODIFICA	DOCUMENTO	REV.	FOGLIO								
IF1N	01 E ZZ	CL	VI0605 018	B	75 di 138								

Qh = 103,17 kN 103,17 kN

Qh,max = 158,57 kN 158,57 kN

Centrifuga SW/2

v max = 100 km/h

Raggio minimo = 1500,00 m 1500,00 m

Velocità (100 km/h) = 100,00 km/h 100,00 km/h

f = 1,00 1,00

Qv = 1364,97 kN 1364,97 kN

Qh,max = 71,65 kN 71,65 kN

Forza centrifuga sull appoggio

F2 = 230,22 kN 230,22 kN

h rispetto a intradosso imp. = 5,08 m 5,08 m

Risultanti reazioni vincolari

F1 = 0 0

F2 = -230 kN -230 kN

F3 = 0 0

M1 = 1170 kNm 1170 kNm

M2 = 0 0

M3 = 0 0

  	<b>ITINERARIO NAPOLI – BARI</b> <b>RADDOPPIO TRATTA CANCELLO – BENEVENTO</b> <b>I° LOTTO FUNZIONALE CANCELLO - FRASSO TELESINO E</b> <b>VARIANTE ALLA LINEA ROMA-NAPOLI VIA CASSINO NEL</b> <b>COMUNE DI MADDALONI – PROGETTO ESECUTIVO</b>					
	<b>Pile 25: Relazione di calcolo</b>	COMMESSA <b>IF1N</b>	LOTTO <b>01 E ZZ</b>	CODIFICA <b>CL</b>	DOCUMENTO <b>VI0605 018</b>	REV. <b>B</b>

### 6.3.3.7 DISPOSIZIONE DI CARICO 7 (Q37)



Figura 36 – Disposizione di carico 7

#### IMPALCATO-SX

Reazioni vincolari B

#### IMPALCATO-DX

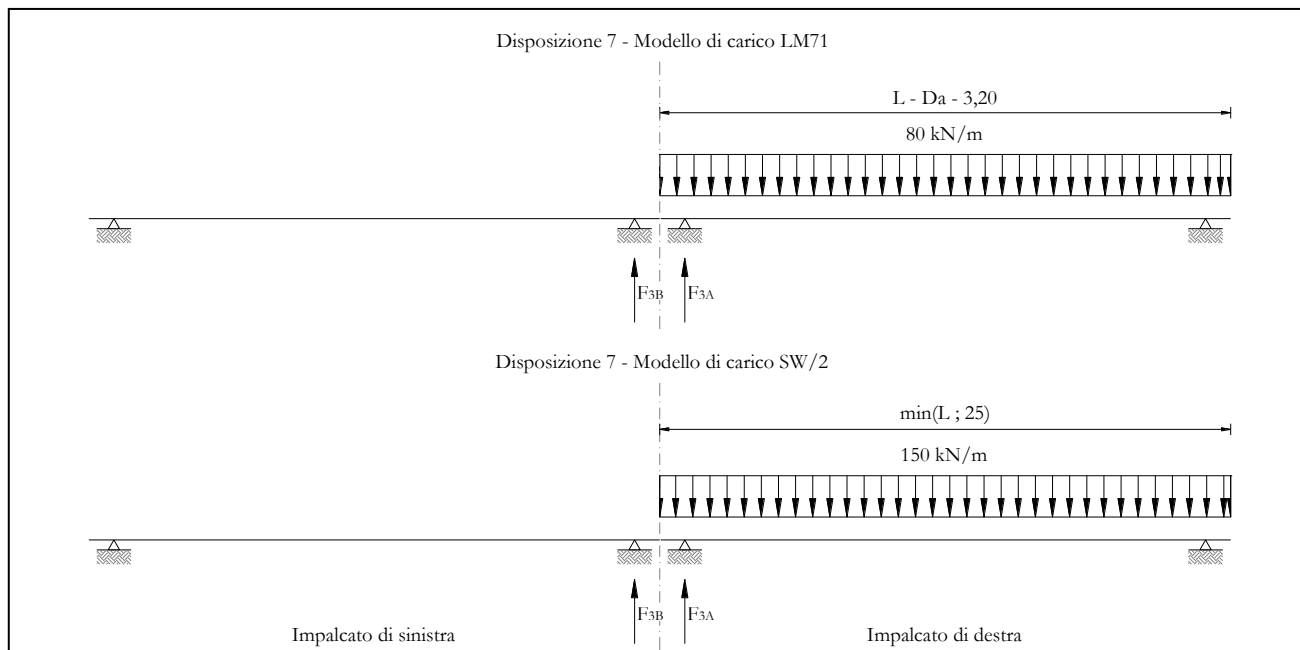
Reazioni vincolari A

#### Centrifuga LM71

v = vmax

Raggio minimo =	1500,00	m	1500,00	m
Velocità massima =	180,00	km/h	180,00	km/h
Lf =	25,00	m	25,00	m
f =	0,75		0,75	
Qv =	0,00	kN	1002,12	kN
Qh =	0,00	kN	128,07	kN

v = 120 km/h

Raggio minimo =	1500,00	m	1500,00	m
Velocità (120 km/h) =	120,00	km/h	120,00	km/h
f (1) =	1,00		1,00	
Qv =	0,00	kN	1102,34	kN

  	<b>ITINERARIO NAPOLI – BARI</b> <b>RADDOPPIO TRATTA CANCELLO – BENEVENTO</b> <b>I° LOTTO FUNZIONALE CANCELLO - FRASSO TELESINO E</b> <b>VARIANTE ALLA LINEA ROMA-NAPOLI VIA CASSINO NEL</b> <b>COMUNE DI MADDALONI – PROGETTO ESECUTIVO</b>												
<b>Pile 25: Relazione di calcolo</b>	<table border="1"> <thead> <tr> <th>COMMESSA</th> <th>LOTTO</th> <th>CODIFICA</th> <th>DOCUMENTO</th> <th>REV.</th> <th>FOGLIO</th> </tr> </thead> <tbody> <tr> <td>IF1N</td> <td>01 E ZZ</td> <td>CL</td> <td>VI0605 018</td> <td>B</td> <td>77 di 138</td> </tr> </tbody> </table>	COMMESSA	LOTTO	CODIFICA	DOCUMENTO	REV.	FOGLIO	IF1N	01 E ZZ	CL	VI0605 018	B	77 di 138
COMMESSA	LOTTO	CODIFICA	DOCUMENTO	REV.	FOGLIO								
IF1N	01 E ZZ	CL	VI0605 018	B	77 di 138								

Qh = 0,00 kN 83,33 kN

Qh,max = 0,00 kN 128,07 kN

Centrifuga SW/2

v max = 100 km/h

Raggio minimo = 1500,00 m 1500,00 m

Velocità (100 km/h) = 100,00 km/h 100,00 km/h

f = 1,00 1,00

Qv = 0,00 kN 1875,00 kN

Qh,max = 0,00 kN 98,43 kN

Forza centrifuga sull appoggio

F2 = 0,00 kN 226,49 kN

h rispetto a intradosso imp. = 5,08 m 5,08 m

Risultanti reazioni vincolari

F1 = 0 0

F2 = 0 kN -226 kN

F3 = 0 0

M1 = 0 kNm 1151 kNm

M2 = 0 0

M3 = 0 0

  	<b>ITINERARIO NAPOLI – BARI</b> <b>RADDOPPIO TRATTA CANCELLO – BENEVENTO</b> <b>I° LOTTO FUNZIONALE CANCELLO - FRASSO TELESINO E</b> <b>VARIANTE ALLA LINEA ROMA-NAPOLI VIA CASSINO NEL</b> <b>COMUNE DI MADDALONI – PROGETTO ESECUTIVO</b>												
<b>Pile 25: Relazione di calcolo</b>	<table border="1"> <tr> <td>COMMESSA</td> <td>LOTTO</td> <td>CODIFICA</td> <td>DOCUMENTO</td> <td>REV.</td> <td>FOGLIO</td> </tr> <tr> <td>IF1N</td> <td>01 E ZZ</td> <td>CL</td> <td>VI0605 018</td> <td>B</td> <td>78 di 138</td> </tr> </table>	COMMESSA	LOTTO	CODIFICA	DOCUMENTO	REV.	FOGLIO	IF1N	01 E ZZ	CL	VI0605 018	B	78 di 138
COMMESSA	LOTTO	CODIFICA	DOCUMENTO	REV.	FOGLIO								
IF1N	01 E ZZ	CL	VI0605 018	B	78 di 138								

### 6.3.4 SERPEGGIO (Q4)

La forza laterale indotta dal serpeggio si schematizza come una forza concentrata agente orizzontalmente perpendicolarmente all'asse del binario.

Il valore caratteristico di tale forza è assunto pari a 100 kN. Tale valore deve essere moltiplicato per  $\alpha$  ma non per il coefficiente di amplificazione dinamica.

Nei sottoparagrafi che seguono si riportano i risultati delle reazioni vincolari per le diverse disposizioni di carico considerate e descritte precedentemente nel §6.3.

#### 6.3.4.1 DISPOSIZIONE DI CARICO 1 (Q41)

	<u>IMPALCATO-SX</u>		<u>IMPALCATO-DX</u>	
	Reazioni vincolari B		Reazioni vincolari A	

##### Serpeggio LM71

Forza serpeggio =	100,00	kN	100,00	kN
$\alpha$ =	1,10		1,10	

##### Serpeggio SW/2

Forza serpeggio =	100,00	kN	100,00	kN
$\alpha$ =	1,00		1,00	

##### Forza totale serpeggio

F2 =	210,00	kN	210,00	kN
h rispetto a intradosso imp. =	3,28	m	3,28	m

##### Risultanti reazioni vincolari

F1 =	0		0	
F2 =	-105	kN	-105	kN
F3 =	0		0	
M1 =	344	kNm	344	kNm
M2 =	0		0	
M3 =	0		0	

  	<b>ITINERARIO NAPOLI – BARI</b> <b>RADDOPPIO TRATTA CANCELLO – BENEVENTO</b> <b>I° LOTTO FUNZIONALE CANCELLO - FRASSO TELESINO E</b> <b>VARIANTE ALLA LINEA ROMA-NAPOLI VIA CASSINO NEL</b> <b>COMUNE DI MADDALONI – PROGETTO ESECUTIVO</b>												
<b>Pile 25: Relazione di calcolo</b>	<table border="1"> <tr> <td>COMMESSA</td> <td>LOTTO</td> <td>CODIFICA</td> <td>DOCUMENTO</td> <td>REV.</td> <td>FOGLIO</td> </tr> <tr> <td>IF1N</td> <td>01 E ZZ</td> <td>CL</td> <td>VI0605 018</td> <td>B</td> <td>79 di 138</td> </tr> </table>	COMMESSA	LOTTO	CODIFICA	DOCUMENTO	REV.	FOGLIO	IF1N	01 E ZZ	CL	VI0605 018	B	79 di 138
COMMESSA	LOTTO	CODIFICA	DOCUMENTO	REV.	FOGLIO								
IF1N	01 E ZZ	CL	VI0605 018	B	79 di 138								

### 6.3.4.2 DISPOSIZIONE DI CARICO 2 (Q42)

	<u>IMPALCATO-SX</u>		<u>IMPALCATO-DX</u>	
	Reazioni vincolari B		Reazioni vincolari A	
<u>Serpeggio LM71</u>				
Forza serpeggio =	100,00	kN	100,00	kN
$\alpha =$	1,10		1,10	
<u>Serpeggio SW/2</u>				
Forza serpeggio =	100,00	kN	100,00	kN
$\alpha =$	1,00		1,00	
<u>Forza totale serpeggio</u>				
F2 =	210,00	kN	210,00	kN
h rispetto a intradosso imp. =	3,28	m	3,28	m
<u>Risultanti reazioni vincolari</u>				
F1 =	0		0	
F2 =	0	kN	-210	kN
F3 =	0		0	
M1 =	0	kNm	689	kNm
M2 =	0		0	
M3 =	0		0	

  	<b>ITINERARIO NAPOLI – BARI</b> <b>RADDOPPIO TRATTA CANCELLO – BENEVENTO</b> <b>I° LOTTO FUNZIONALE CANCELLO - FRASSO TELESINO E</b> <b>VARIANTE ALLA LINEA ROMA-NAPOLI VIA CASSINO NEL</b> <b>COMUNE DI MADDALONI – PROGETTO ESECUTIVO</b>												
<b>Pile 25: Relazione di calcolo</b>	<table border="1"> <tr> <td>COMMESSA</td> <td>LOTTO</td> <td>CODIFICA</td> <td>DOCUMENTO</td> <td>REV.</td> <td>FOGLIO</td> </tr> <tr> <td>IF1N</td> <td>01 E ZZ</td> <td>CL</td> <td>VI0605 018</td> <td>B</td> <td>80 di 138</td> </tr> </table>	COMMESSA	LOTTO	CODIFICA	DOCUMENTO	REV.	FOGLIO	IF1N	01 E ZZ	CL	VI0605 018	B	80 di 138
COMMESSA	LOTTO	CODIFICA	DOCUMENTO	REV.	FOGLIO								
IF1N	01 E ZZ	CL	VI0605 018	B	80 di 138								

### 6.3.4.3 DISPOSIZIONE DI CARICO 3 (Q43)

	<u>IMPALCATO-SX</u>		<u>IMPALCATO-DX</u>	
	Reazioni vincolari B		Reazioni vincolari A	
<u>Serpeggio LM71</u>				
Forza serpeggio =	0,00	kN	0,00	kN
$\alpha =$	1,10		1,10	
<u>Serpeggio SW/2</u>				
Forza serpeggio =	100,00	kN	100,00	kN
$\alpha =$	1,00		1,00	
<u>Forza totale serpeggio</u>				
F2 =	100,00	kN	100,00	kN
h rispetto a intradosso imp. =	3,28	m	3,28	m
<u>Risultanti reazioni vincolari</u>				
F1 =	0		0	
F2 =	-50	kN	-50	kN
F3 =	0		0	
M1 =	164	kNm	164	kNm
M2 =	0		0	
M3 =	0		0	



  	<b>ITINERARIO NAPOLI – BARI</b> <b>RADDOPPIO TRATTA CANCELLO – BENEVENTO</b> <b>I° LOTTO FUNZIONALE CANCELLO - FRASSO TELESINO E</b> <b>VARIANTE ALLA LINEA ROMA-NAPOLI VIA CASSINO NEL</b> <b>COMUNE DI MADDALONI – PROGETTO ESECUTIVO</b>												
<b>Pile 25: Relazione di calcolo</b>	<table border="1"> <tr> <td>COMMESSA</td> <td>LOTTO</td> <td>CODIFICA</td> <td>DOCUMENTO</td> <td>REV.</td> <td>FOGLIO</td> </tr> <tr> <td>IF1N</td> <td>01 E ZZ</td> <td>CL</td> <td>VI0605 018</td> <td>B</td> <td>81 di 138</td> </tr> </table>	COMMESSA	LOTTO	CODIFICA	DOCUMENTO	REV.	FOGLIO	IF1N	01 E ZZ	CL	VI0605 018	B	81 di 138
COMMESSA	LOTTO	CODIFICA	DOCUMENTO	REV.	FOGLIO								
IF1N	01 E ZZ	CL	VI0605 018	B	81 di 138								

#### 6.3.4.4 DISPOSIZIONE DI CARICO 4 (Q44)

	<u>IMPALCATO-SX</u>		<u>IMPALCATO-DX</u>	
	Reazioni vincolari B		Reazioni vincolari A	
<u>Serpeggio LM71</u>				
Forza serpeggio =	100,00	kN	100,00	kN
$\alpha =$	1,10		1,10	
<u>Serpeggio SW/2</u>				
Forza serpeggio =	0,00	kN	0,00	kN
$\alpha =$	1,00		1,00	
<u>Forza totale serpeggio</u>				
F2 =	110,00	kN	110,00	kN
h rispetto a intradosso imp. =	3,28	m	3,28	m
<u>Risultanti reazioni vincolari</u>				
F1 =	0		0	
F2 =	-55	kN	-55	kN
F3 =	0		0	
M1 =	180	kNm	180	kNm
M2 =	0		0	
M3 =	0		0	

  	<b>ITINERARIO NAPOLI – BARI</b> <b>RADDOPPIO TRATTA CANCELLO – BENEVENTO</b> <b>I° LOTTO FUNZIONALE CANCELLO - FRASSO TELESINO E</b> <b>VARIANTE ALLA LINEA ROMA-NAPOLI VIA CASSINO NEL</b> <b>COMUNE DI MADDALONI – PROGETTO ESECUTIVO</b>												
<b>Pile 25: Relazione di calcolo</b>	<table border="1"> <tr> <td>COMMESSA</td> <td>LOTTO</td> <td>CODIFICA</td> <td>DOCUMENTO</td> <td>REV.</td> <td>FOGLIO</td> </tr> <tr> <td>IF1N</td> <td>01 E ZZ</td> <td>CL</td> <td>VI0605 018</td> <td>B</td> <td>82 di 138</td> </tr> </table>	COMMESSA	LOTTO	CODIFICA	DOCUMENTO	REV.	FOGLIO	IF1N	01 E ZZ	CL	VI0605 018	B	82 di 138
COMMESSA	LOTTO	CODIFICA	DOCUMENTO	REV.	FOGLIO								
IF1N	01 E ZZ	CL	VI0605 018	B	82 di 138								

### 6.3.4.5 DISPOSIZIONE DI CARICO 5 (Q45)

	<u>IMPALCATO-SX</u>		<u>IMPALCATO-DX</u>	
	Reazioni vincolari B		Reazioni vincolari A	
<u>Serpeggio LM71</u>				
Forza serpeggio =	100,00	kN	100,00	kN
$\alpha =$	1,10		1,10	
<u>Serpeggio SW/2</u>				
Forza serpeggio =	100,00	kN	100,00	kN
$\alpha =$	1,00		1,00	
<u>Forza totale serpeggio</u>				
F2 =	210,00	kN	210,00	kN
h rispetto a intradosso imp. =	3,28	m	3,28	m
<u>Risultanti reazioni vincolari</u>				
F1 =	0		0	
F2 =	-105	kN	-105	kN
F3 =	0		0	
M1 =	344	kNm	344	kNm
M2 =	0		0	
M3 =	0		0	

  	<b>ITINERARIO NAPOLI – BARI</b> <b>RADDOPPIO TRATTA CANCELLO – BENEVENTO</b> <b>I° LOTTO FUNZIONALE CANCELLO - FRASSO TELESINO E</b> <b>VARIANTE ALLA LINEA ROMA-NAPOLI VIA CASSINO NEL</b> <b>COMUNE DI MADDALONI – PROGETTO ESECUTIVO</b>												
<b>Pile 25: Relazione di calcolo</b>	<table border="1"> <tr> <td>COMMESSA</td> <td>LOTTO</td> <td>CODIFICA</td> <td>DOCUMENTO</td> <td>REV.</td> <td>FOGLIO</td> </tr> <tr> <td>IF1N</td> <td>01 E ZZ</td> <td>CL</td> <td>VI0605 018</td> <td>B</td> <td>83 di 138</td> </tr> </table>	COMMESSA	LOTTO	CODIFICA	DOCUMENTO	REV.	FOGLIO	IF1N	01 E ZZ	CL	VI0605 018	B	83 di 138
COMMESSA	LOTTO	CODIFICA	DOCUMENTO	REV.	FOGLIO								
IF1N	01 E ZZ	CL	VI0605 018	B	83 di 138								

### 6.3.4.6 DISPOSIZIONE DI CARICO 6 (Q46)

	<u>IMPALCATO-SX</u>		<u>IMPALCATO-DX</u>	
	Reazioni vincolari B		Reazioni vincolari A	
<u>Serpeggio LM71</u>				
Forza serpeggio =	100,00	kN	100,00	kN
$\alpha =$	1,10		1,10	
<u>Serpeggio SW/2</u>				
Forza serpeggio =	100,00	kN	100,00	kN
$\alpha =$	1,00		1,00	
<u>Forza totale serpeggio</u>				
F2 =	210,00	kN	210,00	kN
h rispetto a intradosso imp. =	3,28	m	3,28	m
<u>Risultanti reazioni vincolari</u>				
F1 =	0		0	
F2 =	-105	kN	-105	kN
F3 =	0		0	
M1 =	344	kNm	344	kNm
M2 =	0		0	
M3 =	0		0	

  	<b>ITINERARIO NAPOLI – BARI</b> <b>RADDOPPIO TRATTA CANCELLO – BENEVENTO</b> <b>I° LOTTO FUNZIONALE CANCELLO - FRASSO TELESINO E</b> <b>VARIANTE ALLA LINEA ROMA-NAPOLI VIA CASSINO NEL</b> <b>COMUNE DI MADDALONI – PROGETTO ESECUTIVO</b>												
<b>Pile 25: Relazione di calcolo</b>	<table border="1"> <tr> <td>COMMESSA</td> <td>LOTTO</td> <td>CODIFICA</td> <td>DOCUMENTO</td> <td>REV.</td> <td>FOGLIO</td> </tr> <tr> <td>IF1N</td> <td>01 E ZZ</td> <td>CL</td> <td>VI0605 018</td> <td>B</td> <td>84 di 138</td> </tr> </table>	COMMESSA	LOTTO	CODIFICA	DOCUMENTO	REV.	FOGLIO	IF1N	01 E ZZ	CL	VI0605 018	B	84 di 138
COMMESSA	LOTTO	CODIFICA	DOCUMENTO	REV.	FOGLIO								
IF1N	01 E ZZ	CL	VI0605 018	B	84 di 138								

### 6.3.4.7 DISPOSIZIONE DI CARICO 7 (Q47)

	<u>IMPALCATO-SX</u>		<u>IMPALCATO-DX</u>	
	Reazioni vincolari B		Reazioni vincolari A	
<u>Serpeggio LM71</u>				
Forza serpeggio =	100,00	kN	100,00	kN
$\alpha =$	1,10		1,10	
<u>Serpeggio SW/2</u>				
Forza serpeggio =	100,00	kN	100,00	kN
$\alpha =$	1,00		1,00	
<u>Forza totale serpeggio</u>				
F2 =	210,00	kN	210,00	kN
h rispetto a intradosso imp. =	3,28	m	3,28	m
<u>Risultanti reazioni vincolari</u>				
F1 =	0		0	
F2 =	0	kN	-210	kN
F3 =	0		0	
M1 =	0	kNm	689	kNm
M2 =	0		0	
M3 =	0		0	

  	<b>ITINERARIO NAPOLI – BARI</b> <b>RADDOPPIO TRATTA CANCELLO – BENEVENTO</b> <b>I° LOTTO FUNZIONALE CANCELLO - FRASSO TELESINO E</b> <b>VARIANTE ALLA LINEA ROMA-NAPOLI VIA CASSINO NEL</b> <b>COMUNE DI MADDALONI – PROGETTO ESECUTIVO</b>												
<b>Pile 25: Relazione di calcolo</b>	<table border="1"> <thead> <tr> <th>COMMESSA</th> <th>LOTTO</th> <th>CODIFICA</th> <th>DOCUMENTO</th> <th>REV.</th> <th>FOGLIO</th> </tr> </thead> <tbody> <tr> <td>IF1N</td> <td>01 E ZZ</td> <td>CL</td> <td>VI0605 018</td> <td>B</td> <td>85 di 138</td> </tr> </tbody> </table>	COMMESSA	LOTTO	CODIFICA	DOCUMENTO	REV.	FOGLIO	IF1N	01 E ZZ	CL	VI0605 018	B	85 di 138
COMMESSA	LOTTO	CODIFICA	DOCUMENTO	REV.	FOGLIO								
IF1N	01 E ZZ	CL	VI0605 018	B	85 di 138								

## 6.4 CARICHI VARIABILI (Q5)

### 6.4.1 AZIONI DEL VENTO (Q51)

L'azione del vento viene ricondotta ad un'azione statica equivalente costituita da pressioni e depressioni agenti normalmente alle superfici.

La pressione del vento è data dalla seguente espressione:

$$p = q_b \cdot C_e \cdot C_p \cdot C_d$$

dove

- $q_b$       pressione cinetica di riferimento
- $C_e$       coefficiente di esposizione
- $C_p$       coefficiente di forma
- $C_d$       coefficiente dinamico, posto generalmente pari a 1

Di seguito si riporta il dettaglio del calcolo di tali fattori per l'opera in oggetto.

  	<b>ITINERARIO NAPOLI – BARI</b> <b>RADDOPPIO TRATTA CANCELLO – BENEVENTO</b> <b>I° LOTTO FUNZIONALE CANCELLO - FRASSO TELESINO E</b> <b>VARIANTE ALLA LINEA ROMA-NAPOLI VIA CASSINO NEL</b> <b>COMUNE DI MADDALONI – PROGETTO ESECUTIVO</b>												
<b>Pile 25: Relazione di calcolo</b>	<table border="1"> <thead> <tr> <th>COMMESSA</th> <th>LOTTO</th> <th>CODIFICA</th> <th>DOCUMENTO</th> <th>REV.</th> <th>FOGLIO</th> </tr> </thead> <tbody> <tr> <td>IF1N</td> <td>01 E ZZ</td> <td>CL</td> <td>VI0605 018</td> <td>B</td> <td>86 di 138</td> </tr> </tbody> </table>	COMMESSA	LOTTO	CODIFICA	DOCUMENTO	REV.	FOGLIO	IF1N	01 E ZZ	CL	VI0605 018	B	86 di 138
COMMESSA	LOTTO	CODIFICA	DOCUMENTO	REV.	FOGLIO								
IF1N	01 E ZZ	CL	VI0605 018	B	86 di 138								

#### 6.4.1.1 *PRESSIONE CINETICA DI RIFERIMENTO*

La pressione cinetica di riferimento si determina mediante l'espressione:

$$q_b = \frac{1}{2} \cdot \rho \cdot v_b^2 \text{ (in N/m}^2\text{)}$$

dove  $v_b$       velocità di riferimento  
 $\rho$             densità dell'aria, convenzionalmente posta pari a 1,25 kg/m<sup>3</sup>

Di seguito si determina la pressione di riferimento sulla base dei parametri caratteristici del sito e il tempo di ritorno dell'opera in oggetto:

##### Parametri dipendenti dal sito

Zona =	3	
$v_{b,0}$ =	27,00	m/s
$a_0$ =	500,00	m
$k_a$ =	0,02	1/s

##### Altitudine del sito

$a_s$ =	80,00	m s.l.m.
$v_b$ =	27,00	m/s

##### Tempo di ritorno

TR =	75	anni
$\alpha_R(TR)$ =	1,02	
$v_b(TR)$ =	27.63	m/s

##### Pressione di riferimento

$q_b$ =	477.25	N/m <sup>2</sup>
---------	--------	------------------

  	<b>ITINERARIO NAPOLI – BARI</b> <b>RADDOPPIO TRATTA CANCELLO – BENEVENTO</b> <b>I° LOTTO FUNZIONALE CANCELLO - FRASSO TELESINO E</b> <b>VARIANTE ALLA LINEA ROMA-NAPOLI VIA CASSINO NEL</b> <b>COMUNE DI MADDALONI – PROGETTO ESECUTIVO</b>												
<b>Pile 25: Relazione di calcolo</b>	<table border="1"> <thead> <tr> <th>COMMESSA</th> <th>LOTTO</th> <th>CODIFICA</th> <th>DOCUMENTO</th> <th>REV.</th> <th>FOGLIO</th> </tr> </thead> <tbody> <tr> <td>IF1N</td> <td>01 E ZZ</td> <td>CL</td> <td>VI0605 018</td> <td>B</td> <td>87 di 138</td> </tr> </tbody> </table>	COMMESSA	LOTTO	CODIFICA	DOCUMENTO	REV.	FOGLIO	IF1N	01 E ZZ	CL	VI0605 018	B	87 di 138
COMMESSA	LOTTO	CODIFICA	DOCUMENTO	REV.	FOGLIO								
IF1N	01 E ZZ	CL	VI0605 018	B	87 di 138								

#### 6.4.1.2 COEFFICIENTE DI ESPOSIZIONE

Il coefficiente di esposizione  $c_e$  dipende dall'altezza  $z$  sul suolo del punto considerato, dalla topografia del terreno e dalla categoria di esposizione del sito e si determina mediante l'espressione:

$$c_e(z) = k_r \cdot c_t \cdot \ln(z/z_0) [7 + c_t \cdot \ln(z/z_0)] \quad \text{per } z \geq z_{\min}$$

$$c_e(z) = c_e(z_{\min}) \quad \text{per } z < z_{\min}$$

dove  $k_r, z_0, z_{\min}$  sono parametri che dipendono dalla categoria di esposizione del sito;

$c_t$  è il coefficiente di topografia, posto generalmente pari a 1

Di seguito si determina il coefficiente di esposizione sulla base della classe d'esposizione e l'altezza  $z$  del punto considerato, posta pari alla massima quota del complesso impalcato, barriere antirumore, sagoma del treno. A tal proposito il §1.4.4.2 [3] impone di considerare il treno come una superficie piana continua convenzionalmente alta 4,00 m sul p.f.. L'azione del vento dovrà comunque considerarsi agente sulle b.a. presenti considerando la loro altezza effettiva se disponibile oppure un'altezza convenzionale di 4,00 m misurati dall'estradosso della soletta qualora le b.a. non siano previste al momento della redazione del progetto.

#### Categoria di esposizione

Classe di rugosità = D  
Distanza dalla costa = < 30 km

Categoria di esposizione = II  
 $k_r$  = 0,19  
 $z_0$  = 0,05 m  
 $z_{\min}$  = 4,00 m

#### Quota di riferimento $z$

H pila fino a intradosso imp. = 7.4 m  
H imp. fino a p.f. = 3,28 m  
H b.a. su p.f. = 4,67 m  
H min b.a. su p.f. = 3,35 m  
H treno su p.f. = 4,00 m  
  
 $z$  di riferimento = 15.35 m

#### Coefficiente di esposizione

$c_e$  = 2.66

### 6.4.1.3 COEFFICIENTE DI FORMA DELL'IMPALCATO

Il coefficiente di forma dell'impalcato e l'area di riferimento per il calcolo della forza risultante si determinano in base ai criteri enunciati nel §8.3.1 [9].

A tal proposito si riconduce il coefficiente di forma  $c_p$  al coefficiente di forza  $c_{fx,0}$ . Il coefficiente di forza  $c_{fx,0}$  si determina in base al rapporto tra larghezza  $b$  e altezza totale dell'impalcato  $d_{tot}$ .



Figura 37 – Correlazione tra il rapporto  $b/d_{tot}$  e coefficiente di forma  $c_{fx,0}$  (figura 8.3 EC1-4)



Figura 38 – Criteri per la determinazione dell'area di riferimento (figura 8.5 EC1-4)

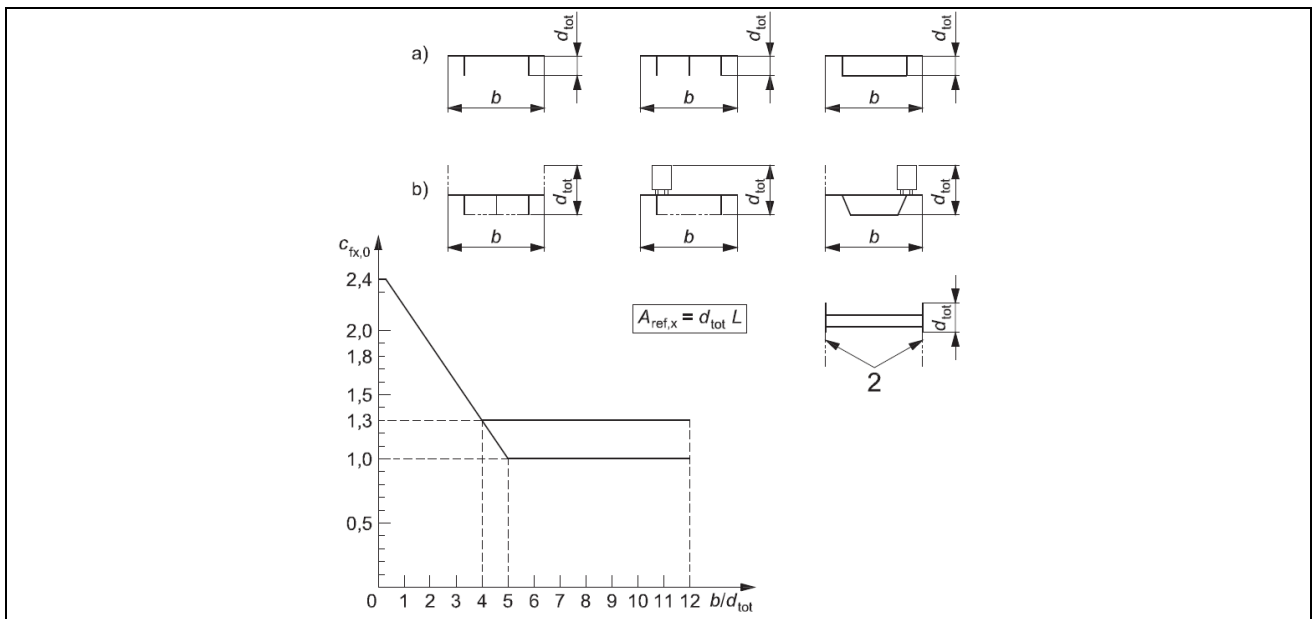

  	<b>ITINERARIO NAPOLI – BARI</b> <b>RADDOPPIO TRATTA CANCELLO – BENEVENTO</b> <b>I° LOTTO FUNZIONALE CANCELLO - FRASSO TELESINO E</b> <b>VARIANTE ALLA LINEA ROMA-NAPOLI VIA CASSINO NEL</b> <b>COMUNE DI MADDALONI – PROGETTO ESECUTIVO</b>												
<b>Pile 25: Relazione di calcolo</b>	<table border="1"> <tr> <td>COMMESSA</td> <td>LOTTO</td> <td>CODIFICA</td> <td>DOCUMENTO</td> <td>REV.</td> <td>FOGLIO</td> </tr> <tr> <td>IF1N</td> <td>01 E ZZ</td> <td>CL</td> <td>VI0605 018</td> <td>B</td> <td>89 di 138</td> </tr> </table>	COMMESSA	LOTTO	CODIFICA	DOCUMENTO	REV.	FOGLIO	IF1N	01 E ZZ	CL	VI0605 018	B	89 di 138
COMMESSA	LOTTO	CODIFICA	DOCUMENTO	REV.	FOGLIO								
IF1N	01 E ZZ	CL	VI0605 018	B	89 di 138								

l'area da considerare per il calcolo della risultante di forza si definisce come la somma di tutte le superfici proiettate dall'impalcato nel piano longitudinale, comprese le barriere e la sagoma dei veicoli.

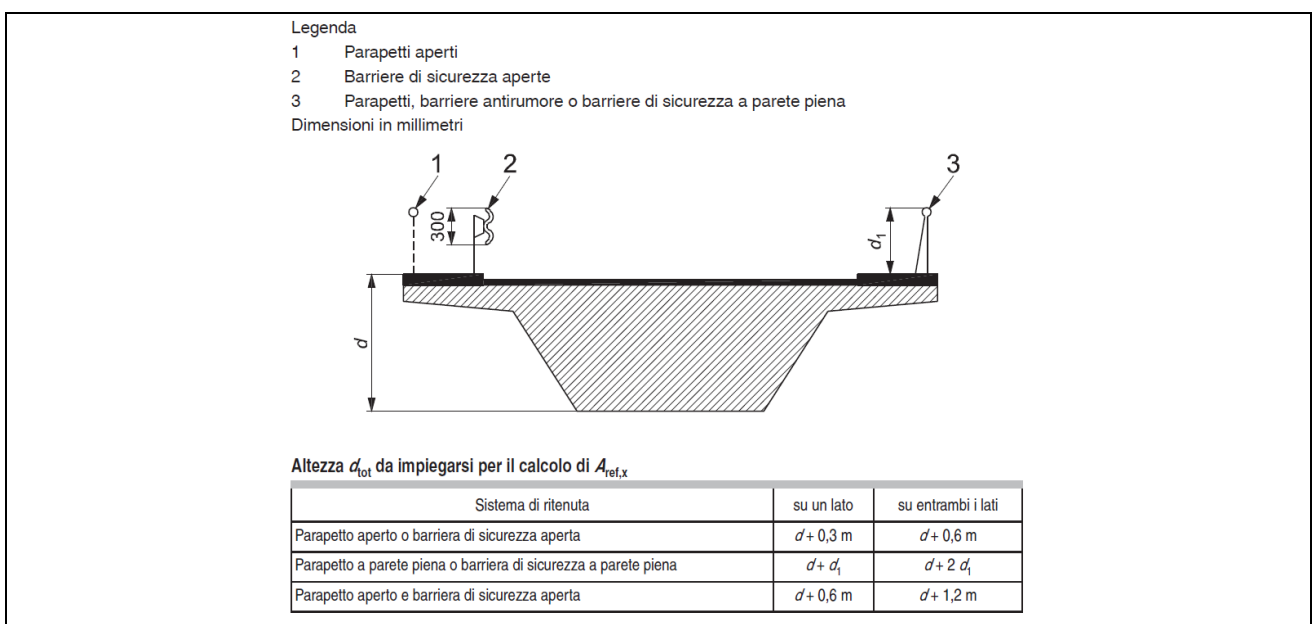
Per il caso in esame si ha:

#### Caratteristiche geometriche dell'impalcato

	<u>IMPALCATO-SX</u>		<u>IMPALCATO-DX</u>	
b =	13,70	m	13,70	m
H b.a. su p.f. =	4,67	m	4,67	m
dtot =	7,95	m	7,95	m
b/dtot =	1,72		1,72	
cp =	1,98		1,98	

#### Coefficiente di forma

cp,max =	1,98
----------	------

#### Area di riferimento

H impalcato da intrad. a p.f. =	3,28	m	3,28	m
H barriera su p.f. sx =	4,67	m	4,67	m
H barriera su p.f. dx =	4,67	m	4,67	m
H b.a. min su p.f. =	3,35	m	3,35	m
H treno su p.f. =	4,00	m	4,00	m
dtot2 =	12,62	m	12,62	m
L impalcato =	25,00	m	25,00	m
Arif =	315,50	m <sup>2</sup>	315,50	m <sup>2</sup>

  	<b>ITINERARIO NAPOLI – BARI</b> <b>RADDOPPIO TRATTA CANCELLO – BENEVENTO</b> <b>I° LOTTO FUNZIONALE CANCELLO - FRASSO TELESINO E</b> <b>VARIANTE ALLA LINEA ROMA-NAPOLI VIA CASSINO NEL</b> <b>COMUNE DI MADDALONI – PROGETTO ESECUTIVO</b>												
<b>Pile 25: Relazione di calcolo</b>	<table border="1"> <tr> <td>COMMESSA</td> <td>LOTTO</td> <td>CODIFICA</td> <td>DOCUMENTO</td> <td>REV.</td> <td>FOGLIO</td> </tr> <tr> <td>IF1N</td> <td>01 E ZZ</td> <td>CL</td> <td>VI0605 018</td> <td>B</td> <td>90 di 138</td> </tr> </table>	COMMESSA	LOTTO	CODIFICA	DOCUMENTO	REV.	FOGLIO	IF1N	01 E ZZ	CL	VI0605 018	B	90 di 138
COMMESSA	LOTTO	CODIFICA	DOCUMENTO	REV.	FOGLIO								
IF1N	01 E ZZ	CL	VI0605 018	B	90 di 138								

#### 6.4.1.4 AZIONE DEL VENTO SULL'IMPALCATO

Di seguito si procede al calcolo dell'azione del vento sull'impalcato in relazione ai parametri determinati nei paragrafi precedenti.

	<u>IMPALCATO-SX</u>		<u>IMPALCATO-DX</u>	
<u>Pressione del vento</u>				
qb =	477.25	N/m <sup>2</sup>	477.25	N/m <sup>2</sup>
ce =	2.66		2.66	
cp =	1,98		1,98	
cd =	1,00		1,00	
qb = qb · ce · cp · cd =	2.52	kN/m <sup>2</sup>	2.52	kN/m <sup>2</sup>
<u>Area di riferimento</u>				
Arif =	315,50	m <sup>2</sup>	315,50	m <sup>2</sup>
H rispetto a intrad. imp. =	5.62	m	5.62	m
<u>Risultante totale forza del vento</u>				
Fvh =	794.52	kN	794.52	kN
Mvt =	4461.22	kNm	4461.22	kNm
<u>Risultanti reazioni vincolari</u>				
F1 =	0		0	
F2 =	-397	kN	-397	kN
F3 =	0		0	
M1 =	2231	kNm	2231	kNm
M2 =	0		0	
M3 =	0		0	

  	<b>ITINERARIO NAPOLI – BARI</b> <b>RADDOPPIO TRATTA CANCELLO – BENEVENTO</b> <b>I° LOTTO FUNZIONALE CANCELLO - FRASSO TELESINO E</b> <b>VARIANTE ALLA LINEA ROMA-NAPOLI VIA CASSINO NEL</b> <b>COMUNE DI MADDALONI – PROGETTO ESECUTIVO</b>												
<b>Pile 25: Relazione di calcolo</b>	<table border="1" style="width: 100%; border-collapse: collapse;"> <thead> <tr> <th style="text-align: center;">COMMESSA</th> <th style="text-align: center;">LOTTO</th> <th style="text-align: center;">CODIFICA</th> <th style="text-align: center;">DOCUMENTO</th> <th style="text-align: center;">REV.</th> <th style="text-align: center;">FOGLIO</th> </tr> </thead> <tbody> <tr> <td style="text-align: center;">IF1N</td> <td style="text-align: center;">01 E ZZ</td> <td style="text-align: center;">CL</td> <td style="text-align: center;">VI0605 018</td> <td style="text-align: center;">B</td> <td style="text-align: center;">91 di 138</td> </tr> </tbody> </table>	COMMESSA	LOTTO	CODIFICA	DOCUMENTO	REV.	FOGLIO	IF1N	01 E ZZ	CL	VI0605 018	B	91 di 138
COMMESSA	LOTTO	CODIFICA	DOCUMENTO	REV.	FOGLIO								
IF1N	01 E ZZ	CL	VI0605 018	B	91 di 138								

#### 6.4.1.5 COEFFICIENTE DI FORMA DELLA PILA

Nel caso di pila con sezione circolare, il coefficiente di forma della pila e l'area di riferimento per il calcolo della risultante si determinano in base alle indicazioni del §7.9.2 [9].

A tal proposito si riconduce il coefficiente di forma  $c_p$  al coefficiente di forza  $c_f$ .

Il coefficiente di esposizione  $c_f$  si determina mediante l'espressione:

$$c_f = c_{f,0} \cdot \psi_\lambda$$

dove  $c_{f,0}$  è il coefficiente di forma in assenza di effetto di estremità;

$\psi_\lambda$  è il fattore di effetto di estremità, posto cautelativamente pari a 1.

Il valore di  $c_{f,0}$  si determina in funzione del numero di Reynolds e della rugosità equivalente mediante l'abaco riportato in Figura 34. Per il caso in questione, a favore di sicurezza, si pone  $c_{f,0}$  pari a 1,2 indipendentemente dai valori del numero di Reynolds e della rugosità equivalente.



Figura 39 – Correlazione tra numero di Reynolds, la rugosità equivalente e coefficiente di forma  $c_{f,0}$  (figura 7.28 EC1-4)

Nel caso di pila con sezione rettangolare, il coefficiente di forma della pila e l'area di riferimento per il calcolo della risultante si determinano in base alle indicazioni del §7.6 [9]. A tal proposito si riconduce il coefficiente di forma  $c_p$  al coefficiente di forza  $c_f$ .

	<b>ITINERARIO NAPOLI – BARI</b> <b>RADDOPPIO TRATTA CANCELLO – BENEVENTO</b> <b>I° LOTTO FUNZIONALE CANCELLO - FRASSO TELESINO E</b> <b>VARIANTE ALLA LINEA ROMA-NAPOLI VIA CASSINO NEL</b> <b>COMUNE DI MADDALONI – PROGETTO ESECUTIVO</b>					
<b>Pile 25: Relazione di calcolo</b>	COMMESSA <b>IF1N</b>	LOTTO <b>01 E ZZ</b>	CODIFICA <b>CL</b>	DOCUMENTO <b>VI0605 018</b>	REV. <b>B</b>	FOGLIO <b>92 di 138</b>

Il coefficiente di esposizione  $c_f$  si determina mediante l'espressione:

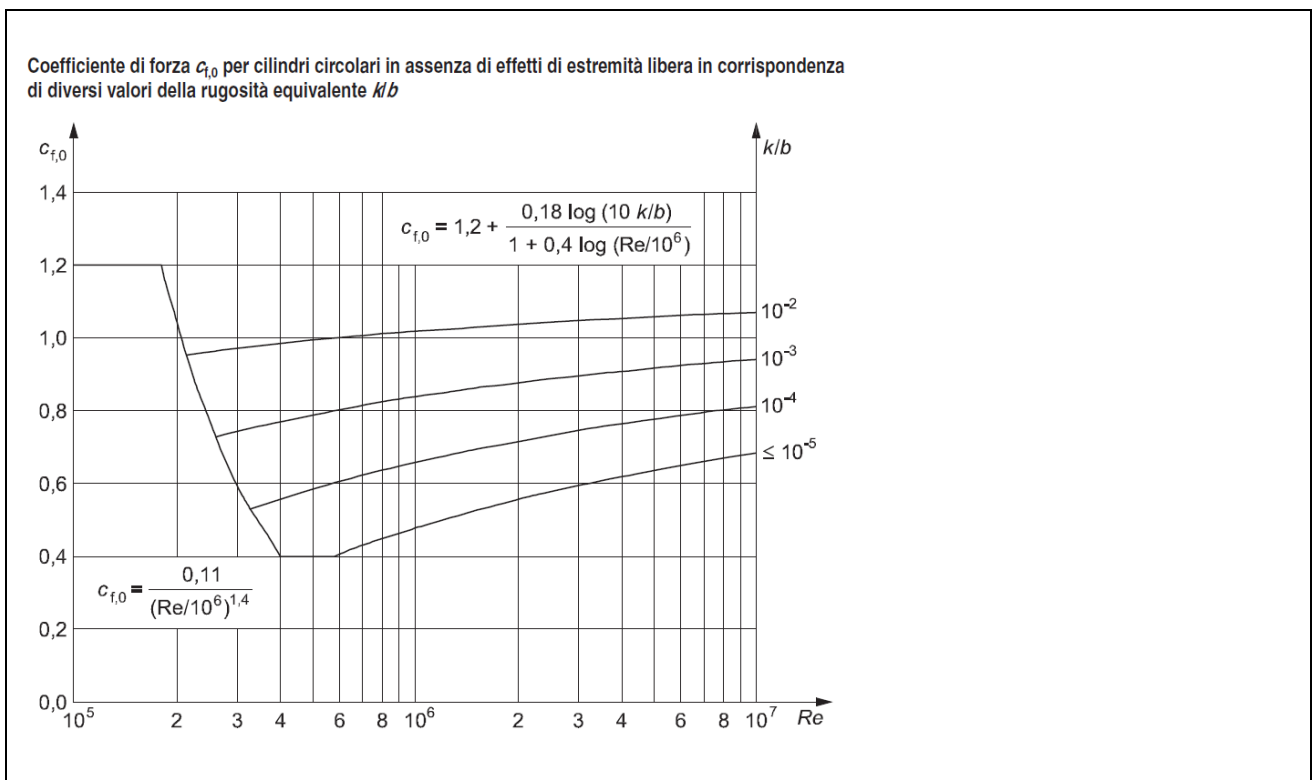
$$c_f = c_{f,0} \cdot \psi_r \cdot \psi_\lambda$$

- dove
- $c_{f,0}$  è il coefficiente di forma in assenza di effetto di estremità;
  - $\psi_r$  è il fattore riduttivo per sezioni con spigoli arrotondati;
  - $\psi_\lambda$  è il fattore di effetto di estremità, posto cautelativamente pari a 1.

I valori di  $c_{f,0}$  e  $\psi_r$  si determinano in funzione del rapporto tra le dimensioni in sezione dell'elemento investito, secondo gli abachi riportati nella Figura 35.



Figura 40 – Correlazione tra dimensioni in sezione dell'elemento e il coefficiente di forma  $c_{f,0}$  (figura 7.23 EC1-4) e correlazione tra il raggio di arrotondamento dello spigolo e il fattore riduttivo  $\psi_r$  (figura 7.24 EC1-4)

  	<b>ITINERARIO NAPOLI – BARI</b> <b>RADDOPPIO TRATTA CANCELLO – BENEVENTO</b> <b>I° LOTTO FUNZIONALE CANCELLO - FRASSO TELESINO E</b> <b>VARIANTE ALLA LINEA ROMA-NAPOLI VIA CASSINO NEL</b> <b>COMUNE DI MADDALONI – PROGETTO ESECUTIVO</b>												
<b>Pile 25: Relazione di calcolo</b>	<table border="1"> <thead> <tr> <th>COMMESSA</th> <th>LOTTO</th> <th>CODIFICA</th> <th>DOCUMENTO</th> <th>REV.</th> <th>FOGLIO</th> </tr> </thead> <tbody> <tr> <td>IF1N</td> <td>01 E ZZ</td> <td>CL</td> <td>VI0605 018</td> <td>B</td> <td>93 di 138</td> </tr> </tbody> </table>	COMMESSA	LOTTO	CODIFICA	DOCUMENTO	REV.	FOGLIO	IF1N	01 E ZZ	CL	VI0605 018	B	93 di 138
COMMESSA	LOTTO	CODIFICA	DOCUMENTO	REV.	FOGLIO								
IF1N	01 E ZZ	CL	VI0605 018	B	93 di 138								

L'area da considerare per il calcolo della risultante di forza si definisce come la superficie proiettata dalla pila nel piano longitudinale. Per il caso in esame si ha:

#### Caratteristiche geometriche della pila

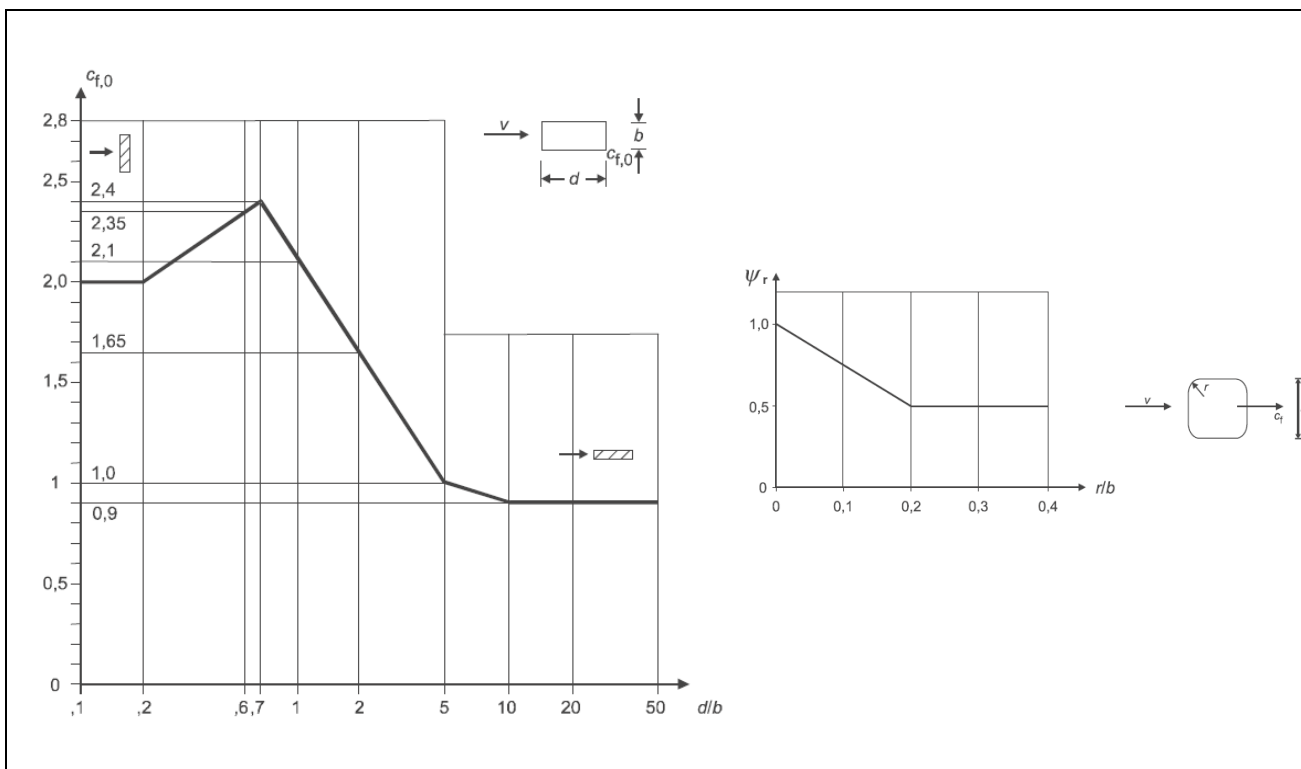
Forma della pila =	Rettangolare cava smussata	
Dimensione proiettata nel piano b =	2.60	m
d =	8.60	m
d/b =	3.31	
cf,0 =	1.29	
r =	1,00	m
r/b =	0.38	
$\psi_r$ =	0.50	
$\psi_\lambda$ =	1.00	

#### Coefficiente di forma

$$c_p = c_f = c_{f,0} \cdot \psi_r \cdot \psi_\lambda = 1.00$$

#### Azione del vento sulla pila:

##### Pressione del vento

qb =	447.25	N/m <sup>2</sup>
ce =	2.66	
cp =	1.00	
cd =	1.00	
qb = qb · ce · cp · cd =	1.27	kN/m <sup>2</sup>

##### Risultante totale forza del vento

b =	2.60	m
fvh =	3.30	kN/m

L'azione del vento così calcolata viene applicata come una forza uniformemente distribuita sugli elementi che compongono il fusto e il pulvino della pila.

  	<b>ITINERARIO NAPOLI – BARI</b> <b>RADDOPPIO TRATTA CANCELLO – BENEVENTO</b> <b>I° LOTTO FUNZIONALE CANCELLO - FRASSO TELESINO E</b> <b>VARIANTE ALLA LINEA ROMA-NAPOLI VIA CASSINO NEL</b> <b>COMUNE DI MADDALONI – PROGETTO ESECUTIVO</b>												
<b>Pile 25: Relazione di calcolo</b>	<table border="1"> <tr> <td>COMMESSA</td> <td>LOTTO</td> <td>CODIFICA</td> <td>DOCUMENTO</td> <td>REV.</td> <td>FOGLIO</td> </tr> <tr> <td>IF1N</td> <td>01 E ZZ</td> <td>CL</td> <td>VI0605 018</td> <td>B</td> <td>94 di 138</td> </tr> </table>	COMMESSA	LOTTO	CODIFICA	DOCUMENTO	REV.	FOGLIO	IF1N	01 E ZZ	CL	VI0605 018	B	94 di 138
COMMESSA	LOTTO	CODIFICA	DOCUMENTO	REV.	FOGLIO								
IF1N	01 E ZZ	CL	VI0605 018	B	94 di 138								

## 6.5 AZIONI INDIRETTE (Q6)

### 6.5.1 RESISTENZE PARASSITE NEI VINCOLI (Q61)

Per la valutazione delle coazioni generate dallo scorrimento dei vincoli, è stato considerato un coefficiente d'attrito  $f$  pari a 0,06, applicato alle azioni verticali agenti sugli apparecchi d'appoggio.

Con riferimento a quanto riportato nel §1.6.3 [3] la forza agente sulle pile per impalcati a travate isostatiche, facendo riferimento all'apparecchio d'appoggio maggiormente caricato tra i due presenti sulla pila, si considera pari a:

$$F_a = f (0,2 \cdot V_G + V_Q)$$

dove  $V_G$  reazione verticale massima associata ai carichi permanenti

$V_Q$  reazione verticale massima associata ai carichi mobili dinamizzati

#### IMPALCATO-SX

#### IMPALCATO-DX

#### Reazioni verticali massime

$$V_G = F_3 (G_1 + G_2) = \quad 5826,14 \quad \text{kN} \quad \quad 5826,14 \quad \text{kN}$$

$$V_Q = F_3 (Q_1 \text{max}) = \quad 3558,56 \quad \text{kN} \quad \quad 3558,56 \quad \text{kN}$$

#### Forza d'attrito risultante per il singolo impalcato

$$f = \quad 0,06 \quad \quad 0,06$$

$$F_1 = \quad 283,43 \quad \text{kN} \quad \quad 283,43 \quad \text{kN}$$

#### Risultante azione parassita nei vincoli

$$F_{1\text{max}} = \quad 283,43 \quad \text{kN}$$

#### Risultanti reazioni vincolari

$$F_1 = \quad 0 \quad \text{kN} \quad \quad -283 \quad \text{kN}$$

$$F_2 = \quad 0 \quad \quad 0$$

$$F_3 = \quad 0 \quad \quad 0$$

$$M_1 = \quad 0 \quad \quad 0$$

$$M_2 = \quad 0 \quad \quad 0$$

$$M_3 = \quad 0 \quad \quad 0$$

  	<b>ITINERARIO NAPOLI – BARI</b> <b>RADDOPPIO TRATTA CANCELLO – BENEVENTO</b> <b>I° LOTTO FUNZIONALE CANCELLO - FRASSO TELESINO E</b> <b>VARIANTE ALLA LINEA ROMA-NAPOLI VIA CASSINO NEL</b> <b>COMUNE DI MADDALONI – PROGETTO ESECUTIVO</b>												
<b>Pile 25: Relazione di calcolo</b>	<table border="1"> <tr> <td>COMMESSA</td> <td>LOTTO</td> <td>CODIFICA</td> <td>DOCUMENTO</td> <td>REV.</td> <td>FOGLIO</td> </tr> <tr> <td>IF1N</td> <td>01 E ZZ</td> <td>CL</td> <td>VI0605 018</td> <td>B</td> <td>95 di 138</td> </tr> </table>	COMMESSA	LOTTO	CODIFICA	DOCUMENTO	REV.	FOGLIO	IF1N	01 E ZZ	CL	VI0605 018	B	95 di 138
COMMESSA	LOTTO	CODIFICA	DOCUMENTO	REV.	FOGLIO								
IF1N	01 E ZZ	CL	VI0605 018	B	95 di 138								

## 6.6 EFFETTI D'INTERAZIONE (Q7)

Ove non applicabile il metodo semplificato per la valutazione delle azioni dovute agli effetti di interazione binario-struttura secondo quanto previsto nell'Allegato 3 delle specifiche RFI [3] si rimanda allo specifico elaborato:

IF0F.01.D.09.CL.VI0000.001 – *Viadotti ferroviari – Relazione di interazione treno-binario-struttura.*

### 6.6.1 VARIAZIONI TERMICHE DELL'IMPALCATO (Q71)

La presente azione si considera applicata in corrispondenza del piano ferro.

Di seguito si considera come prima pila la pila accostata alla spalla munita di appoggi fissi, si considera pertanto come ultima pila la pila accostata alla spalla munita di appoggi scorrevoli.

Dal §3.1 dell'Allegato 3 delle Specifiche RFI [3] si desume:

$$F_{ts} = \beta \cdot \alpha_{ts1} \cdot \alpha_{ts2} \cdot \alpha_{ts3} \cdot L \cdot q \cdot n$$

dove	$\alpha_{ts1}$	0,70 nel caso di $\Delta t = 30 \text{ }^{\circ}\text{C}$ (valore massimo)
	$\alpha_{ts2}$	1,00 (rigidezza massima della spalla)
	$\alpha_{ts3}$	0,80 nel caso di viadotto con un numero di campate $\geq 3$
	L	luce della campata
	q	resistenza allo scorrimento longitudinale del binario scarico, posto generalmente pari a 20,00 kN/m
	n	numero di binari
	$\beta$	0,40 nel caso dell'ultima pila
	$\beta$	0,20 nel caso della penultima e della prima pila
	$\beta$	0,00 nel caso delle pile intermedie
		Cautelativamente si pone $\beta$ pari al suo valore massimo, ossia 0,4.

#### IMPALCATO-SX

#### IMPALCATO-DX

#### Reazione per variazioni termiche dell'impalcato

$\Delta T =$	30.00	$^{\circ}\text{C}$	30.00	$^{\circ}\text{C}$
L impalcato =	25.00	kN	25.00	kN
q =	20.00	kN/m	20.00	kN/m
n binari =	2.00		2.00	
$\alpha_{tp1} =$	0.70		0.70	
$\alpha_{tp2} =$	1.00		1.00	
$\alpha_{tp3} =$	1.00		1.00	
$F_{t,spalla} =$	700.00	kN	700.00	kN
$F_{t,pila} =$	280.00	kN	280.00	kN

  	<b>ITINERARIO NAPOLI – BARI</b> <b>RADDOPPIO TRATTA CANCELLO – BENEVENTO</b> <b>I° LOTTO FUNZIONALE CANCELLO - FRASSO TELESINO E</b> <b>VARIANTE ALLA LINEA ROMA-NAPOLI VIA CASSINO NEL</b> <b>COMUNE DI MADDALONI – PROGETTO ESECUTIVO</b>												
<b>Pile 25: Relazione di calcolo</b>	<table border="1"> <thead> <tr> <th>COMMESSA</th> <th>LOTTO</th> <th>CODIFICA</th> <th>DOCUMENTO</th> <th>REV.</th> <th>FOGLIO</th> </tr> </thead> <tbody> <tr> <td>IF1N</td> <td>01 E ZZ</td> <td>CL</td> <td>VI0605 018</td> <td>B</td> <td>96 di 138</td> </tr> </tbody> </table>	COMMESSA	LOTTO	CODIFICA	DOCUMENTO	REV.	FOGLIO	IF1N	01 E ZZ	CL	VI0605 018	B	96 di 138
COMMESSA	LOTTO	CODIFICA	DOCUMENTO	REV.	FOGLIO								
IF1N	01 E ZZ	CL	VI0605 018	B	96 di 138								

Tipo di vincolo = UL F  
Moltiplicatore = 0.00 1.00

#### Forza risultante

F1 = 0.00 kN 280.00 kN

#### Risultanti reazioni vincolari

F1 = 0 kN -280 kN  
F2 = 0  
F3 = 0  
M1 = 0  
M2 = 0  
M3 = 0

### 6.6.2 AZIONI DI FRENATURA E AVVIAMENTO

Gli effetti di interazione relativi alle azioni di frenatura e avviamento si tengono conto applicando ai valori della risultante un coefficiente  $\alpha_n$  che tiene conto del rapporto di rigidità tra le pile del viadotto.

Cautelativamente si prendono in considerazione le condizioni più sfavorevoli, ossia:

- per le azioni di frenatura del modello di carico LM71 :  $\alpha_{hp} = \alpha_{hp3} = 1,60$
- per le azioni di frenatura del modello di carico SW/2 :  $\alpha_{hp} = \alpha_{hp3} = 1,30$
- per le azioni di avviamento di entrambi i modelli di carico :  $\alpha_{hp} = \alpha_{hp3} \cdot \alpha_{hp4} = 1,60 \cdot 0,70 = 1,12$

### 6.6.3 INFLESSIONE DELL'IMPALCATO DOVUTA AI CARICHI VERTICALI DA TRAFFICO

Le azioni longitudinali da inflessione impalcato esercitano delle spinte che si contrappongono alle flessioni generate dall'eccentricità dei carichi verticali. Per questo motivo a vantaggio di sicurezza tali azioni vengono trascurate nei calcoli successivi.



  	<b>ITINERARIO NAPOLI – BARI</b> <b>RADDOPPIO TRATTA CANCELLO – BENEVENTO</b> <b>I° LOTTO FUNZIONALE CANCELLO - FRASSO TELESINO E</b> <b>VARIANTE ALLA LINEA ROMA-NAPOLI VIA CASSINO NEL</b> <b>COMUNE DI MADDALONI – PROGETTO ESECUTIVO</b>												
<b>Pile 25: Relazione di calcolo</b>	<table border="1"> <tr> <td>COMMESSA</td> <td>LOTTO</td> <td>CODIFICA</td> <td>DOCUMENTO</td> <td>REV.</td> <td>FOGLIO</td> </tr> <tr> <td>IF1N</td> <td>01 E ZZ</td> <td>CL</td> <td>VI0605 018</td> <td>B</td> <td>97 di 138</td> </tr> </table>	COMMESSA	LOTTO	CODIFICA	DOCUMENTO	REV.	FOGLIO	IF1N	01 E ZZ	CL	VI0605 018	B	97 di 138
COMMESSA	LOTTO	CODIFICA	DOCUMENTO	REV.	FOGLIO								
IF1N	01 E ZZ	CL	VI0605 018	B	97 di 138								

## 6.7 AZIONI SISMICHE (E)

L'azione sismica di progetto è rappresentata da spettri di risposta definiti in base alla pericolosità sismica di base del sito ove sorge l'opera in oggetto, la vita di riferimento e le caratteristiche del sottosuolo.

Di seguito si riportano i parametri di input utilizzati per la definizione degli spettri di progetto orizzontali e verticali e i grafici degli stessi. Gli spettri di progetto così definiti vengono utilizzati nel modello di calcolo per la definizione di casi di analisi di tipo "dinamica lineare con spettro di risposta".

I valori del fattore di struttura  $q$ , adottati per la definizione delle azioni sismiche e per il dimensionamento degli elementi secondo i criteri della gerarchia delle resistenze, sono stati definiti in base ai criteri di seguito esplicitati.

Il valore del fattore di struttura  $q$  assunto per il dimensionamento delle fondazioni è pari a 1,5, in accordo con quanto indicato nel §1.8.3.3 [3] per le fondazioni su pali.

Per le strutture in elevazione, in accordo con quanto indicato nel §7.9.2.1 [1] per pile verticali inflesse in c.a. e progettazione in CD"B", si assume un fattore di struttura  $q_0$  pari a 1,5 (vedi Tabella 1).

Per elementi duttili in c.a. i valori di  $q_0$  riportati in Tabella 1, valgono se la sollecitazione di compressione normalizzata  $v_k$  non eccede il valore 0,3. Per valori di  $v_k$  compresi tra 0,3 e 0,6 ( $v_k$  non può eccedere 0,6)  $q_0$  si ottiene dalla relazione seguente:

$$q_0(v_k) = q_0 - (v_k/0,3 - 1) \cdot (q_0 - 1)$$

Infine il fattore di struttura  $q$  da adottare nelle analisi si ottiene moltiplicando il  $q_0$  così ottenuto per il coefficiente riduttivo  $K_R$  che dipende dalle caratteristiche di regolarità della struttura.

In generale il requisito di regolarità e quindi il valore di  $K_R$  si determinano a posteriori secondo il procedimento indicato nel §7.9.2.1 [1]. Per il caso in esame si ipotizza un  $K_R$  pari a 1.

$$q_0(v_k) = q_0 = 1,5$$

$$q = q_0(v_k) \cdot K_R = 1,5.$$

Tipi di elementi duttili	$q_0$	
	CD"B"	CD"A"
<b>Pile in cemento armato</b>		
Pile verticali inflesse	1,5	3,5 $\lambda$
Elementi di sostegno inclinati inflessi	1,2	2,1 $\lambda$
<b>Pile in acciaio:</b>		
Pile verticali inflesse	1,5	3,5
Elementi di sostegno inclinati inflessi	1,2	2,0
Pile con controventi concentrici	1,5	2,5
Pile con controventi eccentrici	-	3,5
<b>Spalle rigidamente connesse con l'impalcato</b>		
In generale	1,5	1,5
Strutture che si muovono col terreno <sup>7</sup>	1,0	1,0
<b>Archi</b>	1,2	2,0

<sup>7</sup> Le strutture che si muovono con il terreno non subiscono amplificazione dell'accelerazione del suolo. Esse sono caratterizzate da periodi naturali di vibrazione in direzione orizzontale molto bassi ( $T \leq 0,03$  s). Appartengono a questa categoria le spalle connesse, mediante collegamenti flessibili, all'impalcato.

Tabella 1 – Valori del fattore struttura  $q_0$  per differenti tipologie di pile e spalle - tabella 7.9.1 [1]

  	<b>ITINERARIO NAPOLI – BARI</b> <b>RADDOPPIO TRATTA CANCELLO – BENEVENTO</b> <b>I° LOTTO FUNZIONALE CANCELLO - FRASSO TELESINO E</b> <b>VARIANTE ALLA LINEA ROMA-NAPOLI VIA CASSINO NEL</b> <b>COMUNE DI MADDALONI – PROGETTO ESECUTIVO</b>												
<b>Pile 25: Relazione di calcolo</b>	<table border="1"> <tr> <td>COMMESSA</td> <td>LOTTO</td> <td>CODIFICA</td> <td>DOCUMENTO</td> <td>REV.</td> <td>FOGLIO</td> </tr> <tr> <td>IF1N</td> <td>01 E ZZ</td> <td>CL</td> <td>VI0605 018</td> <td>B</td> <td>98 di 138</td> </tr> </table>	COMMESSA	LOTTO	CODIFICA	DOCUMENTO	REV.	FOGLIO	IF1N	01 E ZZ	CL	VI0605 018	B	98 di 138
COMMESSA	LOTTO	CODIFICA	DOCUMENTO	REV.	FOGLIO								
IF1N	01 E ZZ	CL	VI0605 018	B	98 di 138								

### 6.7.1 SPETTRI DI PROGETTO ALLO SLV

Coordinate geografiche della pila:

PILA	Latitudine [°]	Longitudine [°]
P25	41.10324	14.43644

Strategia di progettazione

Vita nominale VN =	75	anni
Coefficiente d'uso cu =	1.5	
Vita di riferimento VR =	112.5	anni
Categoria di sottosuolo =	C	
Categoria topografica =	T1	
Categoria topografica =	T1	
Categoria di sottosuolo =	C	

Per la definizione della categoria di suolo si rimanda all'elaborato progettuale "IF1N.0.1.E.ZZ.RB.GE.00.0.5.001.A - Relazione geotecnica generale di linea delle opere all'aperto".

$q_0 =$	1,50
$K_r =$	1,00

Il valore di  $v_k$  è pari a :

0.05

Fattore di struttura $q =$	1,50	
Smorzamento $\xi =$	5,00	%

  	<b>ITINERARIO NAPOLI – BARI</b> <b>RADDOPPIO TRATTA CANCELLO – BENEVENTO</b> <b>I° LOTTO FUNZIONALE CANCELLO - FRASSO TELESINO E</b> <b>VARIANTE ALLA LINEA ROMA-NAPOLI VIA CASSINO NEL</b> <b>COMUNE DI MADDALONI – PROGETTO ESECUTIVO</b>												
<b>Pile 25: Relazione di calcolo</b>	<table border="1"> <thead> <tr> <th>COMMESSA</th> <th>LOTTO</th> <th>CODIFICA</th> <th>DOCUMENTO</th> <th>REV.</th> <th>FOGLIO</th> </tr> </thead> <tbody> <tr> <td>IF1N</td> <td>01 E ZZ</td> <td>CL</td> <td>VI0605 018</td> <td>B</td> <td>99 di 138</td> </tr> </tbody> </table>	COMMESSA	LOTTO	CODIFICA	DOCUMENTO	REV.	FOGLIO	IF1N	01 E ZZ	CL	VI0605 018	B	99 di 138
COMMESSA	LOTTO	CODIFICA	DOCUMENTO	REV.	FOGLIO								
IF1N	01 E ZZ	CL	VI0605 018	B	99 di 138								

### 6.7.1.1 PARAMETRI PER LA DEFINIZIONE DELLO SPETTRO ORIZZONTALE

Tr	1068	anni
ag_o	0.196	g
Fo	2.524	
S	1.200	
TB	0.189	sec
TC	0.566	sec
TD	2.384	sec

### 6.7.1.2 PARAMETRI PER LA DEFINIZIONE DELLO SPETTRO VERTICALE

Tr	1068	anni
ag_v	0.117	g
Fv	2.524	
S	1.000	
TB	0.050	sec
TC	0.150	sec
TD	1.000	sec

  	<b>ITINERARIO NAPOLI – BARI</b> <b>RADDOPPIO TRATTA CANCELLO – BENEVENTO</b> <b>1° LOTTO FUNZIONALE CANCELLO - FRASSO TELESINO E</b> <b>VARIANTE ALLA LINEA ROMA-NAPOLI VIA CASSINO NEL</b> <b>COMUNE DI MADDALONI – PROGETTO ESECUTIVO</b>												
<b>Pile 25: Relazione di calcolo</b>	<table border="1"> <thead> <tr> <th>COMMESSA</th> <th>LOTTO</th> <th>CODIFICA</th> <th>DOCUMENTO</th> <th>REV.</th> <th>FOGLIO</th> </tr> </thead> <tbody> <tr> <td>IF1N</td> <td>01 E ZZ</td> <td>CL</td> <td>VI0605 018</td> <td>B</td> <td>100 di 138</td> </tr> </tbody> </table>	COMMESSA	LOTTO	CODIFICA	DOCUMENTO	REV.	FOGLIO	IF1N	01 E ZZ	CL	VI0605 018	B	100 di 138
COMMESSA	LOTTO	CODIFICA	DOCUMENTO	REV.	FOGLIO								
IF1N	01 E ZZ	CL	VI0605 018	B	100 di 138								

**Spettri di risposta (componenti orizz. e vert.) per lo stato limite: SLV**



Figura 41 – Spettro elastico di progetto allo SLV – Componente orizzontale e verticale

  	<b>ITINERARIO NAPOLI – BARI</b> <b>RADDOPPIO TRATTA CANCELLO – BENEVENTO</b> <b>I° LOTTO FUNZIONALE CANCELLO - FRASSO TELESINO E</b> <b>VARIANTE ALLA LINEA ROMA-NAPOLI VIA CASSINO NEL</b> <b>COMUNE DI MADDALONI – PROGETTO ESECUTIVO</b>												
<b>Pile 25: Relazione di calcolo</b>	<table border="1"> <tr> <td>COMMESSA</td> <td>LOTTO</td> <td>CODIFICA</td> <td>DOCUMENTO</td> <td>REV.</td> <td>FOGLIO</td> </tr> <tr> <td>IF1N</td> <td>01 E ZZ</td> <td>CL</td> <td>VI0605 018</td> <td>B</td> <td>101 di 138</td> </tr> </table>	COMMESSA	LOTTO	CODIFICA	DOCUMENTO	REV.	FOGLIO	IF1N	01 E ZZ	CL	VI0605 018	B	101 di 138
COMMESSA	LOTTO	CODIFICA	DOCUMENTO	REV.	FOGLIO								
IF1N	01 E ZZ	CL	VI0605 018	B	101 di 138								

## 7 COMBINAZIONI DI CARICO

Di seguito vengono riportate le tabelle che riepilogano le condizioni di carico elementari (C.C.E.) considerate.

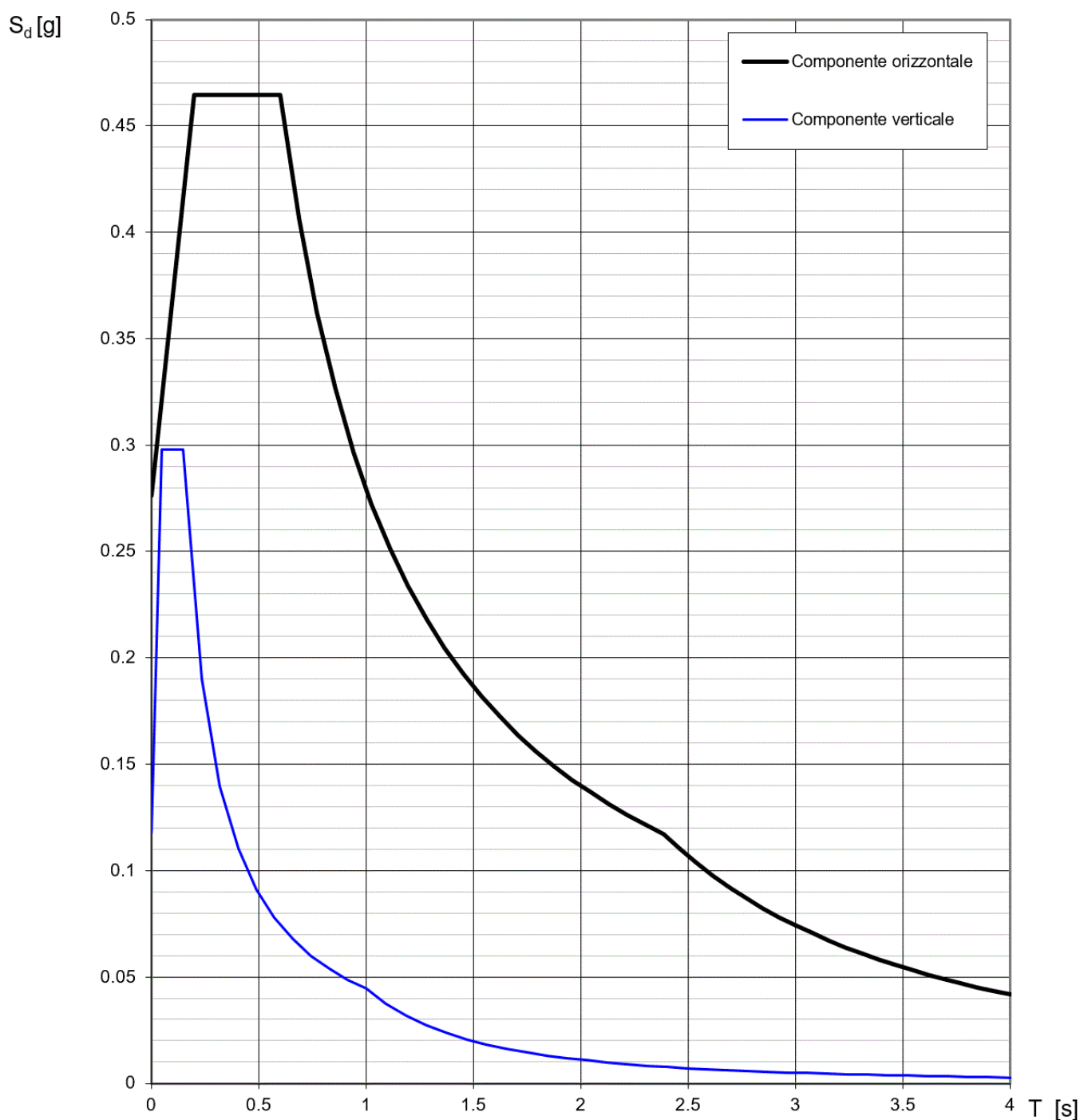
	<b>C.C.E.</b>	<b>Descrizione</b>
G - Permanenti	G1	Pesi propri
	G21	Ballast
	G22	Permanenti non strutturali
Q1 - Variabili verticali	Q11	Disposizione 1 (massimizza N)
	Q12	Disposizione 2 (massimizza M2)
	Q13	Disposizione 3 (massimizza M1)
	Q14	Disposizione 4 (massimizza M1)
	Q15	Disposizione 5 (massimizza N+M2)
	Q16	Disposizione 6 (massimizza N)
	Q17	Disposizione 7 (minimizza N)
Q2 - Avviamento e frenatura	Q21	Disposizione 1 (massimizza N)
	Q22	Disposizione 2 (massimizza M2)
	Q23	Disposizione 3 (massimizza M1)
	Q24	Disposizione 4 (massimizza M1)
	Q25	Disposizione 5 (massimizza N+M2)
	Q26	Disposizione 6 (massimizza N)
	Q27	Disposizione 7 (minimizza N)
Q3 - Centrifuga	Q31	Disposizione 1 (massimizza N)
	Q32	Disposizione 2 (massimizza M2)
	Q33	Disposizione 3 (massimizza M1)
	Q34	Disposizione 4 (massimizza M1)
	Q35	Disposizione 5 (massimizza N+M2)
	Q36	Disposizione 6 (massimizza N)
	Q37	Disposizione 7 (minimizza N)
Q4 - Serpeggio	Q41	Disposizione 1 (massimizza N)
	Q42	Disposizione 2 (massimizza M2)
	Q43	Disposizione 3 (massimizza M1)
	Q44	Disposizione 4 (massimizza M1)
	Q45	Disposizione 5 (massimizza N+M2)
	Q46	Disposizione 6 (massimizza N)
	Q47	Disposizione 7 (minimizza N)
Variabili	Q51	Vento
Azioni interne	Q61	Attrito su vincoli
Effetti d'interazione	Q71	Variazioni termiche
E - Azioni sismiche	E1	Sisma x
	E2	Sisma y
	E3	Sisma z

  	<b>ITINERARIO NAPOLI – BARI</b> <b>RADDOPPIO TRATTA CANCELLO – BENEVENTO</b> <b>1° LOTTO FUNZIONALE CANCELLO - FRASSO TELESINO E</b> <b>VARIANTE ALLA LINEA ROMA-NAPOLI VIA CASSINO NEL</b> <b>COMUNE DI MADDALONI – PROGETTO ESECUTIVO</b>					
	<b>Pile 25: Relazione di calcolo</b>	COMMESSA IF1N	LOTTO 01 E ZZ	CODIFICA CL	DOCUMENTO VI0605 018	REV. B

Le combinazioni di calcolo sono state definite sulla base dei criteri enunciati nei §1.8.2.3 [3], §1.8.3.1 [3] e §1.8.3.2 [3] di cui si riportano di seguito alcuni stralci.

TIPO DI CARICO	Azioni verticali		Azioni orizzontali			Commenti
	Carico verticale (1)	Treno scarico	Frenatura e avviamento	Centrifuga	Serpeggio	
Gruppo 1 (2)	1,00	-	0,5 (0,0)	1,0 (0,0)	1,0 (0,0)	massima azione verticale e laterale
Gruppo 2 (2)	-	1,00	0,00	1,0 (0,0)	1,0(0,0)	stabilità laterale
Gruppo 3 (2)	1,0 (0,5)	-	1,00	0,5 (0,0)	0,5 (0,0)	massima azione longitudinale
Gruppo 4	0,8 (0,6; 0,4)	-	0,8 (0,6; 0,4)	0,8 (0,6; 0,4)	0,8 (0,6; 0,4)	fessurazione

Azione dominante  
 (1) Includendo tutti i fattori ad essi relativi ( $\Phi, \alpha$ , ecc...)  
 (2) La simultaneità di due o tre valori caratteristici interi (assunzione di diversi coefficienti pari ad 1), sebbene improbabile, è stata considerata come semplificazione per i gruppi di carico 1, 2, 3 senza che ciò abbia significative conseguenze progettuali.

Tabella 2 – Definizione dei gruppi di carico

		Coefficiente	EQU <sup>(1)</sup>	A1 STR	A2 GEO	Combinazione eccezionale	Combinazione Sismica
Carichi permanenti	favorevoli	$\gamma_{G1}$	0,90	1,00	1,00	1,00	1,00
	sfavorevoli		1,10	1,35	1,00	1,00	1,00
Carichi permanenti non strutturali <sup>(2)</sup>	favorevoli	$\gamma_{G2}$	0,00	0,00	0,00	1,00	1,00
	sfavorevoli		1,50	1,50	1,30	1,00	1,00
Ballast <sup>(3)</sup>	favorevoli	$\gamma_B$	0,90	1,00	1,00	1,00	1,00
	sfavorevoli		1,50	1,50	1,30	1,00	1,00
Carichi variabili da traffico <sup>(4)</sup>	favorevoli	$\gamma_Q$	0,00	0,00	0,00	0,00	0,00
	sfavorevoli		1,45	1,45	1,25	0,20 <sup>(5)</sup>	0,20 <sup>(5)</sup>
Carichi variabili	favorevoli	$\gamma_{Qi}$	0,00	0,00	0,00	0,00	0,00
	sfavorevoli		1,50	1,50	1,30	1,00	0,00
Precompressione	favorevole	$\gamma_P$	0,90	1,00	1,00	1,00	1,00
	sfavorevole		1,00 <sup>(6)</sup>	1,00 <sup>(7)</sup>	1,00	1,00	1,00

(1) Equilibrio che non coinvolga i parametri di deformabilità e resistenza del terreno; altrimenti si applicano i valori di GEO.  
 (2) Nel caso in cui i carichi permanenti non strutturali (ad es. carichi permanenti portati) siano compiutamente definiti si potranno adottare gli stessi coefficienti validi per le azioni permanenti.  
 (3) Quando si prevedano variazioni significative del carico dovuto al ballast, se ne dovrà tener conto esplicitamente nelle verifiche.  
 (4) Le componenti delle azioni da traffico sono introdotte in combinazione considerando uno dei gruppi di carico gr della Tab. 5.2.IV.  
 (5) Aliquota di carico da traffico da considerare.  
 (6) 1,30 per instabilità in strutture con precompressione esterna  
 (7) 1,20 per effetti locali

Tabella 3 – Coefficienti parziali di sicurezza per le combinazioni agli SLU

  	<b>ITINERARIO NAPOLI – BARI</b> <b>RADDOPPIO TRATTA CANCELLO – BENEVENTO</b> <b>I° LOTTO FUNZIONALE CANCELLO - FRASSO TELESINO E</b> <b>VARIANTE ALLA LINEA ROMA-NAPOLI VIA CASSINO NEL</b> <b>COMUNE DI MADDALONI – PROGETTO ESECUTIVO</b>												
<b>Pile 25: Relazione di calcolo</b>	<table border="1" style="width: 100%; border-collapse: collapse;"> <tr> <td style="text-align: center;">COMMESSA</td> <td style="text-align: center;">LOTTO</td> <td style="text-align: center;">CODIFICA</td> <td style="text-align: center;">DOCUMENTO</td> <td style="text-align: center;">REV.</td> <td style="text-align: center;">FOGLIO</td> </tr> <tr> <td style="text-align: center;">IF1N</td> <td style="text-align: center;">01 E ZZ</td> <td style="text-align: center;">CL</td> <td style="text-align: center;">VI0605 018</td> <td style="text-align: center;">B</td> <td style="text-align: center;">103 di 138</td> </tr> </table>	COMMESSA	LOTTO	CODIFICA	DOCUMENTO	REV.	FOGLIO	IF1N	01 E ZZ	CL	VI0605 018	B	103 di 138
COMMESSA	LOTTO	CODIFICA	DOCUMENTO	REV.	FOGLIO								
IF1N	01 E ZZ	CL	VI0605 018	B	103 di 138								

Azioni		$\Psi_0$	$\Psi_1$	$\Psi_2$
Azioni singole da traffico	Carico sul rilevato a tergo delle spalle	0,80	0,50	0,0
	Azioni aerodinamiche generate dal transito dei convogli	0,80	0,50	0,0
Gruppi di carico	$\sigma_1$	0,80 <sup>(2)</sup>	0,80 <sup>(1)</sup>	0,0
	$\sigma_2$	0,80 <sup>(2)</sup>	0,80 <sup>(1)</sup>	-
	$\sigma_3$	0,80 <sup>(2)</sup>	0,80 <sup>(1)</sup>	0,0
	$\sigma_4$	1,00	1,00 <sup>(1)</sup>	0,0
Azioni del vento	$F_{Wk}$	0,60	0,50	0,0
Azioni da neve	in fase di esecuzione	0,80	0,0	0,0
	SLU e SLE	0,0	0,0	0,0
Azioni termiche	$T_k$	0,60	0,60	0,50

(1) 0,80 se è carico solo un binario, 0,60 se sono carichi due binari e 0,40 se sono carichi tre o più binari.

(2) Quando come azione di base venga assunta quella del vento, i coefficienti  $\Psi_0$  relativi ai gruppi di carico delle azioni da traffico vanno assunti pari a 0,0.

	Azioni	$\Psi_0$	$\Psi_1$	$\Psi_2$
Azioni singole da traffico	Treno di carico LM 71	0,80 <sup>(3)</sup>	(1)	0,0
	Treno di carico SW /0	0,80 <sup>(3)</sup>	0,80	0,0
	Treno di carico SW/2	0,0 <sup>(3)</sup>	0,80	0,0
	Treno scarico	1,00 <sup>(3)</sup>	-	-
	Centrifuga	(2) (3)	(2)	(2)
	Azione laterale (serpeggio)	1,00 <sup>(3)</sup>	0,80	0,0

(1) 0,80 se è carico solo un binario, 0,60 se sono carichi due binari e 0,40 se sono carichi tre o più binari.

(2) Si usano gli stessi coefficienti  $\Psi$  adottati per i carichi che provocano dette azioni.

(3) Quando come azione di base venga assunta quella del vento, i coefficienti  $\Psi_0$  relativi ai gruppi di carico delle azioni da traffico vanno assunti pari a 0,0.

Tabella 4 – Coefficienti di combinazione  $\Psi$  delle azioni

Le combinazioni di carico (C.C.C.) definite e considerate nei calcoli successivi sono riportate nell'allegato 1 alla presente relazione.

  	<b>ITINERARIO NAPOLI – BARI</b> <b>RADDOPPIO TRATTA CANCELLO – BENEVENTO</b> <b>I° LOTTO FUNZIONALE CANCELLO - FRASSO TELESINO E</b> <b>VARIANTE ALLA LINEA ROMA-NAPOLI VIA CASSINO NEL</b> <b>COMUNE DI MADDALONI – PROGETTO ESECUTIVO</b>												
<b>Pile 25: Relazione di calcolo</b>	<table border="1"> <tr> <td>COMMESSA</td> <td>LOTTO</td> <td>CODIFICA</td> <td>DOCUMENTO</td> <td>REV.</td> <td>FOGLIO</td> </tr> <tr> <td>IF1N</td> <td>01 E ZZ</td> <td>CL</td> <td>VI0605 018</td> <td>B</td> <td>104 di 138</td> </tr> </table>	COMMESSA	LOTTO	CODIFICA	DOCUMENTO	REV.	FOGLIO	IF1N	01 E ZZ	CL	VI0605 018	B	104 di 138
COMMESSA	LOTTO	CODIFICA	DOCUMENTO	REV.	FOGLIO								
IF1N	01 E ZZ	CL	VI0605 018	B	104 di 138								

Si riporta un quadro sintetico delle combinazioni prese in considerazione:

<b>Gruppo</b>	<b>Num.</b>
SLU-STR	70 combinazioni
SLU-GEO (appr. A2)	70 combinazioni
SIS-SLV	202 combinazioni
SLE-RAR/FRE	105 combinazioni
SLE-QP	2 combinazioni



  	<b>ITINERARIO NAPOLI – BARI</b> <b>RADDOPPIO TRATTA CANCELLO – BENEVENTO</b> <b>I° LOTTO FUNZIONALE CANCELLO - FRASSO TELESINO E</b> <b>VARIANTE ALLA LINEA ROMA-NAPOLI VIA CASSINO NEL</b> <b>COMUNE DI MADDALONI – PROGETTO ESECUTIVO</b>												
<b>Pile 25: Relazione di calcolo</b>	<table border="1"> <thead> <tr> <th>COMMESSA</th> <th>LOTTO</th> <th>CODIFICA</th> <th>DOCUMENTO</th> <th>REV.</th> <th>FOGLIO</th> </tr> </thead> <tbody> <tr> <td>IF1N</td> <td>01 E ZZ</td> <td>CL</td> <td>VI0605 018</td> <td>B</td> <td>105 di 138</td> </tr> </tbody> </table>	COMMESSA	LOTTO	CODIFICA	DOCUMENTO	REV.	FOGLIO	IF1N	01 E ZZ	CL	VI0605 018	B	105 di 138
COMMESSA	LOTTO	CODIFICA	DOCUMENTO	REV.	FOGLIO								
IF1N	01 E ZZ	CL	VI0605 018	B	105 di 138								

## 8 ANALISI DELLE SOLLECITAZIONI

### 8.1 MODELLO DI CALCOLO E.F.

Il calcolo delle sollecitazioni lungo il fusto viene effettuato mediante una schematizzazione a mensola. Per gli scarichi in fondazione e la ripartizione degli sforzi sui pali si è ipotizzata una platea infinitamente rigida.

### 8.2 MASSE E FORZE SISMICHE

Secondo le indicazioni del §7.9.4.1 delle NTC2008 [1], nel caso di ponte a travate semplicemente appoggiate, i requisiti necessari per applicare l'analisi statica lineare possono ritenersi soddisfatti nel seguente caso:

- per entrambe le direzioni longitudinale e trasversale, purché la massa efficace di ciascuna pila non sia superiore ad 1/5 della massa di impalcato da essa portata (per pile a sezione costante, la massa efficace può essere assunta pari alla massa della metà superiore della pila).

Nel presente caso tale requisito risulta soddisfatto.

Per la determinazione delle sollecitazioni sui diversi elementi costituenti la pila si procede dunque con un'analisi statica lineare con spettro di risposta su oscillatore semolice.

Nel caso in esame si ha che:

- in direzione X la massa sismica è rappresentata dalle masse afferenti all'impalcato vincolato alla pila mediante gli apparecchi d'appoggio fissi; tale massa si considera agente alla quota degli apparecchi d'appoggio stessi;
- in direzione Y la massa sismica è rappresentata della metà della massa afferente a ciascun impalcato; tale massa si considera agente alla quota baricentrica degli impalcati stessi;
- in direzione Z la massa sismica è rappresentata della metà della massa di ciascun impalcato; tale massa si considera agente nel centro geometrico degli apparecchi d'appoggio degli impalcati stessi.

  	<b>ITINERARIO NAPOLI – BARI</b> <b>RADDOPPIO TRATTA CANCELLO – BENEVENTO</b> <b>I° LOTTO FUNZIONALE CANCELLO - FRASSO TELESINO E</b> <b>VARIANTE ALLA LINEA ROMA-NAPOLI VIA CASSINO NEL</b> <b>COMUNE DI MADDALONI – PROGETTO ESECUTIVO</b>												
<b>Pile 25: Relazione di calcolo</b>	<table border="1"> <thead> <tr> <th>COMMESSA</th> <th>LOTTO</th> <th>CODIFICA</th> <th>DOCUMENTO</th> <th>REV.</th> <th>FOGLIO</th> </tr> </thead> <tbody> <tr> <td>IF1N</td> <td>01 E ZZ</td> <td>CL</td> <td>VI0605 018</td> <td>B</td> <td>106 di 138</td> </tr> </tbody> </table>	COMMESSA	LOTTO	CODIFICA	DOCUMENTO	REV.	FOGLIO	IF1N	01 E ZZ	CL	VI0605 018	B	106 di 138
COMMESSA	LOTTO	CODIFICA	DOCUMENTO	REV.	FOGLIO								
IF1N	01 E ZZ	CL	VI0605 018	B	106 di 138								

IMPALCATO-SX

IMPALCATO-DX

**Masse sismiche afferenti agli impalcati**

Massa impalcato =	11650	kN	11650	kN
Carico max traffico LM71 =	2807	kN	2807	kN
Carico max traffico SW/2 =	3750	kN	3750	kN
Carico max traffico LM71+SW/2 =	6557	kN	6557	kN
Massa traffico (psi=0.2) =	1311	kN	1311	kN
Massa impalcato (perm+treni) =	12961	kN	12961	kN
tipologia vincolo =	UL		F	
Massa imp. longitudinale =	0	kN	12961	kN
Massa imp. trasversale =	6481	kN	6481	kN
Massa imp. totale longitudinale =	<b>12961</b>	kN		
Massa imp. totale trasversale =	<b>12961</b>	kN		

**Masse sismiche afferenti alla pila**

Massa pulvino =	1226	kN
Massa fusto =	1454	kN
Massa efficace pila (M*) =	1761	kN

Requisito analisi statica lineare

Massa efficace pila (M*) =	1761	kN
1/5 M impalcato (min[trasv;long]) =	2592	kN

M\* < 1/5 Mimp. Il requisito per l'analisi statica lineare è soddisfatto.

**Massa totale**

M tot longitudinale =	<b>14723</b>	kN
M tot trasversale =	<b>14723</b>	kN
M tot verticale =	<b>14723</b>	kN

  	<b>ITINERARIO NAPOLI – BARI</b> <b>RADDOPPIO TRATTA CANCELLO – BENEVENTO</b> <b>I° LOTTO FUNZIONALE CANCELLO - FRASSO TELESINO E</b> <b>VARIANTE ALLA LINEA ROMA-NAPOLI VIA CASSINO NEL</b> <b>COMUNE DI MADDALONI – PROGETTO ESECUTIVO</b>												
<b>Pile 25: Relazione di calcolo</b>	<table border="1"> <thead> <tr> <th>COMMESSA</th> <th>LOTTO</th> <th>CODIFICA</th> <th>DOCUMENTO</th> <th>REV.</th> <th>FOGLIO</th> </tr> </thead> <tbody> <tr> <td>IF1N</td> <td>01 E ZZ</td> <td>CL</td> <td>VI0605 018</td> <td>B</td> <td>107 di 138</td> </tr> </tbody> </table>	COMMESSA	LOTTO	CODIFICA	DOCUMENTO	REV.	FOGLIO	IF1N	01 E ZZ	CL	VI0605 018	B	107 di 138
COMMESSA	LOTTO	CODIFICA	DOCUMENTO	REV.	FOGLIO								
IF1N	01 E ZZ	CL	VI0605 018	B	107 di 138								

### Analisi statica lineare

Ac	10.58	m <sup>2</sup>
H1	5.50	m
H2	1.45	m
H3	0.45	m
Hpila	7.4	m
yg_imp	2.08	m

Ecm	33643	N*/mm <sup>2</sup>
	33643000	kN/m <sup>2</sup>

### **Dir. longitudinale**

llong	9.4	m <sup>4</sup>
Wlong	14723	kN/m
Mlong	1501	ton
Lvlong	7.40	m
Klong	2.3E+06	kN/m
<b>Tlong</b>	<b>0.159</b>	<b>sec</b>
Sdlong	0.371	g

### **Dir. trasversale**

ltrasv	69.8	mm <sup>4</sup>
Wtrasv	14723	ton
Mtrasv	1501	ton
Lvtrasv	9.48	m
Ktrasv	8.3E+06	kN/m
<b>Ttrasv</b>	<b>0.085</b>	<b>sec</b>
Sdtrasv	0.307	g

**Flong**                    **5457** kN

**Ftrasv**                    **4523** kN

   	<b>ITINERARIO NAPOLI – BARI</b> <b>RADDOPPIO TRATTA CANCELLO – BENEVENTO</b> <b>I° LOTTO FUNZIONALE CANCELLO - FRASSO TELESINO E</b> <b>VARIANTE ALLA LINEA ROMA-NAPOLI VIA CASSINO NEL</b> <b>COMUNE DI MADDALONI – PROGETTO ESECUTIVO</b>												
<b>Pile 25: Relazione di calcolo</b>	<table border="1"> <thead> <tr> <th>COMMESSA</th> <th>LOTTO</th> <th>CODIFICA</th> <th>DOCUMENTO</th> <th>REV.</th> <th>FOGLIO</th> </tr> </thead> <tbody> <tr> <td>IF1N</td> <td>01 E ZZ</td> <td>CL</td> <td>VI0605 018</td> <td>B</td> <td>108 di 138</td> </tr> </tbody> </table>	COMMESSA	LOTTO	CODIFICA	DOCUMENTO	REV.	FOGLIO	IF1N	01 E ZZ	CL	VI0605 018	B	108 di 138
COMMESSA	LOTTO	CODIFICA	DOCUMENTO	REV.	FOGLIO								
IF1N	01 E ZZ	CL	VI0605 018	B	108 di 138								

Nel seguente diagramma sono evidenziate le coordinate spettrali SLV corrispondenti ai valori dei periodi  $T_{long}$  [sec] e  $T_{trasv}$  [sec] calcolati in precedenza.

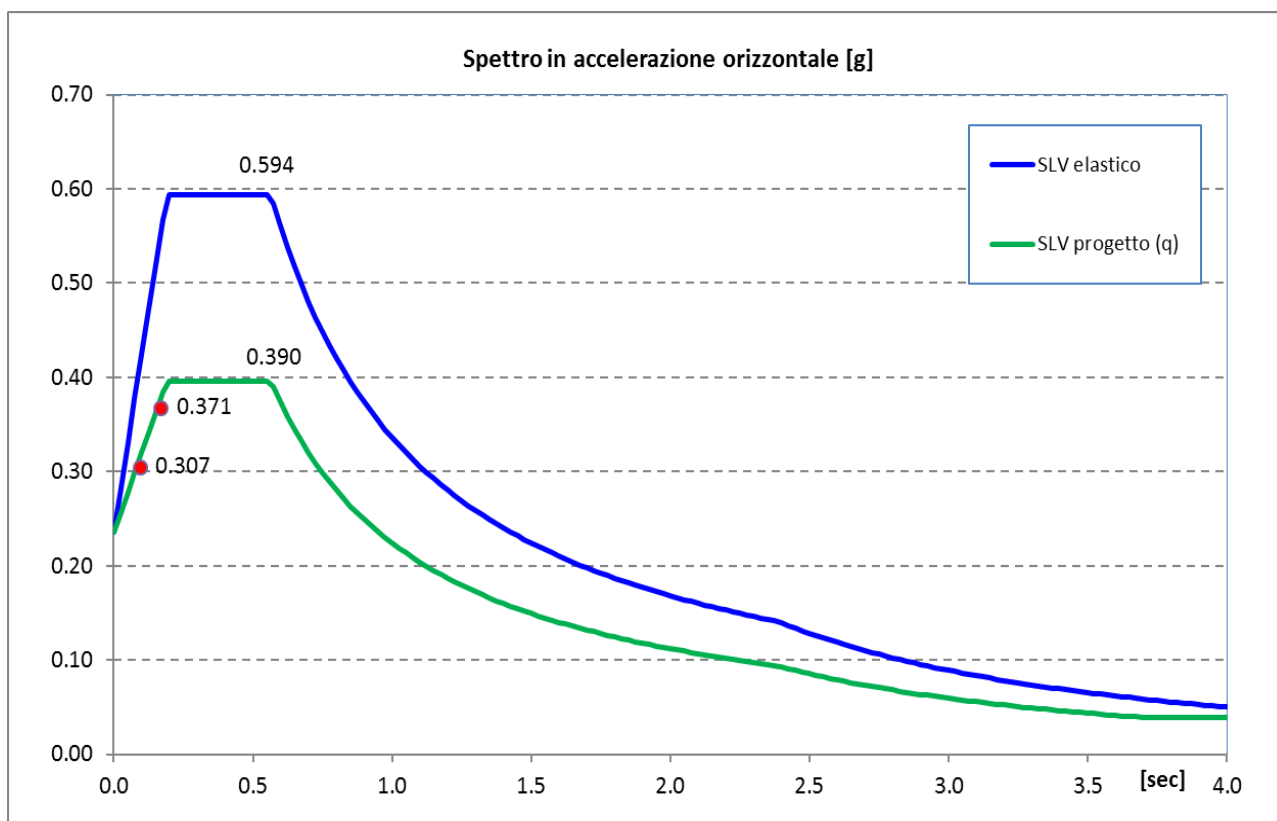

  	<b>ITINERARIO NAPOLI – BARI</b> <b>RADDOPPIO TRATTA CANCELLO – BENEVENTO</b> <b>I° LOTTO FUNZIONALE CANCELLO - FRASSO TELESINO E</b> <b>VARIANTE ALLA LINEA ROMA-NAPOLI VIA CASSINO NEL</b> <b>COMUNE DI MADDALONI – PROGETTO ESECUTIVO</b>												
<b>Pile 25: Relazione di calcolo</b>	<table border="1"> <tr> <td>COMMESSA</td> <td>LOTTO</td> <td>CODIFICA</td> <td>DOCUMENTO</td> <td>REV.</td> <td>FOGLIO</td> </tr> <tr> <td>IF1N</td> <td>01 E ZZ</td> <td>CL</td> <td>VI0605 018</td> <td>B</td> <td>109 di 138</td> </tr> </table>	COMMESSA	LOTTO	CODIFICA	DOCUMENTO	REV.	FOGLIO	IF1N	01 E ZZ	CL	VI0605 018	B	109 di 138
COMMESSA	LOTTO	CODIFICA	DOCUMENTO	REV.	FOGLIO								
IF1N	01 E ZZ	CL	VI0605 018	B	109 di 138								

Il §7.9.3 [1] raccomanda di assumere un'eccentricità accidentale nel posizionamento delle masse sismiche riferite all'impalcato, pari a 0,03 volte la dimensione dell'impalcato stesso misurata perpendicolarmente alla direzione dell'azione sismica.

Per la pila in oggetto si avrebbe:

§7.9.3 [1] - Eccentricità accidentale nel posizionamento delle masse sismiche

	<u>IMP. SX</u>	<u>IMP. DX</u>		
b =	13.7	m	13.7	m
L =	25.0	m	25.0	m
Sisma long (X): $e_y = 0,03 \cdot b =$	<b>0.41</b>	m	<b>0.41</b>	m
Sisma trasv (Y): $e_x = 0,03 \cdot L =$	<b>0.75</b>	m	<b>0.75</b>	m

  	<b>ITINERARIO NAPOLI – BARI</b> <b>RADDOPPIO TRATTA CANCELLO – BENEVENTO</b> <b>I° LOTTO FUNZIONALE CANCELLO - FRASSO TELESINO E</b> <b>VARIANTE ALLA LINEA ROMA-NAPOLI VIA CASSINO NEL</b> <b>COMUNE DI MADDALONI – PROGETTO ESECUTIVO</b>												
<b>Pile 25: Relazione di calcolo</b>	<table border="0" style="width: 100%;"> <tr> <td>COMMESSA</td> <td>LOTTO</td> <td>CODIFICA</td> <td>DOCUMENTO</td> <td>REV.</td> <td>FOGLIO</td> </tr> <tr> <td>IF1N</td> <td>01 E ZZ</td> <td>CL</td> <td>VI0605 018</td> <td>B</td> <td>110 di 138</td> </tr> </table>	COMMESSA	LOTTO	CODIFICA	DOCUMENTO	REV.	FOGLIO	IF1N	01 E ZZ	CL	VI0605 018	B	110 di 138
COMMESSA	LOTTO	CODIFICA	DOCUMENTO	REV.	FOGLIO								
IF1N	01 E ZZ	CL	VI0605 018	B	110 di 138								

## 8.3 CARICHI ELEMENTARI

### 8.3.1 RIEPILOGO DEGLI SCARICHI DALL'IMPALCATO

#### 8.3.1.1 SCARICHI IMPALCATO SX RISPETTO A BARICENTRO APPOGGI:

IMPALCATO 4 CASSONCINI DA 25 m							
SCARICHI IMPALCATO SX RISPETTO A BARICENTRO APPOGGI							
C.C.E.	Descrizione	F1	F2	F3	M1	M2	M3
		kN	kN	kN	kNm	kNm	kNm
<b>G - Permanenti</b>							
G1	Pesi propri	0	0	-3303	0	0	0
G2	Ballast	0	0	-1750	0	0	0
G2	Permanenti non strutturali	0	0	-774	0	0	0
<b>Q1 - Variabili verticali</b>							
Q11	Disposizione 1 (massimizza N)	0	0	-2816	-282	0	0
Q12	Disposizione 2 (massimizza M2)	0	0	0	0	0	0
Q13	Disposizione 3 (massimizza M1)	0	0	-1451	-2903	0	0
Q14	Disposizione 4 (massimizza M1)	0	0	-1365	-2839	0	0
Q15	Disposizione 5 (massimizza N+M2)	0	0	-1965	-271	0	0
Q16	Disposizione 6 (massimizza N)	0	0	-2730	-109	0	0
Q17	Disposizione 7 (minimizza N)	0	0	0	0	0	0
<b>Q2 - Avviamento e frenatura</b>							
Q21	Disposizione 1 (massimizza N)	0	0	0	0	0	0
Q22	Disposizione 2 (massimizza M2)	0	0	0	0	0	0
Q23	Disposizione 3 (massimizza M1)	0	0	0	0	0	0
Q24	Disposizione 4 (massimizza M1)	0	0	0	0	0	0
Q25	Disposizione 5 (massimizza N+M2)	0	0	0	0	0	0
Q26	Disposizione 6 (massimizza N)	0	0	0	0	0	0
Q27	Disposizione 7 (minimizza N)	0	0	0	0	0	0
<b>Q3 - Centrifuga</b>							
Q31	Disposizione 1 (massimizza N)	0	235	0	-1193	0	0
Q32	Disposizione 2 (massimizza M2)	0	0	0	0	0	0
Q33	Disposizione 3 (massimizza M1)	0	76	0	-387	0	0
Q34	Disposizione 4 (massimizza M1)	0	159	0	-806	0	0
Q35	Disposizione 5 (massimizza N+M2)	0	169	0	-857	0	0
Q36	Disposizione 6 (massimizza N)	0	230	0	-1170	0	0
Q37	Disposizione 7 (minimizza N)	0	0	0	0	0	0
<b>Q4 - Serpeggio</b>							
Q41	Disposizione 1 (massimizza N)	0	105	0	-344	0	0
Q42	Disposizione 2 (massimizza M2)	0	0	0	0	0	0

## Pile 25: Relazione di calcolo

COMMESSA	LOTTO	CODIFICA	DOCUMENTO	REV.	FOGLIO
IF1N	01 E ZZ	CL	VI0605 018	B	111 di 138

Q43	Disposizione 3 (massimizza M1)	0	50	0	-164	0	0
Q44	Disposizione 4 (massimizza M1)	0	55	0	-180	0	0
Q45	Disposizione 5 (massimizza N+M2)	0	105	0	-344	0	0
Q46	Disposizione 6 (massimizza N)	0	105	0	-344	0	0
Q47	Disposizione 7 (minimizza N)	0	0	0	0	0	0
Q5 - Variabili							
Q51	Vento	0	397	0	-2231	0	0
Q6 - Azioni indirette							
Q61	Attrito su vincoli	0	0	0	0	0	0
Q7 - Effetti d'interazione							
Q71	Variazioni termiche	0	0	0	0	0	0
E - Azioni sismiche							
E1	Sisma x	0	0	0	0	0	0
E2	Sisma y	0	2261	0	-4704	0	1696
E3	Sisma z	0	0	-1914	-787	1435	0

  	<b>ITINERARIO NAPOLI – BARI</b> <b>RADDOPPIO TRATTA CANCELLO – BENEVENTO</b> <b>I° LOTTO FUNZIONALE CANCELLO - FRASSO TELESINO E</b> <b>VARIANTE ALLA LINEA ROMA-NAPOLI VIA CASSINO NEL</b> <b>COMUNE DI MADDALONI – PROGETTO ESECUTIVO</b>
<b>Pile 25: Relazione di calcolo</b>	COMMESSA    LOTTO    CODIFICA    DOCUMENTO    REV.    FOGLIO IF1N            01 E ZZ        CL            VI0605 018    B            112 di 138

### 8.3.1.2 SCARICHI IMPALCATO DX RISPETTO A BARICENTRO APPOGGI:

IMPALCATO 4 CASSONCINI DA 25 m							
SCARICHI IMPALCATO DX RISPETTO A BARICENTRO APPOGGI							
C.C.E.	Descrizione	F1	F2	F3	M1	M2	M3
		kN	kN	kN	kNm	kNm	kNm
<b>G - Permanenti</b>							
G1	Pesi propri	0	0	-3303	0	0	0
G2	Ballast	0	0	-1750	0	0	0
G2	Permanenti non strutturali	0	0	-774	0	0	0
<b>Q1 - Variabili verticali</b>							
Q11	Disposizione 1 (massimizza N)	0	0	-2876	-402	0	0
Q12	Disposizione 2 (massimizza M2)	0	0	-3559	-518	0	0
Q13	Disposizione 3 (massimizza M1)	0	0	-1511	-3022	0	0
Q14	Disposizione 4 (massimizza M1)	0	0	-1365	-2839	0	0
Q15	Disposizione 5 (massimizza N+M2)	0	0	-3559	-518	0	0
Q16	Disposizione 6 (massimizza N)	0	0	-2730	-109	0	0
Q17	Disposizione 7 (minimizza N)	0	0	-2977	-1634	0	0
<b>Q2 - Avviamento e frenatura</b>							
Q21	Disposizione 1 (massimizza N)	1835	0	0	0	0	0
Q22	Disposizione 2 (massimizza M2)	2154	0	0	0	0	0
Q23	Disposizione 3 (massimizza M1)	819	0	0	0	0	0
Q24	Disposizione 4 (massimizza M1)	1016	0	0	0	0	0
Q25	Disposizione 5 (massimizza N+M2)	2154	0	0	0	0	0
Q26	Disposizione 6 (massimizza N)	1995	0	0	0	0	0
Q27	Disposizione 7 (minimizza N)	2154	0	0	0	0	0
<b>Q3 - Centrifuga</b>							
Q31	Disposizione 1 (massimizza N)	0	238	0	-1209	0	0
Q32	Disposizione 2 (massimizza M2)	0	294	0	-1494	0	0
Q33	Disposizione 3 (massimizza M1)	0	79	0	-403	0	0
Q34	Disposizione 4 (massimizza M1)	0	159	0	-806	0	0
Q35	Disposizione 5 (massimizza N+M2)	0	294	0	-1494	0	0
Q36	Disposizione 6 (massimizza N)	0	230	0	-1170	0	0
Q37	Disposizione 7 (minimizza N)	0	226	0	-1151	0	0
<b>Q4 - Serpeggio</b>							
Q41	Disposizione 1 (massimizza N)	0	105	0	-344	0	0
Q42	Disposizione 2 (massimizza M2)	0	210	0	-689	0	0
Q43	Disposizione 3 (massimizza M1)	0	50	0	-164	0	0
Q44	Disposizione 4 (massimizza M1)	0	55	0	-180	0	0
Q45	Disposizione 5 (massimizza N+M2)	0	105	0	-344	0	0
Q46	Disposizione 6 (massimizza N)	0	105	0	-344	0	0



  	<b>ITINERARIO NAPOLI – BARI</b> <b>RADDOPPIO TRATTA CANCELLO – BENEVENTO</b> <b>I° LOTTO FUNZIONALE CANCELLO - FRASSO TELESINO E</b> <b>VARIANTE ALLA LINEA ROMA-NAPOLI VIA CASSINO NEL</b> <b>COMUNE DI MADDALONI – PROGETTO ESECUTIVO</b>												
<b>Pile 25: Relazione di calcolo</b>	<table border="1"> <tr> <td>COMMESSA</td> <td>LOTTO</td> <td>CODIFICA</td> <td>DOCUMENTO</td> <td>REV.</td> <td>FOGLIO</td> </tr> <tr> <td>IF1N</td> <td>01 E ZZ</td> <td>CL</td> <td>VI0605 018</td> <td>B</td> <td>113 di 138</td> </tr> </table>	COMMESSA	LOTTO	CODIFICA	DOCUMENTO	REV.	FOGLIO	IF1N	01 E ZZ	CL	VI0605 018	B	113 di 138
COMMESSA	LOTTO	CODIFICA	DOCUMENTO	REV.	FOGLIO								
IF1N	01 E ZZ	CL	VI0605 018	B	113 di 138								

Q47	Disposizione 7 (minimizza N)	0	210	0	-689	0	0
Q5 - Variabili							
Q51	Vento	0	397	0	-2231	0	0
Q6 - Azioni indirette							
Q61	Attrito su vincoli	283	0	0	0	0	0
Q7 - Effetti d'interazione							
Q71	Variazioni termiche	280	0	0	0	0	0
E - Azioni sismiche							
E1	Sisma x	5457	0	0	0	0	-2243
E2	Sisma y	0	2261	0	-4704	0	1696
E3	Sisma z	0	0	-1914	-787	1435	0

  	<b>ITINERARIO NAPOLI – BARI</b> <b>RADDOPPIO TRATTA CANCELLO – BENEVENTO</b> <b>I° LOTTO FUNZIONALE CANCELLO - FRASSO TELESINO E</b> <b>VARIANTE ALLA LINEA ROMA-NAPOLI VIA CASSINO NEL</b> <b>COMUNE DI MADDALONI – PROGETTO ESECUTIVO</b>												
<b>Pile 25: Relazione di calcolo</b>	<table border="1"> <thead> <tr> <th>COMMESSA</th> <th>LOTTO</th> <th>CODIFICA</th> <th>DOCUMENTO</th> <th>REV.</th> <th>FOGLIO</th> </tr> </thead> <tbody> <tr> <td>IF1N</td> <td>01 E ZZ</td> <td>CL</td> <td>VI0605 018</td> <td>B</td> <td>114 di 138</td> </tr> </tbody> </table>	COMMESSA	LOTTO	CODIFICA	DOCUMENTO	REV.	FOGLIO	IF1N	01 E ZZ	CL	VI0605 018	B	114 di 138
COMMESSA	LOTTO	CODIFICA	DOCUMENTO	REV.	FOGLIO								
IF1N	01 E ZZ	CL	VI0605 018	B	114 di 138								

## 8.4 SOLLECITAZIONI DI CALCOLO

### 8.4.1 SOLLECITAZIONI ALLA BASE DEL FUSTO PILA

Le sollecitazioni di calcolo riferite alla sezione di base del fusto della pila avente maggiore altezza tra quelle prese in considerazione nella presente relazione, sono riportate in forma completa nel secondo allegato alla presente relazione.

Le sollecitazioni di calcolo ottenute in condizione sismica per le strutture in elevazione devono essere ulteriormente elaborate per tener conto delle indicazioni del §7.9 [1] e dei principi della gerarchia delle resistenze.

#### 8.4.1.1 SOLLECITAZIONI FLETTENTI IN ZONA CRITICA

Secondo le indicazioni del §7.9.4 [1] nelle zone critiche, gli effetti delle non linearità geometriche possono essere tenute in conto mediante l'espressione semplificata:

$$\Delta M = d_{Ed} \cdot N_{Ed}$$

con  $d_{Ed}$  valutato secondo il §7.3.3.3, ossia pari a  $\mu_d \cdot d_{Ee}$  dove:

$d_{Ee}$  è lo spostamento derivante dall'analisi lineare

$$\mu_d = q \quad \text{per } T_1 \geq T_C$$

$$\mu_d = 1 + (q - 1) \cdot T_C / T_1 \quad \text{per } T_1 < T_C \quad \text{in ogni caso } \mu_d \leq 5 \cdot q - 4$$

Per il caso in esame si ha:

$d_{Ee\_long}$	2.3 mm	$d_{Ee\_trasv}$	0.5 mm
$\mu_{d\_long}$	2.78	$\mu_{d\_trasv}$	3.50
$d_{Ed\_long}$	<b>6.5</b> mm	$d_{Ed\_trasv}$	<b>1.9</b> mm

#### 8.4.1.2 SOLLECITAZIONI FLETTENTI FUORI DALLA ZONA CRITICA

Il §7.9.5.1 [1] definisce il fattore di "sovreresistenza"  $\gamma_{Rd}$  che viene calcolato mediante l'espressione:

$$\gamma_{Rd} = 0.7 + 0.2 q \geq 1$$

nella quale  $q$  è il fattore di struttura utilizzato nei calcoli.

Nel caso in cui la compressione normalizzata  $v_k = N_{Ed} / (A_c \cdot f_{ck})$  (rif. §7.9.2.1 delle NTC2008 [1]), ecceda il valore 0,1 tale fattore deve essere moltiplicato per  $f = 1 + 2 \cdot (v_k - 0,1)^2$ .

  	<b>ITINERARIO NAPOLI – BARI</b> <b>RADDOPPIO TRATTA CANCELLO – BENEVENTO</b> <b>I° LOTTO FUNZIONALE CANCELLO - FRASSO TELESINO E</b> <b>VARIANTE ALLA LINEA ROMA-NAPOLI VIA CASSINO NEL</b> <b>COMUNE DI MADDALONI – PROGETTO ESECUTIVO</b>												
<b>Pile 25: Relazione di calcolo</b>	<table border="1"> <thead> <tr> <th>COMMESSA</th> <th>LOTTO</th> <th>CODIFICA</th> <th>DOCUMENTO</th> <th>REV.</th> <th>FOGLIO</th> </tr> </thead> <tbody> <tr> <td>IF1N</td> <td>01 E ZZ</td> <td>CL</td> <td>VI0605 018</td> <td>B</td> <td>115 di 138</td> </tr> </tbody> </table>	COMMESSA	LOTTO	CODIFICA	DOCUMENTO	REV.	FOGLIO	IF1N	01 E ZZ	CL	VI0605 018	B	115 di 138
COMMESSA	LOTTO	CODIFICA	DOCUMENTO	REV.	FOGLIO								
IF1N	01 E ZZ	CL	VI0605 018	B	115 di 138								

Nel caso in esame il fattore  $\gamma_{Rd}$  assume il valore:

Dir. Longitudinale:

qlong	1.50
NEd	16000 kN
fck	32 Mpa
vk	0.05
f	1.006
$\gamma_{Rd}$	<b>1.00</b>

Dir. Trasversale:

qtrasv	1.50
NEd	16000 kN
fck	32 Mpa
vk	0.05
f	1.006
$\gamma_{Rd}$	<b>1.00</b>

Definite “zone di cerniera plastica” o “zone critiche” le zone dove si progetta di localizzare le plasticizzazioni che conferiranno la duttilità richiesta alla struttura soggetta all’evento sismico, nel caso delle pile tali zone si identificano come la zona compresa tra la sezione di incastro alla base e la sezione posta ad una distanza  $L_h$  dall’incastro, dove  $L_h$  assume il massimo tra i seguenti valori (rif §7.9.6.2):

- la profondità della sezione in direzione ortogonale all’asse di rotazione delle cerniere;
- la distanza tra la sezione di momento massimo e la sezione in cui il momento si riduce del 20%.

Nelle sezioni comprese nella zona critica deve risultare:

$$M_{Ed} \leq M_{Rd}$$

Nelle sezioni al di fuori della zona critica tenendo conto del criterio della gerarchia delle resistenze deve risultare:

$$M_{gr} \leq M_{Rd}$$

I valori di  $M_{gr}$  lungo lo sviluppo dell’elemento si ottengono scalando il diagramma delle sollecitazioni flettenti ponendo nella sezione critica un momento agente pari a  $\gamma_{Rd} \cdot M_{Rd}$ .

Nel caso in esame si ha una altezza della zona critica pari alla dimensione della sezione in direzione longitudinale:

$$L_h \text{ zona critica} = 2.60 \text{ m}$$

#### 8.4.1.3 SOLLECITAZIONI DI TAGLIO

Le sollecitazioni di taglio si ottengono con il criterio della gerarchia delle resistenze, il quale conduce ad adottare come sollecitazione di calcolo:

$$V_{gr} = V_{Ed} \cdot \gamma_{Rd} \cdot M_{Rd}/M_{Ed} \leq q \cdot V_{Ed}$$

  	<b>ITINERARIO NAPOLI – BARI</b> <b>RADDOPPIO TRATTA CANCELLO – BENEVENTO</b> <b>I° LOTTO FUNZIONALE CANCELLO - FRASSO TELESINO E</b> <b>VARIANTE ALLA LINEA ROMA-NAPOLI VIA CASSINO NEL</b> <b>COMUNE DI MADDALONI – PROGETTO ESECUTIVO</b>												
<b>Pile 25: Relazione di calcolo</b>	<table border="1"> <thead> <tr> <th>COMMESSA</th> <th>LOTTO</th> <th>CODIFICA</th> <th>DOCUMENTO</th> <th>REV.</th> <th>FOGLIO</th> </tr> </thead> <tbody> <tr> <td>IF1N</td> <td>01 E ZZ</td> <td>CL</td> <td>VI0605 018</td> <td>B</td> <td>116 di 138</td> </tr> </tbody> </table>	COMMESSA	LOTTO	CODIFICA	DOCUMENTO	REV.	FOGLIO	IF1N	01 E ZZ	CL	VI0605 018	B	116 di 138
COMMESSA	LOTTO	CODIFICA	DOCUMENTO	REV.	FOGLIO								
IF1N	01 E ZZ	CL	VI0605 018	B	116 di 138								

I valori di resistenza a taglio degli elementi in c.a. devono inoltre essere divisi per un coefficiente di sicurezza aggiuntivo nei confronti della rottura fragile  $\gamma_{Bd}$  valutato mediante la seguente espressione:

$$1 \leq \gamma_{Bd} = 1.25 + 1 - q \cdot V_{Ed}/V_{gr} \leq 1.25$$

La valutazione delle sollecitazioni di taglio da GR viene condotto nei paragrafi successivi relativi alle verifiche a taglio, a fronte dei valori resistenti ottenuti dalle successive verifiche a pressoflessione.

  	<b>ITINERARIO NAPOLI – BARI</b> <b>RADDOPPIO TRATTA CANCELLO – BENEVENTO</b> <b>I° LOTTO FUNZIONALE CANCELLO - FRASSO TELESINO E</b> <b>VARIANTE ALLA LINEA ROMA-NAPOLI VIA CASSINO NEL</b> <b>COMUNE DI MADDALONI – PROGETTO ESECUTIVO</b>												
<b>Pile 25: Relazione di calcolo</b>	<table border="1"> <thead> <tr> <th>COMMESSA</th> <th>LOTTO</th> <th>CODIFICA</th> <th>DOCUMENTO</th> <th>REV.</th> <th>FOGLIO</th> </tr> </thead> <tbody> <tr> <td>IF1N</td> <td>01 E ZZ</td> <td>CL</td> <td>VI0605 018</td> <td>B</td> <td>117 di 138</td> </tr> </tbody> </table>	COMMESSA	LOTTO	CODIFICA	DOCUMENTO	REV.	FOGLIO	IF1N	01 E ZZ	CL	VI0605 018	B	117 di 138
COMMESSA	LOTTO	CODIFICA	DOCUMENTO	REV.	FOGLIO								
IF1N	01 E ZZ	CL	VI0605 018	B	117 di 138								

## 8.4.2 SOLLECITAZIONI ALL'INTRADOSSO DEL PLINTO DI FONDAZIONE

Le sollecitazioni di calcolo relative alle combinazioni sismiche devono essere elaborate per tener conto delle indicazioni del §7.2.5[1]. Per gli elementi di fondazione il criterio della gerarchia delle resistenze si applica incrementando le azioni derivanti dagli elementi soprastanti di un fattore  $\gamma_{Rd}$  pari a 1.1.

*(In accordo con quanto prescritto nel §7.2.5 [1], per le strutture progettate in CD"B", il dimensionamento delle strutture di fondazione deve essere eseguito per valori di taglio e momento flettente pari ai valori resistenti degli elementi soprastanti. Tali valori hanno come limite superiore le sollecitazioni derivanti dalle analisi amplificate con un  $\gamma_{Rd}$  pari a 1,1 in CD"B" e comunque non maggiori di quelle derivanti da un'analisi elastica della struttura eseguita con q pari a 1. A tal proposito per semplificazione e favore di sicurezza si assumono come valori di calcolo le sollecitazioni derivanti dall'analisi incrementate del coefficiente  $\gamma_{Rd}$  pari a 1,1).*

Rispetto alle sollecitazioni calcolate alla sezione di base del fusto pila, le sollecitazioni riportate all'intradosso del plinto di fondazione sono incrementate dei seguenti contributi:

- $P_{pl}$  peso proprio del plinto di fondazione [kN]
- $P_{terr}$  peso proprio del terreno di ricoprimento presente all'estradosso del plinto [kN]
- $I_{pl,hor}$  forza di inerzia associata alla massa del plinto sul piano orizzontale ( $I_{pl,hor} = P_{pl} * PGA$ ) [kN]
- $I_{pl,vert}$  forza di inerzia associata alla massa del plinto in direzione verticale ( $I_{pl,vert} = P_{pl} * a_{gv}$ ) [kN]

Nel secondo allegato alla presente relazione si riportano (in forma di tabelle) le sollecitazioni di calcolo riferite all'intradosso del plinto di fondazione. In particolare, tali valori sono riferiti alla fondazione della pila avente altezza maggiore all'interno del gruppo di sottostrutture preso in considerazione nella presente relazione.

## 8.4.1 SOLLECITAZIONI DISTRIBUITE IN TESTA AI PALI DI FONDAZIONE

Le caratteristiche di sollecitazione sul singolo palo sono state determinate a partire dalle sollecitazioni riportate all'intradosso del plinto di fondazione, secondo le seguenti relazioni (*distribuzione rigida delle sollecitazioni*):

$$N_{max} = F_3 / n_{pali} + ass(M_1) / W_{1palificata} + ass(M_2) / W_{2palificata}$$

$$N_{min} = F_3 / n_{pali} - ass(M_1) / W_{1palificata} - ass(M_2) / W_{2palificata}$$

$$H = \sqrt{((F_1 / n_{pali})^2 + (F_2 / n_{pali})^2)}$$

I valori del taglio sul palo così ottenuti, compresi quelli relativi alle combinazioni non sismiche, vengono inoltre ulteriormente incrementati di un fattore pari a 1,1 per tenere conto dell'effetto gruppo.

Nel secondo allegato alla presente relazione si riportano (in forma di tabelle) le sollecitazioni di calcolo distribuite in testa ai pali di fondazione. In particolare, tali valori sono riferiti alla fondazione della pila avente altezza maggiore all'interno del gruppo di sottostrutture preso in considerazione nella presente relazione.

	<b>ITINERARIO NAPOLI – BARI</b> <b>RADDOPPIO TRATTA CANCELLO – BENEVENTO</b> <b>1° LOTTO FUNZIONALE CANCELLO - FRASSO TELESINO E</b> <b>VARIANTE ALLA LINEA ROMA-NAPOLI VIA CASSINO NEL</b> <b>COMUNE DI MADDALONI – PROGETTO ESECUTIVO</b>												
<b>Pile 25: Relazione di calcolo</b>	<table border="1"> <thead> <tr> <th>COMMESSA</th> <th>LOTTO</th> <th>CODIFICA</th> <th>DOCUMENTO</th> <th>REV.</th> <th>FOGLIO</th> </tr> </thead> <tbody> <tr> <td>IF1N</td> <td>01 E ZZ</td> <td>CL</td> <td>VI0605 018</td> <td>B</td> <td>118 di 138</td> </tr> </tbody> </table>	COMMESSA	LOTTO	CODIFICA	DOCUMENTO	REV.	FOGLIO	IF1N	01 E ZZ	CL	VI0605 018	B	118 di 138
COMMESSA	LOTTO	CODIFICA	DOCUMENTO	REV.	FOGLIO								
IF1N	01 E ZZ	CL	VI0605 018	B	118 di 138								

## 9 VERIFICHE STRUTTURALI DEL FUSTO PILA

### 9.1 GEOMETRIA DELLA SEZIONE DI VERIFICA E ARMATURA

Si riporta a seguire una figura che illustra la geometria della sezione di verifica, nella quale è rappresentata un'armatura tipologica.



Figura 42 – Geometria della sezione trasversale della pila [cm]

#### 9.1.1 ARMATURA LONGITUDINALE

A seguire è indicata l'armatura flessionale prevista nella sezione di base del fusto pila, in termini di numero di barre presenti nello strato esterno (1° str.) e nello strato interno (2° str.) e loro diametro  $f_i$  [mm].

n barre (1° str.)	124	
$f_i$ barre (1° str.)	24	mm
n barre (2° str.)	122	
$f_i$ barre (2° str.)	24	mm

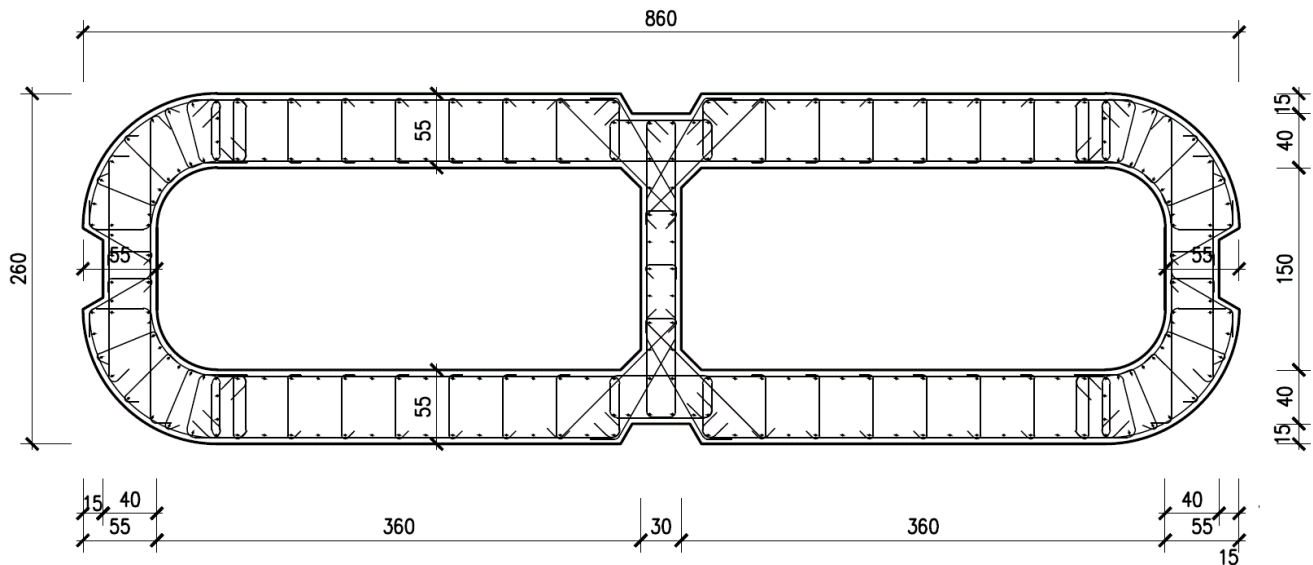
#### 9.1.2 ARMATURA TRASVERSALE

A seguire è indicata l'armatura a taglio prevista nella sezione di base del fusto pila, all'interno della zona critica.

  	<b>ITINERARIO NAPOLI – BARI</b> <b>RADDOPPIO TRATTA CANCELLO – BENEVENTO</b> <b>I° LOTTO FUNZIONALE CANCELLO - FRASSO TELESINO E</b> <b>VARIANTE ALLA LINEA ROMA-NAPOLI VIA CASSINO NEL</b> <b>COMUNE DI MADDALONI – PROGETTO ESECUTIVO</b>												
<b>Pile 25: Relazione di calcolo</b>	<table border="1"> <tr> <td>COMMESSA</td> <td>LOTTO</td> <td>CODIFICA</td> <td>DOCUMENTO</td> <td>REV.</td> <td>FOGLIO</td> </tr> <tr> <td>IF1N</td> <td>01 E ZZ</td> <td>CL</td> <td>VI0605 018</td> <td>B</td> <td>119 di 138</td> </tr> </table>	COMMESSA	LOTTO	CODIFICA	DOCUMENTO	REV.	FOGLIO	IF1N	01 E ZZ	CL	VI0605 018	B	119 di 138
COMMESSA	LOTTO	CODIFICA	DOCUMENTO	REV.	FOGLIO								
IF1N	01 E ZZ	CL	VI0605 018	B	119 di 138								

### Direzione longitudinale

Staffe:		Spille:		Spille:
$\varnothing w$	16 mm	$\varnothing w$	8 mm	
A1b	200.96 mm <sup>2</sup>	A1b	50.24 mm <sup>2</sup>	
passo	100 mm	passo	100 mm	
bracci	6	bracci	16	

### Direzione trasversale

Staffe:		Spille:		Spille:
$\varnothing w$	16 mm	$\varnothing w$	8 mm	
A1b	200.96 mm <sup>2</sup>	A1b	50.24 mm <sup>2</sup>	
passo	100 mm	passo	100 mm	
bracci	4	bracci	6	

## 9.1.3 VERIFICA DELL'ARMATURA MINIMA

Le armature del fusto pila devono soddisfare le quantità minime indicate dalla normativa e che vengono riepilogate di seguito.

### Armatura minima longitudinale:

- $\rho_{\min} = 0,60 \%$  (rif. §2.2.6 [3])

### Armatura minima trasversale nelle zone critiche:

Secondo le indicazioni del §7.9.6.2 [1], nelle sezioni piene, le armature di confinamento per la duttilità nelle zone critiche non devono rispettare i limiti di normativa nei seguenti casi:

- se la sollecitazione ridotta risulta  $v_k \leq 0,08$ ;
- nel caso di sezioni a pareti sottili purché risulti  $v_k \leq 0,2$ , se è possibile raggiungere una duttilità in curvatura non inferiore a  $\mu_c = 12$  senza che la deformazione nel conglomerato superi il valore 0,0035;
- se il fattore di struttura non supera il valore 1,5.

In caso contrario è necessario disporre le seguenti quantità minime di armatura a confinamento:

- $\omega_{wd,r} = 0,33 \cdot A_c/A_{cc} v_k - 0,07 \geq 0,12$  per sezioni rettangolari
- $\omega_{wd,c} = 1,4 \cdot \omega_{wd,r}$  per sezioni circolari

La percentuale meccanica è definita dalle espressioni:

- $\omega_{wd,r} = A_{sw}/(s \cdot b) \cdot f_{yd}/f_{cd}$  per sezioni rettangolari
- $\omega_{wd,c} = 4 A_{sp}/(D_{sp} \cdot s) \cdot f_{yd}/f_{cd}$  per sezioni circolari

  	<b>ITINERARIO NAPOLI – BARI</b> <b>RADDOPPIO TRATTA CANCELLO – BENEVENTO</b> <b>I° LOTTO FUNZIONALE CANCELLO - FRASSO TELESINO E</b> <b>VARIANTE ALLA LINEA ROMA-NAPOLI VIA CASSINO NEL</b> <b>COMUNE DI MADDALONI – PROGETTO ESECUTIVO</b>												
<b>Pile 25: Relazione di calcolo</b>	<table border="1"> <thead> <tr> <th>COMMESSA</th> <th>LOTTO</th> <th>CODIFICA</th> <th>DOCUMENTO</th> <th>REV.</th> <th>FOGLIO</th> </tr> </thead> <tbody> <tr> <td>IF1N</td> <td>01 E ZZ</td> <td>CL</td> <td>VI0605 018</td> <td>B</td> <td>120 di 138</td> </tr> </tbody> </table>	COMMESSA	LOTTO	CODIFICA	DOCUMENTO	REV.	FOGLIO	IF1N	01 E ZZ	CL	VI0605 018	B	120 di 138
COMMESSA	LOTTO	CODIFICA	DOCUMENTO	REV.	FOGLIO								
IF1N	01 E ZZ	CL	VI0605 018	B	120 di 138								

Secondo le indicazioni del §2.2.6 [3] invece deve verificarsi:

- $A_{sw}/(s \cdot b) \cdot f_{yd}/f_{cd} \geq \zeta$  per sezioni rettangolari
- $\rho_w \cdot f_{yd}/f_{cd} \geq 1,40 \cdot \zeta$  per sezioni circolari

con:

$\rho_w = V_{sc}/V_{cc}$  rapporto tra il volume complessivo delle armature di confinamento  $V_{sc}$  e volume di calcestruzzo confinato  $V_{cc}$ ;

$\zeta = 0,07$  per  $a_g \geq 0,35 g$ ;

$\zeta = 0,05$  per  $a_g \geq 0,25 g$ ;

$\zeta = 0,04$  per  $a_g \geq 0,15 g$ ;

$\zeta = 0,03$  per  $a_g < 0,15 g$ .



  	<b>ITINERARIO NAPOLI – BARI</b> <b>RADDOPPIO TRATTA CANCELLO – BENEVENTO</b> <b>I° LOTTO FUNZIONALE CANCELLO - FRASSO TELESINO E</b> <b>VARIANTE ALLA LINEA ROMA-NAPOLI VIA CASSINO NEL</b> <b>COMUNE DI MADDALONI – PROGETTO ESECUTIVO</b>												
<b>Pile 25: Relazione di calcolo</b>	<table border="1"> <thead> <tr> <th>COMMESSA</th> <th>LOTTO</th> <th>CODIFICA</th> <th>DOCUMENTO</th> <th>REV.</th> <th>FOGLIO</th> </tr> </thead> <tbody> <tr> <td>IF1N</td> <td>01 E ZZ</td> <td>CL</td> <td>VI0605 018</td> <td>B</td> <td>121 di 138</td> </tr> </tbody> </table>	COMMESSA	LOTTO	CODIFICA	DOCUMENTO	REV.	FOGLIO	IF1N	01 E ZZ	CL	VI0605 018	B	121 di 138
COMMESSA	LOTTO	CODIFICA	DOCUMENTO	REV.	FOGLIO								
IF1N	01 E ZZ	CL	VI0605 018	B	121 di 138								

Verifica armatura minima longitudinale secondo §2.2.6 [3]

$\rho_{min} =$	0.60%	
$A_c =$	10575900	mm <sup>2</sup>
$A_{s,min} =$	63455	mm <sup>2</sup>
n barre (1° str.)	124	
f <sub>i</sub> barre (1° str.)	24	mm
n barre (2° str.)	122	
f <sub>i</sub> barre (2° str.)	24	mm
$A_s$	111231	mm <sup>2</sup>
$\rho$	<b>1.05%</b>	<i>requisito soddisfatto</i>

Verifica armatura minima trasversale secondo §2.2.6 [3]

$a_g =$	0.2	g
$\zeta =$	0.04	
$\omega_{wd,r min} =$	0.04	

Armatura in dir. longitudinale

$A_{sw/s staffe} =$	0.0121	m <sup>2</sup> /m
$A_{sw/s spille} =$	0.0080	m <sup>2</sup> /m
$b =$	8.60	m
$f_{yd} =$	391	MPa
$f_{cd} =$	18.13	MPa
$\omega_{wd,r} =$	<b>0.050</b>	<i>requisito soddisfatto</i>

Armatura in dir. trasversale

$A_{sw/s staffe} =$	0.0080	m <sup>2</sup> /m
$A_{sw/s spille} =$	0.0030	m <sup>2</sup> /m
$b =$	2.60	m
$f_{yd} =$	391	MPa
$f_{cd} =$	18.13	MPa
$\omega_{wd,r} =$	<b>0.092</b>	<i>requisito soddisfatto</i>

L'armatura longitudinale di calcolo e l'armatura trasversale di calcolo rispettano le quantità minime indicate dalla normativa.

## 9.2 VERIFICA SLU A FLESSIONE

Sono riportate a seguire le verifiche SLU della sezione di base della pila, espresse in forma sintetica mediante il diagramma di interazione  $M_{long} - M_{trasv}$ , valutato per una forza assiale corrispondente alla condizione di verifica più severa.

Le verifiche riportate a seguire sono riferite alla pila avente maggiore altezza tra quelle comprese nel gruppo di sottostrutture considerato nella presente relazione.

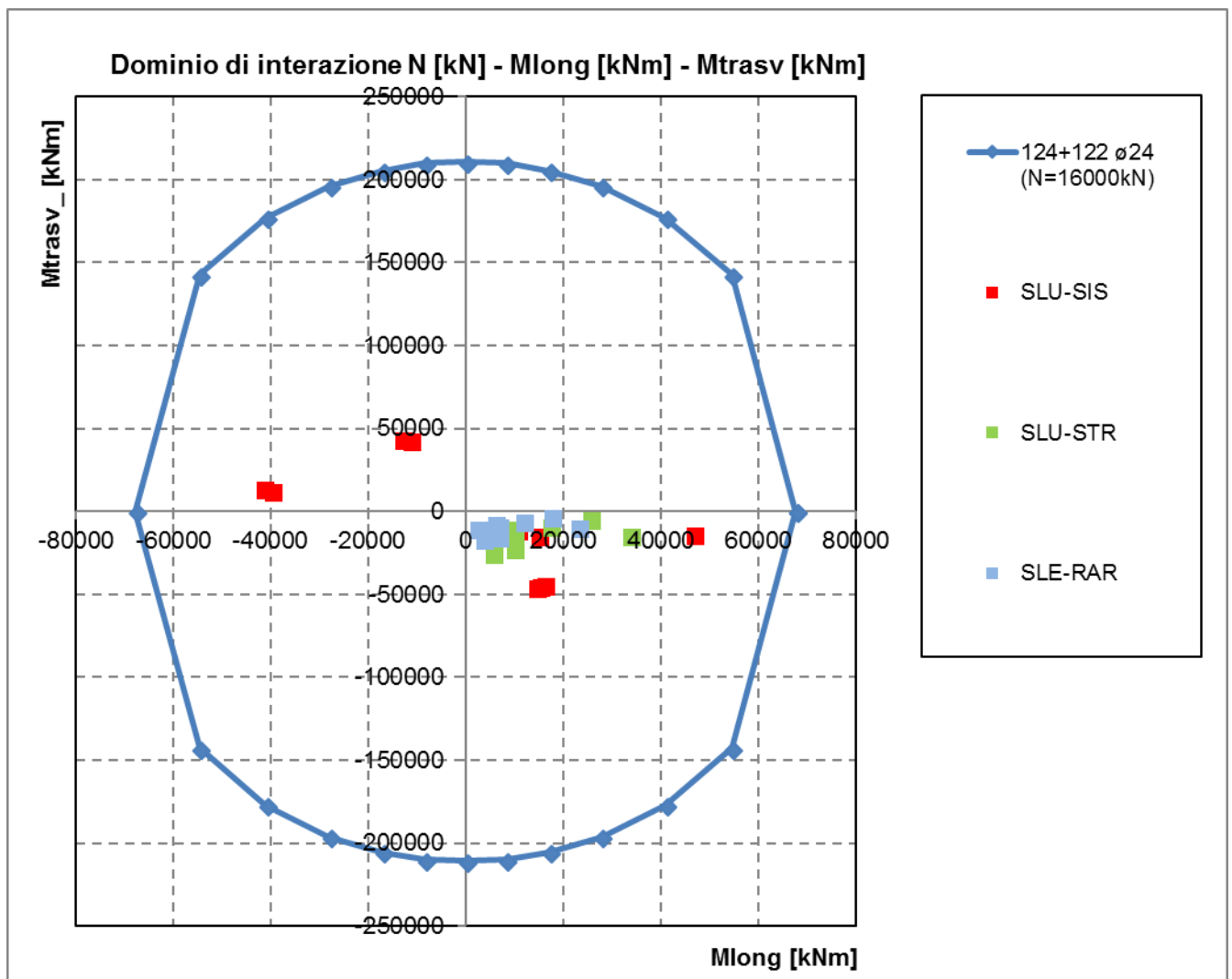

La verifica SLU di tipo flessionale nelle sezioni critiche si effettua verificando che:

$$FS = (M_{Rd,long}^2 + M_{Rd,trasv}^2)^{0.5} / (M_{Ed,long}^2 + M_{Ed,trasv}^2)^{0.5} \geq 1$$

  	<b>ITINERARIO NAPOLI – BARI</b> <b>RADDOPPIO TRATTA CANCELLO – BENEVENTO</b> <b>I° LOTTO FUNZIONALE CANCELLO - FRASSO TELESINO E</b> <b>VARIANTE ALLA LINEA ROMA-NAPOLI VIA CASSINO NEL</b> <b>COMUNE DI MADDALONI – PROGETTO ESECUTIVO</b>												
<b>Pile 25: Relazione di calcolo</b>	<table border="1"> <thead> <tr> <th>COMMESSA</th> <th>LOTTO</th> <th>CODIFICA</th> <th>DOCUMENTO</th> <th>REV.</th> <th>FOGLIO</th> </tr> </thead> <tbody> <tr> <td>IF1N</td> <td>01 E ZZ</td> <td>CL</td> <td>VI0605 018</td> <td>B</td> <td>123 di 138</td> </tr> </tbody> </table>	COMMESSA	LOTTO	CODIFICA	DOCUMENTO	REV.	FOGLIO	IF1N	01 E ZZ	CL	VI0605 018	B	123 di 138
COMMESSA	LOTTO	CODIFICA	DOCUMENTO	REV.	FOGLIO								
IF1N	01 E ZZ	CL	VI0605 018	B	123 di 138								

Il valore minimo del fattore di sicurezza FS è pari a

**FS**      **1.44**

La verifica è soddisfatta, in quanto  $FS > 1$ .

Nel secondo allegato alla presente relazione sono riportate le verifiche in forma completa relative alla pila con altezza maggiore tra quelle appartenenti al gruppo di sottostrutture considerato nella presente relazione.

  	<b>ITINERARIO NAPOLI – BARI</b> <b>RADDOPPIO TRATTA CANCELLO – BENEVENTO</b> <b>I° LOTTO FUNZIONALE CANCELLO - FRASSO TELESINO E</b> <b>VARIANTE ALLA LINEA ROMA-NAPOLI VIA CASSINO NEL</b> <b>COMUNE DI MADDALONI – PROGETTO ESECUTIVO</b>												
<b>Pile 25: Relazione di calcolo</b>	<table border="1"> <thead> <tr> <th>COMMESSA</th> <th>LOTTO</th> <th>CODIFICA</th> <th>DOCUMENTO</th> <th>REV.</th> <th>FOGLIO</th> </tr> </thead> <tbody> <tr> <td>IF1N</td> <td>01 E ZZ</td> <td>CL</td> <td>VI0605 018</td> <td>B</td> <td>124 di 138</td> </tr> </tbody> </table>	COMMESSA	LOTTO	CODIFICA	DOCUMENTO	REV.	FOGLIO	IF1N	01 E ZZ	CL	VI0605 018	B	124 di 138
COMMESSA	LOTTO	CODIFICA	DOCUMENTO	REV.	FOGLIO								
IF1N	01 E ZZ	CL	VI0605 018	B	124 di 138								

## 9.3 VERIFICA SLU A TAGLIO

Nel caso di sezioni rettangolari la verifica viene effettuata distintamente per le due direzioni longitudinale e trasversale.

Nel caso si sezione circolare si esegue la verifica per un valore del taglio pari a:

$$V = \sqrt{(F1^2 + F2^2)}$$

Per quanto riguarda le combinazioni sismiche, con riferimento ai criteri della GR e a quanto precedentemente dichiarato nel §8.3.2, si procede al calcolo del taglio agente di calcolo sulla base dei risultati delle verifiche flessionali.

$$V_{gr} = V_{Ed} \cdot \gamma_{Rd} \cdot M_{Rd}/M_{Ed} \leq q \cdot V_{Ed}$$

Il valore resistente a taglio della sezione si determina secondo le indicazioni del §4.1.2.1.3.2 [1]:

$$V_{Rd} = \min(V_{Rcd}; V_{Rsd})$$

$$V_{Rcd} = 0,9 \cdot d \cdot b_w \cdot \alpha_c \cdot f_{cd}' \cdot (\text{ctg } \alpha + \text{ctg } \theta) / (1 + \text{ctg}^2 \theta)$$

$$V_{Rsd} = 0,9 \cdot d \cdot A_{sw}/s \cdot f_{yd} \cdot (\text{ctg } \alpha + \text{ctg } \theta) \cdot \sin \alpha \quad \text{in cui}$$

d altezza utile della sezione

b<sub>w</sub> larghezza minima della sezione

A<sub>sw</sub> area dell'armatura trasversale

s interasse tra due armature trasversali consecutive

θ inclinazione delle bielle di calcestruzzo

α angolo di inclinazione dell'armatura trasversale rispetto all'asse dell'elemento

f<sub>cd</sub>' resistenza a compressione ridotta (pari a 0,5 f<sub>cd</sub>)

α<sub>c</sub> coefficiente maggiorativo che tiene conto della compressione

Nel caso di sezione circolare, le dimensioni della sezione rettangolare equivalente da utilizzare per il calcolo della resistenza a taglio della sezione si determinano secondo le indicazioni del §7.9.5.2.2 [1]:

$$d = r + 2 \cdot r_s / \pi$$

$$b = 0,9 \cdot 2 \cdot r$$

I valori di resistenza a taglio degli elementi in c.a. devono inoltre essere divisi per un coefficiente di sicurezza aggiuntivo nei confronti della rottura fragile γ<sub>Bd</sub> valutato mediante la seguente espressione:

$$1 \leq \gamma_{Bd} = 1,25 + 1 - q \cdot V_{Ed} / V_{gr} \leq 1,25$$

Si riporta a seguire in forma sintetica la verifica più severa della sezione di base del fusto della pila avente maggiore altezza tra quelle comprese nel gruppo di sottostrutture considerato nella presente relazione.

Il minimo valore del fattore di sicurezza FS = V<sub>Rd</sub> / V<sub>Ed</sub> è pari a

**FS 1.39**

La verifica è soddisfatta in quanto FS > 1.

Nel secondo allegato alla presente relazione sono riportate le verifiche in forma completa relative alla pila con altezza maggiore tra quelle appartenenti al gruppo considerato nella presente relazione.

  	<b>ITINERARIO NAPOLI – BARI</b> <b>RADDOPPIO TRATTA CANCELLO – BENEVENTO</b> <b>I° LOTTO FUNZIONALE CANCELLO - FRASSO TELESINO E</b> <b>VARIANTE ALLA LINEA ROMA-NAPOLI VIA CASSINO NEL</b> <b>COMUNE DI MADDALONI – PROGETTO ESECUTIVO</b>												
<b>Pile 25: Relazione di calcolo</b>	<table border="1"> <thead> <tr> <th>COMMESSA</th> <th>LOTTO</th> <th>CODIFICA</th> <th>DOCUMENTO</th> <th>REV.</th> <th>FOGLIO</th> </tr> </thead> <tbody> <tr> <td>IF1N</td> <td>01 E ZZ</td> <td>CL</td> <td>VI0605 018</td> <td>B</td> <td>125 di 138</td> </tr> </tbody> </table>	COMMESSA	LOTTO	CODIFICA	DOCUMENTO	REV.	FOGLIO	IF1N	01 E ZZ	CL	VI0605 018	B	125 di 138
COMMESSA	LOTTO	CODIFICA	DOCUMENTO	REV.	FOGLIO								
IF1N	01 E ZZ	CL	VI0605 018	B	125 di 138								

## 9.4 VERIFICA SLE TENSIONALE

La verifica SLE di tipo tensionale si effettua verificando che le massime tensioni agenti nella sezione risultino inferiori ai seguenti valori limite:

per le combinazioni SLE-RAR:

- tensione limite nel calcestruzzo:  $\sigma_c = 0.55 f_{ck} = 18.3 \text{ MPa}$
- tensione limite nelle barre:  $\sigma_s = 0.75 f_{yk} = 337.5 \text{ MPa}$

per le combinazioni SLE-QPE:

- tensione limite nel calcestruzzo:  $\sigma_c = 0.40 f_{ck} = 13.3 \text{ MPa}$

Si riporta a seguire in forma sintetica la verifica più severa (in combinazione SLE-RAR) della sezione di base del fusto della pila avente maggiore altezza tra quelle comprese nel gruppo considerato nella presente relazione.

$\sigma_c$             **-6** MPa

$\sigma_s$             **83** MPa

La verifica è soddisfatta.

Nel secondo allegato alla presente relazione sono riportate le verifiche in forma completa.

## 9.5 VERIFICA SLE A FESSURAZIONE

La verifica SLE a fessurazione si effettua verificando che il massimo valore di apertura delle fessure risulti inferiore ai seguenti valori limite:

per le combinazioni SLE-RAR:

- apertura fessure limite:  $w_{lim} = w_1 = 0,20 \text{ mm}$

Si riporta a seguire in forma sintetica la verifica più severa (in combinazione SLE-RAR) della sezione di base del fusto della pila avente maggiore altezza tra quelle comprese nel gruppo di sottostrutture considerato nella presente relazione.

L'ampiezza massima delle fessure calcolata è pari a

$w_k$             **0.120** mm

Nel secondo allegato alla presente relazione sono riportate le verifiche in forma completa.

## 9.6 VERIFICA DEGLI SPOSTAMENTI

Nel secondo allegato alla presente relazione sono riportate le verifiche in forma completa relative alla pila avente maggiore altezza tra quelle comprese nel gruppo di sottostrutture considerato nella presente relazione.

  	<b>ITINERARIO NAPOLI – BARI</b> <b>RADDOPPIO TRATTA CANCELLO – BENEVENTO</b> <b>I° LOTTO FUNZIONALE CANCELLO - FRASSO TELESINO E</b> <b>VARIANTE ALLA LINEA ROMA-NAPOLI VIA CASSINO NEL</b> <b>COMUNE DI MADDALONI – PROGETTO ESECUTIVO</b>												
<b>Pile 25: Relazione di calcolo</b>	<table border="1"> <thead> <tr> <th>COMMESSA</th> <th>LOTTO</th> <th>CODIFICA</th> <th>DOCUMENTO</th> <th>REV.</th> <th>FOGLIO</th> </tr> </thead> <tbody> <tr> <td>IF1N</td> <td>01 E ZZ</td> <td>CL</td> <td>VI0605 018</td> <td>B</td> <td>126 di 138</td> </tr> </tbody> </table>	COMMESSA	LOTTO	CODIFICA	DOCUMENTO	REV.	FOGLIO	IF1N	01 E ZZ	CL	VI0605 018	B	126 di 138
COMMESSA	LOTTO	CODIFICA	DOCUMENTO	REV.	FOGLIO								
IF1N	01 E ZZ	CL	VI0605 018	B	126 di 138								

## 10 VERIFICHE STRUTTURALI DEI PALI DI FONDAZIONE

### 10.1 GEOMETRIA DELLA SEZIONE DI VERIFICA E ARMATURA

Nelle tabelle seguenti sono descritte le caratteristiche geometriche della sezione di verifica dei pali di fondazione, nonché le caratteristiche di resistenza dei materiali.

<u>GEOMETRIA DELLA SEZIONE</u>		
Diametro del palo =	1200	mm
Copriferro netto c =	60	mm
Classe di resistenza calcestruzzo =	C25/30	Mpa
Classe di resistenza delle barre =	B450C	MPa

Nella seguente tabella sono descritte le caratteristiche geometriche dell'armatura flessionale e a taglio dei pali, con riferimento ad un tratto di lunghezza pari a  $10 \varnothing$  dalla sezione di testa. Sono inoltre verificati i requisiti minimi in termini di armatura flessionale a taglio.

<u>ARMATURA PER I PRIMI <math>10 \varnothing</math></u>		
<i>1° strato di armatura longitudinale</i>		
Numero barre long.	26	-
Diametro barre long.	26	mm
Copriferro baricentrico arm. long. c' =	85	mm
<i>2° strato di armatura longitudinale</i>		
Numero barre long.	26	-
Diametro barre long.	26	mm
Copriferro baricentrico arm. long. c' =	134	mm
<i>Armatura trasversale</i>		
Diametro barre trasv.	14	mm
Passo arm. trasv.	150	mm
Diametro corona esterna =	1066	mm
<u>VERIFICA ARMATURA MINIMA LONG.</u>		
$\rho_{min}$ =	1.00%	
$A_c$ =	1130973	mm <sup>2</sup>
$A_{S,min}$ =	11310	mm <sup>2</sup>
Armatura long. tot $A_{s,tot}$ =	27608	mm <sup>2</sup>
$\rho_l$ =	<b>2.44%</b>	

  	<b>ITINERARIO NAPOLI – BARI</b> <b>RADDOPPIO TRATTA CANCELLO – BENEVENTO</b> <b>I° LOTTO FUNZIONALE CANCELLO - FRASSO TELESINO E</b> <b>VARIANTE ALLA LINEA ROMA-NAPOLI VIA CASSINO NEL</b> <b>COMUNE DI MADDALONI – PROGETTO ESECUTIVO</b>												
<b>Pile 25: Relazione di calcolo</b>	<table border="1"> <thead> <tr> <th>COMMESSA</th> <th>LOTTO</th> <th>CODIFICA</th> <th>DOCUMENTO</th> <th>REV.</th> <th>FOGLIO</th> </tr> </thead> <tbody> <tr> <td>IF1N</td> <td>01 E ZZ</td> <td>CL</td> <td>VI0605 018</td> <td>B</td> <td>127 di 138</td> </tr> </tbody> </table>	COMMESSA	LOTTO	CODIFICA	DOCUMENTO	REV.	FOGLIO	IF1N	01 E ZZ	CL	VI0605 018	B	127 di 138
COMMESSA	LOTTO	CODIFICA	DOCUMENTO	REV.	FOGLIO								
IF1N	01 E ZZ	CL	VI0605 018	B	127 di 138								

## 10.2 VERIFICA SLU A PRESSOFLESSIONE

Sono riportate a seguire le verifiche SLU della sezione di sommità del palo maggiormente sollecitato, espresse in forma sintetica mediante il diagramma di interazione N [kN] – M [kNm].

Le verifiche riportate a seguire sono riferite alla pila avente maggiore altezza tra quelle comprese nel gruppo di sottostrutture considerato nella presente relazione.

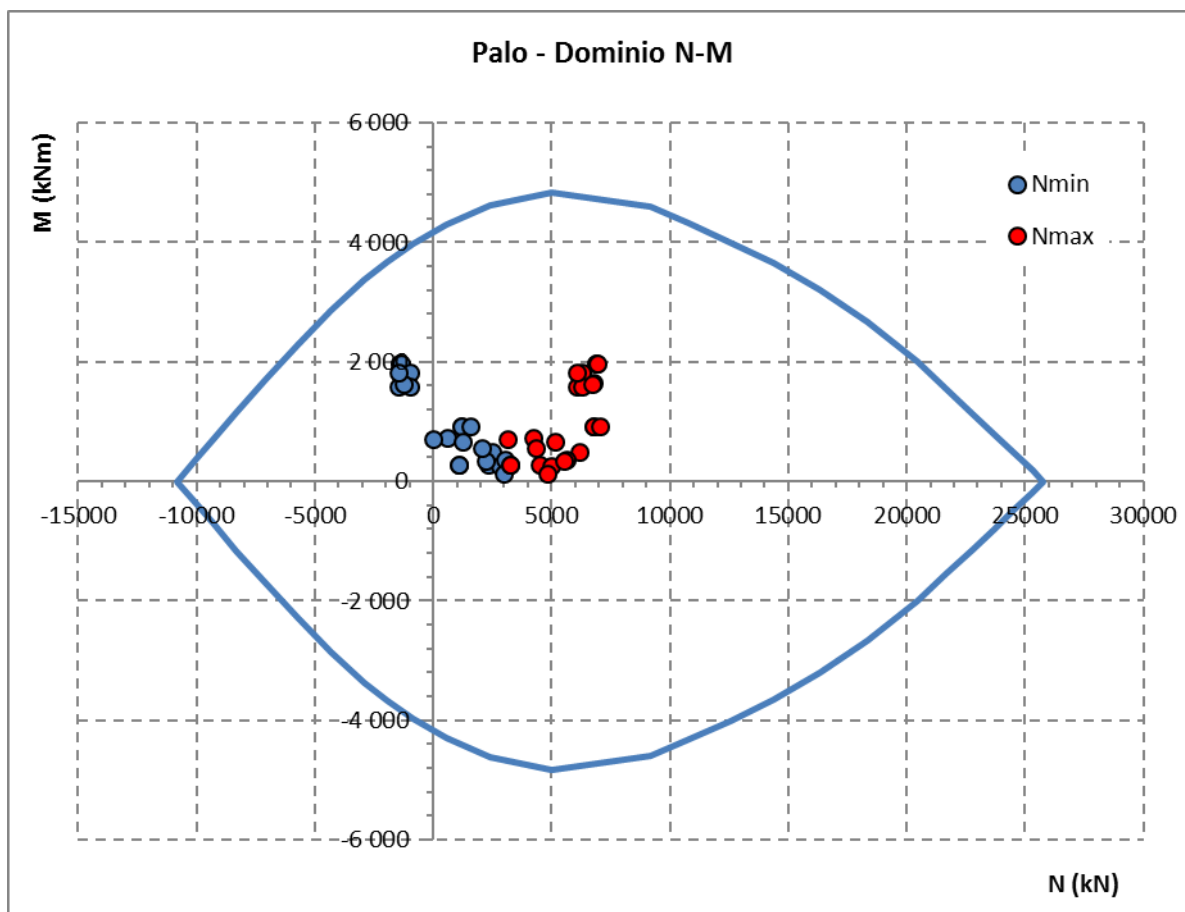

La verifica è soddisfatta in quanto le coppie N-M delle sollecitazioni agenti nella sezione di verifica sono interne al dominio di resistenza per ogni condizione di carico indagata.

Nel secondo allegato alla presente relazione sono riportate le verifiche in forma completa relative alla pila con altezza maggiore tra quelle appartenenti al gruppo di sottostrutture considerato nella presente relazione.

  	<b>ITINERARIO NAPOLI – BARI</b> <b>RADDOPPIO TRATTA CANCELLO – BENEVENTO</b> <b>I° LOTTO FUNZIONALE CANCELLO - FRASSO TELESINO E</b> <b>VARIANTE ALLA LINEA ROMA-NAPOLI VIA CASSINO NEL</b> <b>COMUNE DI MADDALONI – PROGETTO ESECUTIVO</b>												
<b>Pile 25: Relazione di calcolo</b>	<table border="1"> <thead> <tr> <th>COMMESSA</th> <th>LOTTO</th> <th>CODIFICA</th> <th>DOCUMENTO</th> <th>REV.</th> <th>FOGLIO</th> </tr> </thead> <tbody> <tr> <td>IF1N</td> <td>01 E ZZ</td> <td>CL</td> <td>VI0605 018</td> <td>B</td> <td>128 di 138</td> </tr> </tbody> </table>	COMMESSA	LOTTO	CODIFICA	DOCUMENTO	REV.	FOGLIO	IF1N	01 E ZZ	CL	VI0605 018	B	128 di 138
COMMESSA	LOTTO	CODIFICA	DOCUMENTO	REV.	FOGLIO								
IF1N	01 E ZZ	CL	VI0605 018	B	128 di 138								

## 10.3 VERIFICA SLU A TAGLIO

Nel caso di sezione circolare si esegue la verifica per un valore del taglio pari a:

$$V = \sqrt{(F1^2 + F2^2)}$$

Per quanto riguarda le combinazioni sismiche, con riferimento ai criteri della GR e a quanto precedentemente dichiarato nel §8.3.2, si procede al calcolo del taglio agente di calcolo sulla base dei risultati delle verifiche flessionali.

$$V_{gr} = V_{Ed} \cdot \gamma_{Rd} \cdot M_{Rd}/M_{Ed} \leq q \cdot V_{Ed}$$

Il valore resistente a taglio della sezione si determina secondo le indicazioni del §4.1.2.1.3.2 [1]:

$$V_{Rd} = \min(V_{Rcd}; V_{Rsd})$$

$$V_{Rcd} = 0,9 \cdot d \cdot b_w \cdot \alpha_c \cdot f_{cd}' \cdot (\text{ctg } \alpha + \text{ctg } \theta) / (1 + \text{ctg}^2 \theta)$$

$$V_{Rsd} = 0,9 \cdot d \cdot A_{sw}/s \cdot f_{yd} \cdot (\text{ctg } \alpha + \text{ctg } \theta) \cdot \sin \alpha$$

in cui

- d altezza utile della sezione
- $b_w$  larghezza minima della sezione
- $A_{sw}$  area dell'armatura trasversale
- s interasse tra due armature trasversali consecutive
- $\theta$  inclinazione delle bielle di calcestruzzo
- $\alpha$  angolo di inclinazione dell'armatura trasversale rispetto all'asse dell'elemento
- $f_{cd}'$  resistenza a compressione ridotta (pari a  $0,5 f_{cd}$ )
- $\alpha_c$  coefficiente maggiorativo che tiene conto della compressione

Nel caso di sezione circolare, le dimensioni della sezione rettangolare equivalente da utilizzare per il calcolo della resistenza a taglio della sezione si determinano secondo le indicazioni del §7.9.5.2.2 [1]:

$$d = r + 2 \cdot r_s / \pi$$

$$b = 0,9 \cdot 2 \cdot r$$

Si riporta a seguire in forma sintetica la verifica più severa (in combinazione SLV-SIS) relativa alla pila avente maggiore altezza tra quelle comprese nel gruppo considerato nella presente relazione.

Il minimo valore del fattore di sicurezza  $FS = V_{Rd} / V_{Ed}$  è pari a

**FS**      **1.66**

La verifica è soddisfatta, in quanto  $FS > 1$ .

Negli allegati alla presente relazione sono riportate le verifiche in forma completa relative alla pila con altezza maggiore tra quelle appartenenti al gruppo considerato.



  	<b>ITINERARIO NAPOLI – BARI</b> <b>RADDOPPIO TRATTA CANCELLO – BENEVENTO</b> <b>I° LOTTO FUNZIONALE CANCELLO - FRASSO TELESINO E</b> <b>VARIANTE ALLA LINEA ROMA-NAPOLI VIA CASSINO NEL</b> <b>COMUNE DI MADDALONI – PROGETTO ESECUTIVO</b>												
<b>Pile 25: Relazione di calcolo</b>	<table border="1"> <thead> <tr> <th>COMMESSA</th> <th>LOTTO</th> <th>CODIFICA</th> <th>DOCUMENTO</th> <th>REV.</th> <th>FOGLIO</th> </tr> </thead> <tbody> <tr> <td>IF1N</td> <td>01 E ZZ</td> <td>CL</td> <td>V10605 018</td> <td>B</td> <td>129 di 138</td> </tr> </tbody> </table>	COMMESSA	LOTTO	CODIFICA	DOCUMENTO	REV.	FOGLIO	IF1N	01 E ZZ	CL	V10605 018	B	129 di 138
COMMESSA	LOTTO	CODIFICA	DOCUMENTO	REV.	FOGLIO								
IF1N	01 E ZZ	CL	V10605 018	B	129 di 138								

## 10.4 VERIFICA SLE TENSIONALE

La verifica SLE di tipo tensionale si effettua verificando che le massime tensioni agenti nella sezione risultino inferiori ai seguenti valori limite:

per le combinazioni SLE-RAR:

- tensione limite nel calcestruzzo:  $\sigma_c = 0.55 f_{ck} = 13.7 \text{ MPa}$
- tensione limite nelle barre:  $\sigma_s = 0.75 f_{yk} = 337.5 \text{ MPa}$

per le combinazioni SLE-QP:

- tensione limite nel calcestruzzo:  $\sigma_c = 0.40 f_{ck} = 10.0 \text{ MPa}$

Si riporta a seguire in forma sintetica la verifica più severa (in combinazione SLE-RAR) relativa alla pila avente maggiore altezza tra quelle comprese nel gruppo considerato nella presente relazione.

$\sigma_c$	<b>-3.94</b>	MPa
$\sigma_s$	<b>54.2</b>	MPa

La verifica è soddisfatta.

Negli allegati alla presente relazione sono riportate le verifiche in forma completa.

## 10.5 VERIFICA SLE A FESSURAZIONE

La verifica SLE a fessurazione si effettua verificando che il massimo valore di apertura delle fessure risulti inferiore ai seguenti valori limite:

per le combinazioni SLE-RAR:

- apertura fessure limite:  $w_{lim} = w_1 = 0.30 \text{ mm}$

Si riporta a seguire in forma sintetica la verifica più severa (in combinazione SLE-RAR) relativa alla pila avente maggiore altezza tra quelle comprese nel gruppo considerato nella presente relazione.

L'ampiezza massima delle fessure calcolata è pari a

$w_k$	<b>0.074</b>	mm
-------	--------------	----

Negli allegati alla presente relazione sono riportate le verifiche in forma completa.

	<b>ITINERARIO NAPOLI – BARI</b> <b>RADDOPPIO TRATTA CANCELLO – BENEVENTO</b> <b>I° LOTTO FUNZIONALE CANCELLO - FRASSO TELESINO E</b> <b>VARIANTE ALLA LINEA ROMA-NAPOLI VIA CASSINO NEL</b> <b>COMUNE DI MADDALONI – PROGETTO ESECUTIVO</b>												
<b>Pile 25: Relazione di calcolo</b>	<table border="1"> <thead> <tr> <th>COMMESSA</th> <th>LOTTO</th> <th>CODIFICA</th> <th>DOCUMENTO</th> <th>REV.</th> <th>FOGLIO</th> </tr> </thead> <tbody> <tr> <td>IF1N</td> <td>01 E ZZ</td> <td>CL</td> <td>VI0605 018</td> <td>B</td> <td>130 di 138</td> </tr> </tbody> </table>	COMMESSA	LOTTO	CODIFICA	DOCUMENTO	REV.	FOGLIO	IF1N	01 E ZZ	CL	VI0605 018	B	130 di 138
COMMESSA	LOTTO	CODIFICA	DOCUMENTO	REV.	FOGLIO								
IF1N	01 E ZZ	CL	VI0605 018	B	130 di 138								

## 11 VERIFICHE STRUTTURALI DEL PLINTO DI FONDAZIONE

### 11.1 VERIFICHE SLU-SLE CON MECCANISMO TIRANTE-PUNTORE

La verifica strutturale del plinto viene condotta a seguire impiegando un modello tirante-puntone, come quello rappresentato nella figura seguente, tratta da §C4.1.2.1.5 [2].



Figura 43 – Meccanismo tirante puntone della mensola tozza

Si distinguono due meccanismi di tipo tirante-puntone principali nel plinto di fondazione, illustrati nelle figure seguenti e descritti a seguire:

- un primo meccanismo è innescato dalle azioni trasmesse al plinto dai pali centrali e coinvolge un tirante-puntone parallelo alla direzione longitudinale (evidenziato in verde). Tale meccanismo coinvolge la sola armatura longitudinale inferiore del plinto.
- un secondo meccanismo coinvolge i pali di spigolo ed innesca un tirante-puntone con direzione diagonale (evidenziato in rosso), individuata da un angolo  $\alpha$  misurato rispetto alla direzione trasversale. Tale meccanismo coinvolge sia l'armatura longitudinale inferiore del plinto che l'armatura trasversale, pertanto, ai fini delle verifiche del tirante di armatura e della biella di calcestruzzo, si considera composto dalla somma vettoriale di due meccanismi ortogonali disaccoppiati.

Pile 25: Relazione di calcolo

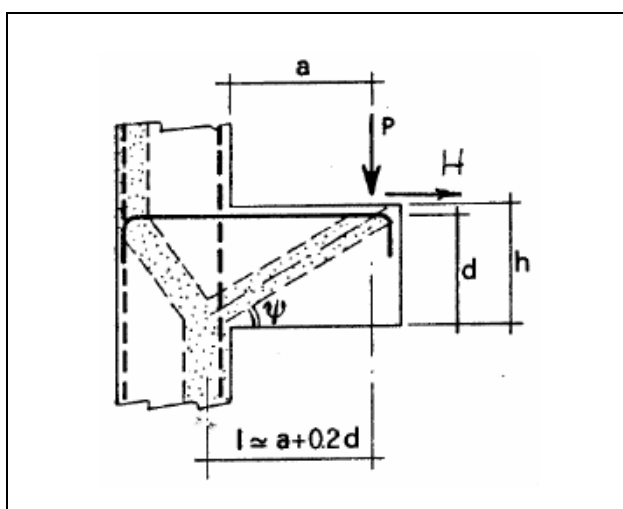
COMMESSA	LOTTO	CODIFICA	DOCUMENTO	REV.	FOGLIO
IF1N	01 E ZZ	CL	VI0605 018	B	131 di 138



Figura 44 – Vista in pianta - Tirante-puntone centrale (verde) e di spigolo (rosso)

A seguire si riporta una immagine che illustra, in una vista in sezione, la geometria di un generico meccanismo tirante puntone che si innesta nel plinto per azione dei carichi concentrati trasmessi dai pali di fondazione

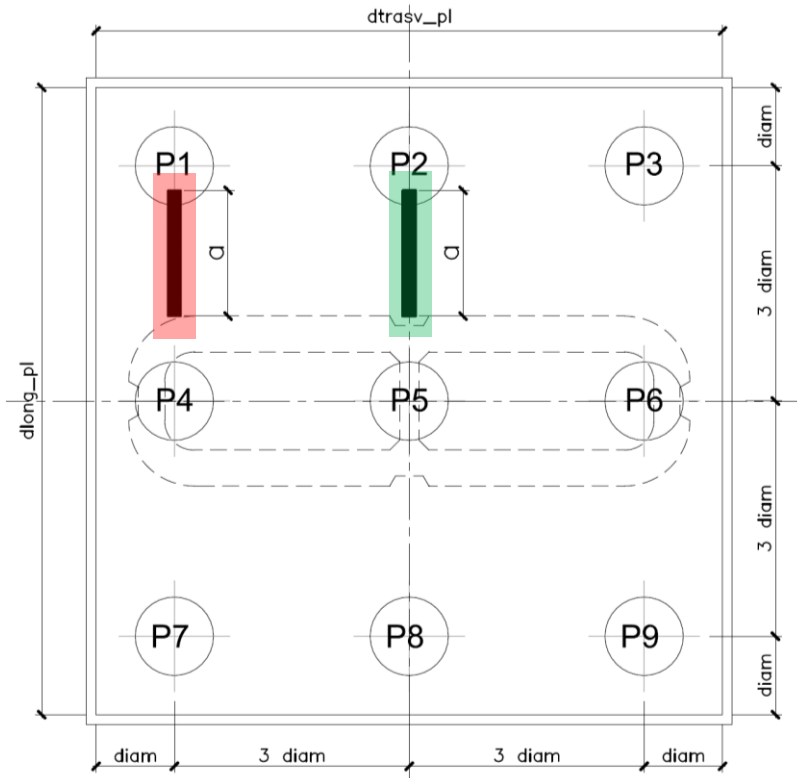

Figura 45 –Tirante puntone - Biella compressa di calcestruzzo C e tirante di armatura T

  	<b>ITINERARIO NAPOLI – BARI</b> <b>RADDOPPIO TRATTA CANCELLO – BENEVENTO</b> <b>I° LOTTO FUNZIONALE CANCELLO - FRASSO TELESINO E</b> <b>VARIANTE ALLA LINEA ROMA-NAPOLI VIA CASSINO NEL</b> <b>COMUNE DI MADDALONI – PROGETTO ESECUTIVO</b>												
<b>Pile 25: Relazione di calcolo</b>	<table border="1"> <thead> <tr> <th>COMMESSA</th> <th>LOTTO</th> <th>CODIFICA</th> <th>DOCUMENTO</th> <th>REV.</th> <th>FOGLIO</th> </tr> </thead> <tbody> <tr> <td>IF1N</td> <td>01 E ZZ</td> <td>CL</td> <td>VI0605 018</td> <td>B</td> <td>132 di 138</td> </tr> </tbody> </table>	COMMESSA	LOTTO	CODIFICA	DOCUMENTO	REV.	FOGLIO	IF1N	01 E ZZ	CL	VI0605 018	B	132 di 138
COMMESSA	LOTTO	CODIFICA	DOCUMENTO	REV.	FOGLIO								
IF1N	01 E ZZ	CL	VI0605 018	B	132 di 138								

La forza di taglio di calcolo  $H_{Ed}$  agente alla testa del palo si trascura in via conservativa, in quanto il suo effetto ridurrebbe la trazione nel tirante inferiore d'armatura, essendo tale azione di taglio indotta dalla reazione del terreno.

Ai fini delle successive verifiche, le azioni concentrate  $P_{Ed}$  [kN] trasmesse dai pali al plinto sono assunte pari alle forze assiali agenti in testa al palo  $N_{max}$  [kN], ridotte della quota parte spettante ad ogni palo del peso del plinto  $P_{pl}$  [kN] e del peso del rinterro  $P_{terr}$  [kN] presente all'estradosso del plinto:

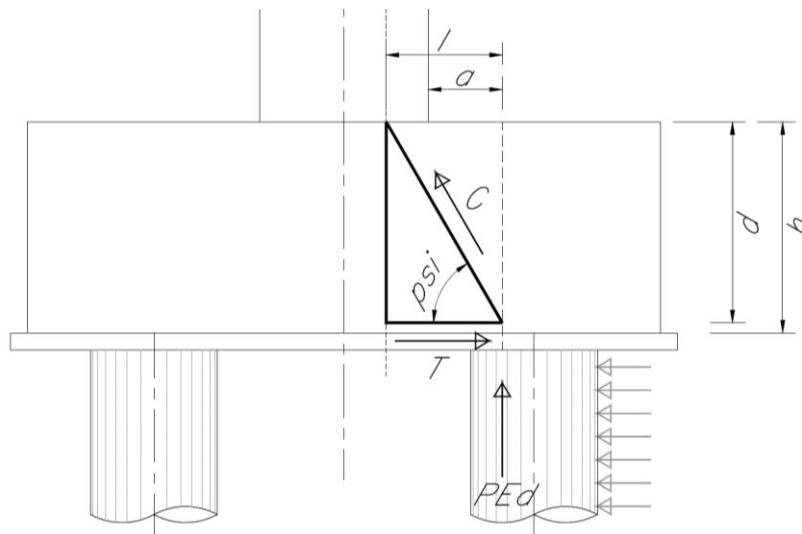
$$P_{Ed} = N_{max} - (P_{pl} + P_{terr}) / n_{pali}$$

La larghezza della sezione resistente del tirante di armatura e della biella compressa ( $B_{eff}$  = larghezza efficace) viene assunta pari a:

- per i pali centrali all'interasse pali  $i$  ( $B_{eff} = i = 3 \text{ diam}$ );
- per i pali di bordo a metà interasse pali  $i$  più la distanza dal bordo  $d_b$  ( $B_{eff} = i / 2 + d_b = 2.5 \text{ diam}$ ).

L'altezza della sezione della biella compressa viene assunta pari a

$$h_c = 0.4 c d \sin \psi \text{ (si assume } c = 1)$$

in conformità a quanto riportato in §C4.1.2.1.5 [2].

### 11.1.1 GEOMETRIA DEL TIRANTE-PUNTONE

#### 11.1.1.1 TIRANTE – PUNTONE CENTRALE

a	2.00 m
h	2.50 m
d = h-cferro	2.40 m
l	2.48 m

tan psi	0.87
psi	<b>41.0</b> °

#### 11.1.1.2 TIRANTE – PUNTONE DI SPIGOLO

a	2.00 m
h	2.50 m
d = 0.9 h	2.40 m
l	2.48 m

tan psi	0.87
psi	<b>41.0</b> °

  	<b>ITINERARIO NAPOLI – BARI</b> <b>RADDOPPIO TRATTA CANCELLO – BENEVENTO</b> <b>1° LOTTO FUNZIONALE CANCELLO - FRASSO TELESINO E</b> <b>VARIANTE ALLA LINEA ROMA-NAPOLI VIA CASSINO NEL</b> <b>COMUNE DI MADDALONI – PROGETTO ESECUTIVO</b>					
	<b>Pile 25: Relazione di calcolo</b>	COMMESSA	LOTTO	CODIFICA	DOCUMENTO	REV.
	IF1N	01 E ZZ	CL	VI0605 018	B	133 di 138

### 11.1.2 SEZIONE DEL TIRANTE DI ARMATURA E DELLA BIELLA COMPRESSA

Con riferimento alla figura seguente, l'armatura prevista nel plinto di fondazione è descritta a seguire:



Figura 46 – Plinto di fondazione – Armatura longitudinale inferiore e superiore

Il tirante d'armatura impiegato nelle verifiche è descritto nella tabella seguente.

	Armatura inferiore di verifica			Armatura superiore di verifica			
	Zona laterale		Zona centrale	Zona laterale		Zona centrale	
	dir. Long.	dir. Trasv.	dir. Long.	dir. Long.	dir. Trasv.	dir. Long.	
Beff	3	3	3.6	3	3	3.6	[m]
øbarre	3.00	2.00	3.00	2.40	2.40	2.40	[cm]
ibarre	0.15	0.20	0.15	0.20	0.20	0.20	[m]
nstrati	2.50	2.00	2.00	2.00	1.00	1.00	
nbarre	50	30	48	30	15	18	
A1b	7.07	3.14	7.07	4.52	4.52	4.52	[cm <sup>2</sup> ]
Atot	353	94	339	136	68	81	[cm <sup>2</sup> ]

  	<b>ITINERARIO NAPOLI – BARI</b> <b>RADDOPPIO TRATTA CANCELLO – BENEVENTO</b> <b>I° LOTTO FUNZIONALE CANCELLO - FRASSO TELESINO E</b> <b>VARIANTE ALLA LINEA ROMA-NAPOLI VIA CASSINO NEL</b> <b>COMUNE DI MADDALONI – PROGETTO ESECUTIVO</b>												
<b>Pile 25: Relazione di calcolo</b>	<table style="width: 100%; border-collapse: collapse;"> <tr> <td style="text-align: center;">COMMESSA</td> <td style="text-align: center;">LOTTO</td> <td style="text-align: center;">CODIFICA</td> <td style="text-align: center;">DOCUMENTO</td> <td style="text-align: center;">REV.</td> <td style="text-align: center;">FOGLIO</td> </tr> <tr> <td style="text-align: center;">IF1N</td> <td style="text-align: center;">01 E ZZ</td> <td style="text-align: center;">CL</td> <td style="text-align: center;">VI0605 018</td> <td style="text-align: center;">B</td> <td style="text-align: center;">134 di 138</td> </tr> </table>	COMMESSA	LOTTO	CODIFICA	DOCUMENTO	REV.	FOGLIO	IF1N	01 E ZZ	CL	VI0605 018	B	134 di 138
COMMESSA	LOTTO	CODIFICA	DOCUMENTO	REV.	FOGLIO								
IF1N	01 E ZZ	CL	VI0605 018	B	134 di 138								

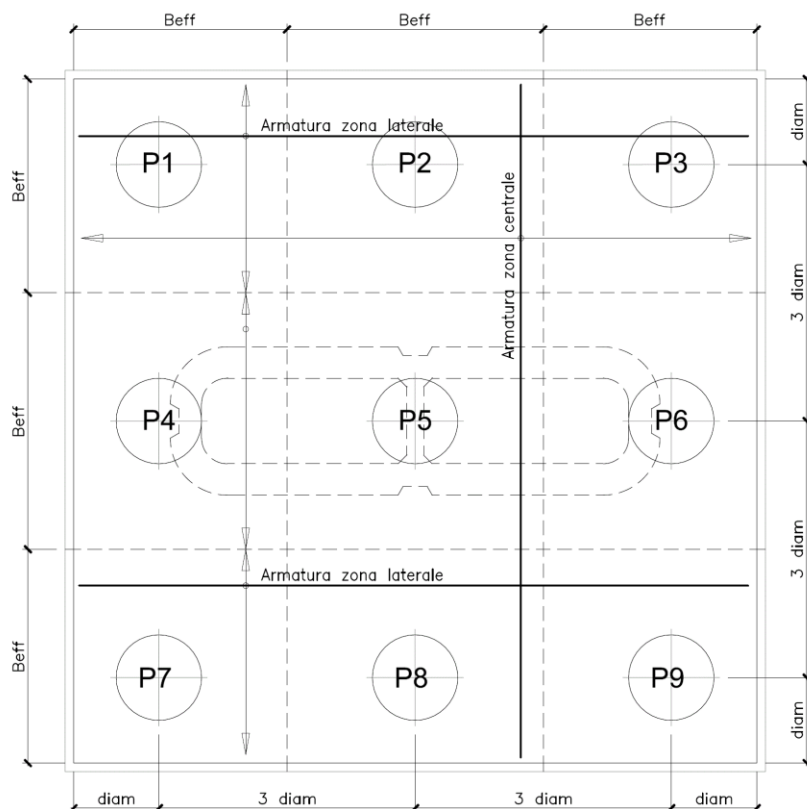
La sezione della biella compressa di calcestruzzo impiegata nelle verifiche è descritta nella tabella seguente.

	Biella inferiore di verifica		Biella superiore di verifica		
	Zona laterale	Zona centrale	Zona laterale	Zona centrale	
	dir. Long.	dir. Long.	dir. Long.	dir. Long.	
Bc	3.00	3.60	3.00	3.60	[m]
hc	0.63	0.63	0.63	0.63	[m]
Ac	1.89	2.26	1.89	2.26	[m2]

### 11.1.3 VERIFICHE SLU DELLE TENSIONI NORMALI

La verifica SLE di tipo tensionale si effettua verificando che le massime tensioni agenti nella sezione risultino inferiori ai seguenti valori limite:

per le combinazioni SLU e SLV:

- tensione limite nel calcestruzzo:  $\sigma_c = f_{cd}' = 0.5 f_{cd} = 8.2 \text{ MPa}$
- tensione limite nelle barre:  $\sigma_s = f_{yd} = 391 \text{ MPa}$

Si riportano a seguire in forma sintetica le verifiche più severe dei meccanismi tirante-puntone che si innescano nel plinto della pila avente maggiore altezza tra quelle comprese nel gruppo di sottostrutture considerato nella presente relazione.

	Nmax	PEd	T	$\sigma_{s\_long}$	$\sigma_{s\_trasv}$	< f <sub>yd</sub>	C	$\sigma_c$	< f <sub>cd</sub> '
<b>SIS-SLV</b>	6814	6036	6942	197	0	VERO	9199	4.9	VERO
	kN	kN	kN	Mpa	Mpa		kN	Mpa	

Negli allegati alla presente relazione sono riportate le verifiche in forma completa relative al plinto della pila con altezza maggiore tra quelle appartenenti al gruppo considerato.

### 11.1.4 VERIFICHE SLE DELLE TENSIONI NORMALI

La verifica SLE di tipo tensionale si effettua verificando che le massime tensioni agenti nella sezione risultino inferiori ai seguenti valori limite:

per le combinazioni SLE-RAR:

- tensione limite nel calcestruzzo:  $\sigma_c = 0.55 f_{ck} = 16.0 \text{ MPa}$
- tensione limite nelle barre:  $\sigma_s = 0.75 f_{yk} = 337.5 \text{ MPa}$

per le combinazioni SLE-QPE:

- tensione limite nel calcestruzzo:  $\sigma_c = 0.40 f_{ck} = 11.6 \text{ MPa}$

  	<b>ITINERARIO NAPOLI – BARI</b> <b>RADDOPPIO TRATTA CANCELLO – BENEVENTO</b> <b>I° LOTTO FUNZIONALE CANCELLO - FRASSO TELESINO E</b> <b>VARIANTE ALLA LINEA ROMA-NAPOLI VIA CASSINO NEL</b> <b>COMUNE DI MADDALONI – PROGETTO ESECUTIVO</b>												
<b>Pile 25: Relazione di calcolo</b>	<table style="width: 100%; border-collapse: collapse;"> <tr> <td style="text-align: center;">COMMESSA</td> <td style="text-align: center;">LOTTO</td> <td style="text-align: center;">CODIFICA</td> <td style="text-align: center;">DOCUMENTO</td> <td style="text-align: center;">REV.</td> <td style="text-align: center;">FOGLIO</td> </tr> <tr> <td style="text-align: center;">IF1N</td> <td style="text-align: center;">01 E ZZ</td> <td style="text-align: center;">CL</td> <td style="text-align: center;">VI0605 018</td> <td style="text-align: center;">B</td> <td style="text-align: center;">135 di 138</td> </tr> </table>	COMMESSA	LOTTO	CODIFICA	DOCUMENTO	REV.	FOGLIO	IF1N	01 E ZZ	CL	VI0605 018	B	135 di 138
COMMESSA	LOTTO	CODIFICA	DOCUMENTO	REV.	FOGLIO								
IF1N	01 E ZZ	CL	VI0605 018	B	135 di 138								

Si riportano a seguire in forma sintetica le verifiche più severe dei meccanismi tirante-puntone che si innescano nel plinto della pila avente maggiore altezza tra quelle comprese nel gruppo di sottostrutture considerato nella presente relazione.

	Nmax	PEd	T	$\sigma_{s\_long}$	$\sigma_{s\_trasv}$	< 0.75 fyk	C	$\sigma_c$	< 0.40 fck'
<b>SLE-RAR</b>	4868	4090	4704	133	0	VERO	6234	3.3	VERO
	kN	kN	kN	Mpa	Mpa		kN	Mpa	

Negli allegati alla presente relazione sono riportate le verifiche in forma completa relative al plinto della pila con altezza maggiore tra quelle appartenenti al gruppo considerato.

## 11.2 VERIFICA SLU A PUNZONAMENTO

Il valore resistente a taglio-punzonamento della sezione si determina secondo le indicazioni del §4.1.2.1.3.1 e 4 [1]:

$$V_{Rd,c} = V_{Rd,c} / u \quad \text{in cui}$$

$$V_{Rd,c} = (0.18 k (100 \rho_l f_{ck})^{1/3} / \gamma_c + 0.15 \sigma_{cp}) b_w d \geq (v_{min} + 0.15 \sigma_{cp}) b_w d$$

u = perimetro efficace per la verifica a taglio-punzonamento

d = altezza utile della sezione

b<sub>w</sub> = larghezza minima della sezione

$$k = 1 + (200/d)^{1/2} \leq 2$$

$$v_{min} = 0.035 k^{3/2} f_{ck}^{1/2}$$

$$\rho_l = A_{sl} / (b_w d)$$

$$\sigma_{cp} = N_{Ed} / A_c$$

Conservativamente, la verifica è stata riferita al palo di bordo maggiormente sollecitato e lo sviluppo del perimetro efficace u è stato definito considerando una distanza dall'impronta caricata (coincidente con la sezione di testa del palo) pari a d = a 0.9 H<sub>pl</sub> (H<sub>pl</sub> = altezza plinto, a < 2), come illustrato nella seguente figura.

	<b>ITINERARIO NAPOLI – BARI</b> <b>RADDOPPIO TRATTA CANCELLO – BENEVENTO</b> <b>I° LOTTO FUNZIONALE CANCELLO - FRASSO TELESINO E</b> <b>VARIANTE ALLA LINEA ROMA-NAPOLI VIA CASSINO NEL</b> <b>COMUNE DI MADDALONI – PROGETTO ESECUTIVO</b>												
<b>Pile 25: Relazione di calcolo</b>	<table border="1"> <thead> <tr> <th>COMMESSA</th> <th>LOTTO</th> <th>CODIFICA</th> <th>DOCUMENTO</th> <th>REV.</th> <th>FOGLIO</th> </tr> </thead> <tbody> <tr> <td>IF1N</td> <td>01 E ZZ</td> <td>CL</td> <td>VI0605 018</td> <td>B</td> <td>136 di 138</td> </tr> </tbody> </table>	COMMESSA	LOTTO	CODIFICA	DOCUMENTO	REV.	FOGLIO	IF1N	01 E ZZ	CL	VI0605 018	B	136 di 138
COMMESSA	LOTTO	CODIFICA	DOCUMENTO	REV.	FOGLIO								
IF1N	01 E ZZ	CL	VI0605 018	B	136 di 138								



Figura 47 – Perimetro efficace per la verifica a taglio-punzonamento

A seguire si riportano il valore della forza concentrata  $V_{Ed}$  [kN] agente alla testa del palo maggiormente sollecitato nella condizione di verifica più severa, il valore del coefficiente  $a$  che individua la geometria del perimetro efficace e lo sviluppo  $u$  [m] di quest'ultimo.

La forza concentrata  $V_{Ed} = 6173$  kN è stata depurata della quota parte di forza assiale agente nella sezione di base del fusto della pila, pari a  $N_{Ed}^* = N_{Ed} \cdot A / A_c = 16000 \text{ kN} \cdot 1.1 \text{ m}^2 / 10.45 \text{ m}^2 = 1688$  kN.

Si riporta a seguire in forma sintetica la verifica più severa (in combinazione SLV-SIS) a taglio-punzonamento della pila avente maggiore altezza tra quelle comprese nel gruppo di sottostrutture considerato nella presente relazione.

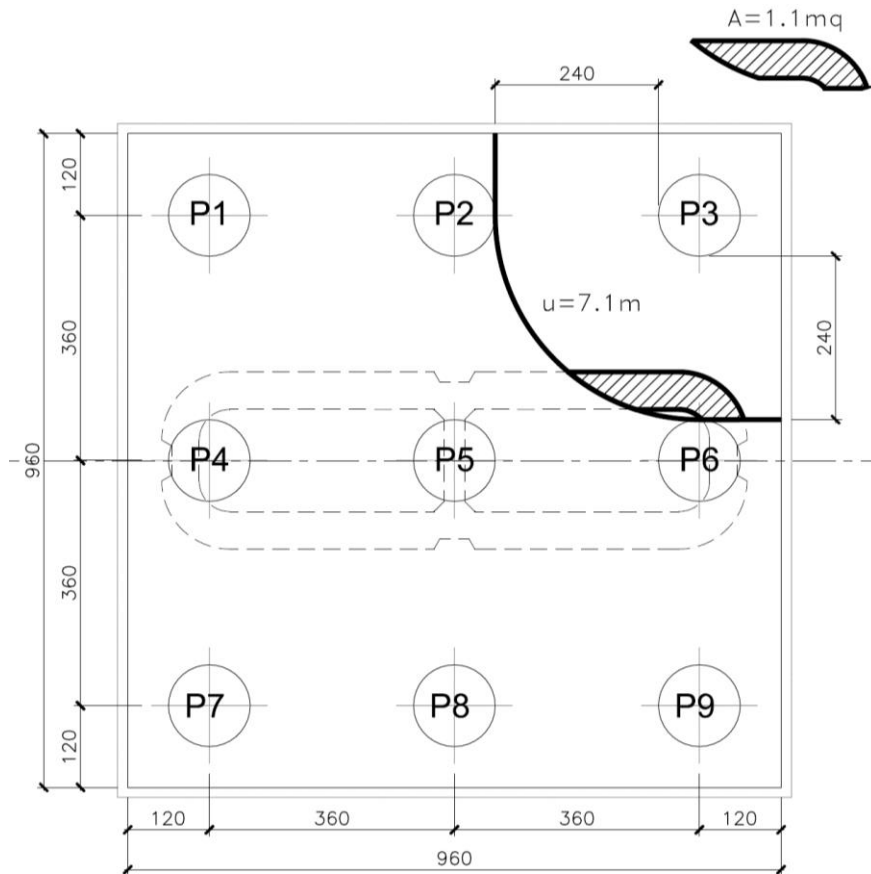
$V_{Ed} - N_{Ed}^*$	4485	kN
$a$	1.1	
$u$	7.1	m
$v_{Ed}$	0.264	MPa
$v_{Rd,c}$	<b>0.320</b>	MPa

Negli allegati alla presente relazione sono riportate le verifiche in forma completa.



  	<b>ITINERARIO NAPOLI – BARI</b> <b>RADDOPPIO TRATTA CANCELLO – BENEVENTO</b> <b>I° LOTTO FUNZIONALE CANCELLO - FRASSO TELESINO E</b> <b>VARIANTE ALLA LINEA ROMA-NAPOLI VIA CASSINO NEL</b> <b>COMUNE DI MADDALONI – PROGETTO ESECUTIVO</b>												
<b>Pile 25: Relazione di calcolo</b>	<table border="1"> <thead> <tr> <th>COMMESSA</th> <th>LOTTO</th> <th>CODIFICA</th> <th>DOCUMENTO</th> <th>REV.</th> <th>FOGLIO</th> </tr> </thead> <tbody> <tr> <td>IF1N</td> <td>01 E ZZ</td> <td>CL</td> <td>VI0605 018</td> <td>B</td> <td>137 di 138</td> </tr> </tbody> </table>	COMMESSA	LOTTO	CODIFICA	DOCUMENTO	REV.	FOGLIO	IF1N	01 E ZZ	CL	VI0605 018	B	137 di 138
COMMESSA	LOTTO	CODIFICA	DOCUMENTO	REV.	FOGLIO								
IF1N	01 E ZZ	CL	VI0605 018	B	137 di 138								

## 11.3 VERIFICA SLE A FESSURAZIONE

La verifica SLE a fessurazione si effettua verificando che il massimo valore di apertura delle fessure risulti inferiore ai seguenti valori limite:

per le combinazioni SLE-RAR:

- apertura fessure limite:  $w_{lim} = w_1 = 0.30 \text{ mm}$

Si riporta a seguire in forma sintetica la verifica più severa (in combinazione SLE-RAR) della pila avente maggiore altezza tra quelle comprese nel gruppo di sottostrutture considerato nella presente relazione.

L'ampiezza massima delle fessure calcolata è pari a

wk      **0.243**      mm

Negli allegati alla presente relazione sono riportate le verifiche in forma completa.

  	<b>ITINERARIO NAPOLI – BARI</b> <b>RADDOPPIO TRATTA CANCELLO – BENEVENTO</b> <b>I° LOTTO FUNZIONALE CANCELLO - FRASSO TELESINO E</b> <b>VARIANTE ALLA LINEA ROMA-NAPOLI VIA CASSINO NEL</b> <b>COMUNE DI MADDALONI – PROGETTO ESECUTIVO</b>												
<b>Pile 25: Relazione di calcolo</b>	<table border="1"> <thead> <tr> <th>COMMESSA</th> <th>LOTTO</th> <th>CODIFICA</th> <th>DOCUMENTO</th> <th>REV.</th> <th>FOGLIO</th> </tr> </thead> <tbody> <tr> <td>IF1N</td> <td>01 E ZZ</td> <td>CL</td> <td>VI0605 018</td> <td>B</td> <td>138 di 138</td> </tr> </tbody> </table>	COMMESSA	LOTTO	CODIFICA	DOCUMENTO	REV.	FOGLIO	IF1N	01 E ZZ	CL	VI0605 018	B	138 di 138
COMMESSA	LOTTO	CODIFICA	DOCUMENTO	REV.	FOGLIO								
IF1N	01 E ZZ	CL	VI0605 018	B	138 di 138								

## 12 INCIDENZE

Incidenza pulvino: 120 kg/m<sup>3</sup>  
 Incidenza fusto: 260 kg/m<sup>3</sup>  
 Incidenza platea: 90 kg/m<sup>3</sup>  
 Incidenza pali: 145 kg/m<sup>3</sup>

# ALLEGATO 1

---

NOME COMB.	G - Permanenti			Q1 - Variabili verticali							Q2 - Avviamento e frenatura							Q3 - Centrifuga							Q4 - Serpeggio							Q5 - Variabili Q6 - Azioni interne Q7 - Effetti d'interazione			E - Azioni sismiche			Descrizione					
	G1	G21	G22	Q11	Q12	Q13	Q14	Q15	Q16	Q17	Q21	Q22	Q23	Q24	Q25	Q26	Q27	Q31	Q32	Q33	Q34	Q35	Q36	Q37	Q41	Q42	Q43	Q44	Q45	Q46	Q47	Q51	Q61	Q71	E1	E2	E3						
SLU-STR-001	1,35	1,5	1,5	0	0	0	0	0	0	0	0	0	0	0	0	0	0	0	0	0	0	0	0	0	0	0	0	0	0	0	0	0	0	0	0	0	0	0	G1+G2	solo perm			
SLU-STR-002	1,35	1,5	1,5	0	0	0	0	0	0	0	0	0	0	0	0	0	0	0	0	0	0	0	0	0	0	0	0	0	0	0	0	0	0	0	0	0	0	0	0	Q51	vento		
SLU-STR-003	1,35	1,5	1,5	0	0	0	0	0	0	0	0	0	0	0	0	0	0	0	0	0	0	0	0	0	0	0	0	0	0	0	0	0	0	0	0	0	0	0	0	Q71	termica		
SLU-STR-004	1	1	0	0	0	0	0	0	0	0	0	0	0	0	0	0	0	0	0	0	0	0	0	0	0	0	0	0	0	0	0	0	0	0	0	0	0	0	0	Q51	vento		
SLU-STR-005	1	1	0	0	0	0	0	0	0	0	0	0	0	0	0	0	0	0	0	0	0	0	0	0	0	0	0	0	0	0	0	0	0	0	0	0	0	0	0	Q71	termica		
SLU-STR-006	1,35	1,5	1,5	1,45	0	0	0	0	0	0	0	0,73	0	0	0	0	0	1,45	0	0	0	0	0	0	0	1,45	0	0	0	0	0	0	0	0	0	0	0	0	0	0	0	Q11	gruppo 1
SLU-STR-007	1,35	1,5	1,5	0	1,45	0	0	0	0	0	0	0	0,73	0	0	0	0	0	1,45	0	0	0	0	0	0	0	1,45	0	0	0	0	0	0	0	0	0	0	0	0	0	Q12	gruppo 1	
SLU-STR-008	1,35	1,5	1,5	0	0	1,45	0	0	0	0	0	0	0	0,73	0	0	0	0	0	1,45	0	0	0	0	0	0	0	1,45	0	0	0	0	0	0	0	0	0	0	0	0	Q13	gruppo 1	
SLU-STR-009	1,35	1,5	1,5	0	0	0	1,45	0	0	0	0	0	0	0	0,73	0	0	0	0	0	1,45	0	0	0	0	0	0	1,45	0	0	0	0	0	0	0	0	0	0	0	0	Q14	gruppo 1	
SLU-STR-010	1,35	1,5	1,5	0	0	0	0	1,45	0	0	0	0	0	0,73	0	0	0	0	0	0	0	1,45	0	0	0	0	0	1,45	0	0	0	0	0	0	0	0	0	0	0	0	Q15	gruppo 1	
SLU-STR-011	1,35	1,5	1,5	0	0	0	0	0	1,45	0	0	0	0	0	0,73	0	0	0	0	0	0	0	1,45	0	0	0	0	1,45	0	0	0	0	0	0	0	0	0	0	0	0	Q16	gruppo 1	
SLU-STR-012	1,35	1,5	1,5	1,45	0	0	0	0	0	0	0	1,45	0	0	0	0	0	0,73	0	0	0	0	0	0	0	0,73	0	0	0	0	0	0	0	0	0	0	0	0	0	0	Q11	gruppo 3	
SLU-STR-013	1,35	1,5	1,5	0	1,45	0	0	0	0	0	0	0	1,45	0	0	0	0	0	0,73	0	0	0	0	0	0	0	0,73	0	0	0	0	0	0	0	0	0	0	0	0	0	Q12	gruppo 3	
SLU-STR-014	1,35	1,5	1,5	0	0	1,45	0	0	0	0	0	0	0	0	0	0	0	0	0	0,73	0	0	0	0	0	0	0	0,73	0	0	0	0	0	0	0	0	0	0	0	0	Q13	gruppo 3	
SLU-STR-015	1,35	1,5	1,5	0	0	0	1,45	0	0	0	0	0	0	0	0	0	0	0	0	0,73	0	0	0	0	0	0	0,73	0	0	0	0	0	0	0	0	0	0	0	0	0	Q14	gruppo 3	
SLU-STR-016	1,35	1,5	1,5	0	0	0	0	1,45	0	0	0	0	0	1,45	0	0	0	0	0	0	0	0	0,73	0	0	0	0	0,73	0	0	0	0	0	0	0	0	0	0	0	0	Q15	gruppo 3	
SLU-STR-017	1,35	1,5	1,5	0	0	0	0	0	1,45	0	0	0	0	0	1,45	0	0	0	0	0	0	0	0	0,73	0	0	0	0	0,73	0	0	0	0	0	0	0	0	0	0	0	Q16	gruppo 3	
SLU-STR-018	1	1	0	0	0	0	0	0	0	0	0,73	0	0	0	0	0	1,45	0	0	0	0	0	0	0	0	0,73	0	0	0	0	0	0	0	0	0,73	0	0	0	0	0	Q27	gruppo 3-2	
SLU-STR-019	1,35	1,5	1,5	1,45	0	0	0	0	0	0	0	0,73	0	0	0	0	0	1,45	0	0	0	0	0	0	0	1,45	0	0	0	0	0	0	0	0	0	0	0	0	0	0	Q11	gruppo 1	
SLU-STR-020	1,35	1,5	1,5	0	1,45	0	0	0	0	0	0	0	0,73	0	0	0	0	0	1,45	0	0	0	0	0	0	0	1,45	0	0	0	0	0	0	0	0	0	0	0	0	0	Q12	gruppo 1	
SLU-STR-021	1,35	1,5	1,5	0	0	1,45	0	0	0	0	0	0	0	0	0	0	0	0	0	1,45	0	0	0	0	0	0	1,45	0	0	0	0	0	0	0	0	0	0	0	0	0	Q13	gruppo 1	
SLU-STR-022	1,35	1,5	1,5	0	0	0	1,45	0	0	0	0	0	0	0	0	0	0	0	0	0	1,45	0	0	0	0	0	1,45	0	0	0	0	0	0	0	0	0	0	0	0	0	Q14	gruppo 1	
SLU-STR-023	1,35	1,5	1,5	0	0	0	0	1,45	0	0	0	0	0,73	0	0	0	0	0	0	0	0	1,45	0	0	0	0	1,45	0	0	0	0	0	0	0	0	0	0	0	0	0	Q15	gruppo 1	
SLU-STR-024	1,35	1,5	1,5	0	0	0	0	0	1,45	0	0	0	0	0	0,73	0	0	0	0	0	0	0	1,45	0	0	0	0	1,45	0	0	0	0	0	0	0	0	0	0	0	0	Q16	gruppo 1	
SLU-STR-025	1,35	1,5	1,5	1,45	0	0	0	0	0	0	0	1,45	0	0	0	0	0	0,73	0	0	0	0	0	0	0	0,73	0	0	0	0	0	0	0	0	0	0	0	0	0	0	Q11	gruppo 3	
SLU-STR-026	1,35	1,5	1,5	0	1,45	0	0	0	0	0	0	0	1,45	0	0	0	0	0	0,73	0	0	0	0	0	0	0	0,73	0	0	0	0	0	0	0	0	0	0	0	0	0	Q12	gruppo 3	
SLU-STR-027	1,35	1,5	1,5	0	0	1,45	0	0	0	0	0	0	0	0	0	0	0	0	0	0,73	0	0	0	0	0	0	0,73	0	0	0	0	0	0	0	0	0	0	0	0	0	Q13	gruppo 3	
SLU-STR-028	1,35	1,5	1,5	0	0	0	1,45	0	0	0	0	0	0	0	0	0	0	0	0	0	0,73	0	0	0	0	0	0,73	0	0	0	0	0	0	0	0	0	0	0	0	0	Q14	gruppo 3	
SLU-STR-029	1,35	1,5	1,5	0	0	0	0	1,45	0	0	0	0	0	0	1,45	0	0	0	0	0	0	0	0	0	0	0,73	0	0	0	0	0,73	0	0	0	0	0	0	0	0	0	0	Q15	gruppo 3
SLU-STR-030	1,35	1,5	1,5	0	0	0	0	0	1,45	0	0	0	0	0	1,45	0	0	0	0	0	0	0	0	0,73	0	0	0	0	0,73	0	0	0	0	0	0	0	0	0	0	0	Q16	gruppo 3	
SLU-STR-031	1	1	0	0	0	0	0	0	0	0	0,73	0	0	0	0	0	1,45	0	0	0	0	0	0	0	0,73	0	0	0	0	0	0	0,73	0,9	0	0	0	0	0	0	Q27	gruppo 3-2		
SLU-STR-032	1,35	1,5	1,5	1,45	0	0	0	0	0	0	0	0,73	0	0	0	0	0	1,45	0	0	0	0	0	0	0	1,45	0	0	0	0	0	0	0	0	0	0	1,45	0	0	0	Q11	gruppo 1	
SLU-STR-033	1,35	1,5	1,5	0	1,45	0	0	0	0	0	0	0	0,73	0	0	0	0	0	1,45	0	0	0	0	0	0	0	1,45	0	0	0	0	0	0	0	0	0	0	0	0	0	Q12	gruppo 1	
SLU-STR-034	1,35	1,5	1,5	0	0	1,45	0	0	0	0	0	0	0	0	0	0	0	0	0	1,45	0	0	0	0	0	0	1,45	0	0	0	0	0	0	0	0	0	0	0	0	0	Q13	gruppo 1	
SLU-STR-035	1,35	1,5	1,5	0	0	0	1,45	0	0	0	0	0	0	0	0	0	0	0	0	0	1,45	0	0	0	0	0	1,45	0	0	0	0	0	0	0	0	0	0	0	0	0	Q14	gruppo 1	
SLU-STR-036	1,35	1,5	1,5	0	0	0	0	1,45	0	0	0	0	0	0	0,73	0	0	0	0	0	0	0	0	0	0	0	1,45	0	0	0	0	0	0	0	0	0	0	0	0	0	Q15	gruppo 1	
SLU-STR-037	1,35	1,5	1,5	0	0	0	0	0	1,45	0	0	0	0	0	0,73	0	0	0	0	0	0	0	0	0	0	0	1,45	0	0	0	0	0	0	0	0	0	0	0	0	0	Q16	gruppo 1	





NOME COMB.	G - Permanenti			Q1 - Variabili verticali							Q2 - Avviamento e frenatura							Q3 - Centrifuga							Q4 - Serpeggio							Q5 - Variabili Q6 - Azioni interne Q7 - Effetti d'interazione			E - Azioni sismiche			Descrizione											
	G1	G2	G22	Q11	Q12	Q13	Q14	Q15	Q16	Q17	Q21	Q22	Q23	Q24	Q25	Q26	Q27	Q31	Q32	Q33	Q34	Q35	Q36	Q37	Q41	Q42	Q43	Q44	Q45	Q46	Q47	Q51	Q61	Q71	E1	E2	E3												
SLU-GEO-041	1	1,3	1,3	0	0	0	1,25	0	0	0	0	0	0	0	0	0	0	0	0	0,63	0	0	0	0	0	0	0,63	0	0	0	0	0	0	0	0	1,25	0	0	0	0	0	0	0	0	Q14	gruppo 3			
SLU-GEO-042	1	1,3	1,3	0	0	0	0	1,25	0	0	0	0	0	0	0	0	0	0	0	0	0,63	0	0	0	0	0	0	0	0,63	0	0	0	0	0	0	0	0	1,25	0	0	0	0	0	0	0	0	Q15	gruppo 3	
SLU-GEO-043	1	1,3	1,3	0	0	0	0	0	0	1,25	0	0	0	0	0	0	0	0	0	0	0	0,63	0	0	0	0	0	0	0	0,63	0	0	0	0	0	0	0	1,25	0	0	0	0	0	0	0	0	Q16	gruppo 3	
SLU-GEO-044	1	1	0	0	0	0	0	0	0	0	0,63	0	0	0	0	0	1,25	0	0	0	0	0	0	0	0	0	0	0	0	0	0	0	0	0	0	0	0	0,63	0	1,25	0	0	0	0	0	0	Q27	gruppo 3-2	
SLU-GEO-045	1	1,3	1,3	1,25	0	0	0	0	0	0	0	0,63	0	0	0	0	0	1,25	0	0	0	0	0	0	0	0	1,25	0	0	0	0	0	0	0	0	0	0	0	0	0,78	0	0	0	0	0	0	0	Q11	gruppo 1
SLU-GEO-046	1	1,3	1,3	0	1,25	0	0	0	0	0	0	0	0,63	0	0	0	0	0	1,25	0	0	0	0	0	0	0	1,25	0	0	0	0	0	0	0	0	0	0	0	0,78	0	0	0	0	0	0	0	0	Q12	gruppo 1
SLU-GEO-047	1	1,3	1,3	0	0	1,25	0	0	0	0	0	0	0	0	0	0	0	0	0	1,25	0	0	0	0	0	0	1,25	0	0	0	0	0	0	0	0	0	0	0,78	0	0	0	0	0	0	0	0	Q13	gruppo 1	
SLU-GEO-048	1	1,3	1,3	0	0	0	1,25	0	0	0	0	0	0	0	0	0	0	0	0	1,25	0	0	0	0	0	1,25	0	0	0	0	0	0	0	0	0	0	0,78	0	0	0	0	0	0	0	0	Q14	gruppo 1		
SLU-GEO-049	1	1,3	1,3	0	0	0	0	1,25	0	0	0	0	0	0,63	0	0	0	0	0	0	0	1,25	0	0	0	0	1,25	0	0	0	0	0	0	0	0	0	0,78	0	0	0	0	0	0	0	0	Q15	gruppo 1		
SLU-GEO-050	1	1,3	1,3	0	0	0	0	0	0	1,25	0	0	0	0	0	0,63	0	0	0	0	0	0	0	1,25	0	0	0	0	0	0	0	0	0	0	0	0	0,78	0	0	0	0	0	0	0	0	Q16	gruppo 1		
SLU-GEO-051	1	1,3	1,3	1,25	0	0	0	0	0	0	0	1,25	0	0	0	0	0	0,63	0	0	0	0	0	0	0	0,63	0	0	0	0	0	0	0	0	0	0	0,78	0	0	0	0	0	0	0	0	Q11	gruppo 3		
SLU-GEO-052	1	1,3	1,3	0	1,25	0	0	0	0	0	0	0	1,25	0	0	0	0	0	0,63	0	0	0	0	0	0	0	0,63	0	0	0	0	0	0	0	0	0	0,78	0	0	0	0	0	0	0	0	Q12	gruppo 3		
SLU-GEO-053	1	1,3	1,3	0	0	1,25	0	0	0	0	0	0	0	1,25	0	0	0	0	0	0,63	0	0	0	0	0	0	0,63	0	0	0	0	0	0	0	0	0	0,78	0	0	0	0	0	0	0	0	Q13	gruppo 3		
SLU-GEO-054	1	1,3	1,3	0	0	0	1,25	0	0	0	0	0	0	0	1,25	0	0	0	0	0	0,63	0	0	0	0	0	0,63	0	0	0	0	0	0	0	0	0,78	0	0	0	0	0	0	0	0	Q14	gruppo 3			
SLU-GEO-055	1	1,3	1,3	0	0	0	0	1,25	0	0	0	0	0	0	1,25	0	0	0	0	0	0,63	0	0	0	0	0,63	0	0	0	0	0	0	0	0	0	0,78	0	0	0	0	0	0	0	0	Q15	gruppo 3			
SLU-GEO-056	1	1,3	1,3	0	0	0	0	0	0	1,25	0	0	0	0	0	1,25	0	0	0	0	0	0	0	0,63	0	0	0	0	0,63	0	0	0	0	0	0	0,78	0	0	0	0	0	0	0	0	Q16	gruppo 3			
SLU-GEO-057	1	1	0	0	0	0	0	0	0	0	0,63	0	0	0	0	0	1,25	0	0	0	0	0	0	0	0	0,63	0	0	0	0	0	0	0	0	0	0,78	0	0	0	0	0	0	0	0	Q27	gruppo 3-2			
SLU-GEO-058	1	1,3	1,3	1,25	0	0	0	0	0	0	0	0,63	0	0	0	0	0	1,25	0	0	0	0	0	0	1,25	0	0	0	0	0	0	0	0	0	0,78	1,25	0,78	0	0	0	0	0	0	Q11	gruppo 1				
SLU-GEO-059	1	1,3	1,3	0	1,25	0	0	0	0	0	0	0	0,63	0	0	0	0	0	1,25	0	0	0	0	0	0	1,25	0	0	0	0	0	0	0	0	0,78	1,25	0,78	0	0	0	0	0	0	Q12	gruppo 1				
SLU-GEO-060	1	1,3	1,3	0	0	1,25	0	0	0	0	0	0	0	0,63	0	0	0	0	0	1,25	0	0	0	0	0	1,25	0	0	0	0	0	0	0	0,78	1,25	0,78	0	0	0	0	0	0	Q13	gruppo 1					
SLU-GEO-061	1	1,3	1,3	0	0	0	1,25	0	0	0	0	0	0	0,63	0	0	0	0	0	1,25	0	0	0	0	0	1,25	0	0	0	0	0	0	0	0,78	1,25	0,78	0	0	0	0	0	0	Q14	gruppo 1					
SLU-GEO-062	1	1,3	1,3	0	0	0	0	1,25	0	0	0	0	0	0,63	0	0	0	0	0	1,25	0	0	0	0	1,25	0	0	0	0	0	0	0	0,78	1,25	0,78	0	0	0	0	0	0	Q15	gruppo 1						
SLU-GEO-063	1	1,3	1,3	0	0	0	0	0	0	1,25	0	0	0	0	0,63	0	0	0	0	0	1,25	0	0	0	0	1,25	0	0	0	0	0	0	0,78	1,25	0,78	0	0	0	0	0	0	Q16	gruppo 1						
SLU-GEO-064	1	1,3	1,3	1,25	0	0	0	0	0	0	1,25	0	0	0	0	0	0,63	0	0	0	0	0	0	0	0,63	0	0	0	0	0	0	0	0,78	1,25	0,78	0	0	0	0	0	0	Q11	gruppo 3						
SLU-GEO-065	1	1,3	1,3	0	1,25	0	0	0	0	0	0	0	1,25	0	0	0	0	0	0,63	0	0	0	0	0	0	0,63	0	0	0	0	0	0	0,78	1,25	0,78	0	0	0	0	0	0	Q12	gruppo 3						
SLU-GEO-066	1	1,3	1,3	0	0	1,25	0	0	0	0	0	0	0	1,25	0	0	0	0	0	0,63	0	0	0	0	0	0,63	0	0	0	0	0	0	0,78	1,25	0,78	0	0	0	0	0	0	Q13	gruppo 3						
SLU-GEO-067	1	1,3	1,3	0	0	0	1,25	0	0	0	0	0	0	0	1,25	0	0	0	0	0,63	0	0	0	0	0	0,63	0	0	0	0	0	0,78	1,25	0,78	0	0	0	0	0	0	Q14	gruppo 3							
SLU-GEO-068	1	1,3	1,3	0	0	0	0	1,25	0	0	0	0	0	1,25	0	0	0	0	0	0,63	0	0	0	0	0,63	0	0	0	0	0,63	0	0	0,78	1,25	0,78	0	0	0	0	0	0	Q15	gruppo 3						
SLU-GEO-069	1	1,3	1,3	0	0	0	0	0	0	1,25	0	0	0	0	1,25	0	0	0	0	0	0,63	0	0	0	0	0,63	0	0	0	0	0,63	0	0,78	1,25	0,78	0	0	0	0	0	0	Q16	gruppo 3						
SLU-GEO-070	1	1	0	0	0	0	0	0	0	0	0,63	0	0	0	0	0	1,25	0	0	0	0	0	0	0	0,63	0	0	0	0	0	0,63	0,78	1,25	0,78	0	0	0	0	0	0	0	Q27	gruppo 3-2						
SLU-SIS-001	1	1	1	0	0	0	0	0	0	0	0	0	0	0	0	0	0	0	0	0	0	0	0	0	0	0	0	0	0	0	0	0	0	0	0	0	0	0	0	0	1	0,3	0,3	E1	solo perm				
SLU-SIS-002	1	1	1	0	0	0	0	0	0	0	0	0	0	0	0	0	0	0	0	0	0	0	0	0	0	0	0	0	0	0	0	0	0	0	0	0	0	0	0	0,2	0,5	1	0,3	0,3	E1	termica			
SLU-SIS-003	1	1	0	0	0	0	0	0	0	0	0	0	0	0	0	0	0	0	0	0	0	0	0	0	0	0	0	0	0	0	0	0	0	0	0	0	0	0	0	0,2	0,5	1	0,3	0,3	E1	termica			
SLU-SIS-004	1	1	1	0,2	0	0	0	0	0	0	0	0,1	0	0	0	0	0	0	0	0	0	0	0	0	0,2	0	0	0	0	0	0	0	0	0	0	0	0	0	0	0,2	0,5	1	0,3	0,3	E1	gruppo 1			
SLU-SIS-005	1	1	1	0	0,2	0	0	0	0	0	0	0	0,1	0	0	0	0	0	0	0	0	0	0	0	0	0,2	0	0	0	0	0	0	0	0	0	0	0	0	0,2	0,5	1	0,3	0,3	E1	gruppo 1				
SLU-SIS-006	1	1	1	0	0	0,2	0	0	0	0	0	0	0	0,1	0	0	0	0	0	0	0	0	0	0	0	0	0	0,2	0	0	0	0	0	0	0	0	0	0,2	0,5	1	0,3	0,3	E1	gruppo 1					





NOME COMB.	G - Permanenti			Q1 - Variabili verticali							Q2 - Avviamento e frenatura							Q3 - Centrifuga							Q4 - Serpeggio							Q5 - Variabili Q6 - Azioni interne Q7 - Effetti d'interazione			E - Azioni sismiche			Descrizione		
	G1	G2	G22	Q11	Q12	Q13	Q14	Q15	Q16	Q17	Q21	Q22	Q23	Q24	Q25	Q26	Q27	Q31	Q32	Q33	Q34	Q35	Q36	Q37	Q41	Q42	Q43	Q44	Q45	Q46	Q47	Q51	Q61	Q71	E1	E2	E3			
SLU-SIS-044	1	1	1	0,2	0	0	0	0	0	0	0,2	0	0	0	0	0	0,1	0	0	0	0	0	0	0,1	0	0	0	0	0	0	0	0,2	0,2	0,3	1	0,3	E2	gruppo 3		
SLU-SIS-045	1	1	1	0	0,2	0	0	0	0	0	0	0,2	0	0	0	0	0	0,1	0	0	0	0	0	0	0	0,1	0	0	0	0	0	0	0	0,2	0,2	0,3	1	0,3	E2	gruppo 3
SLU-SIS-046	1	1	1	0	0	0,2	0	0	0	0	0	0,2	0	0	0	0	0	0,1	0	0	0	0	0	0	0	0,1	0	0	0	0	0	0	0	0,2	0,2	0,3	1	0,3	E2	gruppo 3
SLU-SIS-047	1	1	1	0	0	0	0,2	0	0	0	0	0	0,2	0	0	0	0	0	0	0,1	0	0	0	0	0	0	0,1	0	0	0	0	0	0	0,2	0,2	0,3	1	0,3	E2	gruppo 3
SLU-SIS-048	1	1	1	0	0	0	0	0,2	0	0	0	0	0,2	0	0	0	0	0	0	0	0,1	0	0	0	0	0	0	0,1	0	0	0	0	0,2	0,2	0,3	1	0,3	E2	gruppo 3	
SLU-SIS-049	1	1	1	0	0	0	0	0	0,2	0	0	0	0	0,2	0	0	0	0	0	0	0	0,1	0	0	0	0	0	0,1	0	0	0	0	0,2	0,2	0,3	1	0,3	E2	gruppo 3	
SLU-SIS-050	1	1	0	0	0	0	0	0	0	0,1	0	0	0	0	0	0,2	0	0	0	0	0	0	0	0,1	0	0	0	0	0	0,1	0	0,2	0,2	0,3	1	0,3	E2	gruppo 3-2		
SLU-SIS-051	1	1	1	0	0	0	0	0	0	0	0	0	0	0	0	0	0	0	0	0	0	0	0	0	0	0	0	0	0	0	0	0	0	0	0,3	1	-0,3	E2	solo perm	
SLU-SIS-052	1	1	1	0	0	0	0	0	0	0	0	0	0	0	0	0	0	0	0	0	0	0	0	0	0	0	0	0	0	0	0	0,2	0,5	0,3	1	-0,3	E2	termica		
SLU-SIS-053	1	1	0	0	0	0	0	0	0	0	0	0	0	0	0	0	0	0	0	0	0	0	0	0	0	0	0	0	0	0	0,2	0,5	0,3	1	-0,3	E2	termica			
SLU-SIS-054	1	1	1	0,2	0	0	0	0	0	0	0	0	0	0	0	0	0	0	0	0	0	0	0	0	0	0	0	0	0	0	0	0	0	0,3	1	-0,3	E2	solo vert		
SLU-SIS-055	1	1	1	0,2	0	0	0	0	0	0	0,1	0	0	0	0	0	0,2	0	0	0	0	0	0	0	0,2	0	0	0	0	0	0	0,2	0,2	0,3	1	-0,3	E2	gruppo 1		
SLU-SIS-056	1	1	1	0	0,2	0	0	0	0	0	0	0,1	0	0	0	0	0	0,2	0	0	0	0	0	0	0	0,2	0	0	0	0	0	0,2	0,2	0,3	1	-0,3	E2	gruppo 1		
SLU-SIS-057	1	1	1	0	0	0,2	0	0	0	0	0	0	0,1	0	0	0	0	0	0,2	0	0	0	0	0	0	0	0,2	0	0	0	0	0,2	0,2	0,3	1	-0,3	E2	gruppo 1		
SLU-SIS-058	1	1	1	0	0	0	0,2	0	0	0	0	0	0	0,1	0	0	0	0	0	0,2	0	0	0	0	0	0	0,2	0	0	0	0	0,2	0,2	0,3	1	-0,3	E2	gruppo 1		
SLU-SIS-059	1	1	1	0	0	0	0	0,2	0	0	0	0	0	0,1	0	0	0	0	0	0	0,2	0	0	0	0	0,2	0	0	0	0	0,2	0,2	0,3	1	-0,3	E2	gruppo 1			
SLU-SIS-060	1	1	1	0	0	0	0	0	0,2	0	0	0	0	0	0,1	0	0	0	0	0	0	0	0,2	0	0	0	0	0,2	0	0	0,2	0,2	0,3	1	-0,3	E2	gruppo 1			
SLU-SIS-061	1	1	1	0,2	0	0	0	0	0	0	0,2	0	0	0	0	0	0,1	0	0	0	0	0	0	0	0,1	0	0	0	0	0	0	0,2	0,2	0,3	1	-0,3	E2	gruppo 3		
SLU-SIS-062	1	1	1	0	0,2	0	0	0	0	0	0	0,2	0	0	0	0	0	0,1	0	0	0	0	0	0	0	0,1	0	0	0	0	0	0,2	0,2	0,3	1	-0,3	E2	gruppo 3		
SLU-SIS-063	1	1	1	0	0	0,2	0	0	0	0	0	0	0,2	0	0	0	0	0	0,1	0	0	0	0	0	0	0,1	0	0	0	0	0	0,2	0,2	0,3	1	-0,3	E2	gruppo 3		
SLU-SIS-064	1	1	1	0	0	0	0,2	0	0	0	0	0	0	0,2	0	0	0	0	0	0,1	0	0	0	0	0	0	0,1	0	0	0	0	0,2	0,2	0,3	1	-0,3	E2	gruppo 3		
SLU-SIS-065	1	1	1	0	0	0	0	0,2	0	0	0	0	0	0,2	0	0	0	0	0	0	0	0,1	0	0	0	0	0,1	0	0	0	0	0,2	0,2	0,3	1	-0,3	E2	gruppo 3		
SLU-SIS-066	1	1	1	0	0	0	0	0	0,2	0	0	0	0	0,2	0	0	0	0	0	0	0	0,1	0	0	0	0	0,1	0	0	0	0,2	0,2	0,3	1	-0,3	E2	gruppo 3			
SLU-SIS-067	1	1	0	0	0	0	0	0	0	0,1	0	0	0	0	0	0,2	0	0	0	0	0	0	0,1	0	0	0	0	0	0,1	0	0,2	0,2	0,3	1	-0,3	E2	gruppo 3-2			
SLU-SIS-068	1	1	1	0	0	0	0	0	0	0	0	0	0	0	0	0	0	0	0	0	0	0	0	0	0	0	0	0	0	0	0	0	0	0,3	0,3	1	E3	solo perm		
SLU-SIS-069	1	1	1	0	0	0	0	0	0	0	0	0	0	0	0	0	0	0	0	0	0	0	0	0	0	0	0	0	0	0	0,2	0,5	0,3	0,3	1	E3	termica			
SLU-SIS-070	1	1	0	0	0	0	0	0	0	0	0	0	0	0	0	0	0	0	0	0	0	0	0	0	0	0	0	0	0	0	0,2	0,5	0,3	0,3	1	E3	termica			
SLU-SIS-071	1	1	1	0,2	0	0	0	0	0	0	0	0	0	0	0	0	0	0	0	0	0	0	0	0	0	0	0	0	0	0	0	0	0,3	0,3	1	E3	solo vert			
SLU-SIS-072	1	1	1	0,2	0	0	0	0	0	0	0,1	0	0	0	0	0	0,2	0	0	0	0	0	0	0	0,2	0	0	0	0	0	0,2	0,2	0,3	0,3	1	E3	gruppo 1			
SLU-SIS-073	1	1	1	0	0,2	0	0	0	0	0	0	0,1	0	0	0	0	0	0,2	0	0	0	0	0	0	0	0,2	0	0	0	0	0,2	0,2	0,3	0,3	1	E3	gruppo 1			
SLU-SIS-074	1	1	1	0	0	0,2	0	0	0	0	0	0	0,1	0	0	0	0	0	0,2	0	0	0	0	0	0	0	0,2	0	0	0	0	0,2	0,2	0,3	0,3	1	E3	gruppo 1		
SLU-SIS-075	1	1	1	0	0	0	0,2	0	0	0	0	0	0	0,1	0	0	0	0	0	0,2	0	0	0	0	0	0	0,2	0	0	0	0	0,2	0,2	0,3	0,3	1	E3	gruppo 1		
SLU-SIS-076	1	1	1	0	0	0	0	0,2	0	0	0	0	0,1	0	0	0	0	0	0	0	0	0,2	0	0	0	0	0,2	0	0	0	0,2	0,2	0,3	0,3	1	E3	gruppo 1			
SLU-SIS-077	1	1	1	0	0	0	0	0	0,2	0	0	0	0	0,1	0	0	0	0	0	0	0	0,2	0	0	0	0	0,2	0	0	0,2	0,2	0,3	0,3	1	E3	gruppo 1				
SLU-SIS-078	1	1	1	0,2	0	0	0	0	0	0	0,2	0	0	0	0	0	0,1	0	0	0	0	0	0	0	0,1	0	0	0	0	0	0,2	0,2	0,3	0,3	1	E3	gruppo 3			
SLU-SIS-079	1	1	1	0	0,2	0	0	0	0	0	0	0,2	0	0	0	0	0	0,1	0	0	0	0	0	0	0	0,1	0	0	0	0	0,2	0,2	0,3	0,3	1	E3	gruppo 3			
SLU-SIS-080	1	1	1	0	0	0,2	0	0	0	0	0	0,2	0	0	0	0	0	0	0,1	0	0	0	0	0	0	0	0,1	0	0	0	0	0,2	0,2	0,3	0,3	1	E3	gruppo 3		

NOME COMB.	G - Permanenti			Q1 - Variabili verticali							Q2 - Avviamento e frenatura							Q3 - Centrifuga							Q4 - Serpeggio							Q5 - Variabili Q6 - Azioni interne Q7 - Effetti d'interazione			E - Azioni sismiche			Descrizione	
	G1	G2	G22	Q11	Q12	Q13	Q14	Q15	Q16	Q17	Q21	Q22	Q23	Q24	Q25	Q26	Q27	Q31	Q32	Q33	Q34	Q35	Q36	Q37	Q41	Q42	Q43	Q44	Q45	Q46	Q47	Q51	Q61	Q71	E1	E2	E3		
SLU-SIS-081	1	1	1	0	0	0	0,2	0	0	0	0	0	0	0,2	0	0	0	0	0	0,1	0	0	0	0	0	0	0,1	0	0	0	0	0,2	0,2	0,2	0,3	0,3	1	E3	gruppo 3
SLU-SIS-082	1	1	1	0	0	0	0	0,2	0	0	0	0	0	0,2	0	0	0	0	0	0	0,1	0	0	0	0	0	0	0,1	0	0	0	0	0,2	0,2	0,3	0,3	1	E3	gruppo 3
SLU-SIS-083	1	1	1	0	0	0	0	0	0,2	0	0	0	0	0,2	0	0	0	0	0	0	0	0,1	0	0	0	0	0,1	0	0	0,2	0,2	0,3	0,3	1	E3	gruppo 3			
SLU-SIS-084	1	1	0	0	0	0	0	0	0	0,1	0	0	0	0	0	0,2	0	0	0	0	0	0	0,1	0	0	0	0	0	0,1	0	0,2	0,2	0,3	0,3	1	E3	gruppo 3-2		
SLU-SIS-085	1	1	1	0	0	0	0	0	0	0	0	0	0	0	0	0	0	0	0	0	0	0	0	0	0	0	0	0	0	0	0	0	0,3	0,3	-1	E3	solo perm		
SLU-SIS-086	1	1	1	0	0	0	0	0	0	0	0	0	0	0	0	0	0	0	0	0	0	0	0	0	0	0	0	0	0	0	0,2	0,5	0,3	0,3	-1	E3	termica		
SLU-SIS-087	1	1	0	0	0	0	0	0	0	0	0	0	0	0	0	0	0	0	0	0	0	0	0	0	0	0	0	0	0	0,2	0,5	0,3	0,3	-1	E3	termica			
SLU-SIS-088	1	1	1	0,2	0	0	0	0	0	0	0	0	0	0	0	0	0	0	0	0	0	0	0	0	0	0	0	0	0	0	0	0,3	0,3	-1	E3	solo vert			
SLU-SIS-089	1	1	1	0,2	0	0	0	0	0	0	0	0	0	0	0	0	0,2	0	0	0	0	0	0	0	0,2	0	0	0	0	0,2	0,2	0,3	0,3	-1	E3	gruppo 1			
SLU-SIS-090	1	1	1	0	0,2	0	0	0	0	0	0	0	0	0	0	0	0	0,2	0	0	0	0	0	0	0	0,2	0	0	0	0	0,2	0,2	0,3	0,3	-1	E3	gruppo 1		
SLU-SIS-091	1	1	1	0	0	0,2	0	0	0	0	0	0	0	0	0	0	0	0	0,2	0	0	0	0	0	0	0,2	0	0	0	0,2	0,2	0,3	0,3	-1	E3	gruppo 1			
SLU-SIS-092	1	1	1	0	0	0	0,2	0	0	0	0	0	0	0	0	0	0	0	0	0,2	0	0	0	0	0	0	0,2	0	0	0,2	0,2	0,3	0,3	-1	E3	gruppo 1			
SLU-SIS-093	1	1	1	0	0	0	0	0,2	0	0	0	0	0	0,1	0	0	0	0	0	0	0	0,2	0	0	0	0	0,2	0	0	0,2	0,2	0,3	0,3	-1	E3	gruppo 1			
SLU-SIS-094	1	1	1	0	0	0	0	0	0,2	0	0	0	0	0	0,1	0	0	0	0	0	0	0	0,2	0	0	0	0,2	0	0	0,2	0,2	0,3	0,3	-1	E3	gruppo 1			
SLU-SIS-095	1	1	1	0,2	0	0	0	0	0	0	0	0	0	0	0	0	0,1	0	0	0	0	0	0	0	0,1	0	0	0	0	0,2	0,2	0,3	0,3	-1	E3	gruppo 3			
SLU-SIS-096	1	1	1	0	0,2	0	0	0	0	0	0	0	0	0	0	0	0	0,1	0	0	0	0	0	0	0	0,1	0	0	0	0,2	0,2	0,3	0,3	-1	E3	gruppo 3			
SLU-SIS-097	1	1	1	0	0	0,2	0	0	0	0	0	0	0	0	0	0	0	0	0,1	0	0	0	0	0	0	0	0,1	0	0	0,2	0,2	0,3	0,3	-1	E3	gruppo 3			
SLU-SIS-098	1	1	1	0	0	0	0,2	0	0	0	0	0	0	0	0	0	0	0	0	0,1	0	0	0	0	0	0	0,1	0	0	0,2	0,2	0,3	0,3	-1	E3	gruppo 3			
SLU-SIS-099	1	1	1	0	0	0	0	0,2	0	0	0	0	0	0,2	0	0	0	0	0	0	0,1	0	0	0	0	0,1	0	0	0,2	0,2	0,3	0,3	-1	E3	gruppo 3				
SLU-SIS-100	1	1	1	0	0	0	0	0	0,2	0	0	0	0	0,2	0	0	0	0	0	0	0	0,1	0	0	0	0	0,1	0	0,2	0,2	0,3	0,3	-1	E3	gruppo 3				
SLU-SIS-101	1	1	0	0	0	0	0	0	0	0,1	0	0	0	0	0	0,2	0	0	0	0	0	0	0,1	0	0	0	0	0,1	0	0,2	0,2	0,3	0,3	-1	E3	gruppo 3-2			
SLU-SIS-102	1	1	1	0	0	0	0	0	0	0	0	0	0	0	0	0	0	0	0	0	0	0	0	0	0	0	0	0	0	0	0	-1	-0,3	0,3	E1	solo perm			
SLU-SIS-103	1	1	1	0	0	0	0	0	0	0	0	0	0	0	0	0	0	0	0	0	0	0	0	0	0	0	0	0	0,2	0,5	-1	-0,3	0,3	E1	termica				
SLU-SIS-104	1	1	0	0	0	0	0	0	0	0	0	0	0	0	0	0	0	0	0	0	0	0	0	0	0	0	0	0	0,2	0,5	-1	-0,3	0,3	E1	termica				
SLU-SIS-105	1	1	1	0,2	0	0	0	0	0	0	0	0	0	0	0	0	0,2	0	0	0	0	0	0	0	0,2	0	0	0	0,2	0,5	-1	-0,3	0,3	E1	gruppo 1				
SLU-SIS-106	1	1	1	0	0,2	0	0	0	0	0	0	0	0	0	0	0	0	0,2	0	0	0	0	0	0	0	0,2	0	0	0,2	0,5	-1	-0,3	0,3	E1	gruppo 1				
SLU-SIS-107	1	1	1	0	0	0,2	0	0	0	0	0	0	0	0	0	0	0	0	0,2	0	0	0	0	0	0	0,2	0	0	0,2	0,5	-1	-0,3	0,3	E1	gruppo 1				
SLU-SIS-108	1	1	1	0	0	0	0,2	0	0	0	0	0	0	0	0	0	0	0	0	0,2	0	0	0	0	0	0,2	0	0	0,2	0,5	-1	-0,3	0,3	E1	gruppo 1				
SLU-SIS-109	1	1	1	0	0	0	0	0,2	0	0	0	0	0,1	0	0	0	0	0	0	0	0	0,2	0	0	0	0	0,2	0	0,2	0,5	-1	-0,3	0,3	E1	gruppo 1				
SLU-SIS-110	1	1	1	0	0	0	0	0	0,2	0	0	0	0	0,1	0	0	0	0	0	0	0	0,2	0	0	0	0	0,2	0	0,2	0,5	-1	-0,3	0,3	E1	gruppo 1				
SLU-SIS-111	1	1	1	0,2	0	0	0	0	0	0	0	0	0	0	0	0	0,1	0	0	0	0	0	0	0	0,1	0	0	0	0,2	0,5	-1	-0,3	0,3	E1	gruppo 3				
SLU-SIS-112	1	1	1	0	0,2	0	0	0	0	0	0	0	0	0	0	0	0	0,1	0	0	0	0	0	0	0	0,1	0	0	0,2	0,5	-1	-0,3	0,3	E1	gruppo 3				
SLU-SIS-113	1	1	1	0	0	0,2	0	0	0	0	0	0	0	0	0	0	0	0	0,1	0	0	0	0	0	0	0,1	0	0	0,2	0,5	-1	-0,3	0,3	E1	gruppo 3				
SLU-SIS-114	1	1	1	0	0	0	0,2	0	0	0	0	0	0	0	0	0	0	0	0	0,1	0	0	0	0	0	0,1	0	0	0,2	0,5	-1	-0,3	0,3	E1	gruppo 3				
SLU-SIS-115	1	1	1	0	0	0	0	0,2	0	0	0	0	0	0,2	0	0	0	0	0	0	0,1	0	0	0	0	0,1	0	0	0,2	0,5	-1	-0,3	0,3	E1	gruppo 3				
SLU-SIS-116	1	1	1	0	0	0	0	0	0,2	0	0	0	0	0,2	0	0	0	0	0	0	0	0,1	0	0	0	0	0,1	0	0,2	0,5	-1	-0,3	0,3	E1	gruppo 3				
SLU-SIS-117	1	1	0	0	0	0	0	0	0	0,1	0	0	0	0	0	0,2	0	0	0	0	0	0	0,1	0	0	0	0	0,1	0	0,2	0,5	-1	-0,3	0,3	E1	gruppo 3-2			

NOME COMB.	G - Permanenti			Q1 - Variabili verticali							Q2 - Avviamento e frenatura							Q3 - Centrifuga							Q4 - Serpeggio							Q5 - Variabili Q6 - Azioni interne Q7 - Effetti d'interazione			E - Azioni sismiche			Descrizione		
	G1	G2	G22	Q11	Q12	Q13	Q14	Q15	Q16	Q17	Q21	Q22	Q23	Q24	Q25	Q26	Q27	Q31	Q32	Q33	Q34	Q35	Q36	Q37	Q41	Q42	Q43	Q44	Q45	Q46	Q47	Q51	Q61	Q71	E1	E2	E3			
SLU-SIS-118	1	1	1	0	0	0	0	0	0	0	0	0	0	0	0	0	0	0	0	0	0	0	0	0	0	0	0	0	0	0	0	0	0	0	-1	-0,3	-0,3	E1	solo perm	
SLU-SIS-119	1	1	1	0	0	0	0	0	0	0	0	0	0	0	0	0	0	0	0	0	0	0	0	0	0	0	0	0	0	0	0	0	0	0,2	0,5	-1	-0,3	-0,3	E1	termica
SLU-SIS-120	1	1	0	0	0	0	0	0	0	0	0	0	0	0	0	0	0	0	0	0	0	0	0	0	0	0	0	0	0	0	0	0	0,2	0,5	-1	-0,3	-0,3	E1	termica	
SLU-SIS-121	1	1	1	0,2	0	0	0	0	0	0	0	0	0	0	0	0	0	0	0	0	0	0	0	0	0	0	0	0	0	0	0	0	0	0	-1	-0,3	-0,3	E1	solo vert	
SLU-SIS-122	1	1	1	0,2	0	0	0	0	0	0	0	0,1	0	0	0	0	0	0,2	0	0	0	0	0	0	0	0,2	0	0	0	0	0	0	0,2	0,2	-1	-0,3	-0,3	E1	gruppo 1	
SLU-SIS-123	1	1	1	0	0,2	0	0	0	0	0	0	0	0,1	0	0	0	0	0	0,2	0	0	0	0	0	0	0	0,2	0	0	0	0	0	0,2	0,2	-1	-0,3	-0,3	E1	gruppo 1	
SLU-SIS-124	1	1	1	0	0	0,2	0	0	0	0	0	0	0	0,1	0	0	0	0	0	0,2	0	0	0	0	0	0	0	0,2	0	0	0	0	0,2	0,2	-1	-0,3	-0,3	E1	gruppo 1	
SLU-SIS-125	1	1	1	0	0	0	0,2	0	0	0	0	0	0	0	0,1	0	0	0	0	0,2	0	0	0	0	0	0	0	0,2	0	0	0	0	0,2	0,2	-1	-0,3	-0,3	E1	gruppo 1	
SLU-SIS-126	1	1	1	0	0	0	0	0,2	0	0	0	0	0	0	0,1	0	0	0	0	0	0,2	0	0	0	0	0	0,2	0	0	0	0	0,2	0,2	-1	-0,3	-0,3	E1	gruppo 1		
SLU-SIS-127	1	1	1	0	0	0	0	0	0	0,2	0	0	0	0	0	0,1	0	0	0	0	0	0	0	0	0,2	0	0	0	0,2	0	0	0,2	0,2	-1	-0,3	-0,3	E1	gruppo 1		
SLU-SIS-128	1	1	1	0,2	0	0	0	0	0	0	0	0,2	0	0	0	0	0	0,1	0	0	0	0	0	0	0	0,1	0	0	0	0	0	0	0,2	0,2	-1	-0,3	-0,3	E1	gruppo 3	
SLU-SIS-129	1	1	1	0	0,2	0	0	0	0	0	0	0	0,2	0	0	0	0	0	0,1	0	0	0	0	0	0	0	0,1	0	0	0	0	0	0,2	0,2	-1	-0,3	-0,3	E1	gruppo 3	
SLU-SIS-130	1	1	1	0	0	0,2	0	0	0	0	0	0	0	0,2	0	0	0	0	0,1	0	0	0	0	0	0	0	0,1	0	0	0	0	0	0,2	0,2	-1	-0,3	-0,3	E1	gruppo 3	
SLU-SIS-131	1	1	1	0	0	0	0,2	0	0	0	0	0	0	0	0	0	0	0	0	0,1	0	0	0	0	0	0	0,1	0	0	0	0	0	0,2	0,2	-1	-0,3	-0,3	E1	gruppo 3	
SLU-SIS-132	1	1	1	0	0	0	0	0,2	0	0	0	0	0	0,2	0	0	0	0	0	0	0	0,1	0	0	0	0	0,1	0	0	0	0	0,2	0,2	-1	-0,3	-0,3	E1	gruppo 3		
SLU-SIS-133	1	1	1	0	0	0	0	0	0	0,2	0	0	0	0	0,2	0	0	0	0	0	0	0	0,1	0	0	0	0	0,1	0	0	0,2	0,2	-1	-0,3	-0,3	E1	gruppo 3			
SLU-SIS-134	1	1	0	0	0	0	0	0	0	0	0,1	0	0	0	0	0	0,2	0	0	0	0	0	0	0	0	0,1	0	0	0	0	0,1	0	0,2	0,2	-1	-0,3	-0,3	E1	gruppo 3-2	
SLU-SIS-135	1	1	1	0	0	0	0	0	0	0	0	0	0	0	0	0	0	0	0	0	0	0	0	0	0	0	0	0	0	0	0	0	0	0	-0,3	-1	0,3	E2	solo perm	
SLU-SIS-136	1	1	1	0	0	0	0	0	0	0	0	0	0	0	0	0	0	0	0	0	0	0	0	0	0	0	0	0	0	0	0	0,2	0,5	-0,3	-1	0,3	E2	termica		
SLU-SIS-137	1	1	0	0	0	0	0	0	0	0	0	0	0	0	0	0	0	0	0	0	0	0	0	0	0	0	0	0	0	0	0,2	0,5	-0,3	-1	0,3	E2	termica			
SLU-SIS-138	1	1	1	0,2	0	0	0	0	0	0	0	0	0	0	0	0	0	0	0	0	0	0	0	0	0	0	0	0	0	0	0	0	0	0	-0,3	-1	0,3	E2	solo vert	
SLU-SIS-139	1	1	1	0,2	0	0	0	0	0	0	0	0,1	0	0	0	0	0	0,2	0	0	0	0	0	0	0	0,2	0	0	0	0	0	0,2	0,2	-0,3	-1	0,3	E2	gruppo 1		
SLU-SIS-140	1	1	1	0	0,2	0	0	0	0	0	0	0	0,1	0	0	0	0	0	0,2	0	0	0	0	0	0	0	0,2	0	0	0	0	0,2	0,2	-0,3	-1	0,3	E2	gruppo 1		
SLU-SIS-141	1	1	1	0	0	0,2	0	0	0	0	0	0	0	0	0	0	0	0	0,2	0	0	0	0	0	0	0	0,2	0	0	0	0	0,2	0,2	-0,3	-1	0,3	E2	gruppo 1		
SLU-SIS-142	1	1	1	0	0	0	0,2	0	0	0	0	0	0	0	0	0	0	0	0	0,2	0	0	0	0	0	0	0	0,2	0	0	0	0,2	0,2	-0,3	-1	0,3	E2	gruppo 1		
SLU-SIS-143	1	1	1	0	0	0	0	0,2	0	0	0	0	0,1	0	0	0	0	0	0	0	0,2	0	0	0	0	0	0,2	0	0	0	0,2	0,2	-0,3	-1	0,3	E2	gruppo 1			
SLU-SIS-144	1	1	1	0	0	0	0	0	0	0,2	0	0	0	0	0,1	0	0	0	0	0	0	0	0,2	0	0	0	0	0,2	0	0	0,2	0,2	-0,3	-1	0,3	E2	gruppo 1			
SLU-SIS-145	1	1	1	0,2	0	0	0	0	0	0	0	0,2	0	0	0	0	0,1	0	0	0	0	0	0	0	0,1	0	0	0	0	0	0,2	0,2	-0,3	-1	0,3	G1+G2	gruppo 3			
SLU-SIS-146	1	1	1	0	0,2	0	0	0	0	0	0	0	0	0	0	0	0	0,1	0	0	0	0	0	0	0	0	0,1	0	0	0	0	0,2	0,2	-0,3	-1	0,3	G1+G2	gruppo 3		
SLU-SIS-147	1	1	1	0	0	0,2	0	0	0	0	0	0	0	0	0	0	0	0	0,1	0	0	0	0	0	0	0	0,1	0	0	0	0	0,2	0,2	-0,3	-1	0,3	G1+G2	gruppo 3		
SLU-SIS-148	1	1	1	0	0	0	0,2	0	0	0	0	0	0	0	0	0	0	0	0	0,1	0	0	0	0	0	0	0,1	0	0	0	0,2	0,2	-0,3	-1	0,3	G1+G2	gruppo 3			
SLU-SIS-149	1	1	1	0	0	0	0	0,2	0	0	0	0	0	0,2	0	0	0	0	0	0	0	0,1	0	0	0	0	0,1	0	0	0	0,2	0,2	-0,3	-1	0,3	G1+G2	gruppo 3			
SLU-SIS-150	1	1	1	0	0	0	0	0	0	0,2	0	0	0	0	0,2	0	0	0	0	0	0	0	0,1	0	0	0	0	0,1	0	0	0,2	0,2	-0,3	-1	0,3	G1+G2	gruppo 3			
SLU-SIS-151	1	1	0	0	0	0	0	0	0	0	0,1	0	0	0	0	0	0,2	0	0	0	0	0	0	0,1	0	0	0	0	0	0,1	0	0,2	0,2	-0,3	-1	0,3	E2	gruppo 3-2		
SLU-SIS-152	1	1	1	0	0	0	0	0	0	0	0	0	0	0	0	0	0	0	0	0	0	0	0	0	0	0	0	0	0	0	0	0	0	-0,3	-1	-0,3	E2	solo perm		
SLU-SIS-153	1	1	1	0	0	0	0	0	0	0	0	0	0	0	0	0	0	0	0	0	0	0	0	0	0	0	0	0	0	0	0,2	0,5	-0,3	-1	-0,3	E2	termica			
SLU-SIS-154	1	1	0	0	0	0	0	0	0	0	0	0	0	0	0	0	0	0	0	0	0	0	0	0	0	0	0	0	0	0	0,2	0,5	-0,3	-1	-0,3	E2	termica			

NOME COMB.	G - Permanenti			Q1 - Variabili verticali							Q2 - Avviamento e frenatura							Q3 - Centrifuga							Q4 - Serpeggio							Q5 - Variabili Q6 - Azioni interne Q7 - Effetti d'interazione			E - Azioni sismiche			Descrizione		
	G1	G2	G22	Q11	Q12	Q13	Q14	Q15	Q16	Q17	Q21	Q22	Q23	Q24	Q25	Q26	Q27	Q31	Q32	Q33	Q34	Q35	Q36	Q37	Q41	Q42	Q43	Q44	Q45	Q46	Q47	Q51	Q61	Q71	E1	E2	E3			
SLU-SIS-155	1	1	1	0,2	0	0	0	0	0	0	0	0	0	0	0	0	0	0	0	0	0	0	0	0	0	0	0	0	0	0	0	0	0	0	0	-0,3	-1	-0,3	E2	solo vert
SLU-SIS-156	1	1	1	0,2	0	0	0	0	0	0	0	0,1	0	0	0	0	0	0,2	0	0	0	0	0	0	0	0,2	0	0	0	0	0	0	0	0,2	0,2	-0,3	-1	-0,3	E2	gruppo 1
SLU-SIS-157	1	1	1	0	0,2	0	0	0	0	0	0	0	0,1	0	0	0	0	0,2	0	0	0	0	0	0	0	0,2	0	0	0	0	0	0	0,2	0,2	-0,3	-1	-0,3	E2	gruppo 1	
SLU-SIS-158	1	1	1	0	0	0,2	0	0	0	0	0	0	0	0,1	0	0	0	0	0,2	0	0	0	0	0	0	0	0,2	0	0	0	0	0	0,2	0,2	-0,3	-1	-0,3	E2	gruppo 1	
SLU-SIS-159	1	1	1	0	0	0	0,2	0	0	0	0	0	0	0	0,1	0	0	0	0	0,2	0	0	0	0	0	0	0	0,2	0	0	0	0	0,2	0,2	-0,3	-1	-0,3	E2	gruppo 1	
SLU-SIS-160	1	1	1	0	0	0	0	0,2	0	0	0	0	0	0	0,1	0	0	0	0	0	0	0	0,2	0	0	0	0	0,2	0	0	0	0	0,2	0,2	-0,3	-1	-0,3	E2	gruppo 1	
SLU-SIS-161	1	1	1	0	0	0	0	0	0	0,2	0	0	0	0	0	0,1	0	0	0	0	0	0	0	0	0	0,2	0	0	0	0	0,2	0	0	0,2	0,2	-0,3	-1	-0,3	E2	gruppo 1
SLU-SIS-162	1	1	1	0,2	0	0	0	0	0	0	0	0	0	0	0	0	0,1	0	0	0	0	0	0	0	0	0	0	0	0	0	0	0	0,2	0,2	-0,3	-1	-0,3	E2	gruppo 3	
SLU-SIS-163	1	1	1	0	0,2	0	0	0	0	0	0	0	0	0	0	0	0	0,1	0	0	0	0	0	0	0	0	0,1	0	0	0	0	0	0,2	0,2	-0,3	-1	-0,3	E2	gruppo 3	
SLU-SIS-164	1	1	1	0	0	0,2	0	0	0	0	0	0	0	0	0	0	0	0	0,1	0	0	0	0	0	0	0	0	0,1	0	0	0	0	0	0,2	0,2	-0,3	-1	-0,3	E2	gruppo 3
SLU-SIS-165	1	1	1	0	0	0	0,2	0	0	0	0	0	0	0	0	0	0	0	0	0	0,1	0	0	0	0	0	0	0,1	0	0	0	0	0,2	0,2	-0,3	-1	-0,3	E2	gruppo 3	
SLU-SIS-166	1	1	1	0	0	0	0	0,2	0	0	0	0	0	0	0,2	0	0	0	0	0	0	0	0	0,1	0	0	0	0	0,1	0	0	0	0,2	0,2	-0,3	-1	-0,3	E2	gruppo 3	
SLU-SIS-167	1	1	1	0	0	0	0	0	0	0,2	0	0	0	0	0	0,2	0	0	0	0	0	0	0	0	0,1	0	0	0	0	0,1	0	0	0,2	0,2	-0,3	-1	-0,3	E2	gruppo 3	
SLU-SIS-168	1	1	0	0	0	0	0	0	0	0	0	0	0	0	0	0,2	0	0	0	0	0	0	0	0	0	0	0	0	0	0	0	0,1	0,2	0,2	-0,3	-1	-0,3	E2	gruppo 3-2	
SLU-SIS-169	1	1	1	0	0	0	0	0	0	0	0	0	0	0	0	0	0	0	0	0	0	0	0	0	0	0	0	0	0	0	0	0	0	0	0	-0,3	-0,3	1	E3	solo perm
SLU-SIS-170	1	1	1	0	0	0	0	0	0	0	0	0	0	0	0	0	0	0	0	0	0	0	0	0	0	0	0	0	0	0	0	0	0,2	0,5	-0,3	-0,3	1	E3	termica	
SLU-SIS-171	1	1	0	0	0	0	0	0	0	0	0	0	0	0	0	0	0	0	0	0	0	0	0	0	0	0	0	0	0	0	0	0	0,2	0,5	-0,3	-0,3	1	E3	termica	
SLU-SIS-172	1	1	1	0,2	0	0	0	0	0	0	0	0	0	0	0	0	0	0	0	0	0	0	0	0	0	0	0	0	0	0	0	0	0	0	0	-0,3	-0,3	1	E3	solo vert
SLU-SIS-173	1	1	1	0,2	0	0	0	0	0	0	0	0,1	0	0	0	0	0	0,2	0	0	0	0	0	0	0	0	0,2	0	0	0	0	0	0,2	0,2	-0,3	-0,3	1	E3	gruppo 1	
SLU-SIS-174	1	1	1	0	0,2	0	0	0	0	0	0	0	0,1	0	0	0	0	0	0,2	0	0	0	0	0	0	0	0,2	0	0	0	0	0	0,2	0,2	-0,3	-0,3	1	E3	gruppo 1	
SLU-SIS-175	1	1	1	0	0	0,2	0	0	0	0	0	0	0	0	0	0	0	0	0,2	0	0	0	0	0	0	0	0,2	0	0	0	0	0	0,2	0,2	-0,3	-0,3	1	E3	gruppo 1	
SLU-SIS-176	1	1	1	0	0	0	0,2	0	0	0	0	0	0	0	0	0	0	0	0	0,2	0	0	0	0	0	0	0	0,2	0	0	0	0	0,2	0,2	-0,3	-0,3	1	E3	gruppo 1	
SLU-SIS-177	1	1	1	0	0	0	0	0,2	0	0	0	0	0	0,1	0	0	0	0	0	0	0	0	0,2	0	0	0	0	0,2	0	0	0	0	0,2	0,2	-0,3	-0,3	1	E3	gruppo 1	
SLU-SIS-178	1	1	1	0	0	0	0	0	0	0,2	0	0	0	0	0	0,1	0	0	0	0	0	0	0	0,2	0	0	0	0	0,2	0	0	0,2	0,2	-0,3	-0,3	1	E3	gruppo 1		
SLU-SIS-179	1	1	1	0,2	0	0	0	0	0	0	0	0	0	0	0	0	0,1	0	0	0	0	0	0	0	0	0	0,1	0	0	0	0	0	0,2	0,2	-0,3	-0,3	1	E3	gruppo 3	
SLU-SIS-180	1	1	1	0	0,2	0	0	0	0	0	0	0	0,2	0	0	0	0	0	0,1	0	0	0	0	0	0	0	0	0,1	0	0	0	0	0,2	0,2	-0,3	-0,3	1	E3	gruppo 3	
SLU-SIS-181	1	1	1	0	0	0,2	0	0	0	0	0	0	0	0	0	0	0	0	0,1	0	0	0	0	0	0	0	0	0,1	0	0	0	0	0,2	0,2	-0,3	-0,3	1	E3	gruppo 3	
SLU-SIS-182	1	1	1	0	0	0	0,2	0	0	0	0	0	0	0	0	0	0	0	0	0	0,1	0	0	0	0	0	0	0,1	0	0	0	0	0,2	0,2	-0,3	-0,3	1	E3	gruppo 3	
SLU-SIS-183	1	1	1	0	0	0	0	0,2	0	0	0	0	0	0,2	0	0	0	0	0	0	0	0	0,1	0	0	0	0	0,1	0	0	0	0	0,2	0,2	-0,3	-0,3	1	E3	gruppo 3	
SLU-SIS-184	1	1	1	0	0	0	0	0	0	0,2	0	0	0	0	0,2	0	0	0	0	0	0	0	0,1	0	0	0	0	0	0,1	0	0	0,2	0,2	-0,3	-0,3	1	E3	gruppo 3		
SLU-SIS-185	1	1	0	0	0	0	0	0	0	0	0	0	0	0	0	0,2	0	0	0	0	0	0	0	0	0,1	0	0	0	0	0	0	0,1	0,2	0,2	-0,3	-0,3	1	E3	gruppo 3-2	
SLU-SIS-186	1	1	1	0	0	0	0	0	0	0	0	0	0	0	0	0	0	0	0	0	0	0	0	0	0	0	0	0	0	0	0	0	0	0	-0,3	-0,3	-1	E3	solo perm	
SLU-SIS-187	1	1	1	0	0	0	0	0	0	0	0	0	0	0	0	0	0	0	0	0	0	0	0	0	0	0	0	0	0	0	0	0,2	0,5	-0,3	-0,3	-1	E3	termica		
SLU-SIS-188	1	1	0	0	0	0	0	0	0	0	0	0	0	0	0	0	0	0	0	0	0	0	0	0	0	0	0	0	0	0	0	0,2	0,5	-0,3	-0,3	-1	E3	termica		
SLU-SIS-189	1	1	1	0,2	0	0	0	0	0	0	0	0	0	0	0	0	0	0	0	0	0	0	0	0	0	0	0	0	0	0	0	0	0	0	-0,3	-0,3	-1	E3	solo vert	
SLU-SIS-190	1	1	1	0,2	0	0	0	0	0	0	0	0,1	0	0	0	0	0	0,2	0	0	0	0	0	0	0	0	0,2	0	0	0	0	0	0,2	0,2	-0,3	-0,3	-1	E3	gruppo 1	
SLU-SIS-191	1	1	1	0	0,2	0	0	0	0	0	0	0	0,1	0	0	0	0	0,2	0	0	0	0	0	0	0	0	0,2	0	0	0	0	0	0,2	0,2	-0,3	-0,3	-1	E3	gruppo 1	

NOME COMB.	G - Permanenti			Q1 - Variabili verticali							Q2 - Avviamento e frenatura							Q3 - Centrifuga							Q4 - Serpeggio							Q5 - Variabili Q6 - Azioni interne Q7 - Effetti d'interazione			E - Azioni sismiche			Descrizione							
	G1	G2	G22	Q11	Q12	Q13	Q14	Q15	Q16	Q17	Q21	Q22	Q23	Q24	Q25	Q26	Q27	Q31	Q32	Q33	Q34	Q35	Q36	Q37	Q41	Q42	Q43	Q44	Q45	Q46	Q47	Q51	Q61	Q71	E1	E2	E3								
SLU-SIS-192	1	1	1	0	0	0,2	0	0	0	0	0	0	0	0,1	0	0	0	0	0	0,2	0	0	0	0	0	0	0	0,2	0	0	0	0	0	0,2	0,2	0,2	-0,3	-0,3	-1	E3	gruppo 1				
SLU-SIS-193	1	1	1	0	0	0	0,2	0	0	0	0	0	0	0	0	0	0	0	0	0,2	0	0	0	0	0	0	0	0	0,2	0	0	0	0	0	0,2	0,2	0,2	-0,3	-0,3	-1	E3	gruppo 1			
SLU-SIS-194	1	1	1	0	0	0	0	0,2	0	0	0	0	0	0,1	0	0	0	0	0	0	0,2	0	0	0	0	0	0	0	0,2	0	0	0	0	0,2	0,2	0,2	-0,3	-0,3	-1	E3	gruppo 1				
SLU-SIS-195	1	1	1	0	0	0	0	0	0,2	0	0	0	0	0	0,1	0	0	0	0	0	0	0,2	0	0	0	0	0	0	0,2	0	0	0	0	0,2	0,2	0,2	-0,3	-0,3	-1	E3	gruppo 1				
SLU-SIS-196	1	1	1	0,2	0	0	0	0	0	0	0	0	0	0	0	0	0,1	0	0	0	0	0	0	0	0	0	0,1	0	0	0	0	0	0	0,2	0,2	0,2	-0,3	-0,3	-1	E3	gruppo 3				
SLU-SIS-197	1	1	1	0	0,2	0	0	0	0	0	0	0	0	0	0	0	0	0,1	0	0	0	0	0	0	0	0	0	0,1	0	0	0	0	0	0	0,2	0,2	0,2	-0,3	-0,3	-1	E3	gruppo 3			
SLU-SIS-198	1	1	1	0	0	0,2	0	0	0	0	0	0	0	0	0	0	0	0	0	0,1	0	0	0	0	0	0	0	0	0,1	0	0	0	0	0	0,2	0,2	0,2	-0,3	-0,3	-1	E3	gruppo 3			
SLU-SIS-199	1	1	1	0	0	0	0,2	0	0	0	0	0	0	0	0	0	0	0	0	0,1	0	0	0	0	0	0	0	0	0,1	0	0	0	0	0	0,2	0,2	0,2	-0,3	-0,3	-1	E3	gruppo 3			
SLU-SIS-200	1	1	1	0	0	0	0	0,2	0	0	0	0	0	0,2	0	0	0	0	0	0	0	0,1	0	0	0	0	0	0	0,1	0	0	0	0	0,2	0,2	0,2	-0,3	-0,3	-1	E3	gruppo 3				
SLU-SIS-201	1	1	1	0	0	0	0	0	0	0,2	0	0	0	0	0,2	0	0	0	0	0	0	0	0,1	0	0	0	0	0	0,1	0	0	0	0	0,2	0,2	0,2	-0,3	-0,3	-1	E3	gruppo 3				
SLU-SIS-202	1	1	0	0	0	0	0	0	0	0	0	0	0	0	0	0,2	0	0	0	0	0	0	0	0,1	0	0	0	0	0	0	0	0	0,1	0,2	0,2	0,2	-0,3	-0,3	-1	E3	gruppo 3-2				
SLE-RAR-001	1	1	1	0	0	0	0	0	0	0	0	0	0	0	0	0	0	0	0	0	0	0	0	0	0	0	0	0	0	0	0	0	0	0	0	0	0	0	0	G1+G2	solo perm				
SLE-RAR-002	1	1	1	0	0	0	0	0	0	0	0	0	0	0	0	0	0	0	0	0	0	0	0	0	0	0	0	0	0	0	0	0	0	0	0	0	0	0	0	Q51	vento				
SLE-RAR-003	1	1	1	0	0	0	0	0	0	0	0	0	0	0	0	0	0	0	0	0	0	0	0	0	0	0	0	0	0	0	0	0	0	0	0	0	0	0	0	0	Q61	termica			
SLE-RAR-004	1	1	0	0	0	0	0	0	0	0	0	0	0	0	0	0	0	0	0	0	0	0	0	0	0	0	0	0	0	0	0	0	0	0	0	0	0	0	0	0	Q51	vento			
SLE-RAR-005	1	1	0	0	0	0	0	0	0	0	0	0	0	0	0	0	0	0	0	0	0	0	0	0	0	0	0	0	0	0	0	0	0	0	0	0	0	0	0	0	Q61	termica			
SLE-RAR-006	1	1	1	1	0	0	0	0	0	0	0	0	0	0	0	0	0	1	0	0	0	0	0	0	0	0	1	0	0	0	0	0	0	0	0	0	0	0	0	0	0	Q11	gruppo 1		
SLE-RAR-007	1	1	1	0	1	0	0	0	0	0	0	0	0	0	0,5	0	0	0	1	0	0	0	0	0	0	0	0	1	0	0	0	0	0	0	0	0	0	0	0	0	0	Q12	gruppo 1		
SLE-RAR-008	1	1	1	0	0	1	0	0	0	0	0	0	0	0	0	0	0	0	0	1	0	0	0	0	0	0	0	0	1	0	0	0	0	0	0	0	0	0	0	0	0	Q13	gruppo 1		
SLE-RAR-009	1	1	1	0	0	0	1	0	0	0	0	0	0	0	0	0	0	0	0	0	1	0	0	0	0	0	0	0	0	1	0	0	0	0	0	0	0	0	0	0	0	Q14	gruppo 1		
SLE-RAR-010	1	1	1	0	0	0	0	1	0	0	0	0	0	0,5	0	0	0	0	0	0	0	0	0	0	0	0	0	0	0	0	0	0	0	0	0	0	0	0	0	0	0	Q15	gruppo 1		
SLE-RAR-011	1	1	1	0	0	0	0	0	0	1	0	0	0	0	0,5	0	0	0	0	0	0	0	0	0	0	0	0	0	0	0	0	0	0	0	0	0	0	0	0	0	0	Q16	gruppo 1		
SLE-RAR-012	1	1	1	1	0	0	0	0	0	0	0	0	0	0	0	0	0	0,5	0	0	0	0	0	0	0	0	0,5	0	0	0	0	0	0	0	0	0	0	0	0	0	0	0	Q11	gruppo 3	
SLE-RAR-013	1	1	1	0	1	0	0	0	0	0	0	0	0	0	0	0	0	0	0,5	0	0	0	0	0	0	0	0	0,5	0	0	0	0	0	0	0	0	0	0	0	0	0	0	Q12	gruppo 3	
SLE-RAR-014	1	1	1	0	0	1	0	0	0	0	0	0	0	0	0	0	0	0	0	0,5	0	0	0	0	0	0	0	0,5	0	0	0	0	0	0	0	0	0	0	0	0	0	0	Q13	gruppo 3	
SLE-RAR-015	1	1	1	0	0	0	1	0	0	0	0	0	0	0	0	0	0	0	0	0	0,5	0	0	0	0	0	0	0,5	0	0	0	0	0	0	0	0	0	0	0	0	0	0	Q14	gruppo 3	
SLE-RAR-016	1	1	1	0	0	0	0	1	0	0	0	0	0	0	0	0	0	0	0	0	0	0	0	0	0	0	0	0,5	0	0	0	0	0	0	0	0	0	0	0	0	0	0	0	Q15	gruppo 3
SLE-RAR-017	1	1	1	0	0	0	0	0	0	1	0	0	0	0	0	0	0	0	0	0	0	0	0,5	0	0	0	0	0	0	0,5	0	0	0	0	0	0	0	0	0	0	0	0	Q16	gruppo 3	
SLE-RAR-018	1	1	0	0	0	0	0	0	0	0	0,5	0	0	0	0	0	1	0	0	0	0	0	0	0	0	0	0	0	0	0	0	0	0	0	0,5	0	0	0	0	0	0	0	Q27	gruppo 3-2	
SLE-RAR-019	1	1	1	1	0	0	0	0	0	0	0	0	0	0	0	0	0	1	0	0	0	0	0	0	0	0	1	0	0	0	0	0	0	0	0	0	0	0	0	0	0	0	Q11	gruppo 1	
SLE-RAR-020	1	1	1	0	1	0	0	0	0	0	0	0	0	0	0	0	0	0	1	0	0	0	0	0	0	0	0	0	1	0	0	0	0	0	0	0	0	0	0	0	0	0	Q12	gruppo 1	
SLE-RAR-021	1	1	1	0	0	1	0	0	0	0	0	0	0	0	0	0	0	0	0	1	0	0	0	0	0	0	0	0	1	0	0	0	0	0	0	0	0	0	0	0	0	0	Q13	gruppo 1	
SLE-RAR-022	1	1	1	0	0	0	1	0	0	0	0	0	0	0	0	0	0	0	0	0	1	0	0	0	0	0	0	0	1	0	0	0	0	0	0	0	0	0	0	0	0	0	Q14	gruppo 1	
SLE-RAR-023	1	1	1	0	0	0	0	1	0	0	0	0	0	0,5	0	0	0	0	0	0	0	0	0	0	0	0	0	0	0	0	0	0	0	0	0	0	0	0	0	0	0	0	Q15	gruppo 1	
SLE-RAR-024	1	1	1	0	0	0	0	0	0	1	0	0	0	0	0,5	0	0	0	0	0	0	0	0	0	0	0	0	0	0	0	0	0	0	0	0	0	0	0	0	0	0	0	Q16	gruppo 1	
SLE-RAR-025	1	1	1	1	0	0	0	0	0	0	0	0	0	0	0	0	0	0,5	0	0	0	0	0	0	0	0	0,5	0	0	0	0	0	0	0	0	0	0	0	0	0	0	0	0	Q11	gruppo 3



NOME COMB.	G - Permanenti			Q1 - Variabili verticali							Q2 - Avviamento e frenatura							Q3 - Centrifuga							Q4 - Serpeggio							Q5 - Variabili Q6 - Azioni interne Q7 - Effetti d'interazione			E - Azioni sismiche			Descrizione	
	G1	G2	G22	Q11	Q12	Q13	Q14	Q15	Q16	Q17	Q21	Q22	Q23	Q24	Q25	Q26	Q27	Q31	Q32	Q33	Q34	Q35	Q36	Q37	Q41	Q42	Q43	Q44	Q45	Q46	Q47	Q51	Q61	Q71	E1	E2	E3		
SLE-RAR-063	1	1	1	0	0	0	0	0	1	0	0	0	0	0	0,5	0	0	0	0	0	0	1	0	0	0	0	0	0	1	0	0,6	1	0,6	0	0	0	Q16	gruppo 1	
SLE-RAR-064	1	1	1	1	0	0	0	0	0	0	1	0	0	0	0	0	0,5	0	0	0	0	0	0	0	0,5	0	0	0	0	0	0	0,6	1	0,6	0	0	0	Q11	gruppo 3
SLE-RAR-065	1	1	1	0	1	0	0	0	0	0	0	1	0	0	0	0	0	0,5	0	0	0	0	0	0	0	0,5	0	0	0	0	0	0,6	1	0,6	0	0	0	Q12	gruppo 3
SLE-RAR-066	1	1	1	0	0	1	0	0	0	0	0	0	1	0	0	0	0	0	0,5	0	0	0	0	0	0	0	0,5	0	0	0	0,6	1	0,6	0	0	0	Q13	gruppo 3	
SLE-RAR-067	1	1	1	0	0	0	1	0	0	0	0	0	0	1	0	0	0	0	0	0,5	0	0	0	0	0	0	0	0,5	0	0	0,6	1	0,6	0	0	0	Q14	gruppo 3	
SLE-RAR-068	1	1	1	0	0	0	0	1	0	0	0	0	0	0	1	0	0	0	0	0	0	0,5	0	0	0	0	0	0,5	0	0	0,6	1	0,6	0	0	0	Q15	gruppo 3	
SLE-RAR-069	1	1	1	0	0	0	0	0	0	1	0	0	0	0	0	1	0	0	0	0	0	0	0,5	0	0	0	0	0,5	0	0,6	1	0,6	0	0	0	Q16	gruppo 3		
SLE-RAR-070	1	1	0	0	0	0	0	0	0	0	0,5	0	0	0	0	0	1	0	0	0	0	0	0	0	0,5	0	0	0	0	0,5	0,6	1	0,6	0	0	0	Q27	gruppo 3-2	
SLE-RAR-071	1	1	1	0,6	0	0	0	0	0	0	0,6	0	0	0	0	0	0,6	0	0	0	0	0	0	0	0,6	0	0	0	0	0	0	0	0	0	0	0	Q11	gruppo 4	
SLE-RAR-072	1	1	1	0	0,6	0	0	0	0	0	0	0,6	0	0	0	0	0	0,6	0	0	0	0	0	0	0	0,6	0	0	0	0	0	0	0	0	0	0	Q12	gruppo 4	
SLE-RAR-073	1	1	1	0	0	0,8	0	0	0	0	0	0	0,8	0	0	0	0	0	0,8	0	0	0	0	0	0	0	0,8	0	0	0	0	0	0	0	0	0	Q13	gruppo 4	
SLE-RAR-074	1	1	1	0	0	0	0,8	0	0	0	0	0	0	0,8	0	0	0	0	0	0,8	0	0	0	0	0	0	0,8	0	0	0	0	0	0	0	0	0	Q14	gruppo 4	
SLE-RAR-075	1	1	1	0	0	0	0	0,6	0	0	0	0	0	0	0,6	0	0	0	0	0	0	0,6	0	0	0	0	0,6	0	0	0	0	0	0	0	0	0	Q15	gruppo 4	
SLE-RAR-076	1	1	1	0	0	0	0	0	0,6	0	0	0	0	0	0,6	0	0	0	0	0	0	0,6	0	0	0	0	0,6	0	0	0	0	0	0	0	0	0	Q16	gruppo 4	
SLE-RAR-077	1	1	0	0	0	0	0	0	0	0,6	0	0	0	0	0	0,6	0	0	0	0	0	0	0,6	0	0	0	0	0,6	0	0	0	0	0	0	0	0	Q17	gruppo 4	
SLE-RAR-078	1	1	1	0,6	0	0	0	0	0	0	0,6	0	0	0	0	0	0,6	0	0	0	0	0	0	0	0,6	0	0	0	0	0	0,6	0	0	0	0	0	Q11	gruppo 4	
SLE-RAR-079	1	1	1	0	0,6	0	0	0	0	0	0	0,6	0	0	0	0	0	0,6	0	0	0	0	0	0	0	0,6	0	0	0	0	0,6	0	0	0	0	0	Q12	gruppo 4	
SLE-RAR-080	1	1	1	0	0	0,8	0	0	0	0	0	0	0,8	0	0	0	0	0	0,8	0	0	0	0	0	0	0	0,8	0	0	0	0,6	0	0	0	0	0	Q13	gruppo 4	
SLE-RAR-081	1	1	1	0	0	0	0,8	0	0	0	0	0	0	0,8	0	0	0	0	0	0,8	0	0	0	0	0	0	0,8	0	0	0	0,6	0	0	0	0	0	Q14	gruppo 4	
SLE-RAR-082	1	1	1	0	0	0	0	0,6	0	0	0	0	0	0	0,6	0	0	0	0	0	0	0,6	0	0	0	0	0,6	0	0	0,6	0	0	0	0	0	0	Q15	gruppo 4	
SLE-RAR-083	1	1	1	0	0	0	0	0	0,6	0	0	0	0	0	0,6	0	0	0	0	0	0	0,6	0	0	0	0	0,6	0	0,6	0	0,6	0	0	0	0	0	Q16	gruppo 4	
SLE-RAR-084	1	1	0	0	0	0	0	0	0	0,6	0	0	0	0	0	0,6	0	0	0	0	0	0	0,6	0	0	0	0	0,6	0,6	0	0	0	0	0	0	0	Q17	gruppo 4	
SLE-RAR-085	1	1	1	0,6	0	0	0	0	0	0	0,6	0	0	0	0	0	0,6	0	0	0	0	0	0	0	0,6	0	0	0	0	0	1	0	0	0	0	Q61	gruppo 4		
SLE-RAR-086	1	1	1	0	0,6	0	0	0	0	0	0	0,6	0	0	0	0	0	0,6	0	0	0	0	0	0	0	0,6	0	0	0	0	1	0	0	0	0	Q61	gruppo 4		
SLE-RAR-087	1	1	1	0	0	0,8	0	0	0	0	0	0	0,8	0	0	0	0	0	0,8	0	0	0	0	0	0	0	0,8	0	0	0	0	1	0	0	0	Q61	gruppo 4		
SLE-RAR-088	1	1	1	0	0	0	0,8	0	0	0	0	0	0	0,8	0	0	0	0	0	0,8	0	0	0	0	0	0	0,8	0	0	0	0	1	0	0	0	Q61	gruppo 4		
SLE-RAR-089	1	1	1	0	0	0	0	0,6	0	0	0	0	0	0,6	0	0	0	0	0	0	0	0,6	0	0	0	0	0,6	0	0	0	1	0	0	0	0	Q61	gruppo 4		
SLE-RAR-090	1	1	1	0	0	0	0	0	0,6	0	0	0	0	0	0,6	0	0	0	0	0	0	0	0,6	0	0	0	0	0,6	0	0	1	0	0	0	0	Q61	gruppo 4		
SLE-RAR-091	1	1	0	0	0	0	0	0	0	0,6	0	0	0	0	0	0,6	0	0	0	0	0	0	0	0,6	0	0	0	0	0,6	0	1	0	0	0	0	Q61	gruppo 4		
SLE-RAR-092	1	1	1	0,6	0	0	0	0	0	0	0,6	0	0	0	0	0	0,6	0	0	0	0	0	0	0	0,6	0	0	0	0	0	0,6	0	0	0	0	Q11	gruppo 4		
SLE-RAR-093	1	1	1	0	0,6	0	0	0	0	0	0	0,6	0	0	0	0	0	0,6	0	0	0	0	0	0	0	0,6	0	0	0	0	0,6	0	0	0	0	Q12	gruppo 4		
SLE-RAR-094	1	1	1	0	0	0,8	0	0	0	0	0	0	0,8	0	0	0	0	0	0,8	0	0	0	0	0	0	0	0,8	0	0	0	0	0,6	0	0	0	Q13	gruppo 4		
SLE-RAR-095	1	1	1	0	0	0	0,8	0	0	0	0	0	0	0,8	0	0	0	0	0	0,8	0	0	0	0	0	0	0,8	0	0	0	0	0,6	0	0	0	Q14	gruppo 4		
SLE-RAR-096	1	1	1	0	0	0	0	0,6	0	0	0	0	0	0,6	0	0	0	0	0	0	0	0,6	0	0	0	0	0,6	0	0	0	0,6	0	0	0	0	Q15	gruppo 4		
SLE-RAR-097	1	1	1	0	0	0	0	0	0,6	0	0	0	0	0	0,6	0	0	0	0	0	0	0	0,6	0	0	0	0	0,6	0	0	0,6	0	0	0	0	Q16	gruppo 4		
SLE-RAR-098	1	1	0	0	0	0	0	0	0	0,6	0	0	0	0	0	0,6	0	0	0	0	0	0	0,6	0	0	0	0	0,6	0	0	0,6	0	0	0	0	Q17	gruppo 4		
SLE-RAR-099	1	1	1	0,6	0	0	0	0	0	0	0,6	0	0	0	0	0	0,6	0	0	0	0	0	0	0,6	0	0	0	0	0,6	1	0,6	0	0	0	Q61	gruppo 4			

NOME COMB.	G - Permanenti			Q1 - Variabili verticali							Q2 - Avviamento e frenatura							Q3 - Centrifuga							Q4 - Serpeggio							Q5 - Variabili Q6 - Azioni interne Q7 - Effetti d'interazione			E - Azioni sismiche			Descrizione		
	G1	G21	G22	Q11	Q12	Q13	Q14	Q15	Q16	Q17	Q21	Q22	Q23	Q24	Q25	Q26	Q27	Q31	Q32	Q33	Q34	Q35	Q36	Q37	Q41	Q42	Q43	Q44	Q45	Q46	Q47	Q51	Q61	Q71	E1	E2	E3			
SLE-RAR-100	1	1	1	0	0,6	0	0	0	0	0	0	0,6	0	0	0	0	0	0,6	0	0	0	0	0	0	0,6	0	0	0	0	0	0,6	1	0,6	0	0	0	Q61	gruppo 4		
SLE-RAR-101	1	1	1	0	0	0,8	0	0	0	0	0	0	0,8	0	0	0	0	0	0	0,8	0	0	0	0	0	0	0,8	0	0	0	0	0	0,6	1	0,6	0	0	0	Q61	gruppo 4
SLE-RAR-102	1	1	1	0	0	0	0,8	0	0	0	0	0	0,8	0	0	0	0	0	0	0,8	0	0	0	0	0	0	0,8	0	0	0	0	0	0,6	1	0,6	0	0	0	Q61	gruppo 4
SLE-RAR-103	1	1	1	0	0	0	0	0,6	0	0	0	0	0	0,6	0	0	0	0	0	0	0,6	0	0	0	0	0	0,6	0	0	0	0,6	1	0,6	0	0	0	Q61	gruppo 4		
SLE-RAR-104	1	1	1	0	0	0	0	0	0,6	0	0	0	0	0	0,6	0	0	0	0	0	0	0,6	0	0	0	0	0	0,6	0	0	0,6	1	0,6	0	0	0	Q61	gruppo 4		
SLE-RAR-105	1	1	0	0	0	0	0	0	0	0,6	0	0	0	0	0	0,6	0	0	0	0	0	0	0,6	0	0	0	0	0	0,6	0,6	1	0,6	0	0	0	Q61	gruppo 4			
SLE-QPE-001	1	1	1	0	0	0	0	0	0	0	0	0	0	0	0	0	0	0	0	0	0	0	0	0	0	0	0	0	0	0	0	0	0	0	0	0	0	G1+G2	solo perm	
SLE-QPE-002	1	1	1	0	0	0	0	0	0	0	0	0	0	0	0	0	0	0	0	0	0	0	0	0	0	0	0	0	0	0	0	1	1	0	0	0	Q61	termica		



**ALLEGATO 2**  
**VI06 – PILA 25**

# 1 SOLLECITAZIONI ELEMENTARI A BASE PILA

C.C.E.	Descrizione	F1	F2	F3	M1	M2	M3
		kN	kN	kN	kNm	kNm	kNm
G1	Pesi propri	0	0	-9265.438	0	0	0
G2	Ballast	0	0	-3500	0	0	0
G2	Permanententi non strutturali	0	0	-1548	0	0	0
Q11	Disposizione 1 (massimizza N)	0	0	-5692	-684	66	0
Q12	Disposizione 2 (massimizza M2)	0	0	-3559	-518	3914.9	0
Q13	Disposizione 3 (massimizza M1)	0	0	-2962	-5925	66	0
Q14	Disposizione 4 (massimizza M1)	0	0	-2730	-5678	0	0
Q15	Disposizione 5 (massimizza N+M2)	0	0	-5524	-789	1753.4	0
Q16	Disposizione 6 (massimizza N)	0	0	-5460	-218	0	0
Q17	Disposizione 7 (minimizza N)	0	0	-2977	-1634	3274.7	0
Q21	Disposizione 1 (massimizza N)	1835	0	0	0	13579	0
Q22	Disposizione 2 (massimizza M2)	2154	0	0	0	15939.6	0
Q23	Disposizione 3 (massimizza M1)	819	0	0	0	6060.6	0
Q24	Disposizione 4 (massimizza M1)	1016	0	0	0	7518.4	0
Q25	Disposizione 5 (massimizza N+M2)	2154	0	0	0	15939.6	0
Q26	Disposizione 6 (massimizza N)	1995	0	0	0	14763	0
Q27	Disposizione 7 (minimizza N)	2154	0	0	0	15939.6	0
Q31	Disposizione 1 (massimizza N)	0	473	0	-5902.2	0	3.3
Q32	Disposizione 2 (massimizza M2)	0	294	0	-3669.6	0	323.4
Q33	Disposizione 3 (massimizza M1)	0	155	0	-1937	0	3.3
Q34	Disposizione 4 (massimizza M1)	0	318	0	-3965.2	0	0
Q35	Disposizione 5 (massimizza N+M2)	0	463	0	-5777.2	0	137.5
Q36	Disposizione 6 (massimizza N)	0	460	0	-5744	0	0
Q37	Disposizione 7 (minimizza N)	0	226	0	-2823.4	0	248.6
Q41	Disposizione 1 (massimizza N)	0	210	0	-2242	0	0
Q42	Disposizione 2 (massimizza M2)	0	210	0	-2243	0	231
Q43	Disposizione 3 (massimizza M1)	0	100	0	-1068	0	0
Q44	Disposizione 4 (massimizza M1)	0	110	0	-1174	0	0
Q45	Disposizione 5 (massimizza N+M2)	0	210	0	-2242	0	0
Q46	Disposizione 6 (massimizza N)	0	210	0	-2242	0	0
Q47	Disposizione 7 (minimizza N)	0	210	0	-2243	0	231
Q51	Vento	0	831	0	-10474.5	0	0
Q61	Attrito su vincoli	283	0	0	0	2094.2	0
Q71	Variazioni termiche	280	0	0	0	2072	0
E1	Sisma x	5457.1109	0	0	0	40382.62	-2242.873
E2	Sisma y	0	4522.8567	0	-42876.68	0	3392.1425
E3	Sisma z	0	0	-4612.958	-1573.146	2870.7038	0

## 2 SPOSTAMENTI ELEMENTARI IN TESTA PILA

C.C.E.	Descrizione	d1,1	d2,1	d3,1	$\varphi_{1,1}$	$\varphi_{2,1}$	$\varphi_{3,1}$
		mm	mm	mm	1/mm	1/mm	1/mm
G1	Pesi propri	0.000	0.000	-0.193	0.000	0.000	0.000
G2	Ballast	0.000	0.000	-0.073	0.000	0.000	0.000
G2	Permanenti non strutturali	0.000	0.000	-0.032	0.000	0.000	0.000
Q11	Disposizione 1 (massimizza N)	0.000	0.000	-0.118	0.000	0.000	0.000
Q12	Disposizione 2 (massimizza M2)	0.000	0.000	-0.074	0.000	0.000	0.000
Q13	Disposizione 3 (massimizza M1)	0.000	0.000	-0.062	0.000	0.000	0.000
Q14	Disposizione 4 (massimizza M1)	0.000	0.000	-0.057	0.000	0.000	0.000
Q15	Disposizione 5 (massimizza N+M2)	0.000	0.000	-0.115	0.000	0.000	0.000
Q16	Disposizione 6 (massimizza N)	0.000	0.000	-0.114	0.000	0.000	0.000
Q17	Disposizione 7 (minimizza N)	0.000	0.000	-0.062	0.000	0.000	0.000
Q21	Disposizione 1 (massimizza N)	0.786	0.000	0.000	0.000	0.106	0.000
Q22	Disposizione 2 (massimizza M2)	0.923	0.000	0.000	0.000	0.125	0.000
Q23	Disposizione 3 (massimizza M1)	0.351	0.000	0.000	0.000	0.047	0.000
Q24	Disposizione 4 (massimizza M1)	0.435	0.000	0.000	0.000	0.059	0.000
Q25	Disposizione 5 (massimizza N+M2)	0.923	0.000	0.000	0.000	0.125	0.000
Q26	Disposizione 6 (massimizza N)	0.854	0.000	0.000	0.000	0.115	0.000
Q27	Disposizione 7 (minimizza N)	0.923	0.000	0.000	0.000	0.125	0.000
Q31	Disposizione 1 (massimizza N)	0.000	0.057	0.000	0.008	0.000	0.000
Q32	Disposizione 2 (massimizza M2)	0.000	0.036	0.000	0.005	0.000	0.000
Q33	Disposizione 3 (massimizza M1)	0.000	0.019	0.000	0.003	0.000	0.000
Q34	Disposizione 4 (massimizza M1)	0.000	0.038	0.000	0.005	0.000	0.000
Q35	Disposizione 5 (massimizza N+M2)	0.000	0.056	0.000	0.008	0.000	0.000
Q36	Disposizione 6 (massimizza N)	0.000	0.056	0.000	0.008	0.000	0.000
Q37	Disposizione 7 (minimizza N)	0.000	0.027	0.000	0.004	0.000	0.000
Q41	Disposizione 1 (massimizza N)	0.000	0.025	0.000	0.003	0.000	0.000
Q42	Disposizione 2 (massimizza M2)	0.000	0.025	0.000	0.003	0.000	0.000
Q43	Disposizione 3 (massimizza M1)	0.000	0.012	0.000	0.002	0.000	0.000
Q44	Disposizione 4 (massimizza M1)	0.000	0.013	0.000	0.002	0.000	0.000
Q45	Disposizione 5 (massimizza N+M2)	0.000	0.025	0.000	0.003	0.000	0.000
Q46	Disposizione 6 (massimizza N)	0.000	0.025	0.000	0.003	0.000	0.000
Q47	Disposizione 7 (minimizza N)	0.000	0.025	0.000	0.003	0.000	0.000
Q51	Vento	0.000	0.101	0.000	0.014	0.000	0.000
Q61	Attrito su vincoli	0.121	0.000	0.000	0.000	0.016	0.000
Q71	Variazioni termiche	0.120	0.000	0.000	0.000	0.016	0.000
E1	Sisma x	6.493	0.000	0.000	0.000	0.877	0.000
E2	Sisma y	0.000	1.916	0.000	0.259	0.000	0.000
E3	Sisma z	0.000	0.000	-0.096	0.000	0.000	0.000

### 3 SOLLECITAZIONI COMBinate A BASE PILA

Si riportano a seguire i valori delle sollecitazioni di calcolo combinate secondo i coefficienti di combinazione riportati nell'allegato 1 della presente relazione. I valori seguenti tengono conto degli effetti del secondo ordine indotti dagli spostamenti elementari.

Per ogni gruppo di combinazioni di carico considerato (SLU-STR SLU-GEO, SLV-SIS, SLE-RAR e SLE-QP), sono riportati a seguire i valori delle sollecitazioni corrispondenti alle combinazioni che massimizzano ognuna delle componenti di sollecitazione (F1, F2, F3, M1, M2 e M3).

F1	Forza di taglio in direzione longitudinale [kN]
F2	Forza di taglio in direzione trasversale [kN]
F3	Forza assiale verticale [kN]
M1	Momento flettente attorno all'asse 1 (trasversale)
M2	Momento flettente attorno all'asse 2 (longitudinale)
M3	Momento flettente attorno all'asse 3 (toocente)

SLU-STR	max	Combo.	F1	F2	F3	M1	M2	M3
			kN	kN	kN	kNm	kNm	kNm
<i>max</i>	F1	SLU-STR-065	3786	1116	-25241	-14498	33731	405
<i>max</i>	F2	SLU-STR-019	1340	1738	-28334	-22234	10025	5
<i>max</i>	F3	SLU-STR-004	507	1247	-12765	-15714	3752	0
<i>max</i>	M1	SLU-STR-018	3123	318	-14939	-4892	25523	350
<i>max</i>	M2	SLU-STR-065	3786	1116	-25241	-14498	33731	405
<i>max</i>	M3	SLU-STR-007	1572	731	-25241	-9327	17330	804

SLU-STR	min	Combo.	F1	F2	F3	M1	M2	M3
			kN	kN	kN	kNm	kNm	kNm
<i>min</i>	F1	SLU-STR-002	507	1247	-20080	-15715	3754	0
<i>min</i>	F2	SLU-STR-014	1188	186	-24375	-10785	8896	2
<i>min</i>	F3	SLU-STR-006	1340	990	-28334	-12804	10025	5
<i>min</i>	M1	SLU-STR-022	742	1369	-24039	-25116	5496	0
<i>min</i>	M2	SLU-STR-004	507	1247	-12765	-15714	3752	0
<i>min</i>	M3	SLU-STR-002	507	1247	-20080	-15715	3754	0

SLU-GEO	max	Combo.	F1	F2	F3	M1	M2	M3
			kN	kN	kN	kNm	kNm	kNm
<i>max</i>	F1	SLU-GEO-065	3265	966	-20277	-12545	29080	349
<i>max</i>	F2	SLU-GEO-019	1156	1502	-22943	-19210	8649	4
<i>max</i>	F3	SLU-GEO-004	439	1080	-12765	-13619	3252	0
<i>max</i>	M1	SLU-GEO-018	2693	275	-14641	-4222	22004	302
<i>max</i>	M2	SLU-GEO-065	3265	966	-20277	-12545	29080	349
<i>max</i>	M3	SLU-GEO-007	1357	630	-20277	-8040	14947	693

SLU-GEO	min	Combo.	F1	F2	F3	M1	M2	M3
			kN	kN	kN	kNm	kNm	kNm
<i>min</i>	F1	SLU-GEO-002	439	1080	-15828	-13619	3253	0
<i>min</i>	F2	SLU-GEO-014	1024	161	-19530	-9300	7667	2
<i>min</i>	F3	SLU-GEO-006	1156	854	-22943	-11038	8649	4
<i>min</i>	M1	SLU-GEO-022	640	1183	-19240	-21694	4742	0
<i>min</i>	M2	SLU-GEO-004	439	1080	-12765	-13619	3252	0
<i>min</i>	M3	SLU-GEO-002	439	1080	-15828	-13619	3253	0

SLU-SIS	max	Combo.	F1	F2	F3	M1	M2	M3
			kN	kN	kN	kNm	kNm	kNm
<i>max</i>	F1	SLU-SIS-011	6085	1407	-16409	-14039	46781	-1170
<i>max</i>	F2	SLU-SIS-038	1933	4659	-16836	-45147	15215	2720
<i>max</i>	F3	SLU-SIS-087	1834	1357	-8152	-11295	10715	345
<i>max</i>	M1	SLU-SIS-152	-1637	-4523	-12930	43373	-13001	-2719
<i>max</i>	M2	SLU-SIS-011	6085	1407	-16409	-14039	46781	-1170
<i>max</i>	M3	SLU-SIS-039	1965	4624	-16409	-44666	16220	2830

SLU-SIS	min	Combo.	F1	F2	F3	M1	M2	M3
			kN	kN	kN	kNm	kNm	kNm
<i>min</i>	F1	SLU-SIS-102	-5457	-1357	-15697	12400	-39623	1225
<i>min</i>	F2	SLU-SIS-135	-1637	-4523	-15697	42435	-11284	-2719
<i>min</i>	F3	SLU-SIS-071	1637	1357	-20065	-14584	15038	345
<i>min</i>	M1	SLU-SIS-041	1851	4608	-16243	-45543	14594	2719
<i>min</i>	M2	SLU-SIS-118	-5457	-1357	-12930	13342	-41328	1225
<i>min</i>	M3	SLU-SIS-135	-1637	-4523	-15697	42435	-11284	-2719

SLE-RAR	max	Combo.	F1	F2	F3	M1	M2	M3
			kN	kN	kN	kNm	kNm	kNm
<i>max</i>	F1	SLE-RAR-065	2605	751	-17872	-9761	23212	277
<i>max</i>	F2	SLE-RAR-019	918	1182	-20005	-15116	6863	3
<i>max</i>	F3	SLE-RAR-004	338	831	-12765	-10476	2502	0
<i>max</i>	M1	SLE-RAR-018	2154	218	-14254	-3351	17590	240
<i>max</i>	M2	SLE-RAR-065	2605	751	-17872	-9761	23212	277
<i>max</i>	M3	SLE-RAR-007	1077	504	-17872	-6432	11893	554

SLE-RAR	min	Combo.	F1	F2	F3	M1	M2	M3
			kN	kN	kN	kNm	kNm	kNm
<i>min</i>	F1	SLE-RAR-002	338	831	-14313	-10476	2502	0
<i>min</i>	F2	SLE-RAR-014	819	128	-17275	-7428	6133	2
<i>min</i>	F3	SLE-RAR-006	918	683	-20005	-8830	6863	3
<i>min</i>	M1	SLE-RAR-022	508	927	-17043	-17104	3763	0
<i>min</i>	M2	SLE-RAR-004	338	831	-12765	-10476	2502	0
<i>min</i>	M3	SLE-RAR-002	338	831	-14313	-10476	2502	0

## 4 SOLLECITAZIONI COMBinate A BASE PLINTO

Le sollecitazioni combinate alla base della pila sono state riportate ad intradosso plinto (in posizione baricentrica) e sono state incrementate per tenere conto del peso del plinto e del terreno di ricoprimento presente al suo estradosso, nonché della forza inerziale (orizzontale e verticale) associata alla massa del plinto stesso e considerata solidale con il terreno ( $T = 0$  sec).

### Terreno ricoprimento

dlong	9.6	m
dtrav	9.6	m
hterr	0.89	m
gterr	20	kN/m <sup>3</sup>
Wterr	1242	kN

Plinto			<u>Orizzontale</u>			<u>Verticale</u>		
dlong	9.6	m	ag0	0.196	g	ag0	0.117	g
dtrav	9.6	m	S	1.200		S	1.000	
hpl	2.5	m	PGA	0.235	g	PGA	0.117	g
gcls	25	kN/m <sup>3</sup>	lplinto_h	1355	kN	lplinto_v	674	kN
Wplinto	5760	kN						

	<b>F1</b>	<b>F2</b>	<b>F3</b>	<b>M1</b>	<b>M2</b>	<b>M3</b>	<b>Ftot</b>
	kN	kN	kN	kNm	kNm	kNm	kN
SLU-STR-001			-29720				
SLU-STR-002	507	1247	-29720	-18831	5021	0	1346
SLU-STR-003	830	748	-29720	-11299	8228	0	1118
SLU-STR-004	507	1247	-18525	-18830	5019	0	1346
SLU-STR-005	830	748	-18525	-11298	8225	0	1118
SLU-STR-006	1340	990	-37973	-15280	13374	5	1666
SLU-STR-007	1572	731	-34881	-11154	21261	804	1734
SLU-STR-008	598	370	-34015	-13874	6021	5	703
SLU-STR-009	742	621	-33679	-17238	7350	0	967
SLU-STR-010	1572	976	-37730	-15215	18128	199	1851
SLU-STR-011	1456	972	-37637	-14328	14435	0	1751
SLU-STR-012	2661	499	-37973	-8185	26469	2	2707
SLU-STR-013	3123	368	-34881	-5988	36631	405	3145
SLU-STR-014	1188	186	-34015	-11251	11865	2	1202
SLU-STR-015	1473	312	-33679	-12767	14600	0	1506
SLU-STR-016	3123	491	-37730	-8228	33501	100	3162
SLU-STR-017	2893	489	-37637	-7370	28673	0	2934
SLU-STR-018	3123	318	-20699	-5688	33331	350	3139
SLU-STR-019	1340	1738	-37973	-26580	13374	5	2195
SLU-STR-020	1572	1479	-34881	-22453	21261	804	2158

SLU-STR-021	598	1118	-34015	-25173	6021	5	1268
SLU-STR-022	742	1369	-33679	-28537	7350	0	1557
SLU-STR-023	1572	1724	-37730	-26514	18128	199	2333
SLU-STR-024	1456	1719	-37637	-25627	14435	0	2253
SLU-STR-025	2661	1246	-37973	-19485	26469	2	2938
SLU-STR-026	3123	1116	-34881	-17287	36631	405	3317
SLU-STR-027	1188	934	-34015	-22550	11865	2	1511
SLU-STR-028	1473	1060	-33679	-24066	14600	0	1815
SLU-STR-029	3123	1239	-37730	-19527	33501	100	3360
SLU-STR-030	2893	1237	-37637	-18670	28673	0	3146
SLU-STR-031	3123	1066	-20699	-16986	33331	350	3300
SLU-STR-032	1750	990	-37973	-15280	17441	5	2011
SLU-STR-033	1983	731	-34881	-11154	25327	804	2113
SLU-STR-034	1008	370	-34015	-13874	10088	5	1074
SLU-STR-035	1152	621	-33679	-17238	11417	0	1309
SLU-STR-036	1983	976	-37730	-15215	22196	199	2210
SLU-STR-037	1867	972	-37637	-14328	18503	0	2104
SLU-STR-038	3071	499	-37973	-8185	30537	2	3111
SLU-STR-039	3534	368	-34881	-5988	40698	405	3553
SLU-STR-040	1598	186	-34015	-11251	15932	2	1609
SLU-STR-041	1884	312	-33679	-12767	18667	0	1909
SLU-STR-042	3534	491	-37730	-8228	37568	100	3568
SLU-STR-043	3303	489	-37637	-7370	32740	0	3339
SLU-STR-044	3534	318	-20699	-5688	37396	350	3548
SLU-STR-045	1592	990	-37973	-15280	15871	5	1875
SLU-STR-046	1824	731	-34881	-11154	23758	804	1965
SLU-STR-047	850	370	-34015	-13874	8518	5	927
SLU-STR-048	994	621	-33679	-17238	9848	0	1172
SLU-STR-049	1824	976	-37730	-15215	20626	199	2069
SLU-STR-050	1708	972	-37637	-14328	16933	0	1965
SLU-STR-051	2913	499	-37973	-8185	28967	2	2955
SLU-STR-052	3375	368	-34881	-5988	39129	405	3395
SLU-STR-053	1440	186	-34015	-11251	14362	2	1452
SLU-STR-054	1725	312	-33679	-12767	17097	0	1753
SLU-STR-055	3375	491	-37730	-8228	35999	100	3411
SLU-STR-056	3145	489	-37637	-7370	31171	0	3183
SLU-STR-057	3375	318	-20699	-5688	35828	350	3390
SLU-STR-058	2002	1738	-37973	-26580	19939	5	2651
SLU-STR-059	2235	1479	-34881	-22453	27825	804	2680
SLU-STR-060	1260	1118	-34015	-25173	12585	5	1684
SLU-STR-061	1404	1369	-33679	-28537	13914	0	1961
SLU-STR-062	2235	1724	-37730	-26514	24694	199	2822
SLU-STR-063	2119	1719	-37637	-25627	21001	0	2729
SLU-STR-064	3323	1246	-37973	-19485	33035	2	3549
SLU-STR-065	3786	1116	-34881	-17287	43195	405	3947



SLU-STR-066	1850	934	-34015	-22550	18429	2	2072
SLU-STR-067	2136	1060	-33679	-24066	21164	0	2384
SLU-STR-068	3786	1239	-37730	-19527	40066	100	3983
SLU-STR-069	3555	1237	-37637	-18670	35238	0	3764
SLU-STR-070	3786	1066	-20699	-16986	39893	350	3933

	F1	F2	F3	M1	M2	M3	Ftot
	kN	kN	kN	kNm	kNm	kNm	kN
SLU-GEO-001			-23203				
SLU-GEO-002	439	1080	-23203	-16320	4350	0	1166
SLU-GEO-003	718	648	-23203	-9792	7111	0	967
SLU-GEO-004	439	1080	-18525	-16319	4350	0	1166
SLU-GEO-005	718	648	-18525	-9792	7110	0	967
SLU-GEO-006	1156	854	-30318	-13172	11539	4	1437
SLU-GEO-007	1357	630	-27652	-9615	18340	693	1496
SLU-GEO-008	516	319	-26906	-11960	5195	4	606
SLU-GEO-009	640	535	-26616	-14860	6342	0	834
SLU-GEO-010	1357	841	-30108	-13116	15639	172	1597
SLU-GEO-011	1257	838	-30028	-12351	12455	0	1510
SLU-GEO-012	2294	430	-30318	-7063	22813	2	2334
SLU-GEO-013	2693	318	-27652	-5167	31573	349	2711
SLU-GEO-014	1024	161	-26906	-9701	10226	2	1036
SLU-GEO-015	1270	270	-26616	-11010	12583	0	1298
SLU-GEO-016	2693	424	-30108	-7099	28874	87	2726
SLU-GEO-017	2494	422	-30028	-6360	24712	0	2529
SLU-GEO-018	2693	275	-20401	-4908	28736	302	2706
SLU-GEO-019	1156	1502	-30318	-22964	11539	4	1895
SLU-GEO-020	1357	1278	-27652	-19407	18340	693	1864
SLU-GEO-021	516	967	-26906	-21752	5195	4	1096
SLU-GEO-022	640	1183	-26616	-24652	6342	0	1345
SLU-GEO-023	1357	1489	-30108	-22908	15639	172	2015
SLU-GEO-024	1257	1486	-30028	-22143	12455	0	1946
SLU-GEO-025	2294	1078	-30318	-16855	22813	2	2535
SLU-GEO-026	2693	966	-27652	-14959	31573	349	2860
SLU-GEO-027	1024	809	-26906	-19493	10226	2	1305
SLU-GEO-028	1270	918	-26616	-20802	12583	0	1567
SLU-GEO-029	2693	1072	-30108	-16892	28874	87	2898
SLU-GEO-030	2494	1070	-30028	-16152	24712	0	2714
SLU-GEO-031	2693	923	-20401	-14700	28736	302	2846
SLU-GEO-032	1510	854	-30318	-13172	15044	4	1734
SLU-GEO-033	1711	630	-27652	-9615	21845	693	1823
SLU-GEO-034	870	319	-26906	-11960	8700	4	926
SLU-GEO-035	994	535	-26616	-14860	9847	0	1129

SLU-GEO-036	1711	841	-30108	-13116	19145	172	1906
SLU-GEO-037	1611	838	-30028	-12351	15961	0	1815
SLU-GEO-038	2648	430	-30318	-7063	26319	2	2682
SLU-GEO-039	3046	318	-27652	-5167	35078	349	3063
SLU-GEO-040	1378	161	-26906	-9701	13731	2	1387
SLU-GEO-041	1624	270	-26616	-11010	16089	0	1646
SLU-GEO-042	3046	424	-30108	-7099	32379	87	3076
SLU-GEO-043	2848	422	-30028	-6360	28218	0	2879
SLU-GEO-044	3046	275	-20401	-4908	32240	302	3059
SLU-GEO-045	1374	854	-30318	-13172	13703	4	1618
SLU-GEO-046	1575	630	-27652	-9615	20504	693	1697
SLU-GEO-047	734	319	-26906	-11960	7359	4	801
SLU-GEO-048	858	535	-26616	-14860	8506	0	1012
SLU-GEO-049	1575	841	-30108	-13116	17804	172	1786
SLU-GEO-050	1475	838	-30028	-12351	14619	0	1696
SLU-GEO-051	2512	430	-30318	-7063	24977	2	2549
SLU-GEO-052	2911	318	-27652	-5167	33737	349	2928
SLU-GEO-053	1242	161	-26906	-9701	12390	2	1252
SLU-GEO-054	1488	270	-26616	-11010	14747	0	1513
SLU-GEO-055	2911	424	-30108	-7099	31038	87	2942
SLU-GEO-056	2712	422	-30028	-6360	26877	0	2745
SLU-GEO-057	2911	275	-20401	-4908	30899	302	2924
SLU-GEO-058	1728	1502	-30318	-22964	17209	4	2290
SLU-GEO-059	1929	1278	-27652	-19407	24009	693	2314
SLU-GEO-060	1088	967	-26906	-21752	10864	4	1456
SLU-GEO-061	1212	1183	-26616	-24652	12011	0	1694
SLU-GEO-062	1929	1489	-30108	-22908	21309	172	2437
SLU-GEO-063	1829	1486	-30028	-22143	18125	0	2356
SLU-GEO-064	2866	1078	-30318	-16855	28483	2	3062
SLU-GEO-065	3265	966	-27652	-14959	37242	349	3404
SLU-GEO-066	1596	809	-26906	-19493	15895	2	1789
SLU-GEO-067	1842	918	-26616	-20802	18252	0	2058
SLU-GEO-068	3265	1072	-30108	-16892	34544	87	3436
SLU-GEO-069	3066	1070	-30028	-16152	30382	0	3247
SLU-GEO-070	3265	923	-20401	-14700	34404	302	3393

	<b>F1</b>	<b>F2</b>	<b>F3</b>	<b>M1</b>	<b>M2</b>	<b>M3</b>	<b>Ftot</b>
	kN	kN	kN	kNm	kNm	kNm	kN
SLU-SIS-001	7358	1899	-22902	-18918	62181	-1225	7599
SLU-SIS-002	7574	1899	-22902	-18918	64323	-1225	7808
SLU-SIS-003	7574	1899	-20112	-18917	64312	-1225	7808
SLU-SIS-004	7776	2049	-24040	-21237	66346	-1225	8041
SLU-SIS-005	7811	2010	-23614	-20610	67537	-1114	8065

SLU-SIS-006	7664	1955	-23494	-21023	65235	-1225	7909
SLU-SIS-007	7686	1993	-23448	-21533	65434	-1225	7940
SLU-SIS-008	7811	2047	-24007	-21227	67064	-1198	8075
SLU-SIS-009	7793	2046	-23994	-21092	66505	-1225	8057
SLU-SIS-010	7978	1974	-24040	-20153	68346	-1225	8218
SLU-SIS-011	8048	1954	-23614	-19821	69884	-1170	8282
SLU-SIS-012	7754	1927	-23494	-20622	66127	-1225	7990
SLU-SIS-013	7797	1946	-23448	-20850	66542	-1225	8037
SLU-SIS-014	8048	1973	-24007	-20159	69412	-1211	8286
SLU-SIS-015	8013	1973	-23994	-20029	68679	-1225	8252
SLU-SIS-016	8048	1947	-20409	-19774	69369	-1177	8280
SLU-SIS-017	7358	1899	-19730	-17878	60266	-1225	7599
SLU-SIS-018	7574	1899	-19730	-17878	62409	-1225	7808
SLU-SIS-019	7574	1899	-16939	-17877	62397	-1225	7808
SLU-SIS-020	7358	1899	-20868	-18029	60289	-1225	7599
SLU-SIS-021	7683	2049	-20868	-20197	63516	-1225	7952
SLU-SIS-022	7718	2010	-20442	-19570	64707	-1114	7976
SLU-SIS-023	7572	1955	-20322	-19983	62404	-1225	7820
SLU-SIS-024	7593	1993	-20276	-20493	62604	-1225	7850
SLU-SIS-025	7718	2047	-20835	-20187	64234	-1198	7985
SLU-SIS-026	7701	2046	-20822	-20052	63675	-1225	7968
SLU-SIS-027	7885	1974	-20868	-19113	65515	-1225	8128
SLU-SIS-028	7955	1954	-20442	-18781	67054	-1170	8192
SLU-SIS-029	7662	1927	-20322	-19582	63297	-1225	7900
SLU-SIS-030	7705	1946	-20276	-19810	63711	-1225	7947
SLU-SIS-031	7955	1973	-20835	-19119	66581	-1211	8196
SLU-SIS-032	7920	1973	-20822	-18989	65849	-1225	8162
SLU-SIS-033	7955	1947	-17237	-18734	66538	-1177	8190
SLU-SIS-034	2207	6330	-22902	-61848	19317	2719	6704
SLU-SIS-035	2424	6330	-22902	-61848	21460	2719	6778
SLU-SIS-036	2424	6330	-20112	-61845	21456	2719	6778
SLU-SIS-037	2207	6330	-24040	-62001	19334	2719	6704
SLU-SIS-038	2533	6480	-24040	-64168	22561	2720	6958
SLU-SIS-039	2568	6441	-23614	-63542	23755	2830	6934
SLU-SIS-040	2421	6386	-23494	-63954	21453	2720	6830
SLU-SIS-041	2443	6424	-23448	-64464	21653	2719	6873
SLU-SIS-042	2568	6478	-24007	-64158	23280	2747	6968
SLU-SIS-043	2551	6477	-23994	-64024	22721	2719	6961
SLU-SIS-044	2735	6405	-24040	-63085	24561	2720	6964
SLU-SIS-045	2805	6385	-23614	-62752	26102	2775	6974
SLU-SIS-046	2511	6358	-23494	-63553	22345	2720	6836
SLU-SIS-047	2555	6377	-23448	-63781	22760	2719	6870
SLU-SIS-048	2805	6404	-24007	-63091	25627	2733	6991
SLU-SIS-049	2770	6404	-23994	-62961	24895	2719	6977
SLU-SIS-050	2805	6378	-20409	-62702	25596	2767	6967

SLU-SIS-051	2207	6330	-19730	-60804	17417	2719	6704
SLU-SIS-052	2424	6330	-19730	-60804	19559	2719	6778
SLU-SIS-053	2424	6330	-16939	-60800	19555	2719	6778
SLU-SIS-054	2207	6330	-20868	-60957	17434	2719	6704
SLU-SIS-055	2533	6480	-20868	-63124	20660	2720	6958
SLU-SIS-056	2568	6441	-20442	-62497	21854	2830	6934
SLU-SIS-057	2421	6386	-20322	-62910	19552	2720	6830
SLU-SIS-058	2443	6424	-20276	-63420	19752	2719	6873
SLU-SIS-059	2568	6478	-20835	-63114	21379	2747	6968
SLU-SIS-060	2551	6477	-20822	-62980	20820	2719	6961
SLU-SIS-061	2735	6405	-20868	-62040	22660	2720	6964
SLU-SIS-062	2805	6385	-20442	-61708	24201	2775	6974
SLU-SIS-063	2511	6358	-20322	-62509	20444	2720	6836
SLU-SIS-064	2555	6377	-20276	-62737	20859	2719	6870
SLU-SIS-065	2805	6404	-20835	-62047	23726	2733	6991
SLU-SIS-066	2770	6404	-20822	-61917	22994	2719	6977
SLU-SIS-067	2805	6378	-17237	-61658	23695	2767	6967
SLU-SIS-068	2207	1899	-26603	-20131	21535	345	2912
SLU-SIS-069	2424	1899	-26603	-20131	23677	345	3079
SLU-SIS-070	2424	1899	-23812	-20130	23674	345	3079
SLU-SIS-071	2207	1899	-27741	-20282	21552	345	2912
SLU-SIS-072	2533	2049	-27741	-22450	24779	345	3258
SLU-SIS-073	2568	2010	-27315	-21824	25972	456	3261
SLU-SIS-074	2421	1955	-27195	-22236	23670	345	3112
SLU-SIS-075	2443	1993	-27149	-22747	23871	345	3153
SLU-SIS-076	2568	2047	-27708	-22440	25498	372	3284
SLU-SIS-077	2551	2046	-27695	-22306	24939	345	3270
SLU-SIS-078	2735	1974	-27741	-21366	26779	345	3373
SLU-SIS-079	2805	1954	-27315	-21035	28320	400	3419
SLU-SIS-080	2511	1927	-27195	-21836	24563	345	3165
SLU-SIS-081	2555	1946	-27149	-22064	24978	345	3211
SLU-SIS-082	2805	1973	-27708	-21373	27846	359	3429
SLU-SIS-083	2770	1973	-27695	-21243	27113	345	3401
SLU-SIS-084	2805	1947	-24110	-20987	27814	393	3414
SLU-SIS-085	2207	1899	-16029	-16664	15199	345	2912
SLU-SIS-086	2424	1899	-16029	-16664	17341	345	3079
SLU-SIS-087	2424	1899	-13239	-16663	17338	345	3079
SLU-SIS-088	2207	1899	-17167	-16816	15216	345	2912
SLU-SIS-089	2533	2049	-17167	-18983	18442	345	3258
SLU-SIS-090	2568	2010	-16741	-18357	19636	456	3261
SLU-SIS-091	2421	1955	-16621	-18770	17334	345	3112
SLU-SIS-092	2443	1993	-16575	-19280	17534	345	3153
SLU-SIS-093	2568	2047	-17134	-18973	19161	372	3284
SLU-SIS-094	2551	2046	-17121	-18839	18602	345	3270
SLU-SIS-095	2735	1974	-17167	-17899	20442	345	3373

SLU-SIS-096	2805	1954	-16741	-17568	21983	400	3419
SLU-SIS-097	2511	1927	-16621	-18369	18227	345	3165
SLU-SIS-098	2555	1946	-16575	-18597	18641	345	3211
SLU-SIS-099	2805	1973	-17134	-17906	21508	359	3429
SLU-SIS-100	2770	1973	-17121	-17776	20776	345	3401
SLU-SIS-101	2805	1947	-13536	-17521	21477	393	3414
SLU-SIS-102	-7358	-1899	-22902	17879	-60286	1225	7599
SLU-SIS-103	-7141	-1899	-22902	17879	-58144	1225	7389
SLU-SIS-104	-7141	-1899	-20112	17878	-58133	1225	7389
SLU-SIS-105	-6939	-1749	-24040	15562	-56137	1226	7156
SLU-SIS-106	-6904	-1788	-23614	16188	-54940	1336	7132
SLU-SIS-107	-7051	-1843	-23494	15775	-57241	1226	7288
SLU-SIS-108	-7030	-1805	-23448	15264	-57040	1225	7258
SLU-SIS-109	-6904	-1751	-24007	15572	-55418	1253	7123
SLU-SIS-110	-6922	-1752	-23994	15706	-55977	1225	7140
SLU-SIS-111	-6738	-1824	-24040	16646	-54138	1226	6980
SLU-SIS-112	-6667	-1844	-23614	16977	-52593	1281	6918
SLU-SIS-113	-6961	-1871	-23494	16176	-56348	1226	7208
SLU-SIS-114	-6918	-1852	-23448	15948	-55933	1225	7161
SLU-SIS-115	-6667	-1825	-24007	16639	-53071	1239	6913
SLU-SIS-116	-6702	-1825	-23994	16769	-53803	1225	6947
SLU-SIS-117	-6667	-1851	-20409	17022	-53080	1273	6920
SLU-SIS-118	-7358	-1899	-19730	18916	-62161	1225	7599
SLU-SIS-119	-7141	-1899	-19730	18916	-60019	1225	7389
SLU-SIS-120	-7141	-1899	-16939	18915	-60008	1225	7389
SLU-SIS-121	-7358	-1899	-20868	18766	-62155	1225	7599
SLU-SIS-122	-7032	-1749	-20868	16599	-58928	1226	7246
SLU-SIS-123	-6997	-1788	-20442	17224	-57731	1336	7222
SLU-SIS-124	-7144	-1843	-20322	16811	-60031	1226	7378
SLU-SIS-125	-7122	-1805	-20276	16301	-59831	1225	7347
SLU-SIS-126	-6997	-1751	-20835	16608	-58209	1253	7213
SLU-SIS-127	-7014	-1752	-20822	16743	-58768	1225	7230
SLU-SIS-128	-6830	-1824	-20868	17682	-56929	1226	7069
SLU-SIS-129	-6760	-1844	-20442	18013	-55384	1281	7007
SLU-SIS-130	-7054	-1871	-20322	17212	-59139	1226	7297
SLU-SIS-131	-7010	-1852	-20276	16984	-58724	1225	7251
SLU-SIS-132	-6760	-1825	-20835	17676	-55862	1239	7002
SLU-SIS-133	-6795	-1825	-20822	17806	-56594	1225	7036
SLU-SIS-134	-6760	-1851	-17237	18058	-55871	1273	7009
SLU-SIS-135	-2207	-6330	-22902	60810	-17423	-2719	6704
SLU-SIS-136	-1991	-6330	-22902	60810	-15280	-2719	6636
SLU-SIS-137	-1991	-6330	-20112	60806	-15277	-2719	6636
SLU-SIS-138	-2207	-6330	-24040	60662	-17411	-2719	6704
SLU-SIS-139	-1882	-6180	-24040	58494	-14184	-2719	6460
SLU-SIS-140	-1846	-6219	-23614	59119	-12989	-2608	6487

SLU-SIS-141	-1993	-6274	-23494	58706	-15290	-2719	6583
SLU-SIS-142	-1972	-6236	-23448	58195	-15090	-2719	6540
SLU-SIS-143	-1846	-6182	-24007	58504	-13465	-2692	6452
SLU-SIS-144	-1864	-6182	-23994	58638	-14024	-2719	6457
SLU-SIS-145	-1680	-6255	-24040	59578	-12184	-2719	6476
SLU-SIS-146	-1610	-6274	-23614	59908	-10641	-2664	6478
SLU-SIS-147	-1903	-6302	-23494	59107	-14397	-2719	6583
SLU-SIS-148	-1860	-6283	-23448	58878	-13982	-2719	6552
SLU-SIS-149	-1610	-6256	-24007	59571	-11117	-2706	6460
SLU-SIS-150	-1645	-6256	-23994	59701	-11850	-2719	6469
SLU-SIS-151	-1610	-6282	-20409	59950	-11138	-2671	6485
SLU-SIS-152	-2207	-6330	-19730	61842	-19311	-2719	6704
SLU-SIS-153	-1991	-6330	-19730	61842	-17169	-2719	6636
SLU-SIS-154	-1991	-6330	-16939	61839	-17166	-2719	6636
SLU-SIS-155	-2207	-6330	-20868	61694	-19299	-2719	6704
SLU-SIS-156	-1882	-6180	-20868	59526	-16073	-2719	6460
SLU-SIS-157	-1846	-6219	-20442	60151	-14878	-2608	6487
SLU-SIS-158	-1993	-6274	-20322	59738	-17179	-2719	6583
SLU-SIS-159	-1972	-6236	-20276	59228	-16979	-2719	6540
SLU-SIS-160	-1846	-6182	-20835	59536	-15354	-2692	6452
SLU-SIS-161	-1864	-6182	-20822	59671	-15913	-2719	6457
SLU-SIS-162	-1680	-6255	-20868	60610	-14073	-2719	6476
SLU-SIS-163	-1610	-6274	-20442	60940	-12531	-2664	6478
SLU-SIS-164	-1903	-6302	-20322	60139	-16286	-2719	6583
SLU-SIS-165	-1860	-6283	-20276	59911	-15872	-2719	6552
SLU-SIS-166	-1610	-6256	-20835	60603	-13007	-2706	6460
SLU-SIS-167	-1645	-6256	-20822	60734	-13739	-2719	6469
SLU-SIS-168	-1610	-6282	-17237	60982	-13028	-2671	6485
SLU-SIS-169	-2207	-1899	-26603	16670	-15219	-345	2912
SLU-SIS-170	-1991	-1899	-26603	16670	-13076	-345	2751
SLU-SIS-171	-1991	-1899	-23812	16669	-13073	-345	2751
SLU-SIS-172	-2207	-1899	-27741	16520	-15207	-345	2912
SLU-SIS-173	-1882	-1749	-27741	14353	-11980	-344	2569
SLU-SIS-174	-1846	-1788	-27315	14978	-10784	-234	2570
SLU-SIS-175	-1993	-1843	-27195	14566	-13086	-344	2715
SLU-SIS-176	-1972	-1805	-27149	14055	-12886	-345	2673
SLU-SIS-177	-1846	-1751	-27708	14363	-11261	-317	2545
SLU-SIS-178	-1864	-1752	-27695	14497	-11820	-345	2558
SLU-SIS-179	-1680	-1824	-27741	15437	-9980	-344	2479
SLU-SIS-180	-1610	-1844	-27315	15768	-8437	-289	2447
SLU-SIS-181	-1903	-1871	-27195	14966	-12193	-344	2669
SLU-SIS-182	-1860	-1852	-27149	14738	-11778	-345	2625
SLU-SIS-183	-1610	-1825	-27708	15430	-8913	-331	2433
SLU-SIS-184	-1645	-1825	-27695	15560	-9645	-345	2457
SLU-SIS-185	-1610	-1851	-24110	15812	-8934	-297	2453

SLU-SIS-186	-2207	-1899	-16029	20125	-21515	-345	2912
SLU-SIS-187	-1991	-1899	-16029	20125	-19373	-345	2751
SLU-SIS-188	-1991	-1899	-13239	20124	-19370	-345	2751
SLU-SIS-189	-2207	-1899	-17167	19976	-21503	-345	2912
SLU-SIS-190	-1882	-1749	-17167	17808	-18277	-344	2569
SLU-SIS-191	-1846	-1788	-16741	18434	-17082	-234	2570
SLU-SIS-192	-1993	-1843	-16621	18021	-19383	-344	2715
SLU-SIS-193	-1972	-1805	-16575	17510	-19182	-345	2673
SLU-SIS-194	-1846	-1751	-17134	17818	-17558	-317	2545
SLU-SIS-195	-1864	-1752	-17121	17952	-18117	-345	2558
SLU-SIS-196	-1680	-1824	-17167	18892	-16278	-344	2479
SLU-SIS-197	-1610	-1844	-16741	19223	-14735	-289	2447
SLU-SIS-198	-1903	-1871	-16621	18421	-18490	-344	2669
SLU-SIS-199	-1860	-1852	-16575	18193	-18076	-345	2625
SLU-SIS-200	-1610	-1825	-17134	18885	-15211	-331	2433
SLU-SIS-201	-1645	-1825	-17121	19015	-15943	-345	2457
SLU-SIS-202	-1610	-1851	-13536	19268	-15232	-297	2453

	<b>F1</b>	<b>F2</b>	<b>F3</b>	<b>M1</b>	<b>M2</b>	<b>M3</b>	<b>Ftot</b>
	kN	kN	kN	kNm	kNm	kNm	kN
SLE-RAR-001			-21316				
SLE-RAR-002	338	831	-21316	-12553	3346	0	897
SLE-RAR-003	563	499	-21316	-7532	5577	0	752
SLE-RAR-004	338	831	-18525	-12553	3346	0	897
SLE-RAR-005	563	499	-18525	-7532	5577	0	752
SLE-RAR-006	918	683	-27008	-10537	9157	3	1144
SLE-RAR-007	1077	504	-24875	-7692	14585	554	1189
SLE-RAR-008	410	255	-24278	-9568	4123	3	482
SLE-RAR-009	508	428	-24046	-11888	5033	0	664
SLE-RAR-010	1077	673	-26840	-10492	12425	138	1270
SLE-RAR-011	998	670	-26776	-9881	9884	0	1202
SLE-RAR-012	1835	342	-27008	-5611	18248	2	1867
SLE-RAR-013	2154	252	-24875	-4105	25256	277	2169
SLE-RAR-014	819	128	-24278	-7747	8180	2	829
SLE-RAR-015	1016	214	-24046	-8783	10066	0	1038
SLE-RAR-016	2154	337	-26840	-5641	23096	69	2180
SLE-RAR-017	1995	335	-26776	-5049	19767	0	2023
SLE-RAR-018	2154	218	-20014	-3896	22975	240	2165
SLE-RAR-019	918	1182	-27008	-18070	9157	3	1496
SLE-RAR-020	1077	1003	-24875	-15224	14585	554	1471
SLE-RAR-021	410	754	-24278	-17100	4123	3	858
SLE-RAR-022	508	927	-24046	-19420	5033	0	1057
SLE-RAR-023	1077	1172	-26840	-18025	12425	138	1591

SLE-RAR-024	998	1169	-26776	-17413	9884	0	1536
SLE-RAR-025	1835	840	-27008	-13143	18248	2	2018
SLE-RAR-026	2154	751	-24875	-11637	25256	277	2281
SLE-RAR-027	819	626	-24278	-15279	8180	2	1031
SLE-RAR-028	1016	713	-24046	-16315	10066	0	1241
SLE-RAR-029	2154	835	-26840	-13173	23096	69	2310
SLE-RAR-030	1995	834	-26776	-12582	19767	0	2162
SLE-RAR-031	2154	717	-20014	-11428	22975	240	2270
SLE-RAR-032	1201	683	-27008	-10537	11961	3	1381
SLE-RAR-033	1360	504	-24875	-7692	17389	554	1450
SLE-RAR-034	693	255	-24278	-9568	6927	3	738
SLE-RAR-035	791	428	-24046	-11888	7837	0	899
SLE-RAR-036	1360	673	-26840	-10492	15229	138	1517
SLE-RAR-037	1281	670	-26776	-9881	12688	0	1445
SLE-RAR-038	2118	342	-27008	-5611	21052	2	2145
SLE-RAR-039	2437	252	-24875	-4105	28060	277	2450
SLE-RAR-040	1102	128	-24278	-7747	10984	2	1109
SLE-RAR-041	1299	214	-24046	-8783	12870	0	1317
SLE-RAR-042	2437	337	-26840	-5641	25900	69	2460
SLE-RAR-043	2278	335	-26776	-5049	22571	0	2303
SLE-RAR-044	2437	218	-20014	-3896	25779	240	2447
SLE-RAR-045	1086	683	-27008	-10537	10822	3	1282
SLE-RAR-046	1245	504	-24875	-7692	16250	554	1343
SLE-RAR-047	578	255	-24278	-9568	5788	3	631
SLE-RAR-048	676	428	-24046	-11888	6697	0	800
SLE-RAR-049	1245	673	-26840	-10492	14089	138	1415
SLE-RAR-050	1166	670	-26776	-9881	11548	0	1344
SLE-RAR-051	2003	342	-27008	-5611	19913	2	2032
SLE-RAR-052	2322	252	-24875	-4105	26920	277	2336
SLE-RAR-053	987	128	-24278	-7747	9845	2	995
SLE-RAR-054	1184	214	-24046	-8783	11730	0	1203
SLE-RAR-055	2322	337	-26840	-5641	24761	69	2346
SLE-RAR-056	2163	335	-26776	-5049	21432	0	2189
SLE-RAR-057	2322	218	-20014	-3896	24639	240	2332
SLE-RAR-058	1369	1182	-27008	-18070	13626	3	1808
SLE-RAR-059	1528	1003	-24875	-15224	19054	554	1828
SLE-RAR-060	861	754	-24278	-17100	8591	3	1144
SLE-RAR-061	959	927	-24046	-19420	9501	0	1334
SLE-RAR-062	1528	1172	-26840	-18025	16894	138	1925
SLE-RAR-063	1449	1169	-26776	-17413	14352	0	1861
SLE-RAR-064	2286	840	-27008	-13143	22717	2	2435
SLE-RAR-065	2605	751	-24875	-11637	29724	277	2711
SLE-RAR-066	1270	626	-24278	-15279	12648	2	1416
SLE-RAR-067	1467	713	-24046	-16315	14534	0	1631
SLE-RAR-068	2605	835	-26840	-13173	27565	69	2736



SLE-RAR-069	2446	834	-26776	-12582	24236	0	2584
SLE-RAR-070	2605	717	-20014	-11428	27443	240	2702
SLE-RAR-071	1101	410	-24731	-6322	10948	2	1175
SLE-RAR-072	1292	302	-23451	-4615	15153	333	1327
SLE-RAR-073	655	204	-23685	-7654	6544	3	686
SLE-RAR-074	813	342	-23500	-9510	8052	0	882
SLE-RAR-075	1292	404	-24630	-6295	13857	83	1354
SLE-RAR-076	1197	402	-24592	-5928	11859	0	1263
SLE-RAR-077	1292	262	-20312	-4675	14768	288	1319
SLE-RAR-078	1101	908	-24731	-13855	10948	2	1427
SLE-RAR-079	1292	801	-23451	-12147	15153	333	1520
SLE-RAR-080	655	703	-23685	-15187	6544	3	961
SLE-RAR-081	813	841	-23500	-17043	8052	0	1170
SLE-RAR-082	1292	902	-24630	-13828	13857	83	1576
SLE-RAR-083	1197	901	-24592	-13461	11859	0	1498
SLE-RAR-084	1292	760	-20312	-12207	14768	288	1499
SLE-RAR-085	1384	410	-24731	-6322	13752	2	1443
SLE-RAR-086	1575	302	-23451	-4615	17956	333	1604
SLE-RAR-087	938	204	-23685	-7654	9348	3	960
SLE-RAR-088	1096	342	-23500	-9510	10856	0	1148
SLE-RAR-089	1575	404	-24630	-6295	16660	83	1626
SLE-RAR-090	1480	402	-24592	-5928	14663	0	1534
SLE-RAR-091	1575	262	-20312	-4675	17571	288	1597
SLE-RAR-092	1269	410	-24731	-6322	12612	2	1334
SLE-RAR-093	1460	302	-23451	-4615	16817	333	1491
SLE-RAR-094	823	204	-23685	-7654	8208	3	848
SLE-RAR-095	981	342	-23500	-9510	9717	0	1039
SLE-RAR-096	1460	404	-24630	-6295	15521	83	1515
SLE-RAR-097	1365	402	-24592	-5928	13524	0	1423
SLE-RAR-098	1460	262	-20312	-4675	16432	288	1484
SLE-RAR-099	1552	908	-24731	-13855	15416	2	1798
SLE-RAR-100	1743	801	-23451	-12147	19621	333	1919
SLE-RAR-101	1106	703	-23685	-15187	11012	3	1310
SLE-RAR-102	1264	841	-23500	-17043	12521	0	1518
SLE-RAR-103	1743	902	-24630	-13828	18325	83	1963
SLE-RAR-104	1648	901	-24592	-13461	16328	0	1878
SLE-RAR-105	1743	760	-20312	-12207	19235	288	1902

	<b>F1</b>	<b>F2</b>	<b>F3</b>	<b>M1</b>	<b>M2</b>	<b>M3</b>	<b>Ftot</b>
	kN	kN	kN	kNm	kNm	kNm	kN
SLE-QPE-001	0	0	-21316	0	0	0	0
SLE-QPE-002	563	0	-21316	0	5577	0	563

## 5 DISTRIBUZIONE DELLE SOLLECITAZIONI IN TESTA PALI

### 5.1 GEOMETRIA DELLA PALIFICATA DI FONDAZIONE

Diametro dei pali di fondazione e loro numero:

diam            **1.2**    m

Num tot        **9**      Numero totale di pali

Geometria del plinto:

dtrasv        **9.6**    m

dlong         **9.6**    m

hpl            **2.5**    m

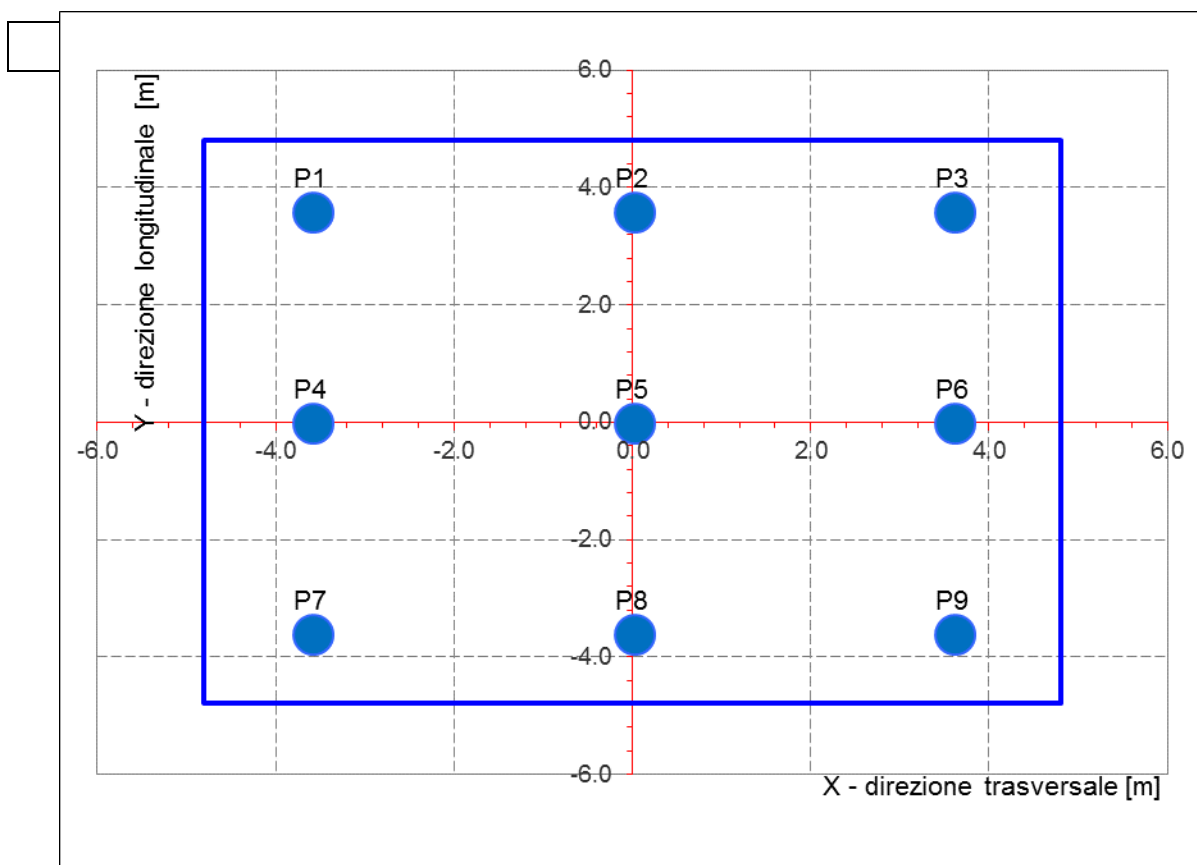

Le caratteristiche di sollecitazione sul singolo palo sono state determinate a partire dalle sollecitazioni riportate all'intradosso del plinto di fondazione, secondo le seguenti relazioni (*distribuzione rigida delle sollecitazioni*):

$$N_{\max} = F_3 / n_{\text{pali}} + \text{ass}(M_1) / W_{1\text{palificata}} + \text{ass}(M_2) / W_{2\text{palificata}}$$

$$N_{\min} = F_3 / n_{\text{pali}} - \text{ass}(M_1) / W_{1\text{palificata}} - \text{ass}(M_2) / W_{2\text{palificata}}$$

$$H = \sqrt{(F_1 / n_{\text{pali}})^2 + (F_2 / n_{\text{pali}})^2}$$

**NB: coordinate riferite al baricentro della palificata**

num.	X (trasv)	Y (long)	X2	Y2	Wl	Wt
	m	m	m2	m2		
P1	-3.60	3.60	13.0	13.0	2.2E+01	-2.2E+01
P2	0.00	3.60	0.0	13.0	2.2E+01	1.0E+99
P3	3.60	3.60	13.0	13.0	2.2E+01	2.2E+01
P4	-3.60	0.00	13.0	0.0	1.0E+99	-2.2E+01
P5	0.00	0.00	0.0	0.0	1.0E+99	1.0E+99
P6	3.60	0.00	13.0	0.0	1.0E+99	2.2E+01
P7	-3.60	-3.60	13.0	13.0	-2.2E+01	-2.2E+01
P8	0.00	-3.60	0.0	13.0	-2.2E+01	1.0E+99
P9	3.60	-3.60	13.0	13.0	-2.2E+01	2.2E+01
P10						
P11						
P12						
P13						
P14						
P15						
P16						
P17						
P18						
P19						
P20						

$\Sigma X2$	$\Sigma Y2$
77.76	77.76
m4	m4

## 5.2 DISTRIBUZIONE DELLE SOLLECITAZIONI IN TESTA AI PALI

Per ogni palo della fondazione e per ogni combinazione di carico considerata, si riportano a seguire i valori delle forze assiali agenti in testa  $N_{max}$  [kN] e  $N_{min}$  [kN], il valore del taglio medio incrementato del coefficiente che tiene conto dell'effetto gruppo ( $T_{med,gr} = 1.1 * T_{med}$  [kN]), nonché il valore del momento flettente agente alla testa del palo (valore massimo). Per il calcolo di tale valore in funzione del taglio agente alla testa del palo, si rimanda all'elaborato progettuale "IF1N.0.1.E.ZZ.RB.GE.00.0.5.001.A - Relazione geotecnica generale di linea delle opere all'aperto".

D (m)	1.2
kh (kN/m <sup>3</sup> )	41667
fck (Mpa)	25
E (Mpa)	31476
J (m <sup>4</sup> )	0.1018
$\lambda$ (cm)	400.12

	$N_{max}$	$N_{min}$	$T_{media}$	$T_{media\_gruppo}$	$M_{max}$
	[kN]	[kN]	[kN]	[kN]	[kNm]
SLU-STR-001	3302	3302	0	0	0
SLU-STR-002	4406	2198	150	164	329
SLU-STR-003	4206	2398	124	137	273
SLU-STR-004	3163	954	150	164	329
SLU-STR-005	2962	1155	124	137	273
SLU-STR-006	5546	2893	185	204	407
SLU-STR-007	5376	2375	193	212	424
SLU-STR-008	4700	2858	78	86	172
SLU-STR-009	4880	2604	107	118	236
SLU-STR-010	5736	2649	206	226	453
SLU-STR-011	5514	2850	195	214	428
SLU-STR-012	5824	2615	301	331	662
SLU-STR-013	5849	1903	349	384	769
SLU-STR-014	4850	2709	134	147	294
SLU-STR-015	5009	2475	167	184	368
SLU-STR-016	6124	2260	351	386	773
SLU-STR-017	5851	2513	326	359	717
SLU-STR-018	4106	493	349	384	768
SLU-STR-019	6069	2370	244	268	537
SLU-STR-020	5899	1852	240	264	528
SLU-STR-021	5224	2335	141	155	310
SLU-STR-022	5404	2081	173	190	381
SLU-STR-023	6259	2125	259	285	571
SLU-STR-024	6037	2327	250	275	551
SLU-STR-025	6347	2092	326	359	718

---

SLU-STR-026	6372	1379		369	405	811
SLU-STR-027	5373	2186		168	185	369
SLU-STR-028	5532	1952		202	222	444
SLU-STR-029	6647	1737		373	411	822
SLU-STR-030	6374	1990		350	385	769
SLU-STR-031	4629	-30		367	403	807
SLU-STR-032	5734	2704		223	246	492
SLU-STR-033	5565	2187		235	258	517
SLU-STR-034	4889	2670		119	131	263
SLU-STR-035	5069	2415		145	160	320
SLU-STR-036	5924	2460		246	270	540
SLU-STR-037	5702	2662		234	257	515
SLU-STR-038	6012	2427		346	380	761
SLU-STR-039	6037	1714		395	434	869
SLU-STR-040	5038	2521		179	197	393
SLU-STR-041	5197	2287		212	233	467
SLU-STR-042	6312	2072		396	436	872
SLU-STR-043	6039	2325		371	408	816
SLU-STR-044	4294	305		394	434	868
SLU-STR-045	5661	2777		208	229	458
SLU-STR-046	5492	2259		218	240	481
SLU-STR-047	4816	2743		103	113	227
SLU-STR-048	4996	2488		130	143	286
SLU-STR-049	5852	2533		230	253	506
SLU-STR-050	5629	2735		218	240	481
SLU-STR-051	5939	2499		328	361	723
SLU-STR-052	5964	1787		377	415	830
SLU-STR-053	4965	2594		161	177	355
SLU-STR-054	5125	2359		195	214	429
SLU-STR-055	6240	2145		379	417	834
SLU-STR-056	5966	2398		354	389	778
SLU-STR-057	4222	378		377	414	829
SLU-STR-058	6373	2066		295	324	648
SLU-STR-059	6203	1548		298	328	655
SLU-STR-060	5527	2031		187	206	412
SLU-STR-061	5707	1777		218	240	479
SLU-STR-062	6563	1821		314	345	690
SLU-STR-063	6341	2023		303	333	667
SLU-STR-064	6651	1788		394	434	868
SLU-STR-065	6676	1075		439	482	965
SLU-STR-066	5677	1882		230	253	507
SLU-STR-067	5836	1648		265	291	583
SLU-STR-068	6951	1433		443	487	974

---

SLU-STR-069	6678	1686		418	460	920
SLU-STR-070	4933	-333		437	481	962

	<b>N<sub>max</sub></b>	<b>N<sub>min</sub></b>		<b>T<sub>media</sub></b>	<b>T<sub>media_gruopo</sub></b>	<b>M<sub>max</sub></b>
	[kN]	[kN]		[kN]	[kN]	[kNm]
SLU-GEO-001	2578	2578		0	0	0
SLU-GEO-002	3535	1621		130	143	285
SLU-GEO-003	3361	1796		107	118	236
SLU-GEO-004	3015	1101		130	143	285
SLU-GEO-005	2841	1276		107	118	236
SLU-GEO-006	4513	2225		160	176	351
SLU-GEO-007	4367	1778		166	183	366
SLU-GEO-008	3784	2195		67	74	148
SLU-GEO-009	3939	1976		93	102	204
SLU-GEO-010	4677	2014		177	195	390
SLU-GEO-011	4485	2188		168	185	369
SLU-GEO-012	4752	1986		259	285	571
SLU-GEO-013	4773	1372		301	331	663
SLU-GEO-014	3912	2067		115	127	253
SLU-GEO-015	4050	1865		144	159	317
SLU-GEO-016	5011	1680		303	333	666
SLU-GEO-017	4775	1898		281	309	618
SLU-GEO-018	3824	709		301	331	662
SLU-GEO-019	4966	1771		211	232	463
SLU-GEO-020	4820	1325		207	228	456
SLU-GEO-021	4237	1742		122	134	268
SLU-GEO-022	4392	1522		149	164	329
SLU-GEO-023	5130	1561		224	246	493
SLU-GEO-024	4938	1735		216	238	476
SLU-GEO-025	5205	1532		282	310	620
SLU-GEO-026	5227	918		318	350	699
SLU-GEO-027	4365	1614		145	159	319
SLU-GEO-028	4503	1412		174	192	383
SLU-GEO-029	5464	1227		322	354	709
SLU-GEO-030	5228	1445		302	332	664
SLU-GEO-031	4278	256		316	348	696
SLU-GEO-032	4675	2062		193	212	424
SLU-GEO-033	4529	1616		203	223	446
SLU-GEO-034	3946	2033		103	113	226
SLU-GEO-035	4101	1813		125	138	276
SLU-GEO-036	4839	1852		212	233	466

SLU-GEO-037	4647	2026		202	222	444
SLU-GEO-038	4914	1823		298	328	656
SLU-GEO-039	4936	1209		340	374	749
SLU-GEO-040	4074	1905		154	170	339
SLU-GEO-041	4212	1703		183	201	402
SLU-GEO-042	5173	1518		342	376	752
SLU-GEO-043	4937	1736		320	352	704
SLU-GEO-044	3987	547		340	374	748
SLU-GEO-045	4613	2124		180	198	396
SLU-GEO-046	4467	1678		189	207	415
SLU-GEO-047	3884	2095		89	98	196
SLU-GEO-048	4039	1876		112	124	247
SLU-GEO-049	4777	1914		198	218	437
SLU-GEO-050	4585	2088		188	207	415
SLU-GEO-051	4852	1885		283	312	623
SLU-GEO-052	4874	1271		325	358	716
SLU-GEO-053	4012	1967		139	153	306
SLU-GEO-054	4150	1765		168	185	370
SLU-GEO-055	5111	1580		327	360	719
SLU-GEO-056	4875	1798		305	335	671
SLU-GEO-057	3925	609		325	357	715
SLU-GEO-058	5229	1509		254	280	560
SLU-GEO-059	5082	1062		257	283	566
SLU-GEO-060	4500	1479		162	178	356
SLU-GEO-061	4655	1260		188	207	414
SLU-GEO-062	5392	1298		271	298	596
SLU-GEO-063	5201	1472		262	288	576
SLU-GEO-064	5468	1270		340	374	749
SLU-GEO-065	5489	656		378	416	832
SLU-GEO-066	4628	1351		199	219	437
SLU-GEO-067	4765	1149		229	252	503
SLU-GEO-068	5727	964		382	420	840
SLU-GEO-069	5491	1182		361	397	794
SLU-GEO-070	4540	-7		377	415	830

	<b>N<sub>max</sub></b>	<b>N<sub>min</sub></b>	<b>T<sub>media</sub></b>	<b>T<sub>media_gruopo</sub></b>	<b>M<sub>max</sub></b>
	[kN]	[kN]	[kN]	[kN]	[kNm]
SLU-SIS-001	6299	-1210	844	929	1858
SLU-SIS-002	6398	-1309	868	954	1909
SLU-SIS-003	6088	-1619	868	954	1909
SLU-SIS-004	6726	-1384	893	983	1966

SLU-SIS-005	6705	-1457		896	986	1972
SLU-SIS-006	6604	-1383		879	967	1934
SLU-SIS-007	6632	-1421		882	970	1941
SLU-SIS-008	6755	-1420		897	987	1974
SLU-SIS-009	6721	-1389		895	985	1970
SLU-SIS-010	6768	-1426		913	1004	2009
SLU-SIS-011	6777	-1529		920	1012	2025
SLU-SIS-012	6627	-1406		888	977	1954
SLU-SIS-013	6651	-1441		893	982	1965
SLU-SIS-014	6814	-1479		921	1013	2026
SLU-SIS-015	6773	-1441		917	1009	2018
SLU-SIS-016	6395	-1859		920	1012	2025
SLU-SIS-017	5810	-1426		844	929	1858
SLU-SIS-018	5909	-1525		868	954	1909
SLU-SIS-019	5599	-1834		868	954	1909
SLU-SIS-020	5945	-1307		844	929	1858
SLU-SIS-021	6194	-1557		884	972	1944
SLU-SIS-022	6173	-1630		886	975	1950
SLU-SIS-023	6072	-1556		869	956	1912
SLU-SIS-024	6100	-1594		872	959	1920
SLU-SIS-025	6223	-1593		887	976	1953
SLU-SIS-026	6190	-1563		885	974	1948
SLU-SIS-027	6237	-1599		903	993	1988
SLU-SIS-028	6245	-1703		910	1001	2003
SLU-SIS-029	6095	-1579		878	966	1932
SLU-SIS-030	6120	-1614		883	971	1943
SLU-SIS-031	6283	-1653		911	1002	2004
SLU-SIS-032	6241	-1614		907	998	1996
SLU-SIS-033	5863	-2033		910	1001	2003
SLU-SIS-034	6302	-1213		745	819	1639
SLU-SIS-035	6401	-1312		753	828	1657
SLU-SIS-036	6091	-1622		753	828	1657
SLU-SIS-037	6437	-1094		745	819	1639
SLU-SIS-038	6686	-1344		773	850	1701
SLU-SIS-039	6665	-1418		770	847	1695
SLU-SIS-040	6565	-1344		759	835	1670
SLU-SIS-041	6592	-1382		764	840	1681
SLU-SIS-042	6715	-1381		774	852	1704
SLU-SIS-043	6682	-1350		773	851	1702
SLU-SIS-044	6729	-1387		774	851	1703
SLU-SIS-045	6737	-1490		775	852	1705
SLU-SIS-046	6587	-1366		760	836	1672
SLU-SIS-047	6612	-1401		763	840	1680



---

SLU-SIS-048	6775	-1440		777	854	1709
SLU-SIS-049	6733	-1401		775	853	1706
SLU-SIS-050	6356	-1820		774	852	1704
SLU-SIS-051	5814	-1429		745	819	1639
SLU-SIS-052	5913	-1528		753	828	1657
SLU-SIS-053	5602	-1838		753	828	1657
SLU-SIS-054	5948	-1310		745	819	1639
SLU-SIS-055	6198	-1560		773	850	1701
SLU-SIS-056	6176	-1634		770	847	1695
SLU-SIS-057	6076	-1560		759	835	1670
SLU-SIS-058	6103	-1598		764	840	1681
SLU-SIS-059	6227	-1597		774	852	1704
SLU-SIS-060	6193	-1566		773	851	1702
SLU-SIS-061	6240	-1603		774	851	1703
SLU-SIS-062	6249	-1706		775	852	1705
SLU-SIS-063	6098	-1582		760	836	1672
SLU-SIS-064	6123	-1617		763	840	1680
SLU-SIS-065	6286	-1656		777	854	1709
SLU-SIS-066	6245	-1618		775	853	1706
SLU-SIS-067	5867	-2036		774	852	1704
SLU-SIS-068	4885	1027		324	356	712
SLU-SIS-069	4984	928		342	376	753
SLU-SIS-070	4674	618		342	376	753
SLU-SIS-071	5019	1146		324	356	712
SLU-SIS-072	5269	896		362	398	797
SLU-SIS-073	5248	822		362	399	797
SLU-SIS-074	5147	896		346	380	761
SLU-SIS-075	5175	858		350	385	771
SLU-SIS-076	5298	859		365	401	803
SLU-SIS-077	5264	890		363	400	800
SLU-SIS-078	5311	853		375	412	825
SLU-SIS-079	5320	750		380	418	836
SLU-SIS-080	5170	874		352	387	774
SLU-SIS-081	5194	839		357	393	785
SLU-SIS-082	5357	800		381	419	839
SLU-SIS-083	5316	838		378	416	832
SLU-SIS-084	4938	420		379	417	835
SLU-SIS-085	3256	306		324	356	712
SLU-SIS-086	3355	207		342	376	753
SLU-SIS-087	3045	-103		342	376	753
SLU-SIS-088	3390	425		324	356	712
SLU-SIS-089	3640	175		362	398	797
SLU-SIS-090	3619	101		362	399	797

---

---

SLU-SIS-091	3518	175		346	380	761
SLU-SIS-092	3546	137		350	385	771
SLU-SIS-093	3669	138		365	401	803
SLU-SIS-094	3636	169		363	400	800
SLU-SIS-095	3683	132		375	412	825
SLU-SIS-096	3691	29		380	418	836
SLU-SIS-097	3541	153		352	387	774
SLU-SIS-098	3566	118		357	393	785
SLU-SIS-099	3728	79		381	419	839
SLU-SIS-100	3687	118		378	416	832
SLU-SIS-101	3309	-301		379	417	835
SLU-SIS-102	6163	-1074		844	929	1858
SLU-SIS-103	6064	-975		821	903	1807
SLU-SIS-104	5754	-1284		821	903	1807
SLU-SIS-105	5991	-648		795	875	1750
SLU-SIS-106	5917	-669		792	872	1744
SLU-SIS-107	5991	-770		810	891	1782
SLU-SIS-108	5953	-742		806	887	1775
SLU-SIS-109	5954	-619		791	871	1742
SLU-SIS-110	5985	-653		793	873	1746
SLU-SIS-111	5948	-606		776	853	1707
SLU-SIS-112	5845	-597		769	845	1691
SLU-SIS-113	5968	-747		801	881	1763
SLU-SIS-114	5933	-722		796	875	1751
SLU-SIS-115	5895	-560		768	845	1690
SLU-SIS-116	5933	-601		772	849	1699
SLU-SIS-117	5513	-978		769	846	1692
SLU-SIS-118	5946	-1561		844	929	1858
SLU-SIS-119	5847	-1462		821	903	1807
SLU-SIS-120	5536	-1772		821	903	1807
SLU-SIS-121	6065	-1428		844	929	1858
SLU-SIS-122	5815	-1178		805	886	1772
SLU-SIS-123	5741	-1199		802	883	1766
SLU-SIS-124	5816	-1300		820	902	1804
SLU-SIS-125	5777	-1272		816	898	1796
SLU-SIS-126	5779	-1149		801	882	1764
SLU-SIS-127	5809	-1182		803	884	1768
SLU-SIS-128	5773	-1136		785	864	1729
SLU-SIS-129	5669	-1127		779	856	1713
SLU-SIS-130	5793	-1277		811	892	1784
SLU-SIS-131	5758	-1252		806	886	1773
SLU-SIS-132	5719	-1090		778	856	1712
SLU-SIS-133	5758	-1131		782	860	1720

---

---

SLU-SIS-134	5338	-1507		779	857	1714
SLU-SIS-135	6167	-1077		745	819	1639
SLU-SIS-136	6067	-978		737	811	1623
SLU-SIS-137	5757	-1288		737	811	1623
SLU-SIS-138	6286	-943		745	819	1639
SLU-SIS-139	6036	-694		718	790	1580
SLU-SIS-140	5962	-715		721	793	1586
SLU-SIS-141	6036	-815		731	805	1610
SLU-SIS-142	5998	-787		727	799	1599
SLU-SIS-143	5999	-664		717	789	1578
SLU-SIS-144	6030	-698		717	789	1579
SLU-SIS-145	5993	-651		720	792	1584
SLU-SIS-146	5890	-642		720	792	1584
SLU-SIS-147	6013	-792		731	805	1610
SLU-SIS-148	5979	-768		728	801	1602
SLU-SIS-149	5940	-605		718	790	1579
SLU-SIS-150	5979	-647		719	791	1582
SLU-SIS-151	5559	-1023		721	793	1586
SLU-SIS-152	5949	-1565		745	819	1639
SLU-SIS-153	5850	-1466		737	811	1623
SLU-SIS-154	5540	-1775		737	811	1623
SLU-SIS-155	6068	-1431		745	819	1639
SLU-SIS-156	5819	-1181		718	790	1580
SLU-SIS-157	5745	-1202		721	793	1586
SLU-SIS-158	5819	-1303		731	805	1610
SLU-SIS-159	5781	-1275		727	799	1599
SLU-SIS-160	5782	-1152		717	789	1578
SLU-SIS-161	5813	-1186		717	789	1579
SLU-SIS-162	5776	-1139		720	792	1584
SLU-SIS-163	5673	-1130		720	792	1584
SLU-SIS-164	5796	-1280		731	805	1610
SLU-SIS-165	5761	-1256		728	801	1602
SLU-SIS-166	5723	-1093		718	790	1579
SLU-SIS-167	5761	-1134		719	791	1582
SLU-SIS-168	5342	-1511		721	793	1586
SLU-SIS-169	4432	1480		324	356	712
SLU-SIS-170	4333	1579		306	336	673
SLU-SIS-171	4023	1269		306	336	673
SLU-SIS-172	4551	1613		324	356	712
SLU-SIS-173	4301	1863		285	314	628
SLU-SIS-174	4228	1842		286	314	628
SLU-SIS-175	4302	1742		302	332	664
SLU-SIS-176	4264	1769		297	327	654

---

SLU-SIS-177	4265	1892		283	311	622
SLU-SIS-178	4296	1859		284	313	625
SLU-SIS-179	4259	1906		275	303	606
SLU-SIS-180	4156	1914		272	299	598
SLU-SIS-181	4279	1764		297	326	653
SLU-SIS-182	4244	1789		292	321	642
SLU-SIS-183	4206	1952		270	297	595
SLU-SIS-184	4244	1910		273	300	601
SLU-SIS-185	3825	1533		273	300	600
SLU-SIS-186	3709	-147		324	356	712
SLU-SIS-187	3610	-48		306	336	673
SLU-SIS-188	3299	-357		306	336	673
SLU-SIS-189	3828	-13		324	356	712
SLU-SIS-190	3578	237		285	314	628
SLU-SIS-191	3504	216		286	314	628
SLU-SIS-192	3578	115		302	332	664
SLU-SIS-193	3540	143		297	327	654
SLU-SIS-194	3542	266		283	311	622
SLU-SIS-195	3572	232		284	313	625
SLU-SIS-196	3536	279		275	303	606
SLU-SIS-197	3432	288		272	299	598
SLU-SIS-198	3556	138		297	326	653
SLU-SIS-199	3521	163		292	321	642
SLU-SIS-200	3482	325		270	297	595
SLU-SIS-201	3521	284		273	300	601
SLU-SIS-202	3101	-93		273	300	600

	<b>N<sub>max</sub></b>	<b>N<sub>min</sub></b>	<b>T<sub>media</sub></b>	<b>T<sub>media_grupo</sub></b>	<b>M<sub>max</sub></b>
	[kN]	[kN]	[kN]	[kN]	[kNm]
SLE-RAR-001	2368	2368	0	0	0
SLE-RAR-002	3105	1632	100	110	219
SLE-RAR-003	2975	1762	84	92	184
SLE-RAR-004	2794	1322	100	110	219
SLE-RAR-005	2665	1451	84	92	184
SLE-RAR-006	3913	2089	127	140	280
SLE-RAR-007	3795	1733	132	145	291
SLE-RAR-008	3331	2064	54	59	118
SLE-RAR-009	3455	1888	74	81	162
SLE-RAR-010	4043	1921	141	155	311
SLE-RAR-011	3890	2060	134	147	294
SLE-RAR-012	4105	1896	207	228	456

---

SLE-RAR-013	4123	1405		241	265	530
SLE-RAR-014	3435	1960		92	101	203
SLE-RAR-015	3544	1799		115	127	254
SLE-RAR-016	4313	1652		242	266	533
SLE-RAR-017	4124	1826		225	247	495
SLE-RAR-018	3468	980		241	265	529
SLE-RAR-019	4261	1740		166	183	366
SLE-RAR-020	4144	1384		163	180	360
SLE-RAR-021	3680	1715		95	105	210
SLE-RAR-022	3804	1540		117	129	258
SLE-RAR-023	4392	1573		177	195	389
SLE-RAR-024	4239	1711		171	188	376
SLE-RAR-025	4454	1548		224	247	493
SLE-RAR-026	4472	1056		253	279	558
SLE-RAR-027	3784	1611		115	126	252
SLE-RAR-028	3893	1450		138	152	303
SLE-RAR-029	4661	1303		257	282	565
SLE-RAR-030	4473	1477		240	264	529
SLE-RAR-031	3816	631		252	277	555
SLE-RAR-032	4042	1959		153	169	338
SLE-RAR-033	3925	1603		161	177	355
SLE-RAR-034	3461	1934		82	90	180
SLE-RAR-035	3585	1759		100	110	220
SLE-RAR-036	4173	1791		169	185	371
SLE-RAR-037	4020	1930		161	177	353
SLE-RAR-038	4235	1766		238	262	525
SLE-RAR-039	4253	1275		272	299	599
SLE-RAR-040	3565	1830		123	136	271
SLE-RAR-041	3674	1669		146	161	322
SLE-RAR-042	4442	1522		273	301	602
SLE-RAR-043	4254	1696		256	281	563
SLE-RAR-044	3598	850		272	299	598
SLE-RAR-045	3990	2012		142	157	314
SLE-RAR-046	3872	1655		149	164	328
SLE-RAR-047	3408	1987		70	77	154
SLE-RAR-048	3532	1811		89	98	196
SLE-RAR-049	4120	1844		157	173	346
SLE-RAR-050	3967	1983		149	164	329
SLE-RAR-051	4183	1819		226	248	497
SLE-RAR-052	4200	1328		260	285	571
SLE-RAR-053	3512	1883		111	122	243
SLE-RAR-054	3621	1722		134	147	294
SLE-RAR-055	4390	1575		261	287	574

---

SLE-RAR-056	4201	1749		243	268	535
SLE-RAR-057	3545	903		259	285	570
SLE-RAR-058	4468	1533		201	221	442
SLE-RAR-059	4351	1177		203	223	447
SLE-RAR-060	3887	1508		127	140	280
SLE-RAR-061	4011	1333		148	163	326
SLE-RAR-062	4599	1366		214	235	471
SLE-RAR-063	4446	1504		207	227	455
SLE-RAR-064	4661	1341		271	298	596
SLE-RAR-065	4679	849		301	331	663
SLE-RAR-066	3990	1405		157	173	346
SLE-RAR-067	4100	1244		181	199	399
SLE-RAR-068	4868	1096		304	334	669
SLE-RAR-069	4680	1271		287	316	632
SLE-RAR-070	4023	424		300	330	661
SLE-RAR-071	3547	1948		131	144	287
SLE-RAR-072	3521	1691		147	162	325
SLE-RAR-073	3289	1974		76	84	168
SLE-RAR-074	3424	1798		98	108	216
SLE-RAR-075	3670	1804		150	165	331
SLE-RAR-076	3556	1909		140	154	309
SLE-RAR-077	3157	1357		147	161	322
SLE-RAR-078	3896	1600		159	174	349
SLE-RAR-079	3870	1342		169	186	372
SLE-RAR-080	3638	1626		107	117	235
SLE-RAR-081	3773	1449		130	143	286
SLE-RAR-082	4018	1455		175	193	385
SLE-RAR-083	3905	1560		166	183	366
SLE-RAR-084	3506	1008		167	183	367
SLE-RAR-085	3677	1819		160	176	353
SLE-RAR-086	3651	1561		178	196	392
SLE-RAR-087	3419	1845		107	117	235
SLE-RAR-088	3554	1668		128	140	281
SLE-RAR-089	3799	1674		181	199	398
SLE-RAR-090	3686	1779		170	187	375
SLE-RAR-091	3287	1227		177	195	390
SLE-RAR-092	3625	1871		148	163	326
SLE-RAR-093	3598	1613		166	182	365
SLE-RAR-094	3366	1897		94	104	207
SLE-RAR-095	3501	1721		115	127	254
SLE-RAR-096	3747	1727		168	185	370
SLE-RAR-097	3633	1832		158	174	348
SLE-RAR-098	3234	1280		165	181	363

SLE-RAR-099	4103	1393		200	220	440
SLE-RAR-100	4076	1135		213	234	469
SLE-RAR-101	3845	1419		146	160	320
SLE-RAR-102	3980	1242		169	186	371
SLE-RAR-103	4225	1248		218	240	480
SLE-RAR-104	4112	1353		209	230	459
SLE-RAR-105	3713	801		211	232	465

	<b>N<sub>max</sub></b>	<b>N<sub>min</sub></b>	<b>T<sub>media</sub></b>	<b>T<sub>media_gruppo</sub></b>	<b>M<sub>max</sub></b>
	[kN]	[kN]	[kN]	[kN]	[kNm]
SLE-QPE-001	2368	2368	0	0	0
SLE-QPE-002	2627	2110	63	69	138

## 6 VERIFICHE STRUTTURALI DEL FUSTO PILA

### 6.1 GEOMETRIA DELLA SEZIONE ED ARMATURA

Si riporta a seguire una figura che illustra la geometria della sezione di verifica, nella quale è rappresentata una armatura tipologica.



Figura 1 – Geometria della sezione trasversale della pila [cm]

#### 6.1.1 ARMATURA LONGITUDINALE

A seguire è indicata l'armatura flessionale prevista nella sezione di base del fusto pila, in termini di numero di barre presenti nello strato esterno (1° str.), nello strato interno (2° str.), nonché loro diametro  $f_i$  [mm].

n barre (1° str.)	124	
$f_i$ barre (1° str.)	24	mm
n barre (2° str.)	122	
$f_i$ barre (2° str.)	24	mm

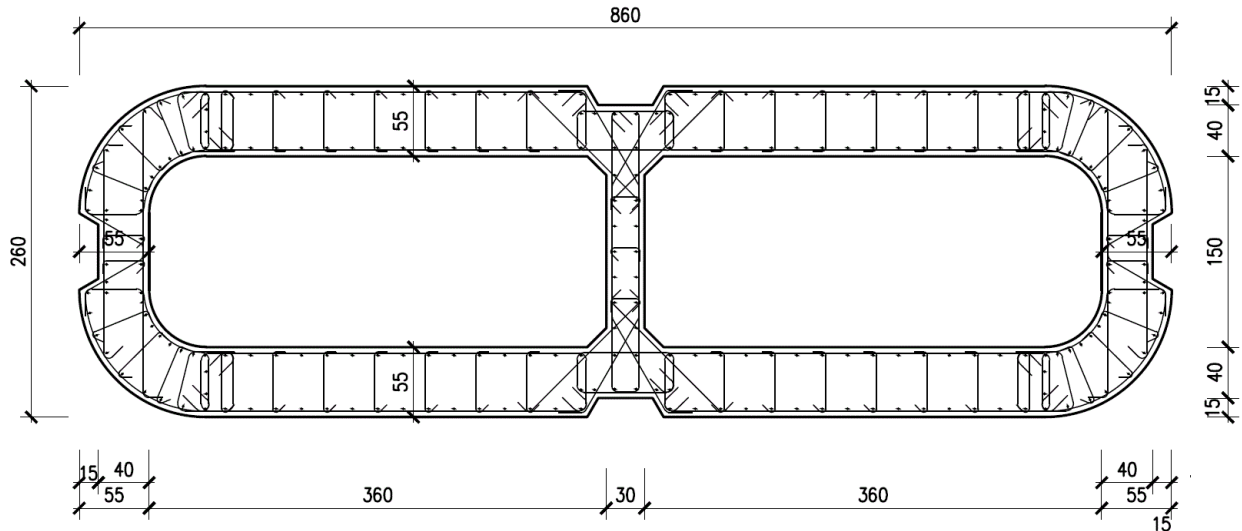
#### 6.1.2 ARMATURA TRASVERSALE

A seguire è indicata l'armatura a taglio prevista nella sezione di base del fusto pila, all'interno della zona critica.



Direzione longitudinale

Staffe:

Spille:

Spille:

øw	16	mm	øw	8	mm
A1b	200.96	mm <sup>2</sup>	A1b	50.24	mm <sup>2</sup>
passo	100	mm	passo	100	mm
bracci	6		bracci	16	

Direzione trasversale

Staffe:

Spille:

Spille:

øw	16	mm	øw	8	mm
A1b	200.96	mm <sup>2</sup>	A1b	50.24	mm <sup>2</sup>
passo	100	mm	passo	100	mm
bracci	4		bracci	6	

---

## 6.2 VERIFICHE SLU A PRESSOFLESSIONE

La verifica SLU a presso-flessione nelle sezioni critiche si effettua verificando che:

$$FS = (M_{Rd,long}^2 + M_{Rd,trasv}^2)^{0.5} / (M_{Ed,long}^2 + M_{Ed,trasv}^2)^{0.5} \geq 1$$

Sono riportate a seguire le verifiche SLU della sezione di base della pila, espresse in forma sintetica mediante il diagramma di interazione  $M_{long} - M_{trasv}$  valutato per una forza assiale corrispondente alla condizione di verifica più severa (SLV-SIS).

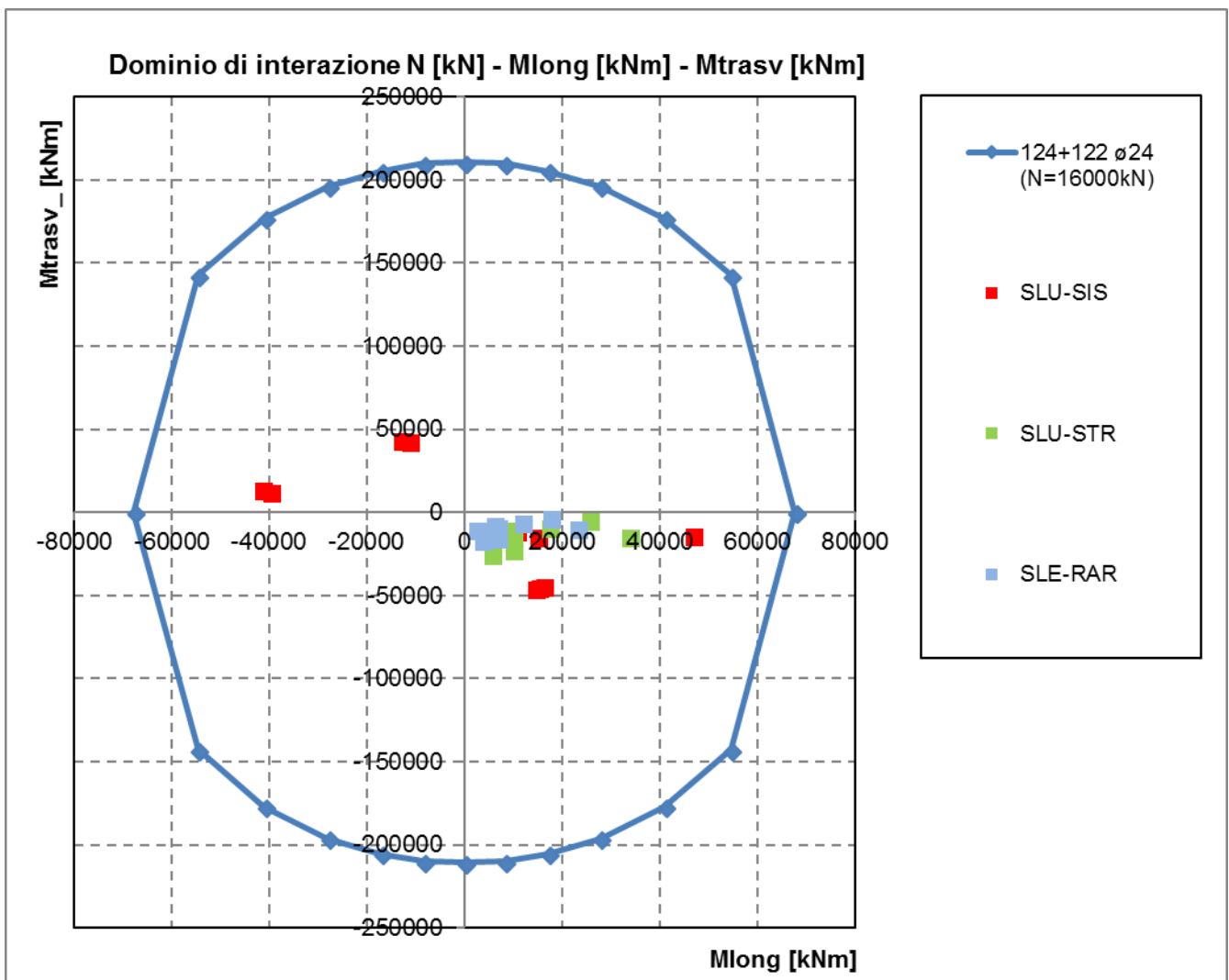

Si riportano a seguire le verifiche in forma esplicita nelle due combinazioni di carico più severe, di cui la prima ricadente in condizione statica SLU e la seconda ricadente in condizione sismica SLV.

SLU-STR-065

Verifica C.A. S.L.U. - File: 860x260\_246fi24

File Materiali Opzioni Visualizza Progetto Sez. Rett. Sismica Normativa: NTC 2008 ?

TITOLO : \_\_\_\_\_

N° Vertici  Zoom N° barre  Zoom

N°	x [cm]	y [cm]	N°	As [cm²]	x [cm]	y [cm]
1	-430	30	1	4,52	9	108
2	-427	56	2	4,52	24	109
3	-417	80	3	4,52	35	109
4	-401	101	4	4,52	35	124
5	-380	117	5	4,52	55	124
6	-356	127	6	4,52	75	124

Sollecitazioni S.L.U. Metodo n

N<sub>Ed</sub>   kN  
M<sub>xEd</sub>   kNm  
M<sub>yEd</sub>

P.to applicazione N  
 Centro  Baricentro cls  
 Coord.[cm] xN  yN

Tipo rottura  
Lato calcestruzzo - Acciaio snervato

Metodo di calcolo  
 S.L.U.+  S.L.U.-  
 Metodo n

Tipo flessione  
 Retta  Deviata

N° rett.

Calcola MRd Dominio Mx-My

angolo asse neutro  $\theta^\circ$

Precompresso

**Materiali**

**B450C** **C32/40**

$\epsilon_{su}$   ‰  $\epsilon_{c2}$   ‰  
 $f_{yd}$   N/mm<sup>2</sup>  $\epsilon_{cu}$   ‰  
 $E_s$   N/mm<sup>2</sup>  $f_{cd}$   ‰  
 $E_s/E_c$    $f_{cc}/f_{cd}$   ?  
 $\epsilon_{syd}$   ‰  $\sigma_{c,adm}$   ‰  
 $\sigma_{s,adm}$   N/mm<sup>2</sup>  $\tau_{co}$   ‰  
 $\tau_{c1}$   ‰

$M_{xRd}$   kN m  
 $M_{yRd}$   kN m  
 $\sigma_c$   N/mm<sup>2</sup>  
 $\sigma_s$   N/mm<sup>2</sup>  
 $\epsilon_c$   ‰  
 $\epsilon_s$   ‰  
d  cm  
x  x/d   
 $\delta$

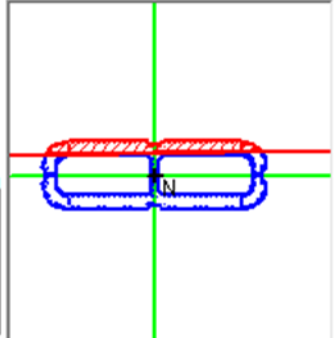

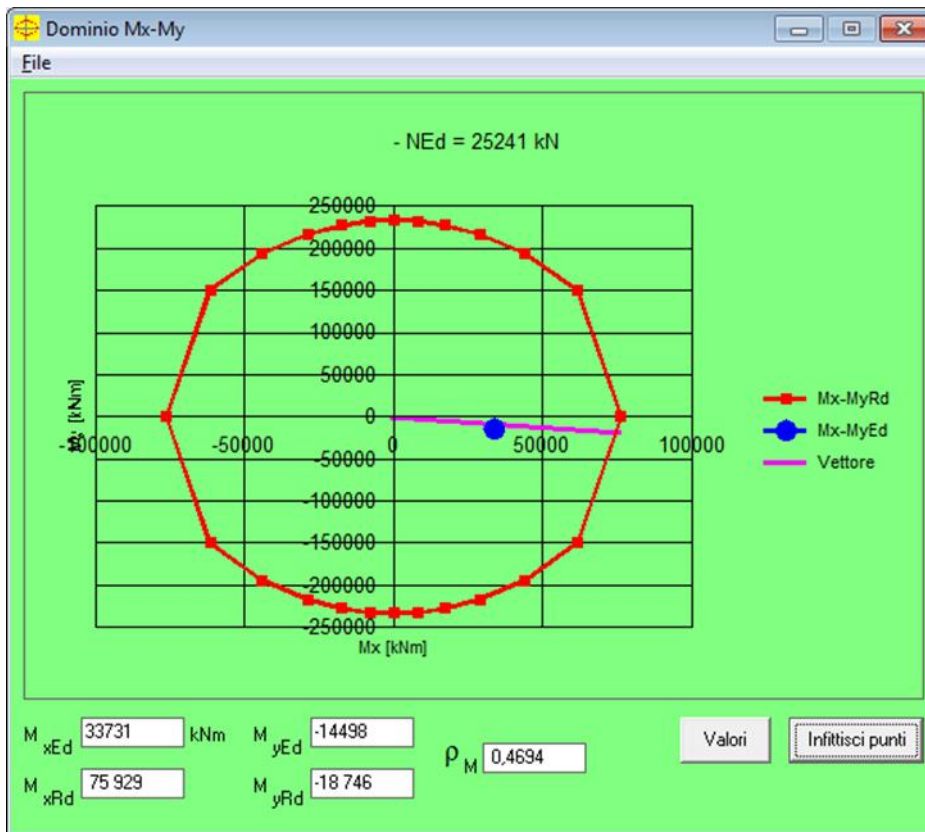

$\rho_M$       0.4694

FS          **2.13**

SLU-SIS-011

Verifica C.A. S.L.U. - File: 860x260\_246fi24\_SIS

File Materiali Opzioni Visualizza Progetto Sez. Rett. Sismica Normativa: NTC 2008 ?

TITOLO : \_\_\_\_\_

N° Vertici  Zoom N° barre  Zoom

N°	x [cm]	y [cm]	N°	As [cm²]	x [cm]	y [cm]
1	-430	30	1	4,52	9	108
2	-427	56	2	4,52	24	109
3	-417	80	3	4,52	35	109
4	-401	101	4	4,52	35	124
5	-380	117	5	4,52	55	124
6	-356	127	6	4,52	75	124

Sollecitazioni

S.L.U.  Metodo n

N<sub>Ed</sub>  kN  
M<sub>xEd</sub>  kNm  
M<sub>yEd</sub>  kNm

P.to applicazione N

Centro  Baricentro cls  
 Coord.[cm] xN   
yN

Tipo rottura  
Lato calcestruzzo - Acciaio snervato

Metodo di calcolo  
 S.L.U.+  S.L.U.-  
 Metodo n

Tipo flessione  
 Retta  Deviata

N° rett.

Calcola MRd

angolo asse neutro  $\theta^\circ$

Precompresso

**Materiali**

$\epsilon_{su}$   ‰  $\epsilon_{c2}$   ‰  
 $f_{yd}$   N/mm<sup>2</sup>  $\epsilon_{cu}$   ‰  
 $E_s$   N/mm<sup>2</sup>  $f_{cd}$   ‰  
 $E_s/E_c$    $f_{cc}/f_{cd}$   ?  
 $\epsilon_{syd}$   ‰  $\sigma_{c,adm}$   ‰  
 $\sigma_{s,adm}$   N/mm<sup>2</sup>  $\tau_{co}$   ‰  
 $\tau_{c1}$   ‰

M<sub>xRd</sub>  kN m  
M<sub>yRd</sub>  kN m  
 $\sigma_c$   N/mm<sup>2</sup>  
 $\sigma_s$   N/mm<sup>2</sup>  
 $\epsilon_c$   ‰  
 $\epsilon_s$   ‰  
d  cm  
x  x/d   
 $\delta$

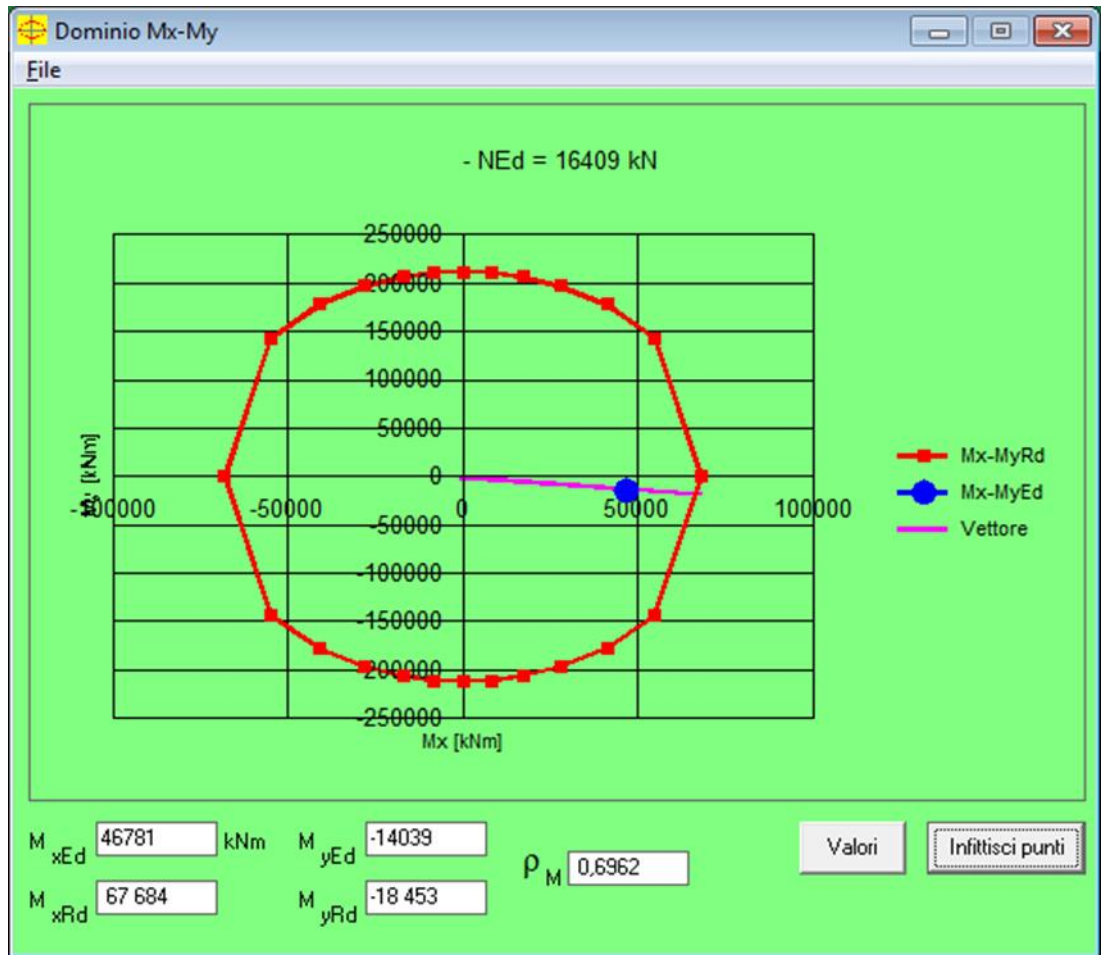

ρ<sub>M</sub>    0.6962

FS      **1.44**

## 6.4 VERIFICHE SLU A TAGLIO

Seguono le sollecitazioni di verifica alla base del fusto pile, calcolate secondo il criterio della gerarchia delle resistenze:

### Sollecitazioni - Condizione statica STR

SLU-STR	max	Combo.	F1	F2	F3	M1	M2
			kN	kN	kN	kNm	kNm
<i>max</i>	F1	SLU-STR-065	3786	1116	-25241	-14498	33731
<i>max</i>	F2	SLU-STR-019	1340	1738	-28334	-22234	10025
<i>min</i>	F1	SLU-STR-002	507	1247	-20080	-15715	3754
<i>min</i>	F2	SLU-STR-014	1188	186	-24375	-10785	8896

### Sollecitazioni - Condizione sismica SIS (da calcolo diretto con $q=1.5$ )

SLU-SIS	max	Combo.	F1	F2	F3	M1	M2
			kN	kN	kN	kNm	kNm
<i>max</i>	F1	SLU-SIS-011	6085	1407	-16409	-14039	46781
<i>max</i>	F2	SLU-SIS-038	1933	4659	-16836	-45147	15215
<i>min</i>	F1	SLU-SIS-102	-5457	-1357	-15697	12400	-39623
<i>min</i>	F2	SLU-SIS-135	-1637	-4523	-15697	42435	-11284

### Sollecitazioni - Condizione sismica SIS (da G.R.)

SLU-SIS	max	Combo.	F1	F2	F3	M1	M2
			kN	kN	kN	kNm	kNm
<i>max</i>	F1	SLU-SIS-011	6085	1407	-16409	-14039	46781
<i>max</i>	F2	SLU-SIS-038	1933	4659	-16836	-45147	15215
<i>min</i>	F1	SLU-SIS-102	-5457	-1357	-15697	12400	-39623
<i>min</i>	F2	SLU-SIS-135	-1637	-4523	-15697	42435	-11284

MRd,1	MRd,2	Vgr,1	Vgr,2
kNm	kNm	kN	kN
18453	67684	8803	1850
158076	50891	2900	6989
36572	66302	8186	2035
169278	44612	2456	6784

**Verifica - Direzione Longitudinale****Verifica a taglio per sezioni rettangolari armate a taglio (D.M. 14/01/2008)**

classe cls	Rck	40	N/mm <sup>2</sup>
resist. Caratteristica cilindrica	fck	33	N/mm <sup>2</sup>
	fcd	19	
	coeff. parziale	$\gamma_c$	1.5
larghezza membratura resistene a V	bw	1400	mm
altezza membratura resistene a V	H	2600	mm
altezza utile	d	2340	mm
area della sezione	As	1.1E+07	mm <sup>2</sup>
sforzo assiale dovuto ai carichi o precompressione	N	1.6.E+07	N
	$\sigma_{cp}$	4.31	N/mm <sup>2</sup>
	$\alpha_c$	1.23	
Acciaio	fyk	450	N/mm <sup>2</sup>
Feb44k	fyd	391	N/mm <sup>2</sup>
diametro staffe	$\phi_w$	16	mm
Area staffa	A $\phi_w$	201	mm <sup>2</sup>
0.9 d	z	2106	mm
passo delle staffe (spille)	sw	100	mm
	n° bracci	6	
angolo di inclinazione	$\theta$	33	°
deve essere compreso tra 1 e 2.5	cot( $\theta$ )	1.54	
angolo di inclinazione armatura rispetto asse palo	$\alpha$	90	°
	cot( $\alpha$ )	0.00	
	Asw / sw	12.06	mm <sup>2</sup> /mm

Taglio resistente per "taglio trazione"	VRsd	15309	kN
Taglio resistente per "taglio compressione"	VRcd	15572	kN

taglio sollecitante	VEd	<b>8803</b>	kN
fattore di sicurezza per GR (par. 7.9.5.2.2)	$\gamma_{Bd}$	<b>1.25</b>	
taglio resistente	VRd	<b>12247</b>	kN

VEd < VRd

La verifica è soddisfatta.

**FS 1.39**



**Verifica - Direzione Trasversale****Verifica a taglio per sezioni rettangolari armate a taglio (D.M. 14/01/2008)**

classe cls	Rck	40	N/mm <sup>2</sup>
resist. Caratteristica cilindrica	fck	33	N/mm <sup>2</sup>
	fcd	19	
coeff. parziale	$\gamma_c$	1.5	
larghezza membratura resistene a V	bw	1100	mm
altezza membratura resistene a V	H	8600	mm
altezza utile	d	7740	mm
area della sezione	As	1.1E+07	mm <sup>2</sup>
sforzo assiale dovuto ai carichi o precompressione	N	0	N
	$\sigma_{cp}$	0.00	N/mm <sup>2</sup>
	$\alpha_c$	1.00	
Acciaio	fyk	450	N/mm <sup>2</sup>
Feb44k	fyd	391	N/mm <sup>2</sup>
diametro staffe	$\phi_w$	16	mm
Area staffa	A $\phi_w$	201	mm <sup>2</sup>
0.9 d	z	6966	mm
passo delle staffe (spille)	sw	100	mm
	n° bracci	4	
angolo di inclinazione	$\theta$	45	°
deve essere compreso tra 1 e 2.5	cot( $\theta$ )	1.00	
angolo di inclinazione armatura rispetto asse palo	$\alpha$	90	°
	cot( $\alpha$ )	0.00	
	Asw / sw	8.04	mm <sup>2</sup> /mm

Taglio resistente per "taglio trazione"	VRsd	21922	kN
Taglio resistente per "taglio compressione"	VRcd	36040	kN

taglio sollecitante	VEd	<b>6989</b>	kN
fattore di sicurezza per GR (par. 7.9.5.2.2)	$\gamma_{Bd}$	<b>1.25</b>	
taglio resistente	<b>VRd</b>	<b>17538</b>	kN

VEd < VRd

La verifica è soddisfatta.

**FS**                      **2.51**

## 6.6 VERIFICHE SLE DELLE TENSIONI

La verifica SLE di tipo tensionale si effettua controllando che le massime tensioni normali agenti nella sezione risultino inferiori ai seguenti valori limite:

per le combinazioni SLE-RAR:

- tensione limite nel calcestruzzo:  $\sigma_c = 0.55 f_{ck}$
- tensione limite nelle barre:  $\sigma_s = 0.75 f_{yk}$

per le combinazioni SLE-QPE:

- tensione limite nel calcestruzzo:  $\sigma_c = 0.40 f_{ck}$

SLE-RAR-065

Verifica C.A. S.L.U. - File: 860x260\_246fi24

File Materiali Opzioni Visualizza Progetto Sez. Rett. Sismica Normativa: NTC 2008 ?

Titolo: \_\_\_\_\_

N° Vertici: 84 Zoom N° barre: 246 Zoom

N°	x [cm]	y [cm]	N°	As [cm²]	x [cm]	y [cm]
1	-430	30	1	4,52	9	108
2	-427	56	2	4,52	24	109
3	-417	80	3	4,52	35	109
4	-401	101	4	4,52	35	124
5	-380	117	5	4,52	55	124
6	-356	127	6	4,52	75	124

Tipo Sezione:  
 Rettan.re  Trapezi  
 a T  Circolare  
 Rettangoli  Coord.

Sollecitazioni: S.L.U. Metodo n

N <sub>Ed</sub>	15555	17872	kN
M <sub>xEd</sub>	11572	23212	kNm
M <sub>yEd</sub>	45335	-9761	

P.to applicazione N:  
 Centro  Baricentro cls  
 Coord.[cm] xN 0 yN 0

Metodo di calcolo:  
 S.L.U.+  S.L.U.-  
 Metodo n

Materiali: B450C C32/40

$\epsilon_{su}$	67,5	%	$\epsilon_{c2}$	2	%
$f_{yd}$	391,3	N/mm <sup>2</sup>	$\epsilon_{cu}$	3,5	
$E_s$	200 000	N/mm <sup>2</sup>	$f_{cd}$	18,13	
$E_s/E_c$	15		$f_{cc}/f_{cd}$	0,8	?
$\epsilon_{syd}$	1,957	%	$\sigma_{c,adm}$	12,25	
$\sigma_{s,adm}$	255	N/mm <sup>2</sup>	$\tau_{co}$	0,7333	
			$\tau_{c1}$	2,114	

$\sigma_c$  -5,627 N/mm<sup>2</sup>  
 $\sigma_s$  83,01 N/mm<sup>2</sup>  
 $\epsilon_s$  0,415 %  
d 289,1 cm  
x 145,8 x/d 0,5042  
 $\delta$  1

Verifica  
N° iterazioni: 4  
 Precompresso

La verifica è soddisfatta.

SLE-RAR-022

Verifica C.A. S.L.U. - File: 860x260\_246fi24\_RAR1

File Materiali Opzioni Visualizza Progetto Sez. Rett. Sismica Normativa: NTC 2008 ?

Tipo Sezione  
 Rettan.re  Trapezi  
 a T  Circolare  
 Rettangoli  Coord.

N° Vertici  Zoom N° barre  Zoom

N°	x [cm]	y [cm]	N°	As [cm²]	x [cm]	y [cm]
1	-430	30	1	4.52	9	108
2	-427	56	2	4.52	24	109
3	-417	80	3	4.52	35	109
4	-401	101	4	4.52	35	124
5	-380	117	5	4.52	55	124
6	-356	127	6	4.52	75	124

Sollecitazioni  
 S.L.U. Metodo n

N<sub>Ed</sub>  17043 kN  
 M<sub>xEd</sub>  3763 kNm  
 M<sub>yEd</sub>  17104

P.to applicazione N  
 Centro  Baricentro cls  
 Coord.[cm] xN  yN

Metodo di calcolo  
 S.L.U.+  S.L.U.-  
 Metodo n

Materiali

$\epsilon_{su}$   ‰  $\epsilon_{c2}$   ‰  
 $f_{yd}$   N/mm<sup>2</sup>  $\epsilon_{cu}$   ‰  
 $E_s$   N/mm<sup>2</sup>  $f_{cd}$   ‰  
 $E_s/E_c$    $f_{cc}/f_{cd}$   ?  
 $\epsilon_{syd}$   ‰  $\sigma_{c,adm}$   ‰  
 $\sigma_{s,adm}$   N/mm<sup>2</sup>  $\tau_{co}$   ‰  
 $\tau_{c1}$   ‰

$\sigma_c$   N/mm<sup>2</sup>  
 $\epsilon_s$   ‰

Verifica  
 N° iterazioni:

Precompresso

La verifica è soddisfatta.

## 6.7 VERIFICHE SLE A FESSURAZIONE

La verifica SLE a fessurazione si effettua controllando che il massimo valore di apertura delle fessure risulti inferiore ai seguenti valori limite:

per le combinazioni SLE-RAR:

- apertura fessure limite:  $w_{lim} = w_1 = 0.30 \text{ mm}$
- c** pos. baric. strato i-esimo [mm]
- ∅** diametro barre strato i-esimo [mm]
- n** numero barre strato i-esimo [ ]
- $\sigma_{s,max}$**  Tensione massima barre strato i-esimo [MPa]
- $b_{eff}$**  larghezza efficace [mm]
- $h_{c,eff}$**  altezza efficace [mm]
- $A_{c,eff}$**  area efficace relativamente ad una singola barre [mm<sup>2</sup>]
- $\rho_{p,eff}$**  percentuale di armatura relativa a  $A_{c,eff}$
- $k_t$**  (0.6 carichi brevi; 0.4 lunga durata)
- $k_1$**  (0.8 barre ad. migliorata; 1.6 liscie)
- $k_2$**  (0.5 per flessione; 1 trazione)

### Prima condizione di carico SLE-RAR

INPUT		
Rck	40	Mpa
h	550	mm
c1	68	mm
$\phi_1$	24	mm
n1	5.000	
c2		mm
$\phi_2$		mm
n2	5.000	
d	482	mm
$b_{eff}$	200	mm
$\sigma_{s,max1}$	83	Mpa
$\sigma_{s,max2}$		Mpa
$h_{c,eff}$	170.0	mm
$A_{c,eff}$	34000	mm <sup>2</sup>
$\rho_{p,eff}$	0.013	
$k_t$	0.6	
$k_1$	0.8	
$k_2$	0.5	
$k_3$	3.4	
$k_4$	0.425	

OUTPUT		
diff. def. armature-clc		
$\epsilon_{sm} - \epsilon_{cm}$	<b>2.42E-04</b>	-
distanza max fessure		
$s_{r,max}$	<b>497</b>	mm
ampiezza fessure:		
wk	<b>0.120</b>	mm
wlim	<b>0.200</b>	mm
La verifica è soddisfatta.		

## 7 VERIFICHE STRUTTURALI DEI PALI DI FONDAZIONE

### 7.1 GEOMETRIA DELLA SEZIONE ED ARMATURA

#### GEOMETRIA DELLA SEZIONE

Diametro del palo =	1200	mm
Copriferro netto c =	60	mm
Classe di resistenza calcestruzzo =	C25/30	Mpa
Classe di resistenza delle barre =	B450C	MPa

#### ARMATURA PER I PRIMI 10 $\emptyset$

##### *1° strato di armatura longitudinale*

Numero barre long.	26	-
Diametro barre long.	26	mm
Copriferro baricentrico arm. long. c' =	85	mm

##### *2° strato di armatura longitudinale*

Numero barre long.	26	-
Diametro barre long.	26	mm
Copriferro baricentrico arm. long. c' =	134	mm

##### *Armatura trasversale*

Diametro barre trasv.	14	mm
Passo arm. trasv.	150	mm
Diametro corona esterna =	1066	mm

## 7.2 VERIFICHE SLU A PRESSOFLESSIONE

Sono riportate a seguire le verifiche SLU della sezione di sommità del palo maggiormente sollecitato, espresse in forma sintetica mediante il diagramma di interazione N – M.

*Diagramma di interazione N-M con coordinate sollecitazioni indotte da combinazioni SLU-STR*

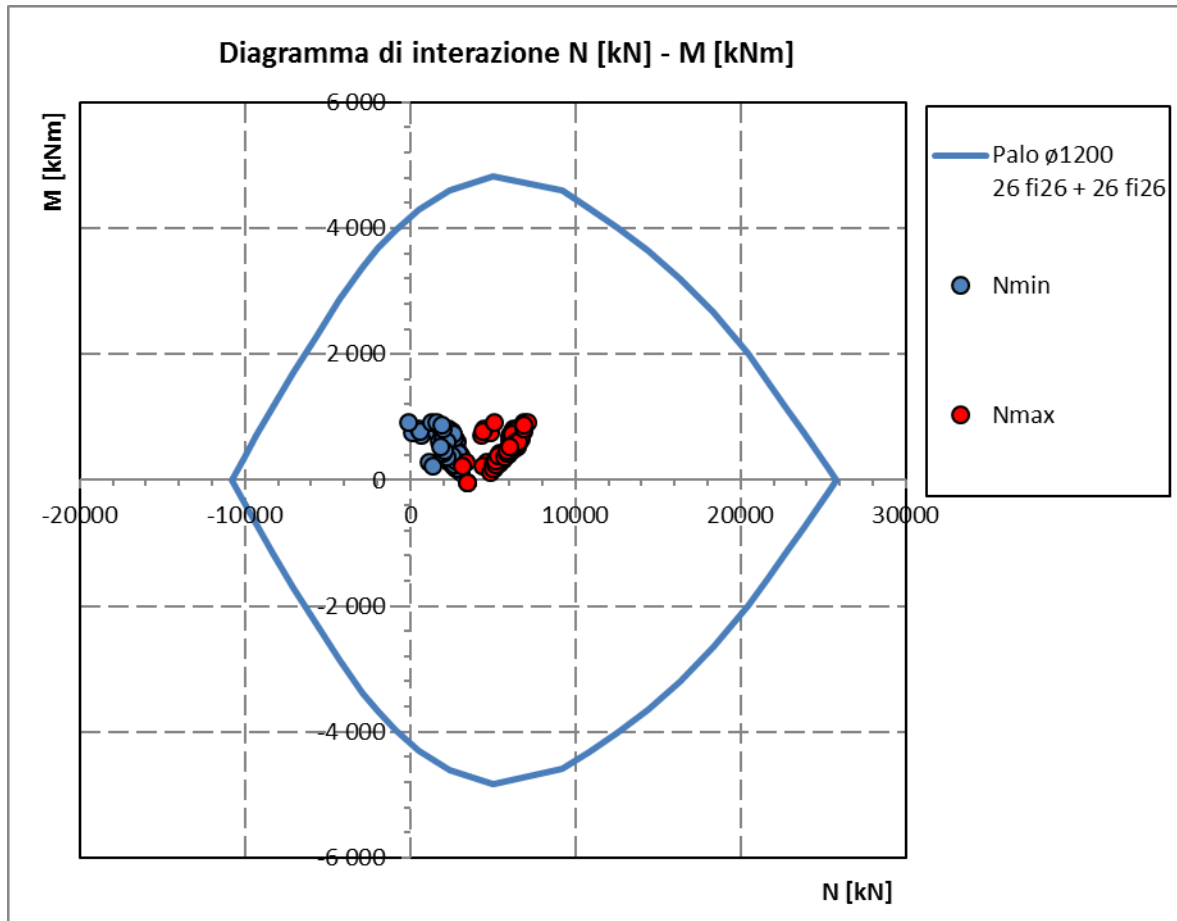

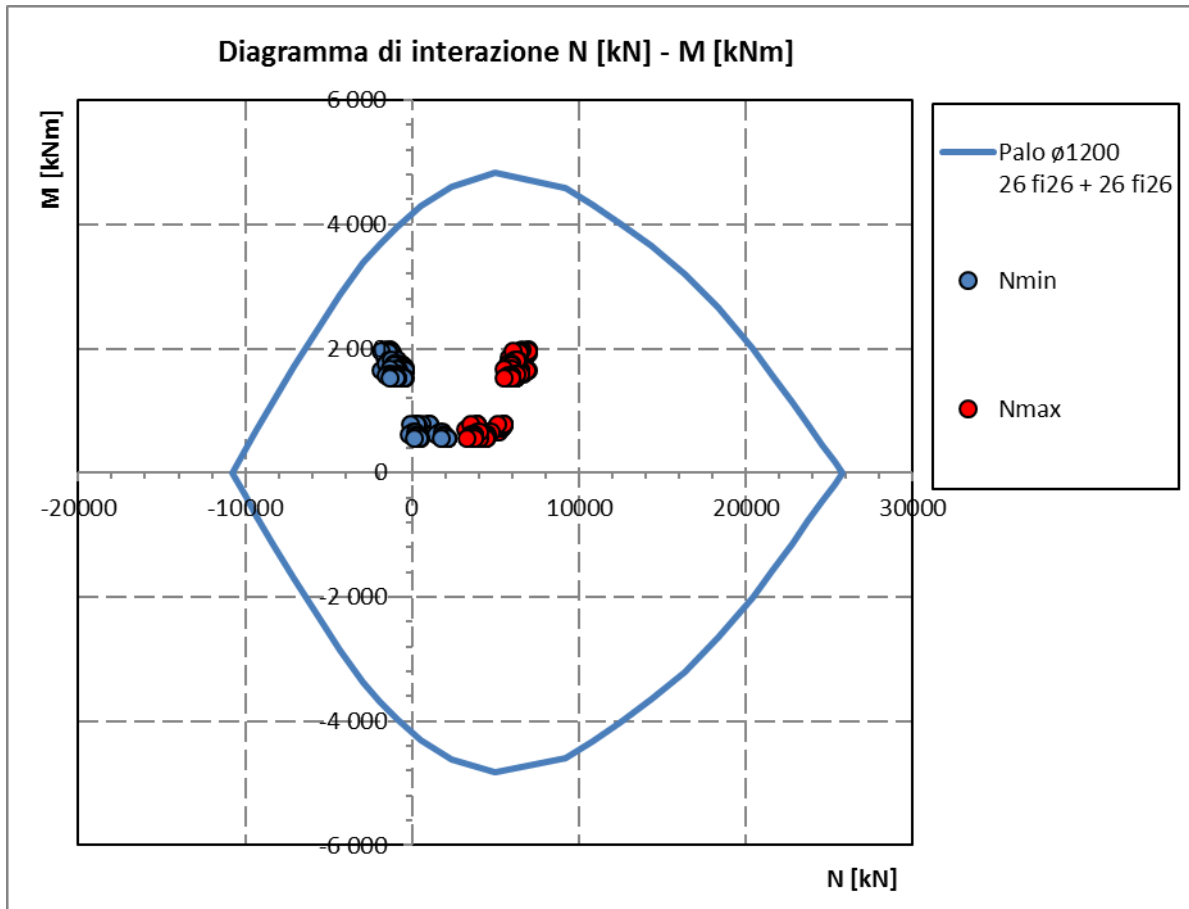
*Diagramma di interazione N-M con coordinate sollecitazioni indotte da combinazioni SLU-SIS*

La verifica è soddisfatta in quanto le coppie N-M delle sollecitazioni agenti nella sezione di verifica sono interne al dominio di resistenza per ogni condizione di carico indagata.

## 7.3 VERIFICHE SLU A TAGLIO

Verifica a taglio per sezioni circolari armate a taglio (D.M. 14/01/2008)

classe cls	Rck	30	N/mm <sup>2</sup>
resist. Caratteristica cilindrica	fck	25	N/mm <sup>2</sup>
	fcd	14	N/mm <sup>2</sup>
diametro	F	1200	mm
Area sezione	A	1130973	mm <sup>2</sup>
copriferro	c	80	mm
Area sezione rettangolare equivalente	Aeq	941544	mm <sup>2</sup>
altezza utile equivalente	d	931	mm
larghezza equivalente	bw	1011	mm
altezza equivalente	heq	1118	mm
sforzo assiale dovuto ai carichi o precompressione	N		N
	scp	0.000	N/mm <sup>2</sup>
	acp	1.00	

Acciaio	fyk	450	N/mm <sup>2</sup>
B450C	fyd	391	N/mm <sup>2</sup>
diametro staffe (spille)	øw	14	mm
Area staffa (spilla)	Aøw	154	mm <sup>2</sup>
0.9 d	z	838	mm
passo spirale	sw	150	mm
	n° bracci	2	
angolo di inclinazione biella compressa	q	21.8	°
deve essere compreso tra 1 e 2.5	cot(q)	2.50	
angolo di inclinazione armatura rispetto asse palo	a	90	°
	cot(a)	0.00	
	Asw / sw	2.053	mm <sup>2</sup> /mm

Taglio resistente per "taglio trazione"	VRsd	1682	kN
Taglio resistente per "taglio compressione"	VRcd	2061	kN

taglio sollecitante	VEd	<b>1013</b>	kN
fattore di sicurezza per GR (par. 7.9.5.2.2)	gRd	<b>1</b>	
taglio resistente	VRd	<b>1682</b>	kN
	VEd	<	VRd
<b>verifica</b>			



## 7.4 VERIFICHE SLE DELLE TENSIONI

La verifica SLE di tipo tensionale si effettua controllando che le massime tensioni normali agenti nella sezione risultino inferiori ai seguenti valori limite:

per le combinazioni SLE-RAR:

- tensione limite nel calcestruzzo:  $\sigma_c = 0.55 f_{ck}$
- tensione limite nelle barre:  $\sigma_s = 0.75 f_{yk}$

per le combinazioni SLE-QPE:

- tensione limite nel calcestruzzo:  $\sigma_c = 0.40 f_{ck}$

SLE-RAR-065

Verifica C.A. S.L.U. - File: palo1200\_26fi26+26fi26\_RAR1

File Materiali Opzioni Visualizza Progetto Sez. Rett. Sismica Normativa: DM 1996 ?

Titolo :

Sezione circolare cava

Raggio esterno: 600 [mm]  
 Raggio interno: 0 [mm]  
 N° barre uguali: 0  
 Diametro barre: 0 [mm]  
 Copriferro (baric.): 0 [mm]

N° barre: 52 Zoom

N°	As [mm²]	x [mm]	y [mm]
1	531	0	515
2	531	123	500
3	531	239	456
4	531	342	385
5	531	424	293
6	531	482	183

Tipo Sezione  
 Rettan.re  Trapezi  
 a T  Circolare  
 Rettangoli  Coord.

Sollecitazioni  
 S.L.U. Metodo n

N<sub>Ed</sub>: 0 849 kN  
 M<sub>xEd</sub>: 0 663 kNm  
 M<sub>yEd</sub>: 0 0

P.to applicazione N  
 Centro  Baricentro cls  
 Coord.[mm] xN: 0 yN: 0

Metodo di calcolo  
 S.L.U.+  S.L.U.-  
 Metodo n

Materiali  
 B450C C25/30  
 $\epsilon_{su}$ : 10 ‰  $\epsilon_{c2}$ : 2 ‰  
 $f_{yd}$ : 391.3 N/mm²  $\epsilon_{cu}$ : 3.5  
 $E_s$ : 200 000 N/mm²  $f_{cd}$ : 13.28  
 $E_s/E_c$ : 15  $f_{cc}/f_{cd}$ : 0.8  
 $\epsilon_{syd}$ : 1.957 ‰  $\sigma_{c,adm}$ : 9.75  
 $\sigma_{s,adm}$ : 255 N/mm²  $\tau_{co}$ : 0.6  
 $\tau_{c1}$ : 1.829

$\sigma_c$ : -3.937 N/mm²  
 $\sigma_s$ : 54.22 N/mm²  
 $\epsilon_s$ : 0.2711 ‰  
 d: 1 115 mm  
 x: 581.3 x/d: 0.5214  
 $\delta$ : 1

Vertici: 50  
 Verifica  
 N° iterazioni: 4  
 Precompresso

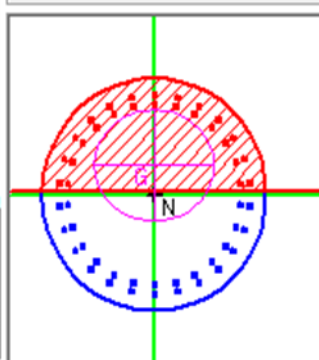

La verifica è soddisfatta

SLE-RAR-068

Verifica C.A. S.L.U. - File: palo1200\_26fi26+26fi26\_RAR2

File Materiali Opzioni Visualizza Progetto Sez. Rett. Sismica Normativa: DM 1996 ?

Titolo : \_\_\_\_\_

**Sezione circolare cava**

Raggio esterno: 600 [mm]  
 Raggio interno: 0 [mm]  
 N° barre uguali: 0  
 Diametro barre: 0 [mm]  
 Copriferro (baric.): 0 [mm]

N° barre: 52 Zoom

N°	As [mm²]	x [mm]	y [mm]
1	531	0	515
2	531	123	500
3	531	239	456
4	531	342	385
5	531	424	293
6	531	482	183

**Tipo Sezione**

Rettan.re  Trapezi  
 a T  Circolare  
 Rettangoli  Coord.

**Sollecitazioni**

S.L.U. Metodo n

N<sub>Ed</sub>: 0 1096 kN  
 M<sub>xEd</sub>: 0 669 kNm  
 M<sub>yEd</sub>: 0 0

**P.to applicazione N**

Centro  Baricentro cls  
 Coord.[mm] xN: 0 yN: 0

**Metodo di calcolo**

S.L.U.+  S.L.U.-  
 Metodo n

**Materiali**

B450C C25/30

$\epsilon_{su}$ : 10 ‰  $\epsilon_{c2}$ : 2 ‰  
 $f_{yd}$ : 391.3 N/mm²  $\epsilon_{cu}$ : 3.5 ‰  
 $E_s$ : 200 000 N/mm²  $f_{cd}$ : 13.28  
 $E_s/E_c$ : 15  $f_{cc}/f_{cd}$ : 0.8 ?  
 $\epsilon_{syd}$ : 1.957 ‰  $\sigma_{c,adm}$ : 9.75  
 $\sigma_{s,adm}$ : 255 N/mm²  $\tau_{co}$ : 0.6  
 $\tau_{c1}$ : 1.829

$\sigma_c$ : -4.017 N/mm²  
 $\sigma_s$ : 46.72 N/mm²  
 $\epsilon_s$ : 0.2336 ‰  
 d: 1 115 mm  
 x: 628.1 x/d: 0.5633  
 $\delta$ : 1

Vertici: 50  
 Verifica  
 N° iterazioni: 4  
 Precompresso

La verifica è soddisfatta



## 7.5 VERIFICHE SLE A FESSURAZIONE

La verifica SLE a fessurazione si effettua controllando che il massimo valore di apertura delle fessure risulti inferiore ai seguenti valori limite:

per le combinazioni SLE-RAR:

- apertura fessure limite:  $w_{lim} = w_1 = 0.30 \text{ mm}$

### Prima condizione di carico SLE-RAR

INPUT		
Rck	30	Mpa
h	1200	mm
c1	85	mm
$\phi 1$	26	mm
n1	7.791	
c2	134	mm
$\phi 2$	26	mm
n2	7.791	
d	1091	mm
beff	128	mm
x	581.3	mm
$\sigma_{s,max1}$	54	Mpa
$\sigma_{s,max2}$	54	Mpa
$h_{c,eff}$	206	mm
$A_{c,eff}$	26470	mm <sup>2</sup>
$\rho_{p,eff}$	0.040	
kt	0.6	
k1	0.8	
k2	0.5	
k3	3.4	
k4	0.425	

OUTPUT		
diff. def. armature-cla		
$\epsilon_{sm} - \epsilon_{cm}$	<b>1.58E-04</b>	-
distanza max fessure		
$s_{r,max}$	<b>466</b>	mm
ampiezza fessure:		
wk	<b>0.074</b>	mm
wlim	<b>0.300</b>	mm
La verifica è soddisfatta.		

**Seconda condizione di carico SLE-RAR**

INPUT		
Rck	30	Mpa
h	1200	mm
c1	85	mm
$\phi 1$	26	mm
n1	7.791	
c2	134	mm
$\phi 2$	26	mm
n2	7.791	
d	1091	mm
beff	128	mm
x	628.1	mm
$\sigma_{S\_max1}$	47	Mpa
$\sigma_{S\_max2}$	47	Mpa
$h_{C,eff}$	191	mm
$A_{C,eff}$	24467	mm <sup>2</sup>
$\rho_{p,eff}$	0.043	
kt	0.6	
k1	0.8	
k2	0.5	
k3	3.4	
k4	0.425	

OUTPUT		
diff. def. armature-cls		
$\epsilon_{sm} - \epsilon_{cm}$	<b>1.36E-04</b>	-
distanza max fessure		
$s_{f,max}$	<b>454</b>	mm
ampiezza fessure:		
wk	<b>0.062</b>	mm
wlim	<b>0.300</b>	mm
La verifica è soddisfatta.		

**Terza condizione di carico SLE-RAR**



## 8 VERIFICHE DEL PLINTO DI FONDAZIONE

### 8.1 VERIFICHE SLU E SLE A TIRANTE-PUNSTONE

Le verifiche SLU e SLE si effettuano controllando che le massime tensioni normali agenti nel tirante di armatura e nella biella compressa di calcestruzzo risultino inferiori ai seguenti valori limite:

per le combinazioni SLU e SLV:

- tensione limite nel calcestruzzo:  $\sigma_c = f_{cd}' = 0.5 f_{cd}$
- tensione limite nelle barre:  $\sigma_s = f_{yd}$

per le combinazioni SLE-RAR:

- tensione limite nel calcestruzzo:  $\sigma_c = 0.55 f_{ck}$
- tensione limite nelle barre:  $\sigma_s = 0.75 f_{yk}$

per le combinazioni SLE-QPE:

- tensione limite nel calcestruzzo:  $\sigma_c = 0.40 f_{ck}$

Si distinguono due meccanismi di tipo tirante-puntone principali nel plinto di fondazione, illustrati nelle figure seguenti e descritti a seguire:

- un primo meccanismo è innescato dalle azioni trasmesse al plinto dai pali centrali e coinvolge un tirante-puntone parallelo alla direzione longitudinale (evidenziato in verde). Tale meccanismo coinvolge la sola armatura longitudinale inferiore del plinto.
- un secondo meccanismo coinvolge i pali di spigolo ed innesca un tirante-puntone anche'esso parallelo alla direzione longitudinale (evidenziato in rosso). Tale meccanismo coinvolge la sola armatura longitudinale inferiore del plinto.



Figura 2 – Vista in pianta - Tirante-puntone centrale (verde) e di spigolo (rosso)

### 8.1.1 VERIFICHE RELATIVE AI PALI DI SPIGOLO

Seguono le forze assiali agenti alla testa dei pali nelle condizioni di carico più severe per ogni combinazione di carico:

	Nmax	Nmin
SLU-STR	6951	-333
SLU-GEO	5727	-7
SIS-SLV	6814	-2036
	kN	kN

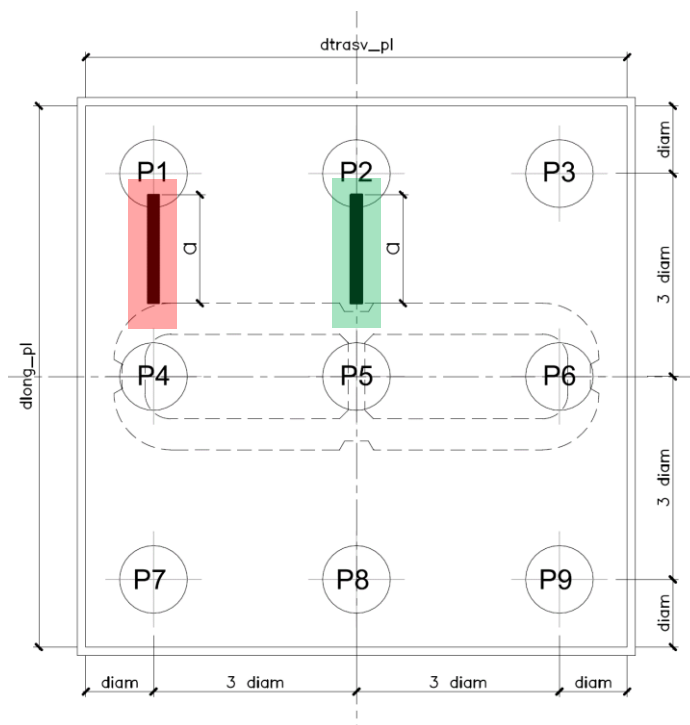
	Nmax	Nmin
SLE-QP	2627	2110
SLE-RAR	4868	424
	kN	kN

Seguono le verifiche delle armature superiori ed inferiori del plinto di fondazione:

#### Armatura inferiore

	Nmax	PEd	T	$\sigma_{s\_long}$	$\sigma_{s\_trasv}$	< fyd	C	$\sigma_c$	< fcd'
SLU-STR	6951	6173	7100	201	0	VERO	9408	5.0	VERO
SLU-GEO	5727	4949	5691	161	0	VERO	7542	4.0	VERO
SIS-SLV	6814	6036	6942	197	0	VERO	9199	4.9	VERO
	kN	kN	kN	Mpa	Mpa		kN	Mpa	

#### Armatura superiore

	Nmin	PEd	T	$\sigma_{s\_long}$	$\sigma_{s\_trasv}$	< fyd	C	$\sigma_c$	< fcd'
SLU-STR	-333	1111							
SLU-GEO	-7	785							
SIS-SLV	-2036	2814	3237	239	0	VERO	4289	2.3	VERO
	kN	kN	kN	Mpa	Mpa		kN	Mpa	

#### Armatura inferiore

	Nmax	PEd	T	$\sigma_{s\_long}$	$\sigma_{s\_trasv}$	< 0.75 fyk	C	$\sigma_c$	< 0.40 fck'
SLE-QP	2627	1849	2126	60	0	VERO	2817	1.5	VERO
SLE-RAR	4868	4090	4704	133	0	VERO	6234	3.3	VERO
	kN	kN	kN	Mpa	Mpa		kN	Mpa	

#### Armatura superiore

	Nmin	PEd	T	$\sigma_{s\_long}$	$\sigma_{s\_trasv}$	< 0.75 fyk	C	$\sigma_c$	< 0.40 fck'
SLE-QP	2110	-							
SLE-RAR	424	-							
	kN	kN	kN	Mpa	Mpa		kN	Mpa	

Le verifiche sono soddisfatte.



### 8.1.2 VERIFICHE RELATIVE AI PALI DI INTERMEDI

Forze assiali agenti alla testa dei pali nelle condizioni di carico più severe per ogni combinazione di carico.

	Nmax	Nmin
SLU-STR	6047	453
SLU-GEO	4945	674
SIS-SLV	5881	-1165
	kN	kN

	Nmax	Nmin
SLE-QP	2627	2110
SLE-RAR	4258	953
	kN	kN

Seguono le verifiche delle armature superiori ed inferiori del plinto di fondazione:

#### Armatura inferiore

	Nmax	PEd	T	$\sigma_{s\_long}$	$\sigma_{s\_trasv}$	< $f_{yd}$	C	$\sigma_c$	< $f_{cd}'$
SLU-STR	6047	5269	6060	179	-	VERO	8030	3.5	VERO
SLU-GEO	4945	4167	4792	141	-	VERO	6350	2.8	VERO
SIS-SLV	5881	5103	5869	173	-	VERO	7777	3.4	VERO
	kN	kN	kN	Mpa	Mpa		kN	Mpa	

#### Armatura superiore

	Nmin	PEd	T	$\sigma_{s\_long}$	$\sigma_{s\_trasv}$	< $f_{yd}$	C	$\sigma_c$	< $f_{cd}'$
SLU-STR	453	-							
SLU-GEO	674	-							
SIS-SLV	-1165	1943	2235	275	-	VERO	2962	1.3	VERO
	kN	kN	kN	Mpa	Mpa		kN	Mpa	

#### Armatura inferiore

	Nmax	PEd	T	$\sigma_{s\_long}$	$\sigma_{s\_trasv}$	< $0.75 f_{yk}$	C	$\sigma_c$	< $0.40 f_{ck}'$
SLE-QP	2627	1849	2126	63	-	VERO	2817	1.2	VERO
SLE-RAR	4258	3480	4003	118	-	VERO	5304	2.3	VERO
	kN	kN	kN	Mpa	Mpa		kN	Mpa	

#### Armatura superiore

	Nmin	PEd	T	$\sigma_{s\_long}$	$\sigma_{s\_trasv}$	< $0.75 f_{yk}$	C	$\sigma_c$	< $0.40 f_{ck}'$
SLE-QP	2110	-							
SLE-RAR	953	-							VERO
	kN	kN	kN	Mpa	Mpa		kN	Mpa	

Le verifiche sono soddisfatte.

## 8.2 VERIFICHE SLU A PUNZONAMENTO

Conservativamente, la verifica è stata riferita al palo di bordo maggiormente sollecitato e lo sviluppo del perimetro efficace  $u$  è stato definito considerando una distanza dall'impronta caricata (coincidente con la sezione di testa del palo) pari a  $d = a \cdot 0.9 H_{pl}$  ( $H_{pl}$  = altezza plinto,  $a < 2$ ), come illustrato nella seguente figura.



Figura 3 – Perimetro efficace per la verifica a taglio-punzonamento

A seguire si riportano il valore della forza concentrata  $V_{Ed}$  [kN] agente alla testa del palo maggiormente sollecitato nella condizione di verifica più severa, il valore del coefficiente  $a$  che individua la geometria del perimetro efficace e lo sviluppo  $u$  [m] di quest'ultimo.

La forza concentrata  $V_{Ed} = 6173$  kN è stata depurata della quota parte di forza assiale agente nella sezione di base del fusto della pila, pari a  $N_{Ed}^* = N_{Ed} \cdot A / A_c = 16000$  kN  $\cdot$   $1.1$  m<sup>2</sup> /  $10.45$  m<sup>2</sup> =  $1688$  kN.

$V_{Ed} - N_{Ed}^*$	4485	kN
$a$	1.1	
$u$	<b>7.1</b>	m

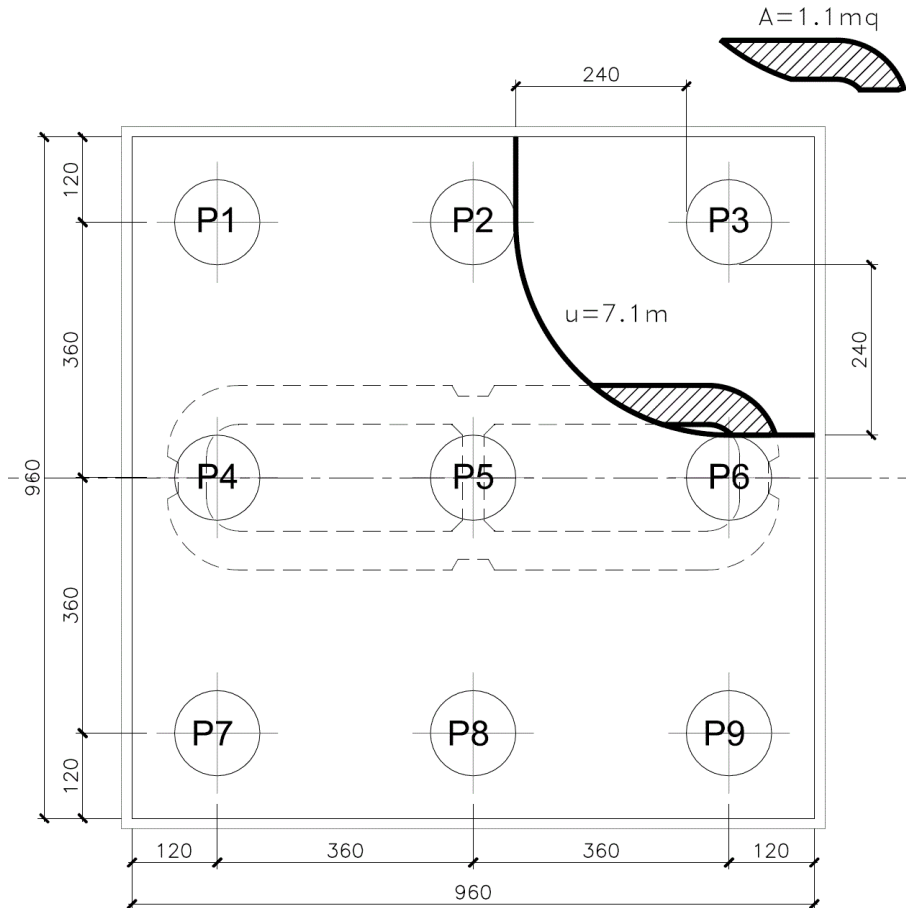
<b>Verifica a punzonamento per sezioni rettangolari SENZA armatura a taglio (NTC08 - EC2-rev05)</b>				
classe cls	C	35	Mpa	
coeff. parziale	$\gamma_c$	1.5		
perimetro di verifica	u1	7100	mm	
altezza soletta	H	2500	mm	
altezza utile	d	2395	mm	
diametro ferro longitudinale teso	$\phi_{lon}$	30	mm	
	strati	3		
	passo	150	mm	
percentuale di armatura trasversale teso	$\rho_{lx}$	0.49%		
diametro ferro trasversale	$\phi_{tra}$	20	mm	
	strati	2		
	passo	200	mm	
percentuale di armatura trasv	$\rho_{tx}$	0.13%		
percentuale di armatura totale	$\rho_l$	0.25%		
Eventuale compressione long	$\sigma_{c\_lon}$	0	Mpa	
Eventuale compressione trasv	$\sigma_{c\_tra}$	0	Mpa	
	$\sigma_c$	0.00	N/mm <sup>2</sup>	
	k1	0.10		
	$C_{r,dc}$	0.12		
	k	1.29		
	vmin	0.30	Mpa	
	<b>vrd_c</b>	0.320	Mpa	
	<b>vmin+k1<math>\sigma_{cp}</math></b>	0.303	Mpa	
Tensione resistente taglio-punzonamento	<b>vrd_c</b>	<b>0.320</b>	N/mm <sup>2</sup>	
taglio sollecitante	<b>VEd - NEd*</b>	4485	kN	
	<b>vEd</b>	<b>0.264</b>	Mpa	
<b>La verifica è soddisfatta</b>	<b>vrd_c</b>	<b>&gt;</b>	<b>ved</b>	

### 8.3 VERIFICHE SLE A FESSURAZIONE

La verifica SLE a fessurazione si effettua controllando che il massimo valore di apertura delle fessure risulti inferiore ai seguenti valori limite:

per le combinazioni SLE-RAR:

- apertura fessure limite:  $w_{lim} = w_1 = 0.30 \text{ mm}$

Le verifiche riportate a seguire sono riferite al meccanismo tirante-puntone che coinvolge i pali di spigolo (meccanismo diagonale), ossia il più severo tra i due presi in considerazione.

INPUT		
Rck	35	Mpa
h	2500	mm
c1	55	mm
$\phi 1$	30	mm
n1	6.667	
c2	105	mm
$\phi 2$	30	mm
n2	6.667	
c3	155	mm
$\phi 3$	30	mm
n3	3.333	1/m
d	2405	mm
beff	150	mm
x		mm
$\sigma_{s\_max1}$	133	Mpa
$\sigma_{s\_max2}$		Mpa
$h_{c,eff}$	237.5	mm
$A_{c,eff}$	35625	mm <sup>2</sup>
$\rho_{p,eff}$	0.050	
kt	0.6	
k1	0.8	
k2	1	
k3	3.4	
k4	0.425	

OUTPUT		
diff. def. armature-clc		
$\epsilon_{sm} - \epsilon_{cm}$	<b>4.28E-04</b>	-
distanza max fessure		
$s_{r,max}$	<b>567</b>	mm
ampiezza fessure:		
wk	<b>0.243</b>	mm
wlim	<b>0.300</b>	mm
La verifica è soddisfatta.		