



anas

Direzione Progettazione e Realizzazione Lavori

Collegamento tra l'A4 (Torino–Milano) in località
Santhià, Biella, Gattinara e l'A26 (Genova Voltri–Gravellona)
in località Ghemme. Lotto 1

PROGETTO DEFINITIVO

COO.

PROGETTAZIONE: ANAS - DIREZIONE PROGETTAZIONE E REALIZZAZIONE LAVORI

I PROGETTISTI:

ing. Vincenzo Marzi

Ordine Ing. di Bari n.3594

ing. Achille Devitofranceschi

Ordine Ing. di Roma n.19116

IL GEOLOGO:

geol. Serena Majetta

Ordine Geol. del Lazio n.928

RESPONSABILE DEL SIA

arch. Giovanni Magarò

Ordine Arch. di Roma n.16183

IL COORDINATORE PER LA SICUREZZA IN FASE DI PROGETTAZIONE

geom. Fabio Quondam

VISTO: IL RESPONSABILE DEL PROCEDIMENTO :

ing. Nicolò Caneppa

PROTOCOLLO	DATA
------------	------

PROGETTO STRADALE

Svincoli e viabilità secondarie

INO1 – Attraversamento S.P. Rolino–Rovasenda al Km 26+673.51

Sezioni trasversali

CODICE PROGETTO		NOME FILE	REVISIONE	SCALA:	
PROGETTO	LIV. PROG.	N. PROG.			
DPT007	D	1701			
		CODICE ELAB.			
		S01PS00TRASZ01A.dwg	A	1:200	
C					
B					
A	EMISSIONE	Maggio 2018			
REV.	DESCRIZIONE	DATA	REDATTO	VERIFICATO	APPROVATO

IN01

SEZIONE N.: 1
 QT. PROGETTO: 241,205
 DIST. PROG.: 0,00
 DIST. SUCC.: 3,52

Rotatoria
 Prog.: 33.62 - Quota: 241,205

SCALA 1:200

QT. RIF.: 221,000

QUOTE TERRENO	DIST. PARZIALI TERRENO		QUOTE PROGETTO	DIST. PARZIALI PROGETTO		QUOTE PROGETTO INF.	DIST. PARZ. PROG. INF.
238,00	8,67	238,00					
238,00	2,40	238,32					
	0,70	238,31					
		238,32					
	12,13						
	0,79	238,25					
	1,41	238,20					
	1,02	238,08					
	2,83	238,00					
		238,00					
	15,31						
	0,89	239,52					
		239,62					
		239,74					
	1,50						
	0,81	239,82					
		239,63					
	1,02	239,72					
	1,98						
	0,94	239,76					
		239,71					
	1,81						
	0,81	239,66					
		239,62					
		239,43					

SCAVI E BONIFICHE	
SCOTICO	20,412 m
BONIFICA	6,115 m ²
RILEVATI	
RIEMPIMENTO	0,616 m ²
RILEVATO	47,120 m ²
TERRENO VEGETALE	9,091 m
SOVRASTRUTTURA STRADALE	
STRATO DI USURA	11,638 m
STRATO DI BINDER	11,638 m
STRATO DI BASE	11,638 m
STRATO DI SOTTOFONDO TRATTATO	2,465 m ²
MANUFATTI	
CORDOLO	0,084 m ²

SEZIONE N.: 2
 QT. PROGETTO: 241,152
 DIST. PROG.: 3,52
 DIST. PREC.: 3,52
 DIST. SUCC.: 16,48

SCALA 1:200

QT. RIF. 224,000

QUOTE TERRENO	DIST. PARZIALI TERRENO	QUOTE PROGETTO	DIST. PARZIALI PROGETTO	QUOTE PROGETTO INF.	DIST. PARZ. PROG. INF.
238,11	9,41				
238,01	21,01	238,95 239,11 239,37 239,68 240,10 240,57 241,23 241,22 242,65	0,57 1,25 1,87	238,59 238,72 238,93 239,19 239,57 240,01 240,53 240,72 240,74	1,00 2,53
238,00	2,87	241,15 241,15 241,15 241,15	1,90 1,27	240,75 240,75 240,75 240,75	1,90 1,27
238,03	6,53	241,11 241,06 241,04 241,03	2,83 2,50 1,47	240,71 240,66 240,62 240,80 240,59	2,83 2,50 2,31
238,13	14,46	241,00 241,07 241,05 240,54 240,50	1,42 0,93	240,62 240,80 240,59 240,55 240,43 240,18 240,14	1,11 1,12
239,67 239,78	0,62 1,43				
239,86 239,64	0,86 1,08				
239,74	1,76				
239,77 239,72	1,02 1,68				
239,67 239,63 239,44	0,75				

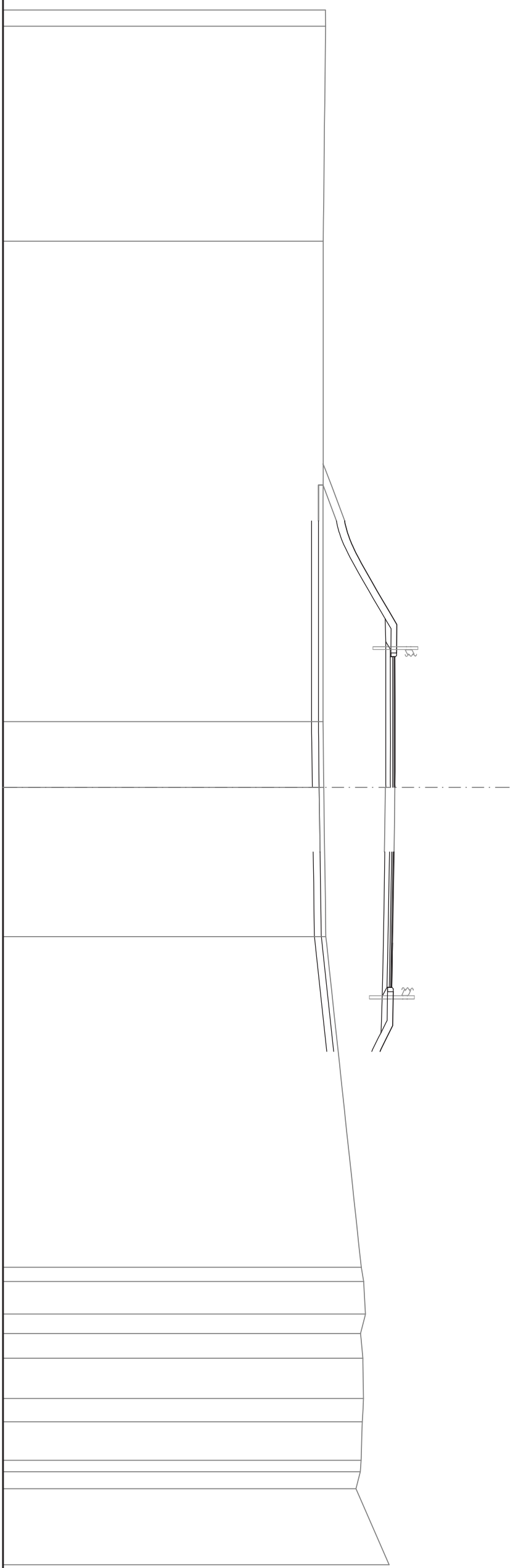

SCAVI E BONIFICHE	
STERRO	1.828 m ²
SCOTICO	18.761 m
BONIFICA	5.625 m ²
RILEVATI	
RIEMPIMENTO	0.735 m ²
RILEVATO	36.170 m ²
TERRENO VEGETALE	12.464 m
SOVRASTRUTTURA STRADALE	
STRATO DI USURA	8.562 m
STRATO DI BINDER	8.562 m
STRATO DI BASE	4.312 m
STRATO DI SOTTOFONDO TRATTATO	1.834 m ²
MANUFATTI	
CANALETTA	0.658 m ²
CORDOLO	0.072 m ²

SEZIONE N.: 4
 QT. PROGETTO: 241,941
 DIST. PROG.: 40,00
 DIST. PREC.: 20,00
 DIST. SUCC.: 20,00

SCALA 1:200

QT. RIF. 226,000

QUOTE TERRENO	239,43													
DIST. PARZIALI TERRENO	22,68													
QUOTE PROGETTO	239,27													
DIST. PARZIALI PROGETTO	4,03	1,60	4,25	3,37	0,94	1,60	3,68	16,21						
QUOTE PROGETTO INF.	239,28 238,63 238,63 239,28 239,26 241,45 241,49 241,54 241,62 241,41 241,35 239,38 239,47 238,82 238,82 239,46													
DIST. PARZ. PROG. INF.	0,65	0,62	0,65	1,32	3,29	1,35	4,85	4,31	1,69	2,94	1,28	0,65	0,63	0,65

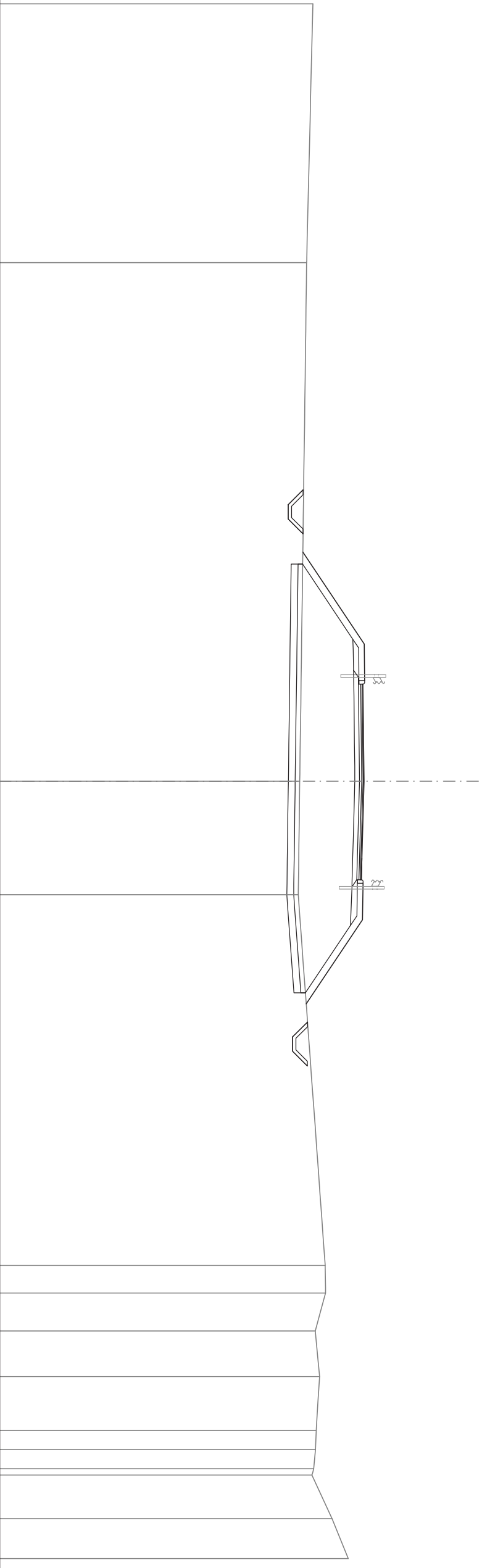

SCAVI E BONIFICHE	
STERRO	1.658 m ²
SCOTICO	21.254 m
BONIFICA	6.376 m ²
RILEVATI	
RIEMPIMENTO	0.720 m ²
RILEVATO	50.278 m ²
TERRENO VEGETALE	15.622 m
SOVRASTRUTTURA STRADALE	
STRATO DI USURA	8.500 m
STRATO DI BINDER	8.500 m
STRATO DI BASE	8.500 m
STRATO DI SOTTOFONDO TRATTATO	1.821 m ²
MANUFATTI	
CANALETTA	0.657 m ²
CORDOLO	0.072 m ²

SEZIONE N.: 5
 QT. PROGETTO: 243,306
 DIST. PROG.: 60,00
 DIST. PREC.: 20,00
 DIST. SUCC.: 20,00

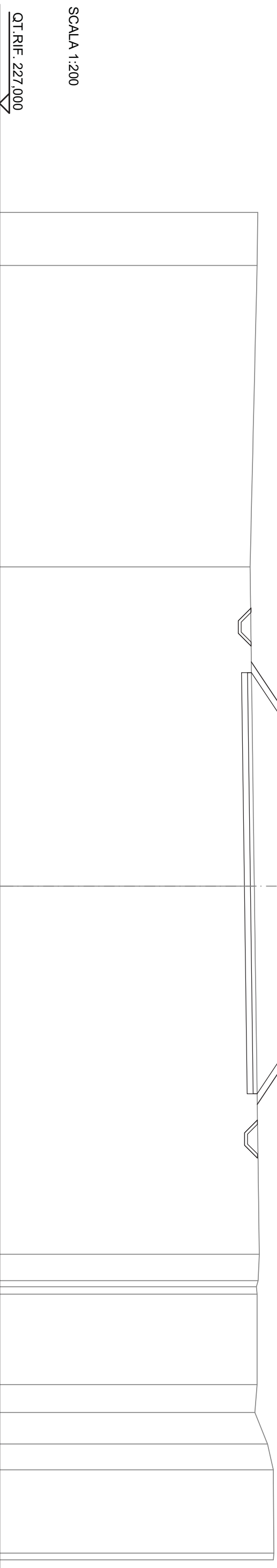

SCALA 1:200

QT. RIF. 227.000

QUOTE TERRENO	240,00	
DIST. PARZIALI TERRENO	15,21	239,65
QUOTE PROGETTO	239,71	
DIST. PARZIALI PROGETTO	5,32	242,73
QUOTE PROGETTO INF.	1,60	242,78
DIST. PARZ. PROG. INF.	4,52	243,09
		242,89
		242,87
		240,00
		240,02
		239,37
		239,37
		240,02
		240,11
	1,33	240,05
		240,00
	4,57	240,00
	1,41	239,88
	1,59	240,53
	1,30	240,82

SCAVI E BONIFICHE	
STERRO	0,868 m ²
SCOTICO	17,354 m
BONIFICA	5,266 m ²
RILEVATI	
RIEMPIMENTO	0,486 m ²
RILEVATO	61,628 m ²
TERRENO VEGETALE	10,732 m
SOVRASTRUTTURA STRADALE	
STRATO DI USURA	8,500 m
STRATO DI BINDER	8,500 m
STRATO DI BASE	8,500 m
STRATO DI SOTTOFONDO TRATTATO	1,820 m ²
MANUFATTI	
CANALETTA	0,328 m ²
CORDOLO	0,072 m ²

SEZIONE N.: 6
 QT. PROGETTO: 244,706
 DIST. PROG.: 80,00
 DIST. PREC.: 20,00
 DIST. SUCC.: 20,00

SCALA 1:200

QT. RIF. 228,000

QUOTE TERRENO	240,12	240,00	240,00	239,91	244,65	239,98	240,00	240,00	240,14	240,30	240,32	240,40	240,41	240,37	240,23	240,05	240,16	240,19	240,08	240,07	240,00	
DIST. PARZIALI TERRENO	3,54	1,47	3,94	13,07	3,48	11,00	5,91	1,22														
QUOTE PROGETTO				239,92	244,67	244,71	244,79	244,78	244,89													
DIST. PARZIALI PROGETTO				7,10	4,25	3,25	1,00	0,60														
QUOTE PROGETTO INF.				239,93	239,28	239,93	239,92	244,12	244,17	244,30	244,62	244,43										
DIST. PARZ. PROG. INF.				0,65	0,62	0,65	1,33	6,30	1,39	4,86	4,25											

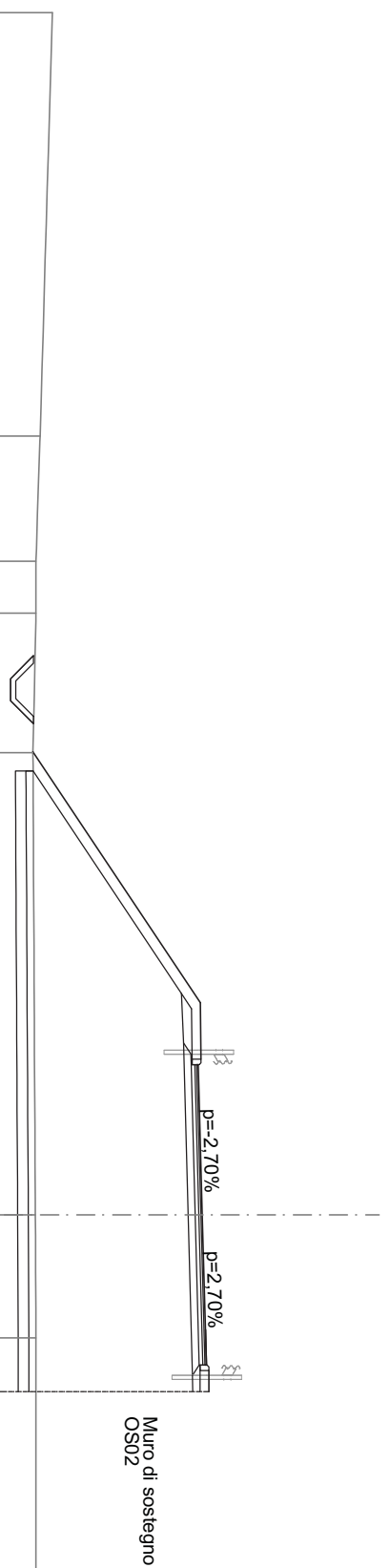

SCAVI E BONIFICHE	
STERRO	0,869 m ²
SCOTICO	19,065 m
BONIFICA	5,719 m ²
RILEVATI	
RIEMPIMENTO	0,511 m ²
RILEVATO	84,328 m ²
TERRENO VEGETALE	12,522 m
SOVRASTRUTTURA STRADALE	
STRATO DI USURA	8,500 m
STRATO DI BINDER	8,500 m
STRATO DI BASE	8,500 m
STRATO DI SOTTOFONDO TRATTATO	1,820 m ²
MANUFATTI	
CANALETTA	0,328 m ²
CORDOLO	0,072 m ²

SEZIONE N.: 7
 QT. PROGETTO: 246,106
 DIST. PROG.: 100,00
 DIST. PREC.: 20,00
 DIST. SUCC.: 20,00

SCALA 1:200

QT. RIF. 228,000

QUOTE TERRENO		240,38		240,24		240,01		240,00	240,48	240,99	240,74	240,73	240,77	240,76	240,40	240,06	240,00	240,00	240,11	240,47	240,22	240,27
DIST. PARZIALI TERRENO		6,30		13,79		10,99		0,68	1,43	1,75	3,10	1,60	1,60	1,04	2,01	3,03	1,52					
QUOTE PROGETTO		240,26		245,99		246,11		246,24	246,24	246,35												
DIST. PARZIALI PROGETTO		8,59		1,60		4,25		3,25	1,00	0,60												
QUOTE PROGETTO INF.		240,28	239,63	239,63	240,28	240,25	245,42	245,50	245,70	246,08	245,91											
DIST. PARZ. PROG. INF.		0,65	0,62	0,65	1,31	7,76	1,43	4,87	4,25													

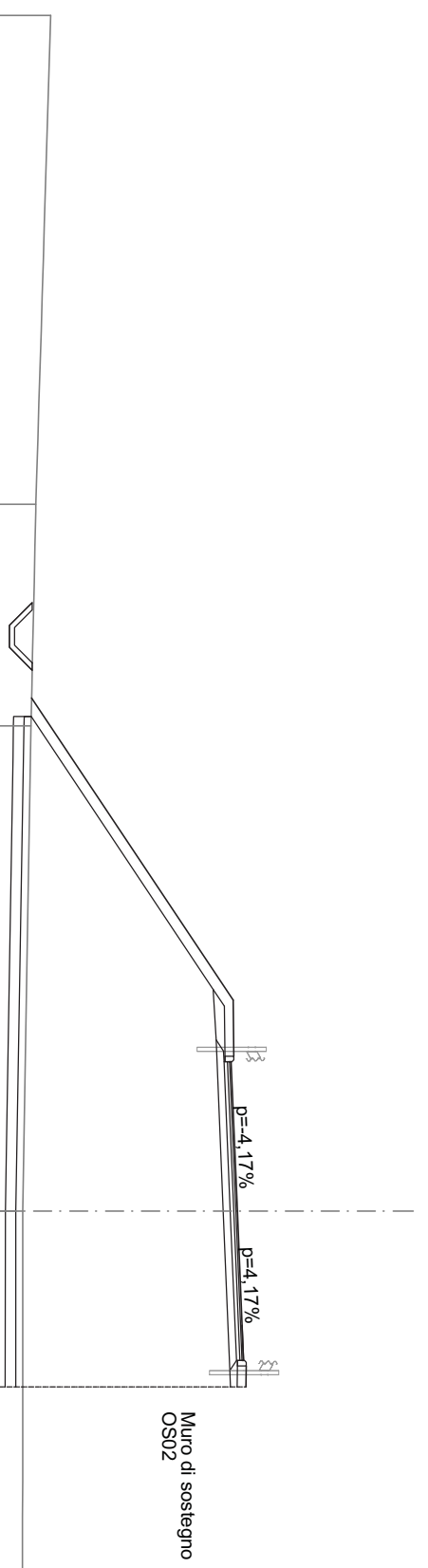

SCAVI E BONIFICHE	
STERRO	0,855 m ²
SCOTICO	22,450 m
BONIFICA	6,734 m ²
RILEVATI	
RIEMPIMENTO	0,511 m ²
TERRENO VEGETALE	105,936 m ²
16,193 m	
SOVRASTRUTTURA STRADALE	
STRATO DI USURA	8,500 m
STRATO DI BINDER	8,500 m
STRATO DI BASE	8,500 m
STRATO DI SOTTOFONDO TRATTATO	1,820 m ²
MANUFATTI	
CANALETTA	0,328 m ²
CORDOLO	0,072 m ²

SEZIONE N.: 8
 QT. PROGETTO: 247,506
 DIST. PROG.: 120,00
 DIST. PREC.: 20,00
 DIST. SUCC.: 20,00

SCALA 1:200

QT. RIF. 229,000

QUOTE TERRENO			240,78
DIST. PARZIALI TERRENO			21,22
QUOTE PROGETTO			240,73
DIST. PARZIALI PROGETTO	2,48	2,00	242,39
QUOTE PROGETTO INF.			242,39
DIST. PARZ. PROG. INF.	0,65	2,04	240,74
	0,62	2,00	240,09
	0,65	2,04	240,74
	1,32	2,04	240,72
	2,04	2,00	242,09
	7,10	2,00	242,09
	1,43	2,00	246,82
	4,87	2,00	246,90
	4,25	2,00	247,10
	4,25	2,00	247,51
	1,58	1,61	240,47
	1,60	1,61	240,45
	4,25	1,61	240,47
	1,00	0,60	247,64
	0,60	0,60	247,68
		0,60	247,75
	4,85		240,41
	0,81		240,44
	1,50		241,30
	1,25		241,09
	0,66		241,05
	3,02		241,06
	1,42		241,00
	1,20		240,89
	0,71		240,73
	0,71		240,55
	3,80		241,25
			241,43
	0,99		241,60
	1,25		242,21
			241,79
	1,00		240,51
			240,55

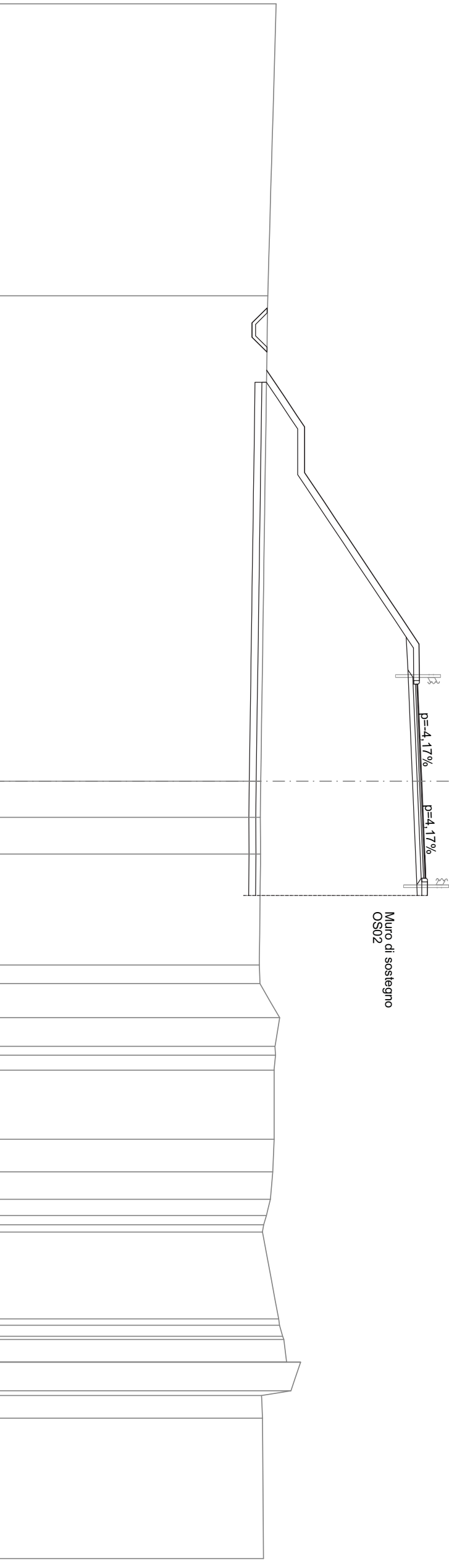

Muro di sostegno
OS02

SCAVI E BONIFICHE	
STERRO	0,889 m ²
SCOTICO	23,345 m
BONIFICA	7,001 m ²
RILEVATI	
RIEMPIMENTO	0,485 m ²
TERRENO VEGETALE	123,374 m ²
SOVRASTRUTTURA STRADALE	17,244 m
STRATO DI USURA	8,500 m
STRATO DI BINDER	8,500 m
STRATO DI BASE	8,500 m
STRATO DI SOTTOFONDO TRATTATO	1,821 m ²
MANUFATTI	
CANALETTA	0,328 m ²
CORDOLO	0,072 m ²

SEZIONE N.: 9
 QT. PROGETTO: 248,829
 DIST. PROG.: 140,00
 DIST. PREC.: 20,00
 DIST. SUCC.: 20,00

SCALA 1:200

QT. RIF. 230,000

QUOTE TERRENO	241,89	
DIST. PARZIALI TERRENO	27,25	
QUOTE PROGETTO	241,54	243,78
DIST. PARZIALI PROGETTO	3,36	2,00
QUOTE PROGETTO INF.	241,57	243,48
DIST. PARZ. PROG. INF.	0,65	2,93
	240,92	243,48
	0,62	
	240,92	
	0,65	
	241,57	
	1,31	
	241,53	
	7,15	
	248,25	
	1,39	
	248,31	
	4,86	
	248,43	
	4,25	
	248,87	
	1,00	
	248,89	
	0,60	
	248,95	
	3,33	
	240,96	
	0,94	
	240,97	
	0,78	
	241,39	
	0,87	
	241,44	
	1,45	
	241,30	
	1,06	
	241,31	
	241,27	
	2,19	
	241,18	
	1,56	
	241,04	
	241,17	
	4,79	
	242,08	
	1,68	
	242,09	
	1,96	
	241,43	
	240,81	

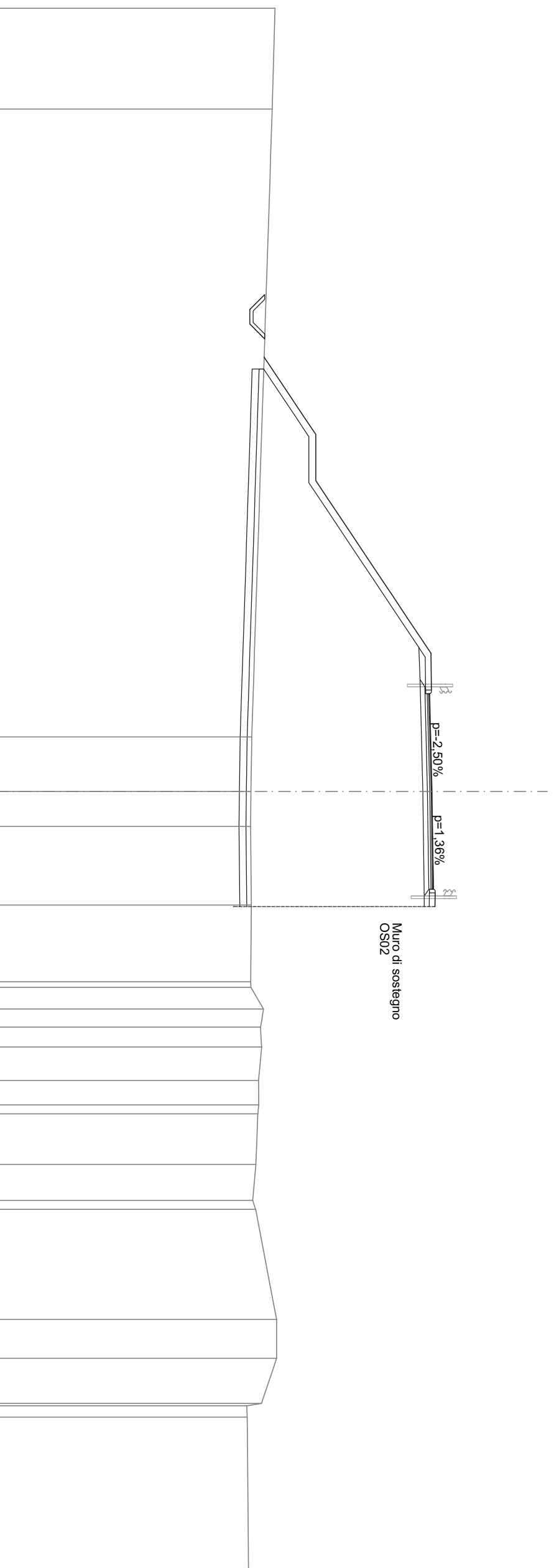

Muro di sostegno
 OS02

SCAVI E BONIFICHE	
STERRO	0,769 m ²
SCOTICO	25,968 m
BONIFICA	7,767 m ²
RILEVATI	
RIEMPIMENTO	0,494 m ²
TERRENO VEGETALE	146,293 m ²
SOVRASTRUTTURA STRADALE	20,378 m
STRATO DI USURA	8,500 m
STRATO DI BINDER	8,500 m
STRATO DI BASE	8,500 m
STRATO DI SOTTOFONDO TRATTATO	1,822 m ²
MANUFATTI	
CANALETTA	0,328 m ²
CORDOLO	0,072 m ²

SEZIONE N.: 11
 QT. PROGETTO: 251,027
 DIST. PROG.: 180,00
 DIST. PREC.: 20,00
 DIST. SUCC.: 20,00

SCALA 1:200

QT. RIF. 232,000

QUOTE TERRENO	DIST. PARZIALI TERRENO		QUOTE PROGETTO	DIST. PARZIALI PROGETTO		QUOTE PROGETTO INF.	DIST. PARZ. PROG. INF.
241,56	6,99		242,00	5,96		241,98	
241,89	4,88		242,05	2,00		241,33	0,65
			242,55	7,50		241,33	0,65
			242,55	2,00		241,98	1,36
			245,98	7,50		242,02	
			245,98	2,00		245,68	5,48
			242,55	7,50		245,68	2,00
			250,98	1,60		245,68	7,15
			250,99	4,25		250,45	1,39
			252,42	3,25		250,51	4,86
			242,89	1,00		250,63	4,25
			242,65	0,60		250,72	
			242,50	1,71		250,50	
			242,21	1,67			
			242,16	6,25			
			242,01	1,04			
			242,06	0,86			
			241,99	3,25			
			241,61	0,57			
			241,56	0,71			
			241,52	0,72			
			241,75	6,63			
			241,82	1,24			
			241,90	2,58			
			241,88				

Muro di sostegno
 OS02

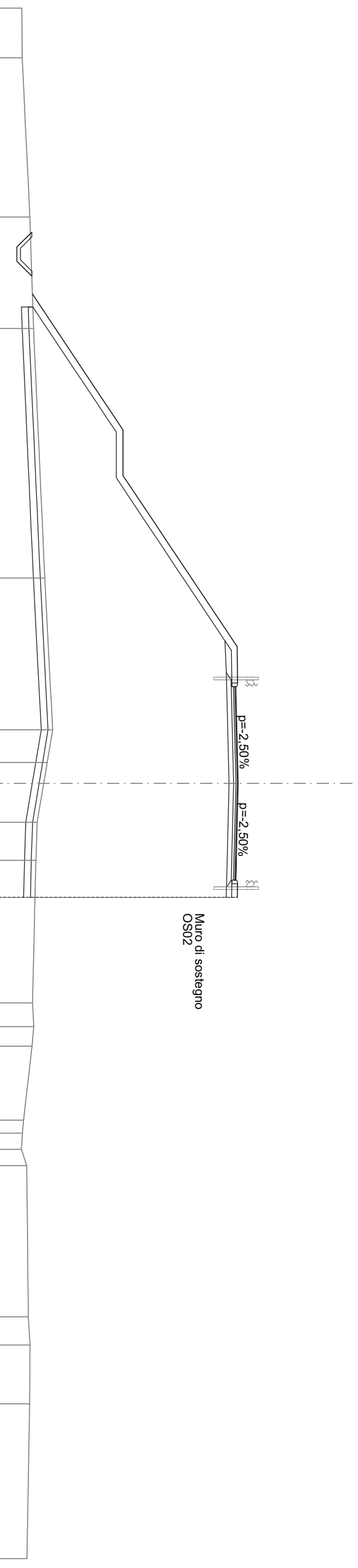

SCAVI E BONIFICHE	
STERRO	0.666 m ²
SCOTICO	26.882 m
BONIFICA	8.056 m ²
RILEVATI	
RIEMPIMENTO	0.494 m ²
RILEVATO	183.941 m ²
TERRENO VEGETALE	21.561 m
SOVRASTRUTTURA STRADALE	
STRATO DI USURA	8.500 m
STRATO DI BINDER	8.500 m
STRATO DI BASE	8.500 m
STRATO DI SOTTOFONDO TRATTATO	1.822 m ²
MANUFATTI	
CANALETTA	0.328 m ²
CORDOLO	0.072 m ²

SEZIONE N.: 12
 QT. PROGETTO: 251,901
 DIST. PROG.: 200,00
 DIST. PREC.: 20,00
 DIST. SUCC.: 20,00

SCALA 1:200

QT. RIF. 232,000

QUOTE TERRENO	241,63	242,12	242,24	242,31	242,00	241,85	241,86	241,66	241,64	241,50	241,34	241,49	241,94	241,91	241,89	241,92	241,76	241,76	242,00	242,01	241,75
DIST. PARZIALI TERRENO	5,19	1,06	2,52	3,97	3,36	8,59	3,32	3,23	2,96	1,06	6,34	4,94	1,06	3,95	1,64	1,64	1,24				
QUOTE PROGETTO		242,22																			
DIST. PARZIALI PROGETTO		6,95																			
QUOTE PROGETTO INF.		242,13	241,48	241,48	242,13	242,25	246,55	246,55	251,32	251,38	251,85	251,87	253,29	251,90	251,82	251,75	251,86				
DIST. PARZ. PROG. INF.		0,65	0,62	0,65	1,38	6,45	2,00	7,15	1,39	4,86	4,25	1,60	4,25	3,25	1,00	0,60					

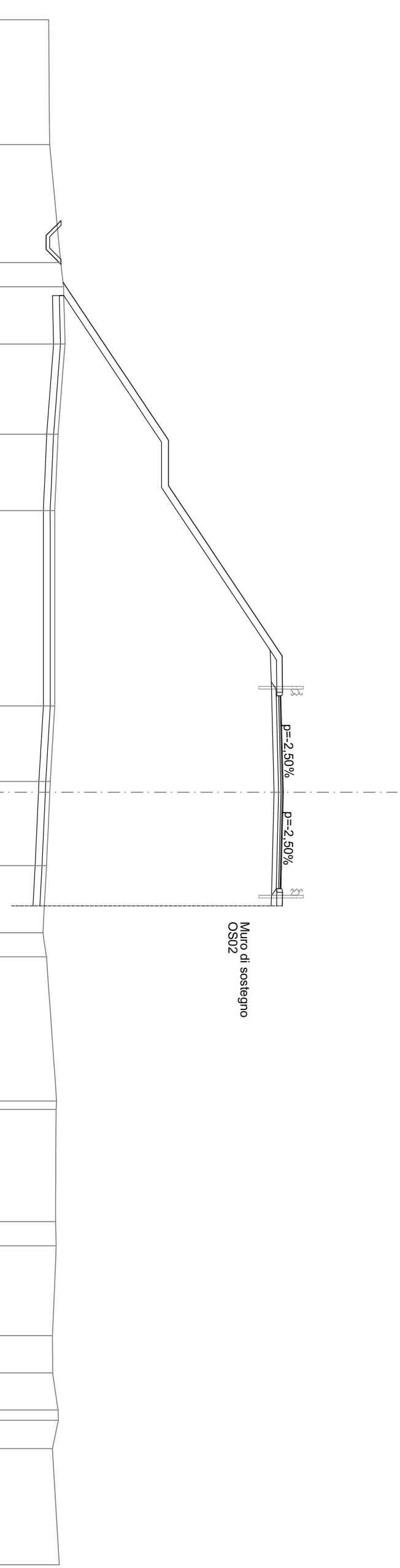

SCAVI E BONIFICHE	
STERRO	0,763 m ²
SCOTICO	28,098 m
BONIFICA	8,415 m ²
RILEVATI	
RIEMPIMENTO	0,494 m ²
TERRENO VEGETALE	202,341 m ²
SOVRASTRUTTURA STRADALE	22,979 m
STRATO DI USURA	8,500 m
STRATO DI BINDER	8,500 m
STRATO DI BASE	8,500 m
STRATO DI SOTTOFONDO TRATTATO	1,822 m ²
MANUFATTI	
CANALETTA	0,328 m ²
CORDOLO	0,072 m ²

SEZIONE N.: 13
 QT. PROGETTO: 252,626
 DIST. PROG.: 220,00
 DIST. PREC.: 20,00
 DIST. SUCC.: 20,00



SCALA 1:200

QT. RIF. 232,000

QUOTE TERRENO	QUOTE PROGETTO	DIST. PARZIALI TERRENO	DIST. PARZIALI PROGETTO	QUOTE PROGETTO INF.	DIST. PARZ. PROG. INF.
242,31	242,16	2,85	8,13	242,13	0,65
241,85	242,31		2,00	241,48	0,62
247,58	247,58	16,67	7,50	241,48	0,65
247,58	252,58	3,23	1,60	242,13	1,36
252,58	252,59	1,31	4,25	242,18	7,64
254,02	254,02	0,73	3,25	247,28	2,00
241,87	252,63	2,68	1,00	247,28	7,15
241,88	252,54	0,64	0,60	252,05	1,39
241,80	252,48	4,37		252,10	4,86
241,93	252,59	1,42		252,22	4,25
242,00	242,00	1,56			
242,00	242,00	3,24			
242,05	242,02	5,17			
242,02	242,09	242,25			
242,02	242,24				
242,02	242,00				
242,09	241,63				
242,24	241,56				
242,00	241,56				
241,63	242,60				
241,56	242,60				
242,60	242,60				
242,25	242,25				

SCAVI E BONIFICHE	
STERRO	1.530 m ²
SCOTICO	51.353 m
BONIFICA	14.957 m ²
RILEVATI	
RIEMPIMENTO	0.761 m ²
RILEVATO	330.836 m ²
TERRENO VEGETALE	48.867 m
SOVRASTRUTTURA STRADALE	
STRATO DI USURA	8.500 m
STRATO DI BINDER	8.500 m
STRATO DI BASE	8.500 m
STRATO DI SOTTOFONDO TRATTATO	1.822 m ²
MANUFATTI	
CANALETTA	0.657 m ²
CORDOLO	0.072 m ²

SEZIONE N.: 14
 QT. PROGETTO: 253,201
 DIST. PROG.: 240,00
 DIST. PREC.: 20,00
 DIST. SUCC.: 20,00

SCALA 1:200

QT. RIF. 232,000

QUOTE TERRENO	DIST. PARZIALI TERRENO	QUOTE PROGETTO	DIST. PARZIALI PROGETTO	QUOTE PROGETTO INF.	DIST. PARZ. PROG. INF.
241,76	6,25	241,74	2,11	241,73	0,92
241,76	6,25	243,15	2,00	241,08	0,95
242,00	6,64	243,15	7,50	241,73	1,34
242,00	6,64	248,15	2,00	241,75	1,65
242,31	1,24	248,15	7,50	242,85	2,00
241,81	1,43	248,15	7,50	242,85	7,50
241,78	7,09	253,15	1,60	247,85	2,00
241,85	2,82	253,17	4,25	247,85	7,15
241,86	4,67	254,59	3,25	252,62	1,39
241,71	1,02	253,20	1,00	252,68	4,86
241,45	3,37	253,12	1,60	252,80	4,25
241,64	1,50	253,09	7,50	252,99	1,69
241,79	1,25	253,17	2,00	252,62	7,15
242,00	3,80	253,15	8,40	252,62	2,00
242,67	0,57	248,15		247,85	7,89
242,53	1,03	248,15		247,85	1,38
242,53	1,71	242,53		242,59	0,65
242,00	6,81	242,00		241,85	0,62
241,71		241,71		241,85	0,95
241,32		241,71		242,50	
241,71		242,27			
241,72		242,37			
241,72		242,60			
242,19		242,55			

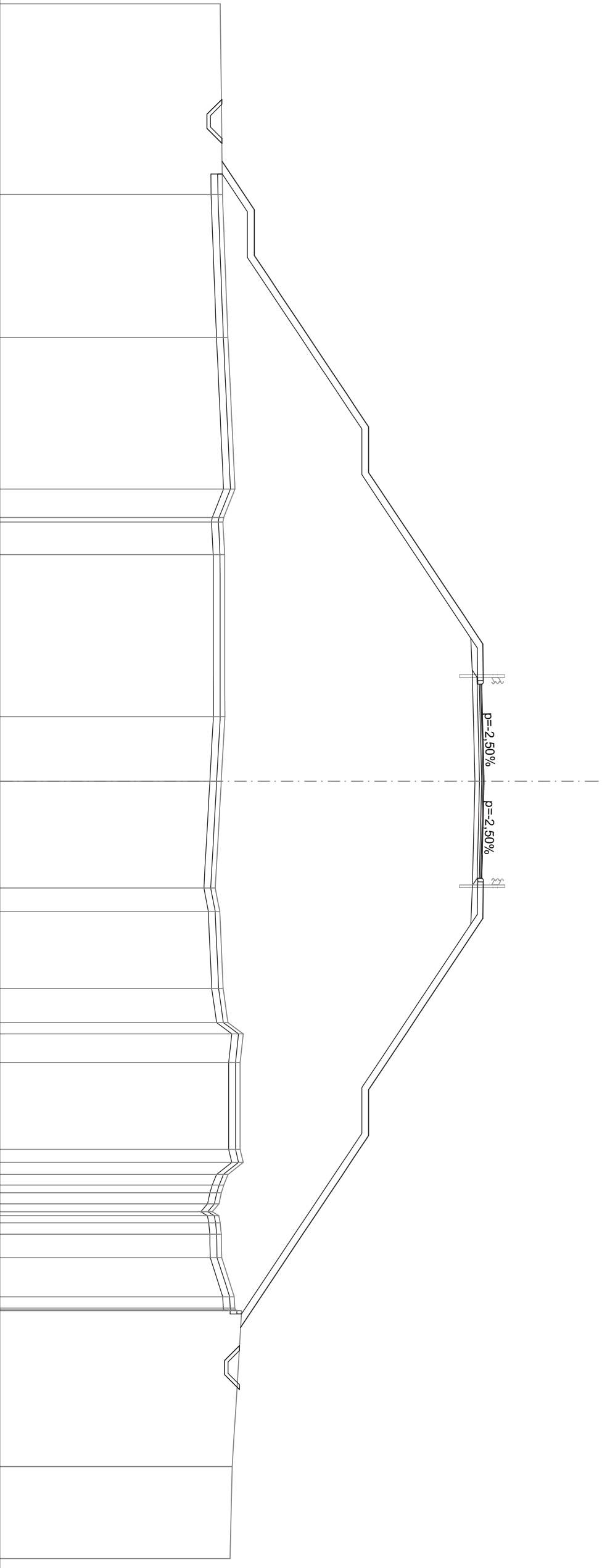

SCAVI E BONIFICHE	
STERRO	1.542 m ²
SCOTICO	55,079 m
BONIFICA	15,969 m ²
RILEVATI	
RIEMPIMENTO	0,761 m ²
RILEVATO	355,073 m ²
TERRENO VEGETALE	52,534 m
SOVRASTRUTTURA STRADALE	
STRATO DI USURA	8,500 m
STRATO DI BINDER	8,500 m
STRATO DI BASE	8,500 m
STRATO DI SOTTOFONDO TRATTATO	1,822 m ²
MANUFATTI	
CANALETTA	0,657 m ²
CORDOLO	0,072 m ²

SEZIONE N.: 15
 QT. PROGETTO: 253,626
 DIST. PROG.: 260,00
 DIST. PREC.: 20,00
 DIST. SUCC.: 20,00

SCALA 1:200

QT. RIF. 233,000

QUOTE TERRENO	DIST. PARZIALI TERRENO	QUOTE PROGETTO	DIST. PARZIALI PROGETTO	QUOTE PROGETTO INF.	DIST. PARZ. PROG. INF.
241,66		241,82	2,63	241,80	0,65
	20,04	243,58	2,00	241,15	0,62
		243,58	7,50	241,15	0,65
		248,58	2,00	241,80	1,35
242,23	3,11	248,58	7,50	241,84	2,16
242,29	0,62	242,23	2,00	243,28	2,00
242,28	2,53	242,28	7,50	243,28	7,50
241,84	7,06	241,84	1,60	248,28	2,00
253,58	253,59	253,58	4,25	248,28	7,15
255,02	255,02	253,58	3,25	253,05	1,39
241,44	4,77	253,63	1,60	253,10	4,86
241,17	5,75	253,54	7,50	253,22	4,25
242,00	3,29	253,48	2,00	253,32	1,69
242,67	0,84	253,59	7,50	253,11	7,15
242,32	1,50	253,58	2,00	253,05	2,00
242,32	0,72	242,00	7,50	248,28	7,50
242,67	3,73	242,00	2,00	248,28	2,00
242,00	3,97	241,32	1,77	242,43	1,27
241,32	2,16	242,00		242,36	0,65
242,00		242,00		241,71	0,62
242,00		242,60		241,71	0,65
242,37		242,37		242,36	
242,29		242,29			

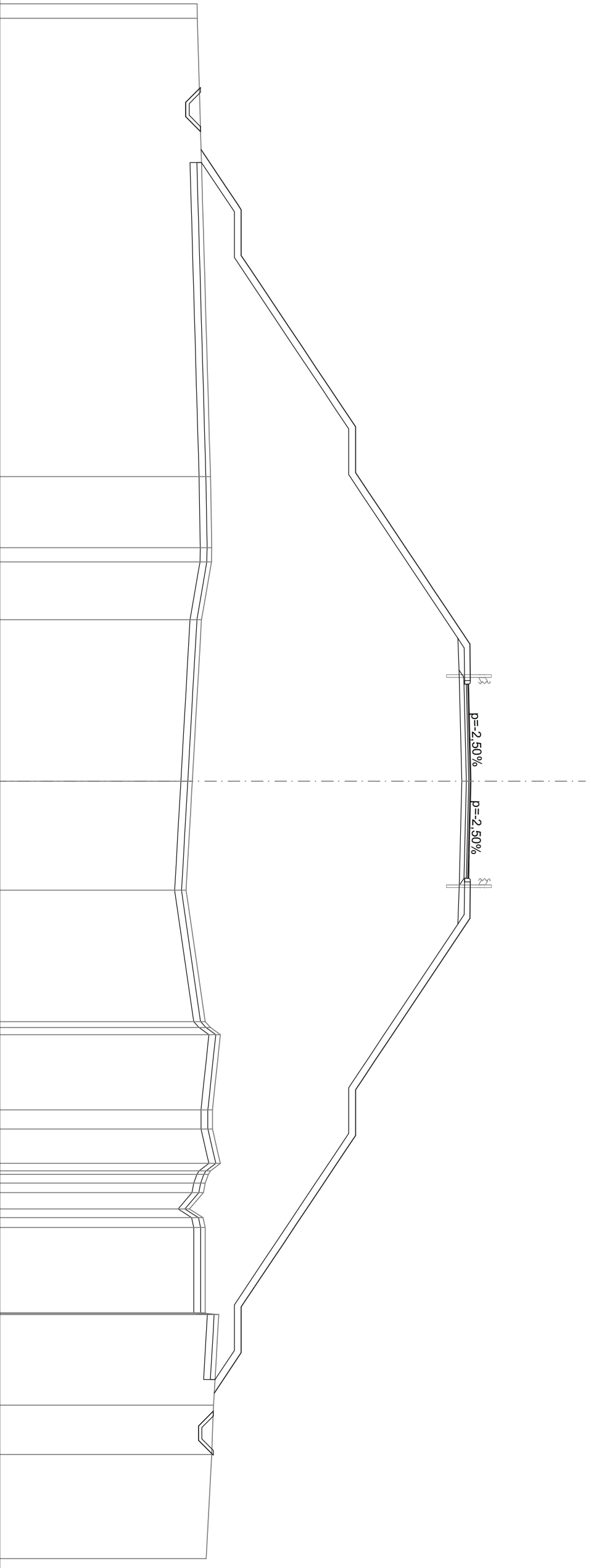

SCAVI E BONIFICHE	
STERRO	1.499 m ²
SCOTICO	56.014 m
BONIFICA	16.300 m ²
RILEVATI	
RIEMPIMENTO	0.761 m ²
RILEVATO	373.339 m ²
TERRENO VEGETALE	53.867 m
SOVRASTRUTTURA STRADALE	
STRATO DI USURA	8.500 m
STRATO DI BINDER	8.500 m
STRATO DI BASE	8.500 m
STRATO DI SOTTOFONDO TRATTATO	1.822 m ²
MANUFATTI	
CANALETTA	0.657 m ²
CORDOLO	0.072 m ²

SEZIONE N.: 16
 QT. PROGETTO: 253,901
 DIST. PROG.: 280,00
 DIST. PREC.: 20,00
 DIST. SUCC.: 20,00

SCALA 1:200

QT. RIF. 233.000

QUOTE TERRENO	DIST. PARZIALI TERRENO		QUOTE PROGETTO	DIST. PARZIALI PROGETTO		QUOTE PROGETTO INF.	DIST. PARZ. PROG. INF.	
241,98	10,08		241,72	3,19		241,71	0,65	
241,80	1,43		243,85	2,00		241,06	0,92	
241,55	1,98		243,85	7,50		241,06	0,65	
241,44	4,73		248,85	2,00		241,71	1,35	
241,17	5,73		248,85	7,50		241,73	2,73	
242,00	0,85		253,85	1,60		243,55	2,00	
242,59	4,38		253,87	4,25		243,55	7,50	
242,58	1,33		253,76	3,25		248,55	2,00	
242,58	1,33		253,76	1,00		248,55	7,15	
242,49	3,46		253,82	1,60		253,33	1,39	
241,71	1,04		253,76	7,50		253,38	4,86	
241,61	7,05		253,87	1,60		253,50	4,25	
241,85	1,64		253,85	7,50		253,70	1,69	
242,00			253,85	7,50		253,39	7,15	
242,60			242,31	2,00		253,33	2,00	
242,08			242,31	2,32		248,55	1,80	
242,00			242,31	1,40		248,55	1,40	
			242,25	0,65		242,25	0,65	
			241,60	0,92		242,25	0,65	
			241,60	0,65		242,25	0,65	

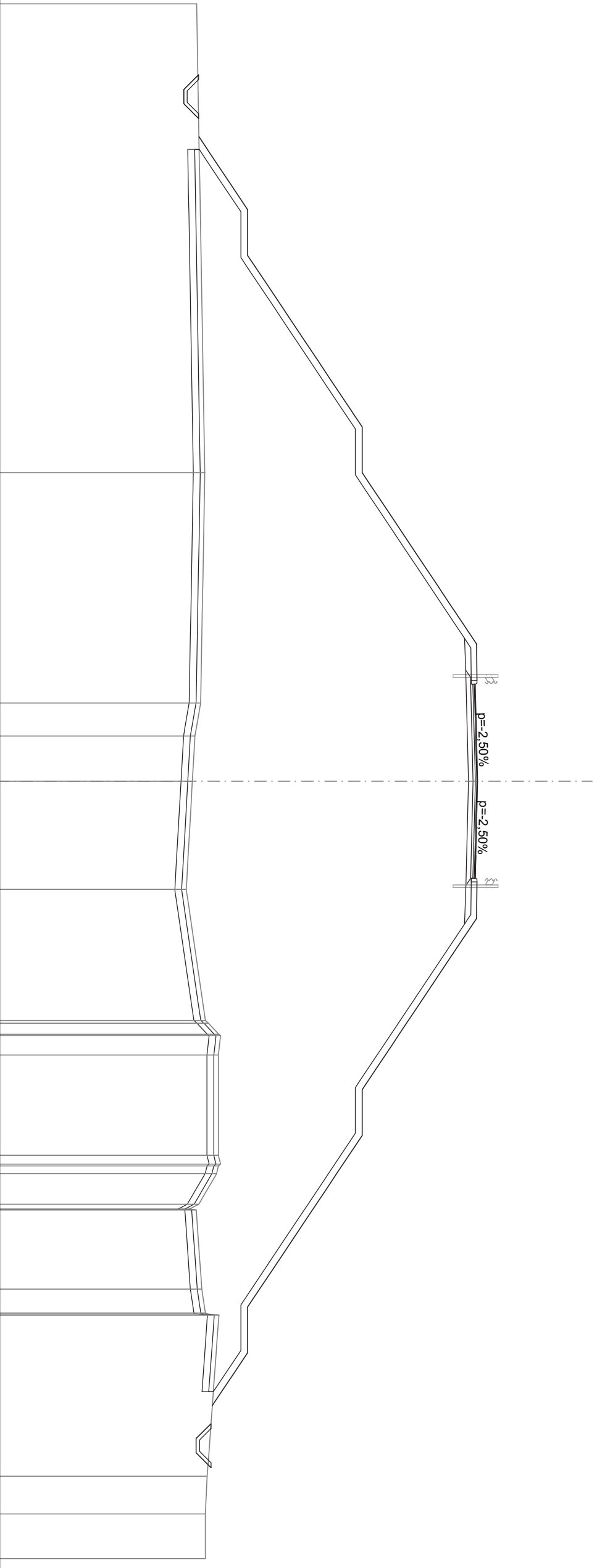

SCAVI E BONIFICHE	
STERRO	1.561 m ²
SCOTICO	56.399 m
BONIFICA	16.530 m ²
RILEVATI	
RIEMPIMENTO	0.761 m ²
RILEVATO	390.056 m ²
TERRENO VEGETALE	54.752 m
SOVRASTRUTTURA STRADALE	
STRATO DI USURA	8.500 m
STRATO DI BINDER	8.500 m
STRATO DI BASE	8.500 m
STRATO DI SOTTOFONDO TRATTATO	1.822 m ²
MANUFATTI	
CANALETTA	0.657 m ²
CORDOLO	0.072 m ²

SEZIONE N.: 17
 QT. PROGETTO: 254,027
 DIST. PROG.: 300,00
 DIST. PREC.: 20,00
 DIST. SUCC.: 20,00

SCALA 1:200

QT. RIF. 233,000

QUOTE TERRENO	DIST. PARZIALI TERRENO	QUOTE PROGETTO	DIST. PARZIALI PROGETTO	QUOTE PROGETTO INF.	DIST. PARZ. PROG. INF.
241,44		241,46	3,77	241,45 240,80 240,80 241,45	0,65 0,62 0,65
	13,19	243,98	2,00	241,47	1,35
		243,98	7,50	243,68	3,31
		243,98	2,00	243,68	2,00
		248,98	7,50	248,68	7,50
		248,98	2,00	248,68	2,00
	16,77	253,98	7,50	253,45	7,15
		253,99	1,60	253,51	1,39
		255,42	4,25	253,51	4,86
		254,03	3,25	253,63	4,25
	2,76	241,37	1,60	253,72	1,69
		241,32	1,59	253,51	
		241,26	2,28	253,45	
		241,17	4,11	253,45	7,15
		241,49	7,50	248,68	2,00
		242,00	2,00	248,68	
		242,05	7,50	248,68	7,50
		242,33	2,00	242,33	2,00
		242,23	7,50	242,23	7,50
		241,99	2,00	241,99	2,00
		241,87	2,48	241,87	2,48
		242,00	2,00	242,00	2,00
		242,00	2,48	242,00	2,48
		242,60	2,48	242,35	1,37
		242,36	4,33	242,30	0,95
		242,36	3,35	241,65	0,92
		242,36	4,33	241,65	0,95
		242,19		242,30	

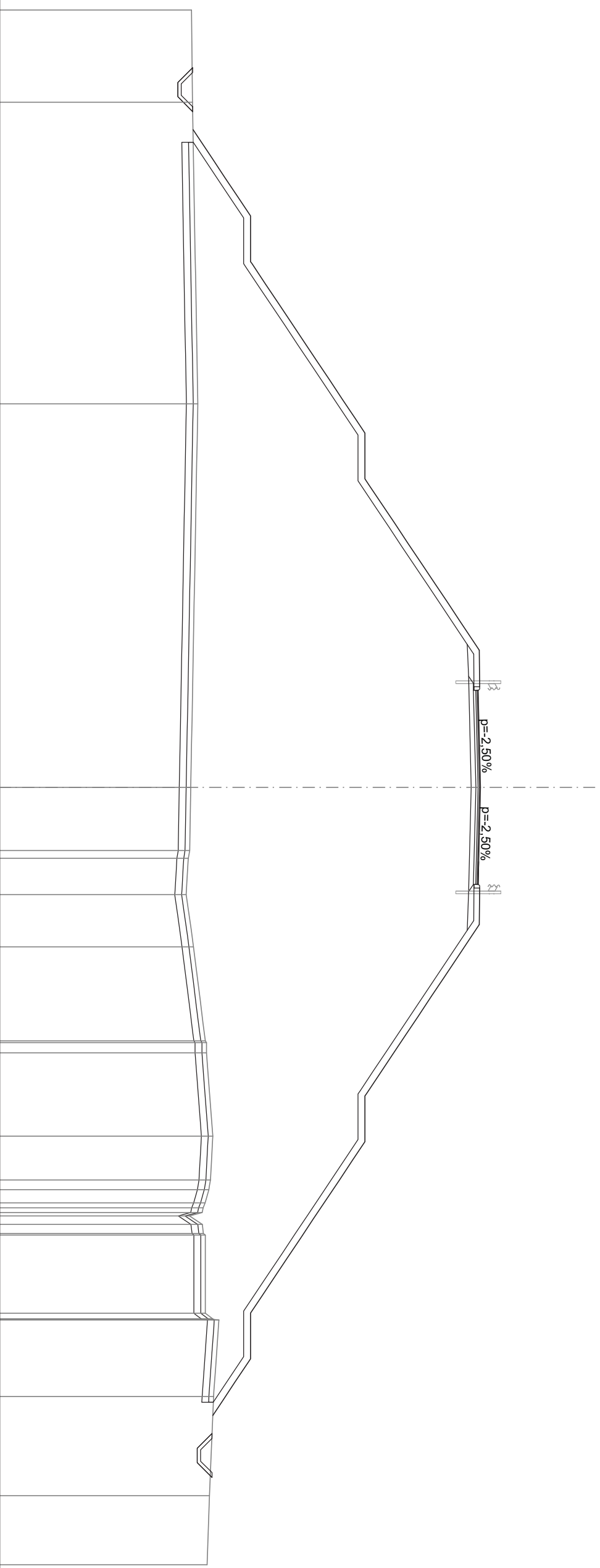

SCAVI E BONIFICHE	
STERRO	1.574 m ²
SCOTICO	55.804 m
BONIFICA	16.525 m ²
RILEVATI	
RIEMPIMENTO	0.761 m ²
RILEVATO	393.947 m ²
TERRENO VEGETALE	54.718 m
SOVRASTRUTTURA STRADALE	
STRATO DI USURA	8.500 m
STRATO DI BINDER	8.500 m
STRATO DI BASE	8.500 m
STRATO DI SOTTOFONDO TRATTATO	1.822 m ²
MANUFATTI	
CANALETTA	0.657 m ²
CORDOLO	0.072 m ²

SEZIONE N.: 18
 QT. PROGETTO: 254,003
 DIST. PROG.: 320,00
 DIST. PREC.: 20,00
 DIST. SUCC.: 20,00

SCALA 1:200

QT. RIF. 233,000

QUOTE TERRENO			241,40			241,21			241,17			241,80			242,33			242,37			242,23			242,23			241,56			241,68			241,92			242,00			242,00			242,60			242,60
DIST. PARZIALI TERRENO			18,14			4,63			2,82			3,76			2,03			1,65			1,95			1,60			0,58			0,56			1,85												
QUOTE PROGETTO	241,29	243,95	243,95	248,95	248,95	253,95	253,97	255,40	254,00	253,92	253,86	253,97	253,95	248,95	248,95	243,95	243,95	242,47	242,44	241,79	241,79	242,44																							
DIST. PARZIALI PROGETTO	3,99	2,00	7,50	2,00	7,50	1,60	4,25	3,25	1,00	1,60	7,50	2,00	7,50	2,00	2,23																														
QUOTE PROGETTO INF.	241,29	243,65	243,65	248,65	248,65	253,43	253,48	253,60	253,70	253,49	253,43	248,65	248,65	242,49	242,44	241,79	241,79	242,44																											
DIST. PARZ. PROG. INF.	0,65	0,62	0,65	0,65	0,65	1,34	3,53	2,00	7,50	2,00	7,15	1,39	4,86	4,25	1,69	7,15	2,00	1,75	1,36	0,65	0,62	0,65																							

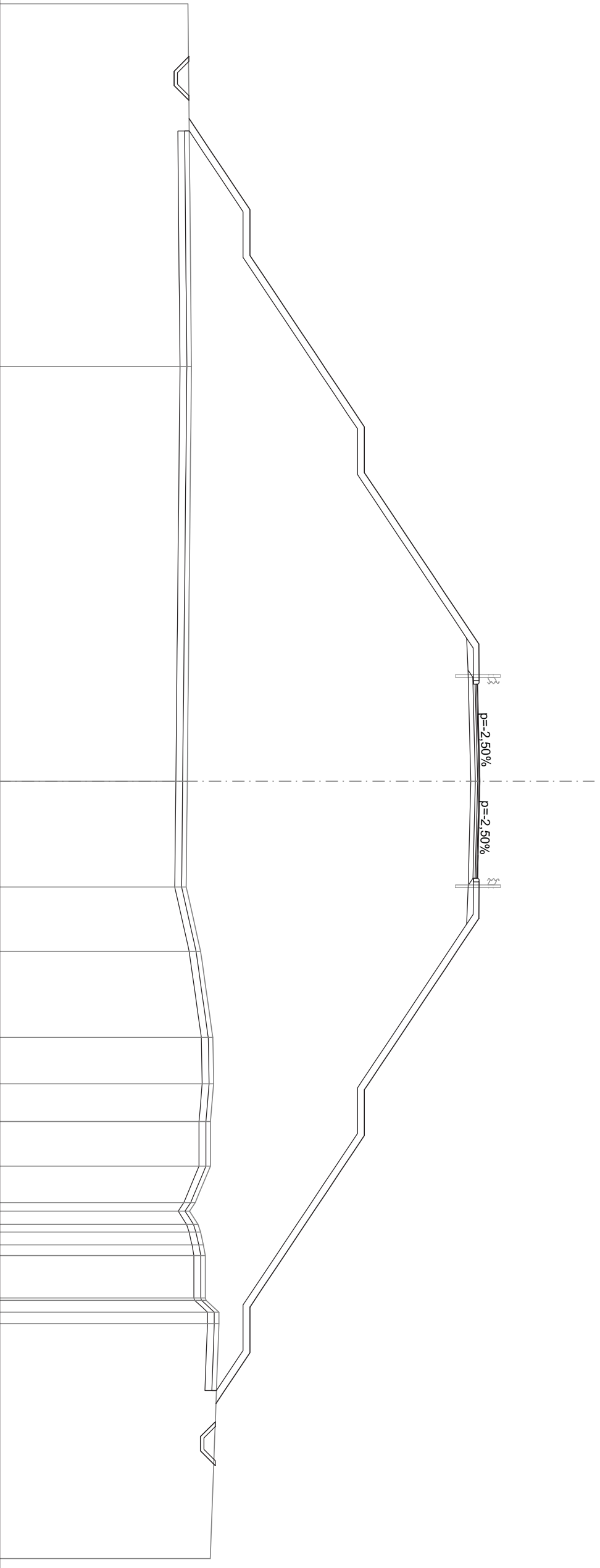

SCAVI E BONIFICHE	
STERRO	1.572 m ²
SCOTICO	55.750 m
BONIFICA	16.451 m ²
RILEVATI	
RIEMPIMENTO	0.761 m ²
RILEVATO	384.940 m ²
TERRENO VEGETALE	54.424 m
SOVRASTRUTTURA STRADALE	
STRATO DI USURA	8.500 m
STRATO DI BINDER	8.500 m
STRATO DI BASE	8.500 m
STRATO DI SOTTOFONDO TRATTATO	1.822 m ²
MANUFATTI	
CANALETTA	0.657 m ²
CORDOLO	0.072 m ²

SEZIONE N.: 19
 QT. PROGETTO: 253,830
 DIST. PROG.: 340,00
 DIST. PREC.: 20,00
 DIST. SUCC.: 9,16

SCALA 1:200

QT. RIF. 233,000

QUOTE TERRENO	241,02		241,02		241,29		241,21		241,17		242,66 242,64		242,60		242,60	
DIST. PARZIALI TERRENO	22,25		8,27		4,55		6,70		5,44		2,06		2,17			
QUOTE PROGETTO	241,04		253,78		253,83		253,75		253,68		242,64 242,66		242,60		242,54	
DIST. PARZIALI PROGETTO	4,11		1,60		3,25		1,00		1,60		7,50		2,00		1,87	
QUOTE PROGETTO INF.	241,03	240,38	240,38	241,03	253,25	253,31	253,43	253,52	253,32	253,25	248,48	248,48	243,48	243,48	242,56	242,51
DIST. PARZ. PROG. INF.	0,65	0,62	0,65	1,34	1,39	4,86	4,25	1,69	7,15	2,00	7,50	2,00	1,38	1,36	0,65	0,65
	0,65	0,62	0,65	1,34	3,65	2,00	2,00	7,50	2,00	7,50	2,00	7,50	2,00	1,38	1,36	0,65

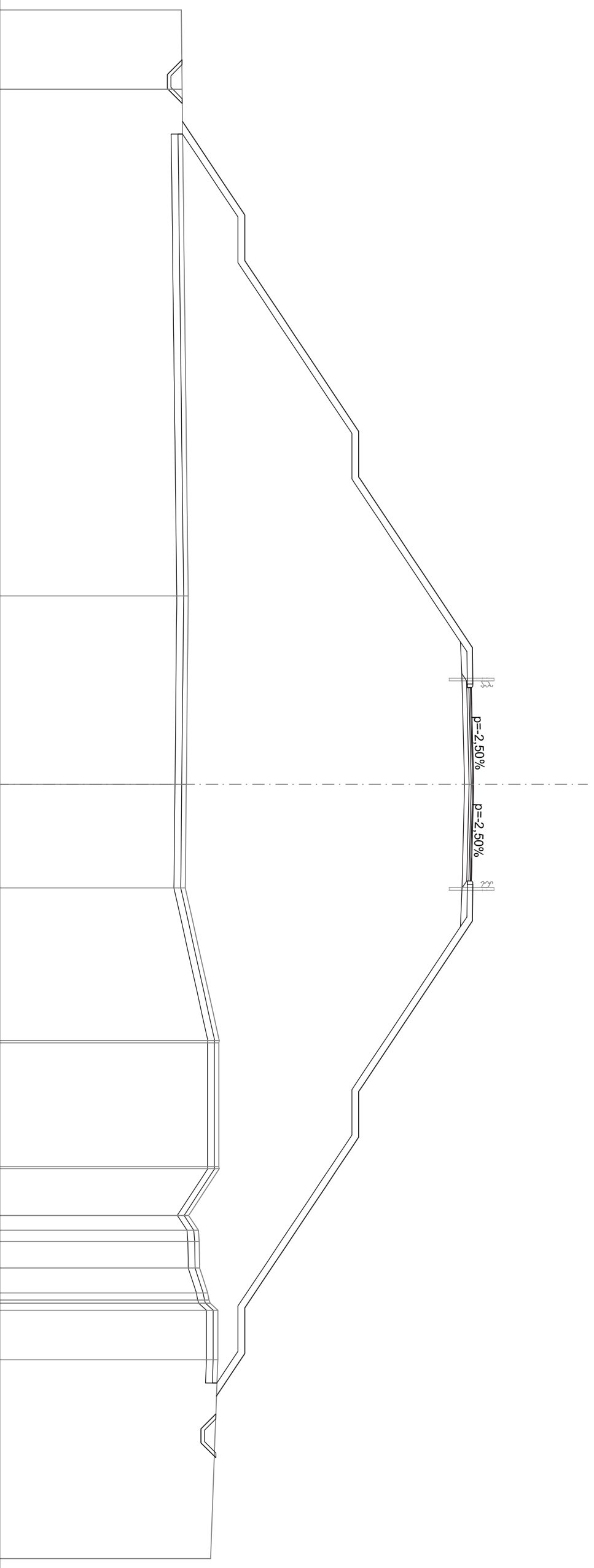

SCAVI E BONIFICHE	
STERRO	1 572 m ²
SCOTICO	55,394 m
BONIFICA	16,364 m ²
RILEVATI	
RIEMPIMENTO	0,761 m ²
RILEVATO	381,336 m ²
TERRENO VEGETALE	54,076 m
SOVRASTRUTTURA STRADALE	
STRATO DI USURA	8,500 m
STRATO DI BINDER	8,500 m
STRATO DI BASE	8,500 m
STRATO DI SOTTOFONDO TRATTATO	1,822 m ²
MANUFATTI	
CANALETTA	0,657 m ²
CORDOLO	0,072 m ²

SEZIONE N.: 20
 QT. PROGETTO: 253,700
 DIST. PROG.: 349,16
 DIST. PREC.: 9,16
 DIST. SUCC.: 0,01

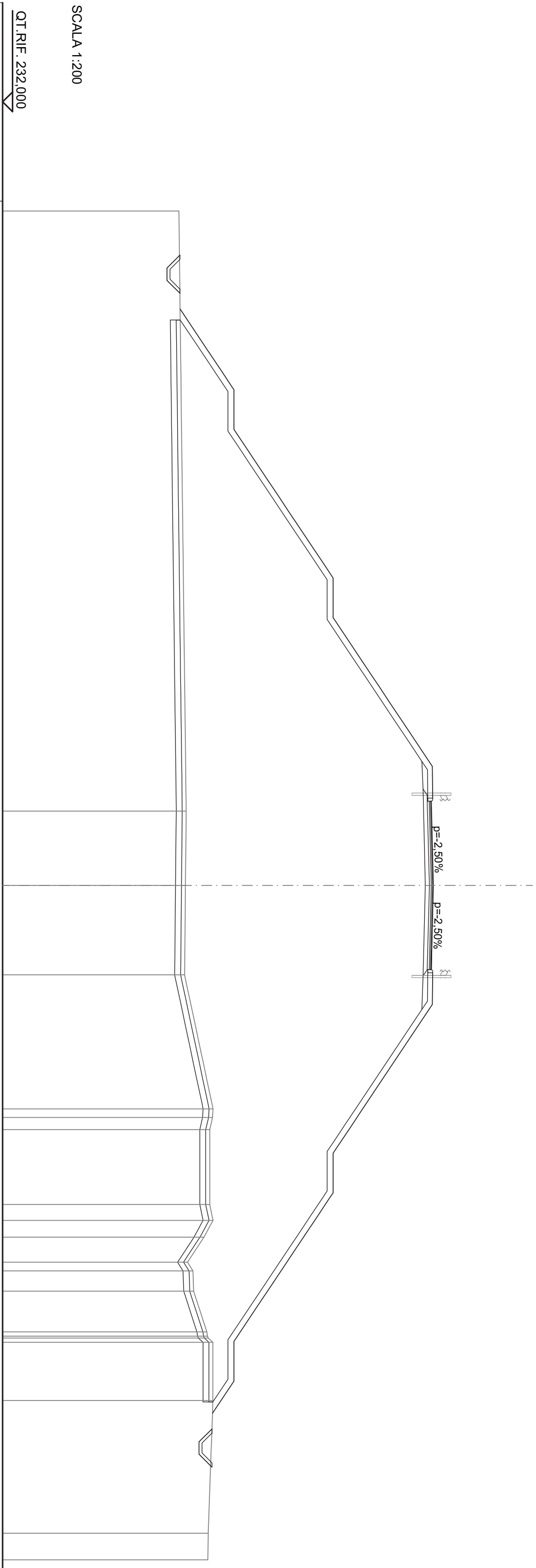

QUOTE TERRENO	DIST. PARZIALI TERRENO		QUOTE PROGETTO		DIST. PARZIALI PROGETTO		QUOTE PROGETTO INF.		DIST. PARZ. PROG. INF.	
240,93			240,94		4,07		240,95		1,34	
240,28			243,65		2,00		243,35		3,61	
240,28			243,65		7,50		243,35		2,00	
240,93			248,65		2,00		248,35		7,50	
			248,65		7,50		248,35		2,00	
			253,65		1,60		253,12		7,15	
			253,67		4,25		253,18		1,39	
			255,09		3,75		253,30		4,86	
			241,25		4,51		253,30		4,25	
			241,21		6,75		253,12		1,69	
			241,17		0,62		253,49		7,15	
			253,62		3,77		253,19		2,00	
			253,55		0,88		253,12		7,50	
			253,67		0,85		248,35		2,00	
			253,65		1,26		248,35		7,50	
			242,60		1,03					
			242,43		2,05					
			242,43		2,93					
			242,60		6,69					
			242,14							
			242,14							
			241,32							
			241,59							
			241,62							
			242,29							
			242,60							
			242,60							
			242,60							
			242,57							
			243,65							
			243,65							
			242,59							
			242,55							
			241,90							
			241,90							
			242,55							
			242,36							

SOVRASTRUTTURA STRADALE
 STRATO DI USURA
 STRATO DI BINDER

8.500 m
 8.500 m

SEZIONE N.: 21
 QT. PROGETTO: 253,700
 DIST. PROG.: 349,17
 DIST. PREC.: 0,01
 DIST. SUCC.: 10,83

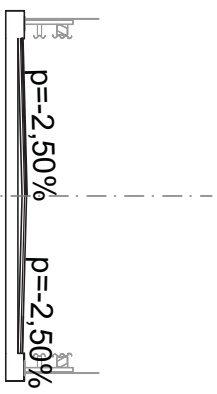

SCALA 1:200

QT. RIF. 230,000

QUOTE TERRENO	DIST. PARZIALI TERRENO	QUOTE PROGETTO	DIST. PARZIALI PROGETTO	QUOTE PROGETTO INF.	DIST. PARZ. PROG. INF.
241,25	3,74	253,59	4,25		
241,21	4,51	253,70	4,25		
241,17	6,75	253,59			
242,60	0,62				
242,43	3,77				
242,43	0,80				
242,60	0,85				
242,14	1,25				
241,32					
241,59	1,03				
241,62	2,05				
242,29					
242,60	2,94				
242,60	6,68				
242,36					

SOVRASTRUTTURA STRADALE
 STRATO DI USURA
 STRATO DI BINDER

8.500 m
 8.500 m

SEZIONE N.: 22
 QT. PROGETTO: 253,506
 DIST. PROG.: 360,00
 DIST. PREC.: 10,83
 DIST. SUCC.: 20,00

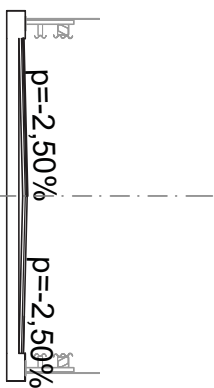

SCALA 1:200

QT. RIF. 230,000

QUOTE TERRENO	241,05	
DIST. PARZIALI TERRENO	22,12	241,19
QUOTE PROGETTO		241,16
DIST. PARZIALI PROGETTO	4,25	241,14
QUOTE PROGETTO INF.		241,17
DIST. PARZ. PROG. INF.		241,26
		242,53
		242,47
		242,18
		242,18
		242,53
		241,58
		241,42
		242,44
		242,60
		242,60
		242,48
		242,46

SOVRASTRUTTURA STRADALE
 STRATO DI USURA
 STRATO DI BINDER

8.500 m
 8.500 m

SEZIONE N.: 23
 QT. PROGETTO: 253,033
 DIST. PROG.: 380,00
 DIST. PREC.: 20,00
 DIST. SUCC.: 20,00

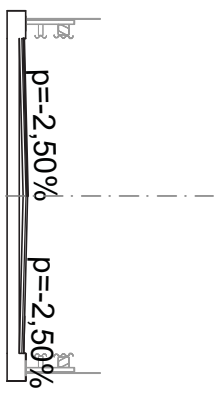

SCALA 1:200

QT. RIF. 230,000

QUOTE TERRENO	241,12	
DIST. PARZIALI TERRENO	22,55	
QUOTE PROGETTO	252,93	241,10
DIST. PARZIALI PROGETTO	4,25	3,74
QUOTE PROGETTO INF.	253,03	241,13
DIST. PARZIALI PROGETTO	4,25	3,26
QUOTE PROGETTO	252,93	241,17
DIST. PARZIALI PROGETTO	4,25	3,51
QUOTE PROGETTO	241,45	241,45
DIST. PARZIALI PROGETTO	4,53	4,53
QUOTE PROGETTO	242,40	242,40
DIST. PARZIALI PROGETTO	1,75	1,75
QUOTE PROGETTO	242,29	241,97
DIST. PARZIALI PROGETTO	1,41	2,08
QUOTE PROGETTO	241,97	241,97
DIST. PARZIALI PROGETTO	2,08	1,76
QUOTE PROGETTO	242,40	241,45
DIST. PARZIALI PROGETTO	1,76	3,42
QUOTE PROGETTO	241,45	242,52
DIST. PARZIALI PROGETTO	3,42	4,65
QUOTE PROGETTO	242,52	242,49
DIST. PARZIALI PROGETTO	4,65	3,64
QUOTE PROGETTO	242,49	242,44
DIST. PARZIALI PROGETTO	3,64	
DIST. PARZ. PROG. INF.		

SOVRASTRUTTURA STRADALE
 STRATO DI USURA
 STRATO DI BINDER

8.500 m
 8.500 m

SEZIONE N.: 26
 QT. PROGETTO: 251,280
 DIST. PROG.: 428,16
 DIST. PREC.: 8,16
 DIST. SUCC.: 0,01

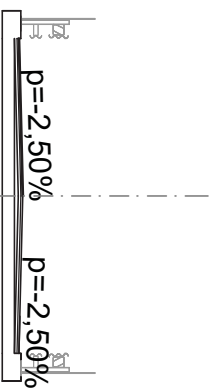

SCALA 1:200

QT. RIF. 229,000

QUOTE TERRENO			QUOTE PROGETTO		
241,21			251,17		
	6,56			4,25	
241,34			251,28		
	18,41			4,25	
241,36			251,17		
	7,56				
241,19			241,17		
	0,89				
241,63			241,90		
	6,38		242,10		
	3,16		242,01		
	0,93				
	1,27				
	3,92				
242,01					
	0,70				
241,90					
242,12					

DIST. PARZIALI PROGETTO

QUOTE PROGETTO INF.

DIST. PARZ. PROG. INF.

SCAVI E BONIFICHE	
STERRO	1.643 m ²
SCOTICO	43.580 m
BONIFICA	13.031 m ²
RILEVATI	
RIEMPIMENTO	0.761 m ²
TERRENO VEGETALE	258.871 m ²
SOVRASTRUTTURA STRADALE	41.485 m
STRATO DI USURA	8.500 m
STRATO DI BINDER	8.500 m
STRATO DI BASE	8.500 m
STRATO DI SOTTOFONDO TRATTATO	1.822 m ²
MANUFATTI	
CANALETTA	0.657 m ²
CORDOLO	0.072 m ²

SEZIONE N.: 27
 QT. PROGETTO: 251,279
 DIST. PROG.: 428,17
 DIST. PREC.: 0,01
 DIST. SUCC.: 11,83

SCALA 1:200

QT. RIF. 231,000

QUOTE TERRENO	241,21	241,34	241,36	241,19	241,63	242,01	242,12	242,10	242,09
DIST. PARZIALI TERRENO	6,57	18,40	7,56	0,89	3,16	0,93	0,70	1,27	0,65
QUOTE PROGETTO	241,34	246,23	251,23	251,28	241,90	242,10	242,01	246,23	242,09
DIST. PARZIALI PROGETTO	7,33	2,00	1,60	3,25	7,50	2,00	6,20	2,00	0,62
QUOTE PROGETTO INF.	241,34	245,93	250,70	250,88	250,70	245,93	245,93	242,10	242,09
DIST. PARZ. PROG. INF.	1,33	2,00	1,39	4,25	1,69	7,15	5,75	1,34	0,65

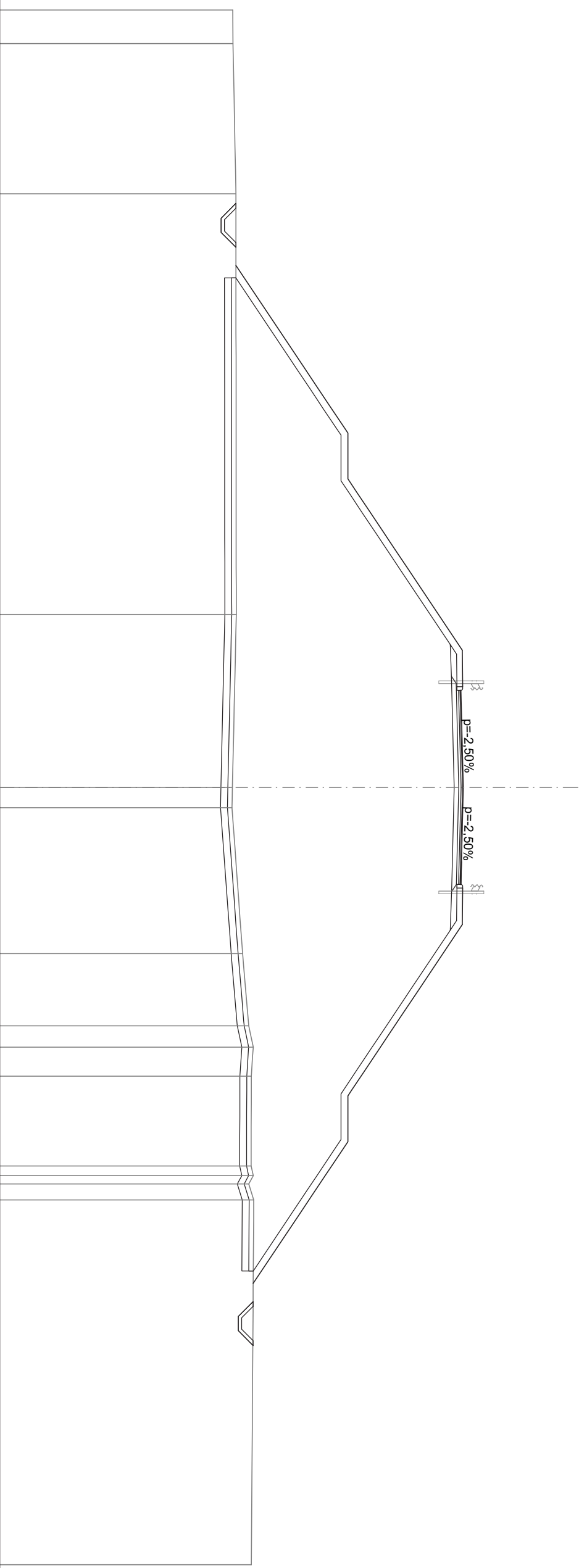

SCAVI E BONIFICHE	
STERRO	1.587 m ²
SCOTICO	39,187 m
BONIFICA	11,745 m ²
RILEVATI	
RIEMPIMENTO	0,761 m ²
RILEVATO	196,539 m ²
TERRENO VEGETALE	36,367 m
SOVRASTRUTTURA STRADALE	
STRATO DI USURA	8,500 m
STRATO DI BINDER	8,500 m
STRATO DI BASE	8,500 m
STRATO DI SOTTOFONDO TRATTATO	1,822 m ²
MANUFATTI	
CANALETTA	0,657 m ²
CORDOLO	0,072 m ²

SEZIONE N.: 29
 QT. PROGETTO: 249,644
 DIST. PROG.: 460,00
 DIST. PREC.: 20,00
 DIST. SUCC.: 20,00

SCALA 1:200

QT. RIF. 230,000

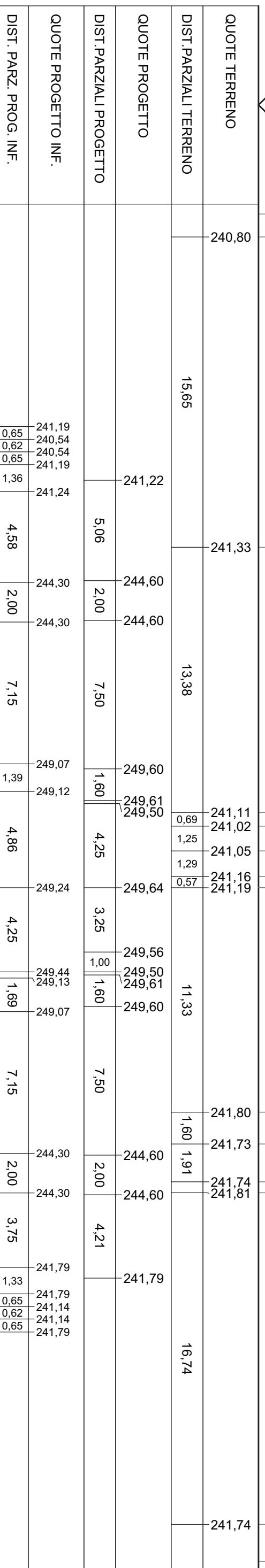

SCAVI E BONIFICHE	
STERRO	1.587 m ²
SCOTICO	37,186 m
BONIFICA	11,134 m ²
RILEVATI	
RIEMPIMENTO	0,687 m ²
RILEVATO	168,632 m ²
TERRENO VEGETALE	33,917 m
SOVRASTRUTTURA STRADALE	
STRATO DI USURA	8,500 m
STRATO DI BINDER	8,500 m
STRATO DI BASE	8,500 m
STRATO DI SOTTOFONDO TRATTATO	1,820 m ²
MANUFATTI	
CANALETTA	0,657 m ²
CORDOLO	0,072 m ²

SEZIONE N.: 30
 QT. PROGETTO: 248,423
 DIST. PROG.: 480,00
 DIST. PREC.: 20,00
 DIST. SUCC.: 20,00

SCALA 1:200

QT. RIF. 230,000

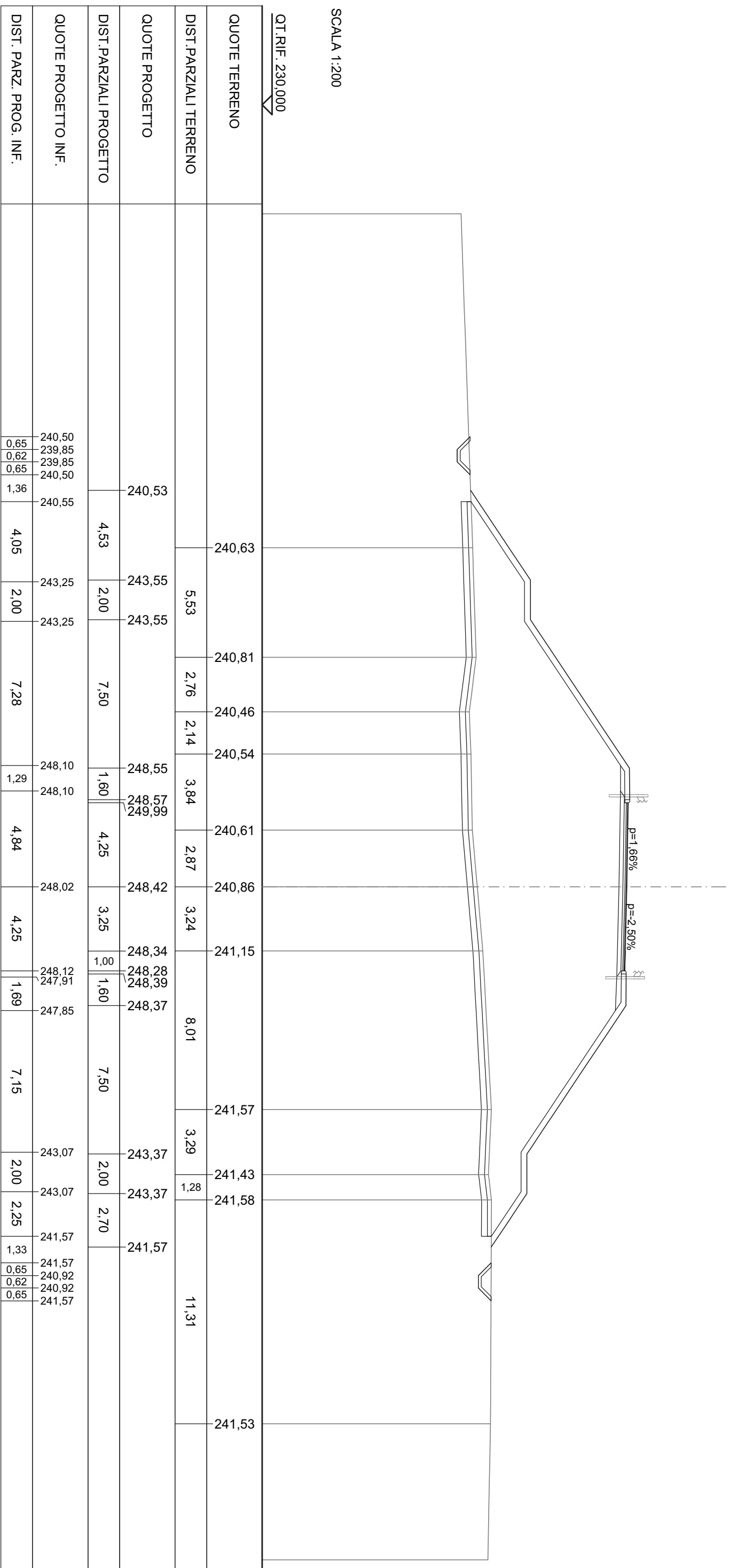

SCAVI E BONIFICHE	
STERRO	1.710 m ²
SCOTICO	32.626 m
BONIFICA	9.772 m ²
RILEVATI	
RIEMPIMENTO	0.678 m ²
TERRENO VEGETALE	136.288 m ²
SOVRASTRUTTURA STRADALE	28.826 m
STRATO DI USURA	8.500 m
STRATO DI BINDER	8.500 m
STRATO DI BASE	8.500 m
STRATO DI SOTTOFONDO TRATTATO	1.820 m ²
MANUFATTI	
CANALETTA	0.657 m ²
CORDOLO	0.072 m ²

SEZIONE N.: 31
 QT. PROGETTO: 247,138
 DIST. PROG.: 500,00
 DIST. PREC.: 20,00
 DIST. SUCC.: 20,00

SCALA 1:200

QT. RIF. 229,000

QUOTE TERRENO											240,00	240,04	240,17	240,56	241,13	241,36	241,28	241,28	241,36	241,34	241,27					
DIST. PARZIALI TERRENO											1,24	6,97	4,47	6,42	4,18	1,76	2,61	0,70	6,10	3,82						
QUOTE PROGETTO											240,00	242,37	242,37	247,37	247,39	247,14	247,00	247,02	241,28							
DIST. PARZIALI PROGETTO											3,55	2,00	7,50	1,60	4,25	3,25	1,00	1,60	8,60							
QUOTE PROGETTO INF.											240,00	242,07	242,07	246,97	246,94	246,74	246,76	246,55	241,28							
DIST. PARZ. PROG. INF.											0,65	0,62	0,65	1,33	3,10	2,00	7,34	1,23	4,83	4,25	1,73	7,76	1,33	0,65	0,62	0,65

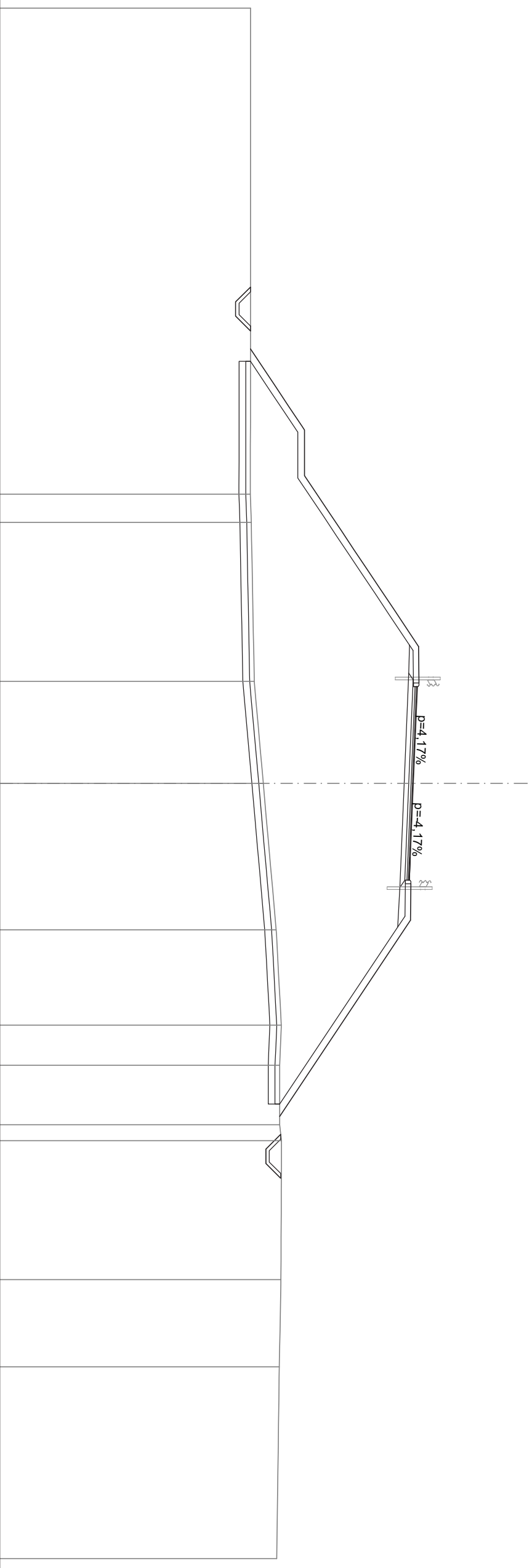

SCAVI E BONIFICHE	
STERRO	1.607 m ²
SCOTICO	24.657 m ²
BONIFICA	7.356 m ²
RILEVATI	
RIEMPIMENTO	0.681 m ²
TERRENO VEGETALE	78.908 m ²
SOVRASTRUTTURA STRADALE	19.686 m
STRATO DI USURA	8.500 m
STRATO DI BINDER	8.500 m
STRATO DI BASE	8.500 m
STRATO DI SOTTOFONDO TRATTATO	1.820 m ²
MANUFATTI	
CANALETTA	0.657 m ²
CORDOLO	0.072 m ²

SEZIONE N.: 33
 QT. PROGETTO: 245,070
 DIST. PROG.: 540,00
 DIST. PREC.: 20,00
 DIST. SUCC.: 20,00

SCALA 1:200

QT. RIF. 228,000

QUOTE TERRENO	239,93	239,90	239,95	240,00	240,21	240,56	240,62	241,11	241,12	241,17	241,25	241,11	241,11	240,64
DIST. PARZIALI TERRENO	5,89	22,54	7,89	1,99	3,33	1,23	0,58	0,88	4,32	1,20	1,05	11,18		
QUOTE PROGETTO		239,95	245,21	245,07	244,99	244,92	245,04	245,02	241,14					
DIST. PARZIALI PROGETTO		7,89	1,60	4,25	3,25	1,00	1,60	5,82						
QUOTE PROGETTO INF.		239,95	239,95	239,95	239,95	239,95	239,95	239,95	239,95	239,95	239,95	239,95	239,95	239,95
DIST. PARZ. PROG. INF.		0,65	0,62	0,65	1,33	0,65	0,62	0,65	1,33	0,65	0,62	0,65	1,33	0,65

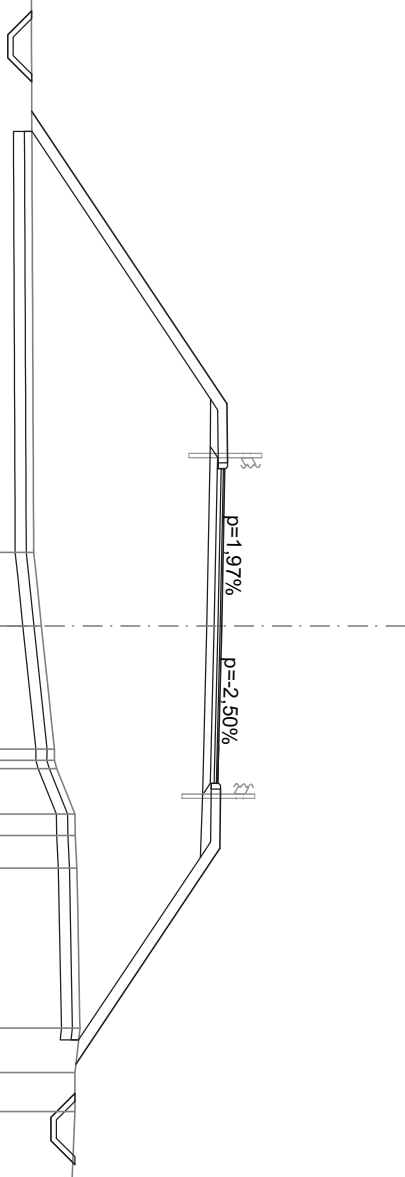

SCAVI E BONIFICHE	
STERRO	1.566 m ²
SCOTICO	21.781 m ²
BONIFICA	6.504 m ²
RILEVATI	
RIEMPIMENTO	0.760 m ²
TERRENO VEGETALE	47.404 m ²
SOVRASTRUTTURA STRADALE	16.200 m
STRATO DI USURA	8.500 m
STRATO DI BINDER	8.500 m
STRATO DI BASE	8.500 m
STRATO DI SOTTOFONDO TRATTATO	1.822 m ²
MANUFATTI	
CANALETTA	0.657 m ²
CORDOLO	0.072 m ²

SEZIONE N.: 34
 QT. PROGETTO: 244,321
 DIST. PROG.: 560,00
 DIST. PREC.: 20,00
 DIST. SUCC.: 20,00

SCALA 1:200

QT. RIF. 227,000

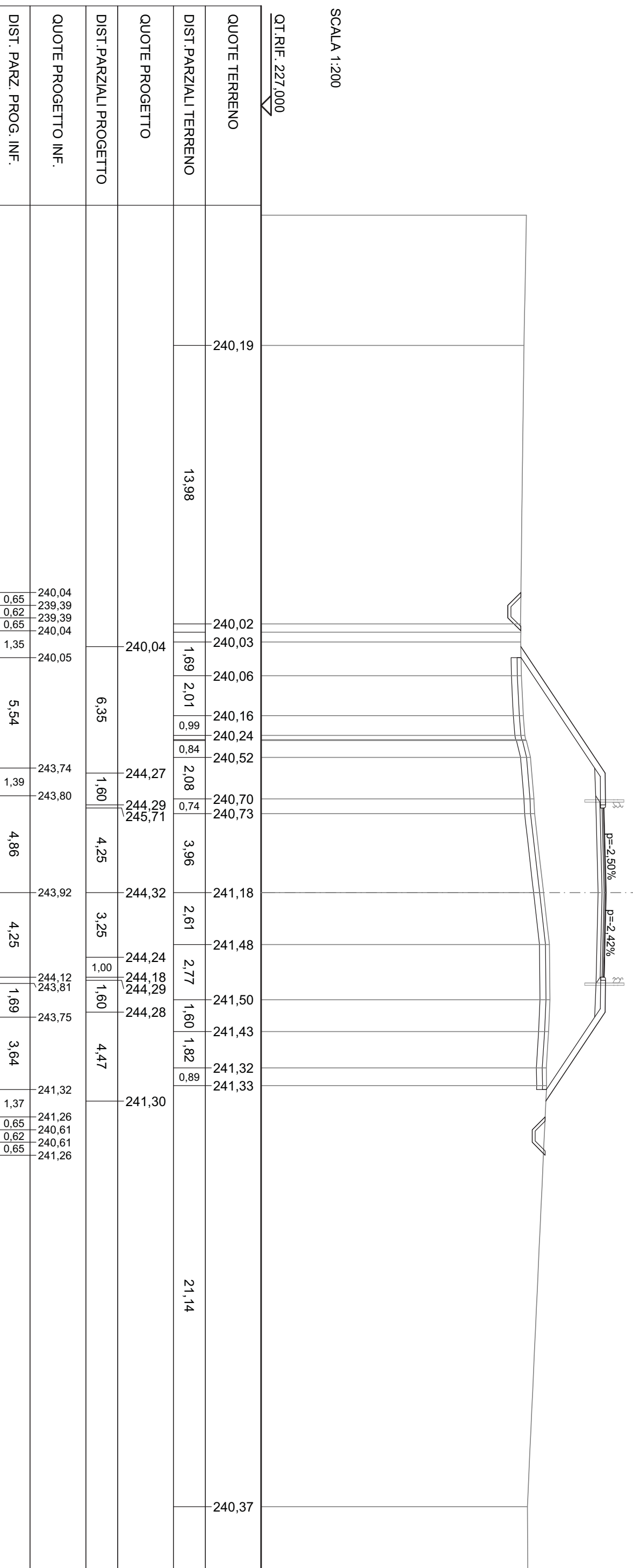

SCAVI E BONIFICHE	
STERRO	1.500 m ²
SCOTICO	18.063 m
BONIFICA	5.407 m ²
RILEVATI	
RIEMPIMENTO	0.678 m ²
TERRENO VEGETALE	25.293 m ²
SOVRASTRUTTURA STRADALE	11.831 m
STRATO DI USURA	8.500 m
STRATO DI BINDER	8.500 m
STRATO DI BASE	8.500 m
STRATO DI SOTTOFONDO TRATTATO	1.820 m ²
MANUFATTI	
CANALETTA	0.657 m ²
CORDOLO	0.072 m ²

SEZIONE N.: 35
 QT. PROGETTO: 243,762
 DIST. PROG.: 580,00
 DIST. PREC.: 20,00
 DIST. SUCC.: 20,00

SCALA 1:200

QT. RIF. 228,000

QUOTE TERRENO	240,87	240,79	13,67	241,20	243,64	241,37 241,37	241,44 241,54 241,61	241,87 241,87 241,89	241,88	241,81 241,82	241,65	240,93		
DIST. PARZIALI TERRENO	6,96					1,26 0,98	2,27	1,21	3,38	1,11				
QUOTE PROGETTO														
DIST. PARZIALI PROGETTO				3,67	1,60		4,25	3,25	1,00	1,60	3,51			
QUOTE PROGETTO INF.						0,65 0,62 0,65	1,37	2,79	1,43	4,87	4,25	1,53	2,87	1,37 0,65 0,62 0,65
DIST. PARZ. PROG. INF.														

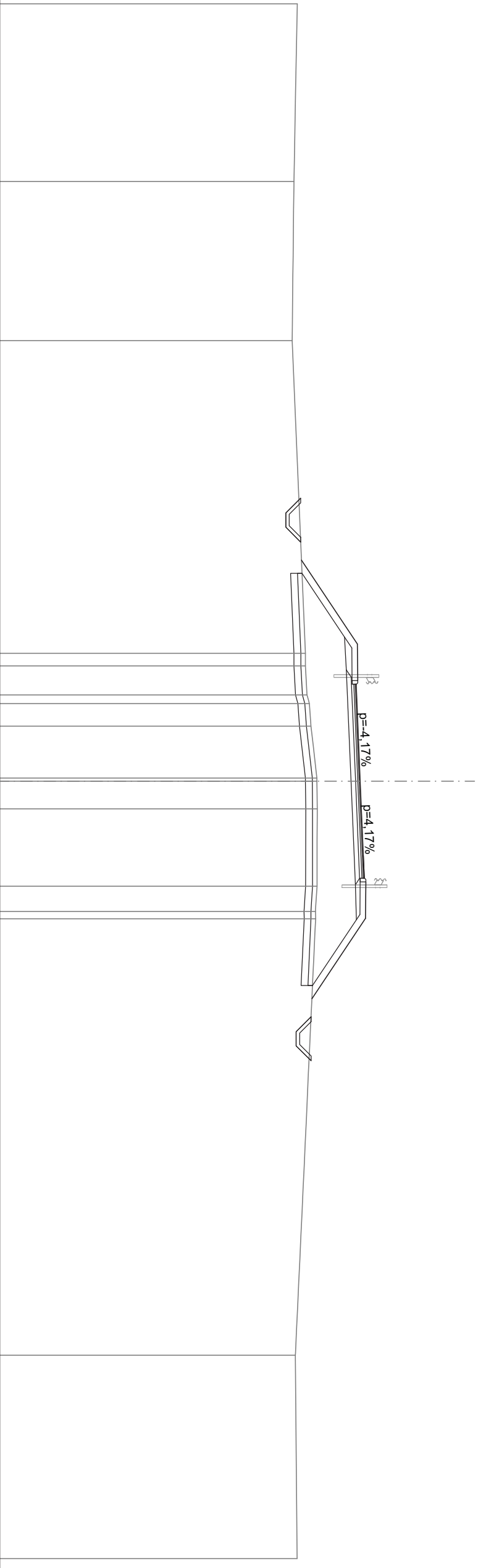

SCAVIE BONIFICHE	
STERRO	1.619 m²
SCOTICO	15.444 m
BONIFICA	4.628 m²
RILEVATI	
RIEMPIMENTO	0.678 m²
TERRENO VEGETALE	13.164 m²
SOVRASTRUTTURA STRADALE	8.638 m
STRATO DI USURA	8.500 m
STRATO DI BINDER	8.500 m
STRATO DI BASE	8.500 m
STRATO DI SOTTOFONDO TRATTATO	1.820 m²
MANUFATTI	
CANALETTA	0.657 m²
CORDOLO	0.072 m²

SEZIONE N.: 36
 QT. PROGETTO: 243,393
 DIST. PROG.: 600,00
 DIST. PREC.: 20,00
 DIST. SUCC.: 20,00

SCALA 1:200

QT. RIF. 228.000

QUOTE TERRENO	QUOTE PROGETTO	QUOTE PROGETTO INF.	DIST. PARZ. PROG. INF.
241,53			
241,58			
	20,29		
241,89			
	2,08		
243,27			
	1,60		
243,29			
244,72			
	4,25		
242,00			4,87
242,11			
242,14			
	3,25		
242,20			
	1,00		
242,03			
242,00			
	1,60		
243,39			
	2,44		
243,53			
243,53			
243,64			
243,63			
242,00			
242,00			
242,02			
	4,07		
241,76			

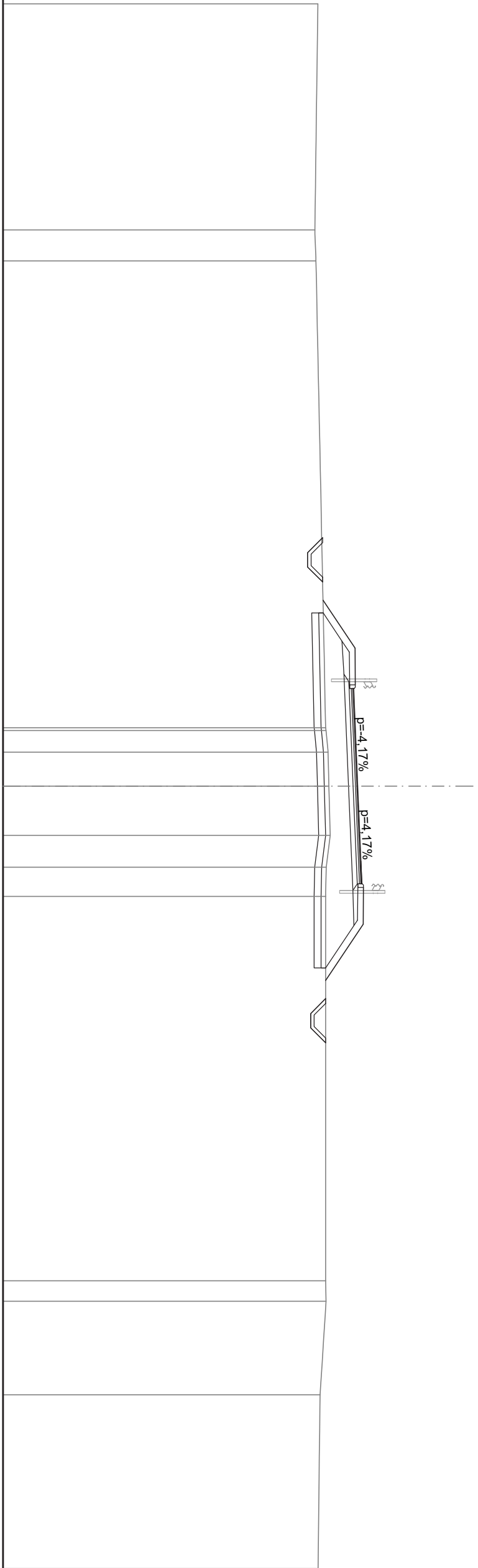

SCAVI E BONIFICHE	
STERRO	1.739 m ²
SCOTICO	14.493 m
BONIFICA	4.303 m ²
RILEVATI	
RIEMPIMENTO	0.678 m ²
RILEVATO	7.004 m ²
TERRENO VEGETALE	7.276 m
SOVRASTRUTTURA STRADALE	
STRATO DI USURA	8.500 m
STRATO DI BINDER	8.500 m
STRATO DI BASE	8.500 m
STRATO DI SOTTOFONDO TRATTATO	1.820 m ²
MANUFATTI	
CANALETTA	0.657 m ²
CORDOLO	0.072 m ²

SEZIONE N.: 37
 QT. PROGETTO: 243,215
 DIST. PROG.: 620,00
 DIST. PREC.: 20,00
 DIST. SUCC.: 20,00

SCALA 1:200

QT. RIF. 228,000

QUOTE TERRENO	242,14		242,13		242,09		242,08	243,10	242,08	242,24	242,42	242,49	242,69	242,67	242,41	242,12	242,07	243,35	243,35	243,47	243,45	242,20	242,76	242,93	243,15	
	6,34		18,63		1,51		1,60	4,25	3,25	1,00	1,60	1,88	16,50		2,18		8,36									
DIST. PARZIALI TERRENO																										
QUOTE PROGETTO																										
DIST. PARZIALI PROGETTO																										
QUOTE PROGETTO INF.																										
DIST. PARZ. PROG. INF.																										

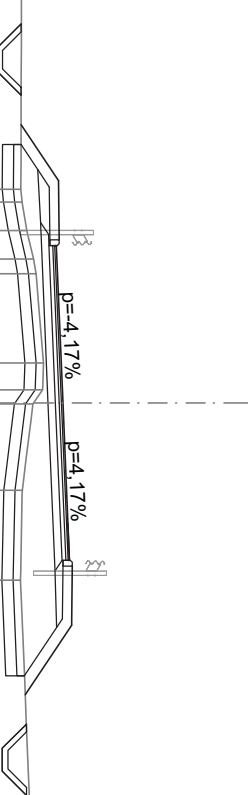

SCAVI E BONIFICHE	
STERRO	2,871 m ²
SCOTICO	13,421 m
BONIFICA	3,950 m ²
RILEVATI	
RIEMPIMENTO	0,723 m ²
RILEVATO	3,317 m ²
TERRENO VEGETALE	5,748 m
SOVRASTRUTTURA STRADALE	
STRATO DI USURA	8,500 m
STRATO DI BINDER	8,500 m
STRATO DI BASE	8,500 m
STRATO DI SOTTOFONDO TRATTATO	1,821 m ²
MANUFATTI	
CANALETTA	0,657 m ²
CORDOLO	0,072 m ²

SEZIONE N.: 38
 QT. PROGETTO: 243,226
 DIST. PROG.: 640,00
 DIST. PREC.: 20,00
 DIST. SUCC.: 20,00

SCALA 1:200

QT. RIF. 228,000

QUOTE TERRENO	DIST. PARZIALI TERRENO	QUOTE PROGETTO	DIST. PARZIALI PROGETTO	QUOTE PROGETTO INF.	DIST. PARZ. PROG. INF.
242,74	1,19	242,75			
	20,02				
		242,68		242,69	0,65
		243,18		242,04	0,62
		242,68		242,04	0,65
		243,18		242,69	1,23
		242,68		242,68	1,39
		243,18		242,65	
		242,68	0,74	242,70	
		243,19	1,60	242,70	
		244,62	4,25	243,23	4,86
		243,09		243,23	
		243,04	1,64	243,23	
		242,37	1,87	243,21	4,25
		242,21	0,89	243,21	
		242,18	1,28	243,17	1,64
			1,33	243,28	1,60
		242,18	1,00	243,26	1,38
		8,87	8,87	242,35	
	10,98				
		242,56			
		243,45			
	9,78				
243,71					

SCAVIE BONIFICHE		5,108 m²
STERRO		
RILEVATI		
RIEMPIMENTO		0,761 m²
RILEVATO		2,575 m²
TERRENO VEGETALE		4,767 m
SOVRASTRUTTURA STRADALE		
STRATO DI USURA		8,500 m
STRATO DI BINDER		8,500 m
STRATO DI BASE		8,500 m
STRATO DI SOTTOFONDO TRATTATO		1,822 m²
MANUFATTI		
CANALETTA		0,657 m²
CORDOLO		0,072 m²

SEZIONE N.: 39
 QT. PROGETTO: 243,427
 DIST. PROG.: 660,00
 DIST. PREC.: 20,00
 DIST. SUCC.: 20,00

SCALA 1:200

QT. RIF. 228,000

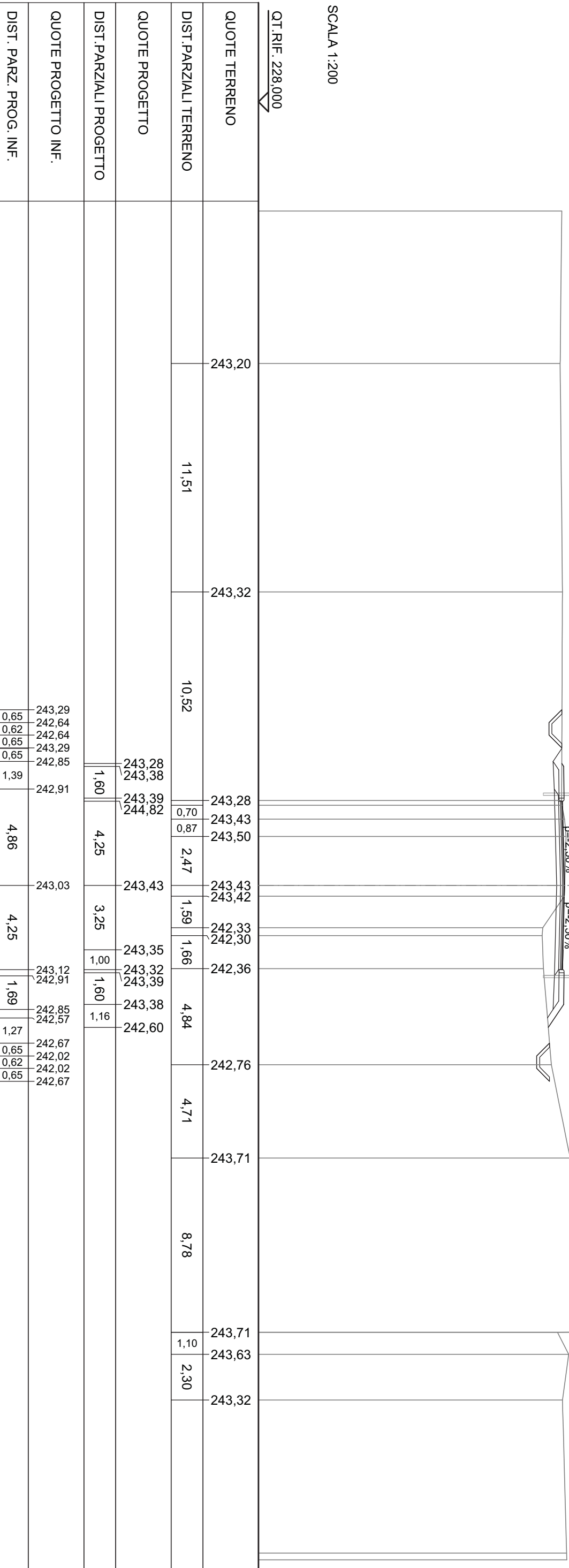

SCAVI E BONIFICHE	
STERRO	3.973 m ²
SCOTICO	11.679 m
BONIFICA	3.302 m ²
RILEVATI	
RIEMPIMENTO	0.412 m ²
RILEVATO	5.784 m ²
TERRENO VEGETALE	3.814 m
SOVRASTRUTTURA STRADALE	
STRATO DI USURA	8.500 m
STRATO DI BINDER	8.500 m
STRATO DI BASE	8.500 m
STRATO DI SOTTOFONDO TRATTATO	1.808 m ²
MANUFATTI	
CANALETTA	0.884 m ²
CORDOLO	0.036 m ²

SEZIONE N.: 40
 QT. PROGETTO: 243,792
 DIST. PROG.: 680,00
 DIST. PREC.: 20,00
 DIST. SUCC.: 14,31

SCALA 1:200

QT. RIF. 228,000



QUOTE TERRENO	243,67									
DIST. PARZIALI TERRENO	21,86									
QUOTE PROGETTO	243,87 243,74 243,89 243,88 243,89 243,24 243,71 243,65 243,76 243,74 243,06 243,21 243,33									
DIST. PARZIALI PROGETTO	0,75 1,00 4,25 3,25 1,00 1,60 1,02									
QUOTE PROGETTO INF.	243,86 243,21 243,21 243,86 243,87 243,43 243,28 243,69									
DIST. PARZ. PROG. INF.	0,65 0,62 0,65 0,79 0,75 4,25 4,25 1,69 1,05 0,65 0,62 0,65									
	17,42									
	243,81									

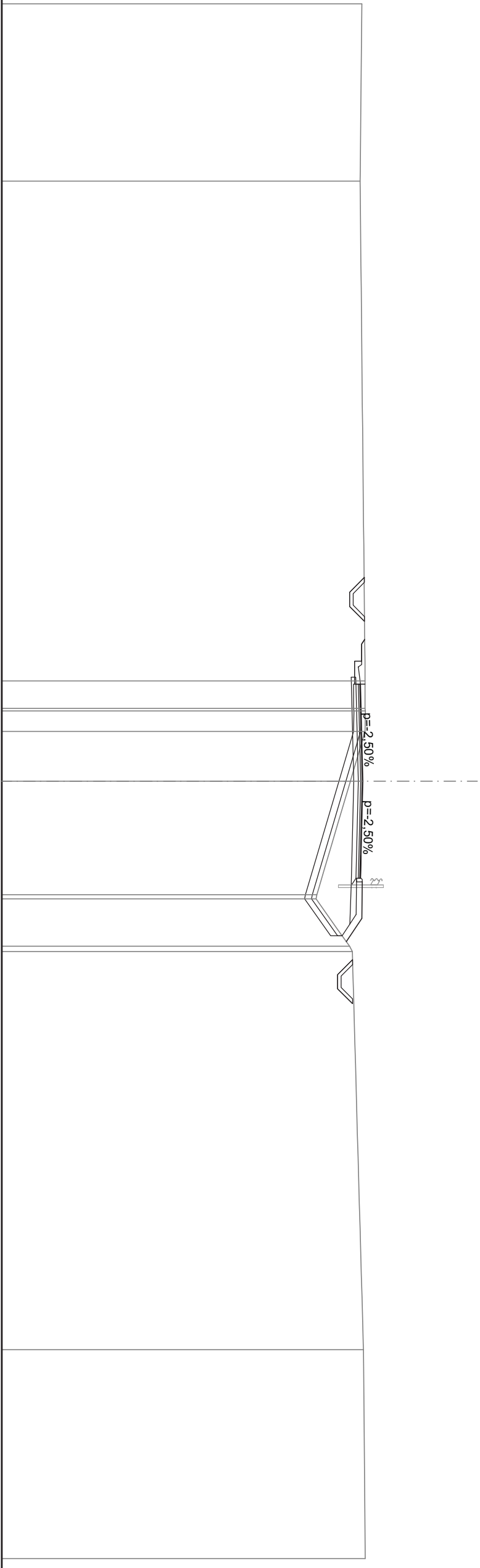

SCAVIE BONIFICHE	
STERRO	7,478 m ²
SCOTICO	8,545 m
BONIFICA	2,550 m ²
RILEVATI	
RILEVATO	0,026 m ²
TERRENO VEGETALE	2,564 m
SOVRASTRUTTURA STRADALE	
STRATO DI USURA	8,500 m
STRATO DI BINDER	8,500 m
STRATO DI BASE	8,500 m
STRATO DI SOTTOFONDO TRATTATO	1,777 m ²
MANUFATTI	
CANNALETTA	1,112 m ²

SEZIONE N.: 41
 QT. PROGETTO: 244,067
 DIST. PROG.: 694,31
 DIST. PREC.: 14,31

SCALA 1:200

QT. RIF. 228,000

QUOTE TERRENO		243,89	244,03	243,96	244,05	244,14	244,68	244,00	244,00
DIST. PARZIALI TERRENO		4,89	8,49	2,78	2,82	2,23	12,15	12,27	
QUOTE PROGETTO		243,99	244,01	243,92	244,07	243,99	243,92	244,01	244,58
DIST. PARZIALI PROGETTO		0,75	1,00	4,25	3,25	1,00	1,00	0,75	0,85
QUOTE PROGETTO INF.		243,99	243,70	243,55	243,96	243,67	243,56	243,70	244,01
DIST. PARZ. PROG. INF.		0,75	0,75	4,25	4,25	0,75	0,75	0,85	0,79
									0,65
									0,62
									0,65
									243,88
									243,88
									244,53



ROTATORIA

SCAVI E BONIFICHE	12,552 m
SCOTICO	
RILEVATI	24,503 m ²
TERRENO VEGETALE	19,501 m
SOVRASTRUTTURA STRADALE	
STRATO DI USURA	7,500 m
STRATO DI BINDER	7,500 m
STRATO DI BASE	7,500 m
MANUFATTI	
CORDOLO	0,036 m ²

SEZIONE N.: 2
 QT. PROGETTO: 241,025
 DIST. PROG.: 8,16
 DIST. PREC.: 8,16
 DIST. SUCC.: 1,84

SCALA 1:200

QT. RIF. 223,000

QUOTE TERRENO		238,02	238,17	238,68	241,17	238,35	238,19	239,15	239,44	238,00	238,17	238,27	238,60	238,67	239,04	239,03	239,49	239,51
DIST. PARZIALI TERRENO		2,42	9,83	5,88	0,73	3,41	0,98	2,81	1,75	3,97	0,96	1,51	4,05					
QUOTE PROGETTO	241,35																	
DIST. PARZIALI PROGETTO	17,90			1,60	4,00	3,50												
QUOTE PROGETTO INF.				238,61	240,69	240,67	240,60	240,55										
DIST. PARZ. PROG. INF.				3,12	1,64	4,29	3,50											

p=1,50%
 ramo 1 sp.317
 Prog.: 0,00 - Quota: 241,025

SCAVI E BONIFICHE	12,406 m
SCOTICO	
RILEVATI	25,124 m ²
TERRENO VEGETALE	19,501 m
SOVRASTRUTTURA STRADALE	
STRATO DI USURA	7,500 m
STRATO DI BINDER	7,500 m
STRATO DI BASE	3,500 m
MANUFATTI	
CORDOLO	0,036 m ²

SEZIONE N.: 4
 QT. PROGETTO: 240,964
 DIST. PROG.: 13,87
 DIST. PREC.: 3,87
 DIST. SUCC.: 5,66

SCALA 1:200

QT. RIF. 223,000

QUOTE TERRENO		238,39	238,72	238,72	238,63	238,00	238,00	238,63	238,97	239,07	239,02	238,82	239,08	239,30	239,41	239,49	239,49	239,11	239,29	241,64	241,95
DIST. PARZIALI TERRENO		7,08	0,63	4,29	3,49	2,34	0,99	0,99	0,99	0,99	3,28	1,37	0,78	0,90	5,18	1,25	4,63	0,84			
QUOTE PROGETTO																					
DIST. PARZIALI PROGETTO		17,90			1,60	4,00	3,50														
QUOTE PROGETTO INF.																					
DIST. PARZ. PROG. INF.					2,98	1,64	4,29	3,50													

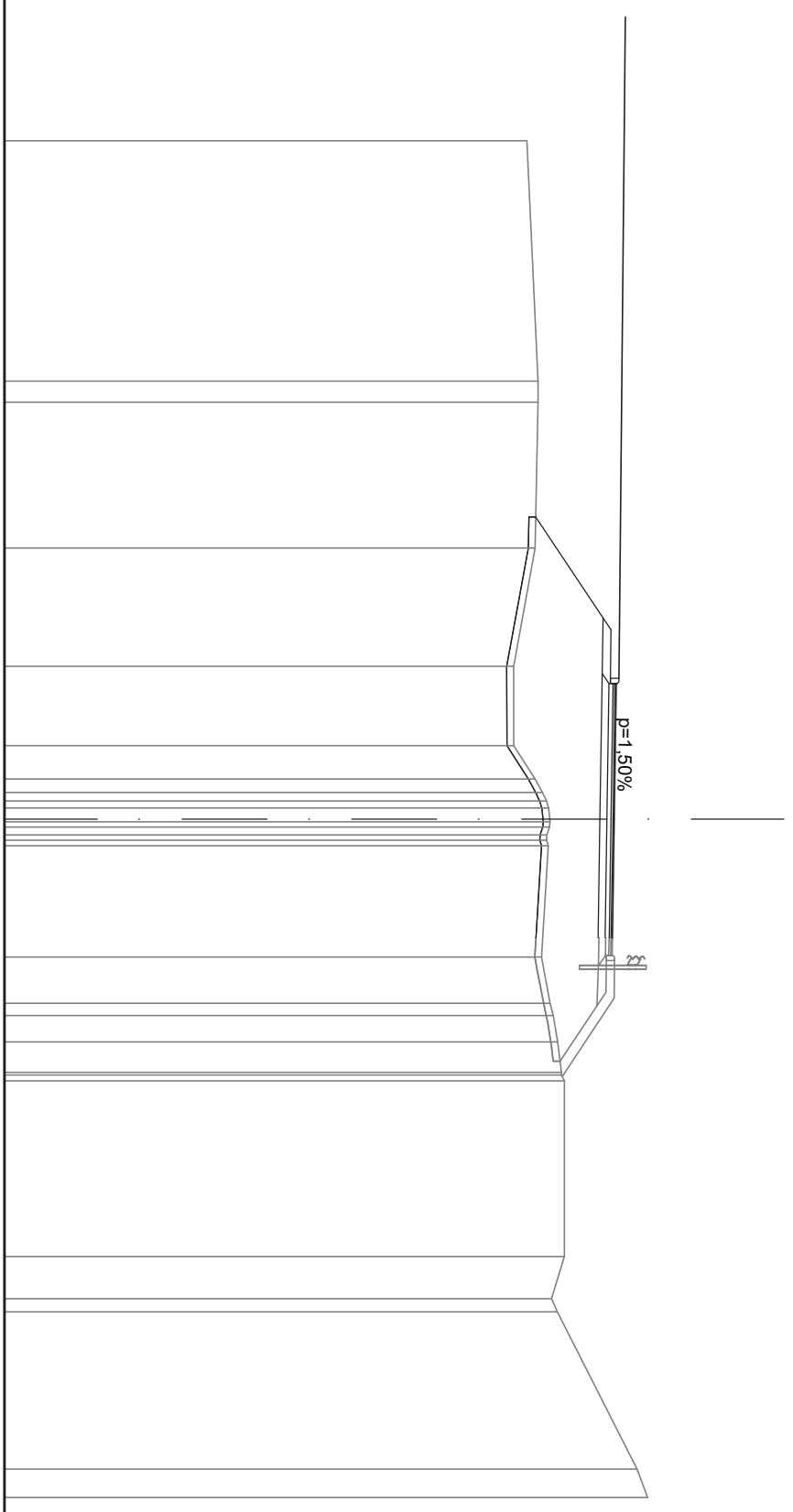

SCAVI E BONIFICHE	12,378 m
SCOTICO	
RILEVATI	
RILEVATO	26,167 m ²
TERRENO VEGETALE	19,501 m
SOVRASTRUTTURA STRADALE	
STRATO DI USURA	7,500 m
STRATO DI BINDER	7,500 m
STRATO DI BASE	7,500 m
MANUFATTI	
CORDOLO	0,036 m ²

SEZIONE N.: 5
 QT. PROGETTO: 240,969
 DIST. PROG.: 19,53
 DIST. PREC.: 5,66
 DIST. SUCC.: 6,93

QUOTE TERRENO	QT. RIF. 223,000	
	238,90	238,97
DIST. PARZIALI TERRENO	7,24	
QUOTE PROGETTO	238,94	238,92
	238,86	238,59
DIST. PARZIALI PROGETTO	3,86	2,62
QUOTE PROGETTO INF.	241,30	241,12
	241,10	241,03
DIST. PARZ. PROG. INF.	1,60	4,29
	240,97	240,92
	0,73	3,96
	238,67	239,75
	240,64	239,60
	240,61	239,64
	2,95	2,86
	1,64	2,40
	4,29	239,58
	3,50	239,56
		239,31
		1,06
		3,59
		240,82

SCALA 1:200

p=1,50%

ramo 2 sp 317
 Prog.: 59,39 - Quota: 240,969



SCAVI E BONIFICHE	12,487 m
SCOTICO	
RILEVATI	
RILEVATO	29,804 m ²
TERRENO VEGETALE	19,501 m
SOVRASTRUTTURA STRADALE	
STRATO DI USURA	7,500 m
STRATO DI BINDER	7,500 m
STRATO DI BASE	7,500 m
MANUFATTI	
CORDOLO	0,036 m ²

SEZIONE N.: 6
 QT. PROGETTO: 241,062
 DIST. PROG.: 26,46
 DIST. PREC.: 6,93
 DIST. SUCC.: 3,54

SCALA 1:200

QT. RIF. 223,000

QUOTE TERRENO		239,33	239,52	239,30	238,43	237,99	238,00	238,08	238,11	238,55	238,95
DIST. PARZIALI TERRENO		1,99	3,47	7,91	2,85	3,06	0,71	3,55	16,24		
QUOTE PROGETTO	241,39				241,21	241,20	241,12	241,06	241,01		
DIST. PARZIALI PROGETTO	17,90				1,60	4,00	3,50				
QUOTE PROGETTO INF.					238,69	240,73	240,71	240,64	240,59		
DIST. PARZ. PROG. INF.		3,06	1,64	4,29	3,50						

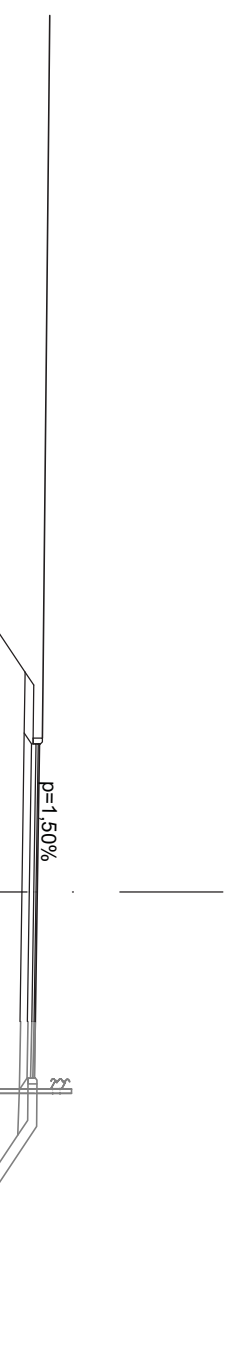

SCAVI E BONIFICHE	
SCOTICO	12,586 m
RILEVATI	
TERRENO VEGETALE	31,154 m ²
SOVRASTRUTTURA STRADALE	19,501 m
STRATO DI USURA	7,500 m
STRATO DI BINDER	7,500 m
STRATO DI BASE	7,500 m
MANUFATTI	
CORDOLO	0,036 m ²

SEZIONE N.: 7
 QT. PROGETTO: 241,133
 DIST. PROG.: 30,00
 DIST. PREC.: 3,54
 DIST. SUCC.: 3,62

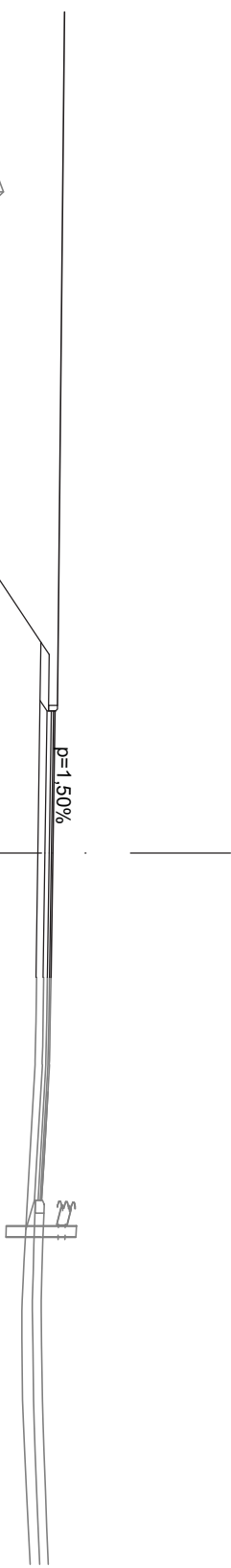

SCALA 1:200

QT. RIF. 223,000

QUOTE TERRENO	239,21	239,75	239,42	238,97	237,99	238,00	238,00	238,01	238,46	238,69
DIST. PARZIALI TERRENO	1,41			6,22	10,04	1,83	0,62		4,63	
QUOTE PROGETTO	241,46									
DIST. PARZIALI PROGETTO	17,90									
QUOTE PROGETTO INF.	238,70	240,80	240,78	240,71	240,66					
DIST. PARZ. PROG. INF.	3,16	1,64	4,29	3,50						

SCAVI E BONIFICHE	12.709 m
SCOTICO	
RILEVATI	
TERRENO VEGETALE	31.198 m ²
SOVRASTRUTTURA STRADALE	19.501 m
STRATO DI USURA	7.500 m
STRATO DI BINDER	7.500 m
STRATO DI BASE	7.500 m
MANUFATTI	
CORDOLO	0,036 m ²

SEZIONE N.: 8
 QT. PROGETTO: 241,205
 DIST. PROG.: 33,62
 DIST. PREC.: 3,62
 DIST. SUCC.: 6,38

SCALA 1:200

QT. RIF. 223,000

QUOTE TERRENO		238,70	239,44	239,75	238,44	238,56		238,70	238,08	238,00	238,00	238,16	238,24	238,63
DIST. PARZIALI TERRENO		2,18	0,60	1,00	6,07	9,41		1,30	1,26	6,31	2,90	8,23		
QUOTE PROGETTO		241,53												
DIST. PARZIALI PROGETTO		17,90	1,60	4,00	3,50	6,31	2,90	8,23						
QUOTE PROGETTO INF.		238,69	240,87	240,85	240,78	240,73								
DIST. PARZ. PROG. INF.		3,28	1,64	4,29	3,50									

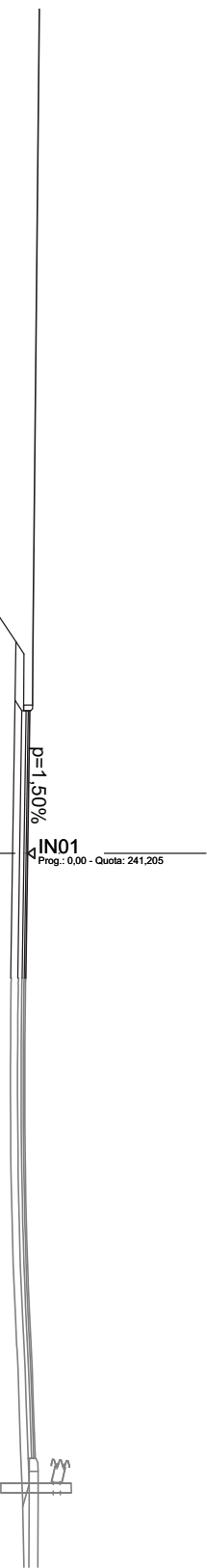

SCAVIE BONIFICHE	
STERRO	0,828 m ²
SCOTICO	20,045 m
RILEVATI	
RILEVATO	42,902 m ²
TERRENO VEGETALE	26,067 m
SOVRASTRUTTURA STRADALE	
STRATO DI USURA	8,801 m
STRATO DI BINDER	8,801 m
STRATO DI BASE	8,801 m
MANUFATTI	
CANALETTA	0,328 m ²
CORDOLO	0,072 m ²

SEZIONE N.: 9
 QT. PROGETTO: 241,292
 DIST. PROG.: 40,00
 DIST. PREC.: 6,38
 DIST. SUCC.: 6,69

SCALA 1:200

QT. RIF. 224,000

QUOTE TERRENO		238,67		238,85		238,90		238,88		238,43		238,00		238,00		238,63		238,69		238,69		238,49		238,00		238,00		238,07		238,21
DIST. PARZIALI TERRENO		2,28		0,98		2,03		3,71		4,47		0,67		3,87		9,65		4,58		5,32										
QUOTE PROGETTO		241,62																												
DIST. PARZIALI PROGETTO		17,90																												
QUOTE PROGETTO INF.																														
DIST. PARZ. PROG. INF.																														



SCAVI E BONIFICHE	
SCOTICO	13,186 m
RILEVATI	
TERRENO VEGETALE	24,487 m ²
SOVRASTRUTTURA STRADALE	19,501 m
STRATO DI USURA	7,500 m
STRATO DI BINDER	7,500 m
STRATO DI BASE	7,500 m
MANUFATTI	
CORDOLO	0,036 m ²

SEZIONE N.: 10
 QT. PROGETTO: 241,287
 DIST. PROG.: 46,69
 DIST. PREC.: 6,69
 DIST. SUCC.: 3,31

QUOTE TERRENO		239,28	238,13 238,00	238,00	238,59	238,93 238,96	239,00	239,02	238,00	238,00	237,98	
DIST. PARZIALI TERRENO		3,87	4,31	2,61	3,91	4,75	2,12	7,71	5,94	4,24		
QUOTE PROGETTO	241,62					241,44 241,42 241,35	241,29	241,23				
DIST. PARZIALI PROGETTO		17,90				1,60	4,00	3,50				
QUOTE PROGETTO INF.						238,45	240,96	240,93				
DIST. PARZ. PROG. INF.						3,76	1,64	4,29				3,50

SCALA 1:200

QT. RIF. 223,000

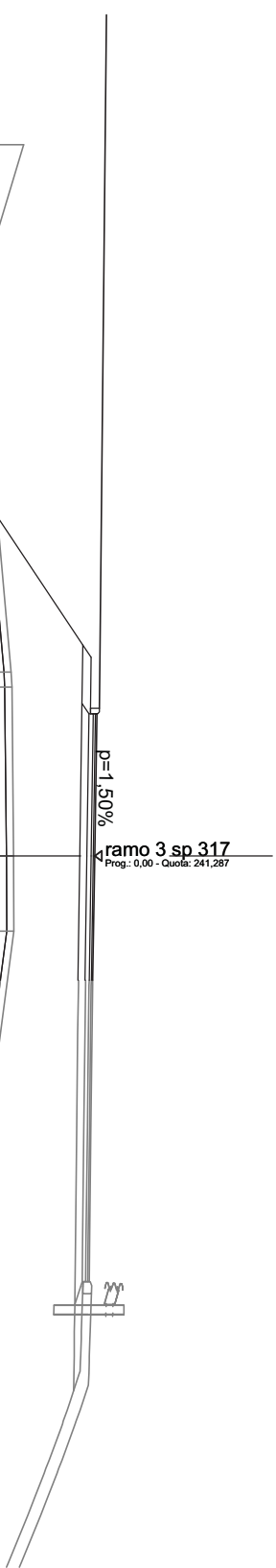

SCAVI E BONIFICHE	13,043 m
SCOTICO	
RILEVATI	22,319 m ²
TERRENO VEGETALE	19,501 m
SOVRASTRUTTURA STRADALE	7,500 m
STRATO DI USURA	7,500 m
STRATO DI BINDER	3,500 m
STRATO DI BASE	
MANUFATTI	
CORDOLO	0,036 m ²

SEZIONE N.: 11
 QT. PROGETTO: 241,248
 DIST. PROG.: 50,00
 DIST. PREC.: 3,31
 DIST. SUCC.: 3,40

SCALA 1:200

QT. RIF. 223,000

QUOTE TERRENO		238,48	238,00	238,00	238,55	239,09	239,26 239,29	238,00	238,00	237,98
DIST. PARZIALI TERRENO		4,08	3,87	2,72	5,15	4,18	0,80	3,68	4,91	
QUOTE PROGETTO	241,58				241,40	241,38 241,31	241,25			
DIST. PARZIALI PROGETTO		17,90			1,60	4,00	3,50			
QUOTE PROGETTO INF.					238,51	240,92	240,89	240,83	240,78	
DIST. PARZ. PROG. INF.					3,61	1,64	4,29	3,50		

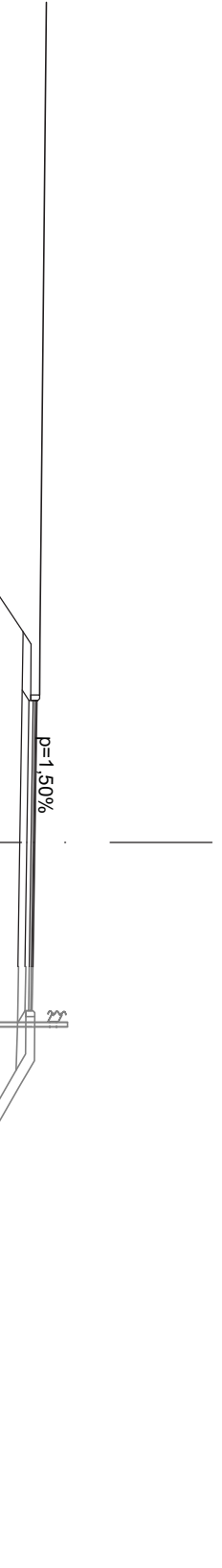

SCAVI E BONIFICHE	
STERRO	0,673 m ²
SCOTICO	17,613 m
RILEVATI	
RILEVATO	25,843 m ²
TERRENO VEGETALE	26,410 m
SOVRASTRUTTURA STRADALE	
STRATO DI USURA	8,000 m
STRATO DI BINDER	8,000 m
STRATO DI BASE	8,000 m
MANUFATTI	
CORDOLO	0,072 m ²

SEZIONE N.: 12
 QT. PROGETTO: 241,185
 DIST. PROG.: 53,40
 DIST. PREC.: 3,40

SCALA 1:200

QT. RIF. 224,000

QUOTE TERRENO		238,45	238,00	237,99	238,41	239,29	239,47	239,54	238,00	238,00		
DIST. PARZIALI TERRENO		3,65	2,98	2,80	7,93	2,64	1,08		2,18			
QUOTE PROGETTO	241,51				241,33	241,32	241,24	241,18	241,13	241,20	241,19	238,82
DIST. PARZIALI PROGETTO	17,90				1,60	4,00	3,50	1,15	3,54			
QUOTE PROGETTO INF.		238,54	240,85	240,83	240,76	240,90	240,70	240,68	238,88			
DIST. PARZ. PROG. INF.		3,47	1,64	4,29	4,00	0,61	0,91	2,70				

