

IN04

SCAVI E BONIFICHE	1,436 m ²
STERRO	
RILEVATI	
RIEMPIMENTO	0,349 m ²
RILEVATO	1,656 m ²
TERRENO VEGETALE	6,104 m
SOVRASTRUTTURA STRADALE	
STRATO DI USURA	3,000 m
STRATO DI BINDER	3,000 m
STRATO DI BASE	3,000 m
STRATO DI SOTTOFONDO TRATTATO	0,691 m ²
MANUFATTI	
CORDOLO	0,036 m ²

SEZIONE N.: 1
 QT. PROGETTO: 244,456
 DIST. PROG.: 0,00
 DIST. SUCC.: 11,32

SCALA 1:200

QT. RIF. 228,000

QUOTE TERRENO	241,54	241,67		241,98	242,00	243,39	244,00	244,18	244,46	244,46	244,46	244,08	244,01	243,94	242,42	242,42	244,00	245,12
DIST. PARZIALI TERRENO	5,28		19,05	2,23	0,57	1,58	1,58	1,83	3,62									20,64
QUOTE PROGETTO				241,98	244,48	244,49	245,92	244,46	244,38	244,42								
DIST. PARZIALI PROGETTO				3,75	1,60	1,50	1,50											
QUOTE PROGETTO INF.				241,99	243,95	244,00	244,05	244,02										
DIST. PARZ. PROG. INF.				2,94	1,39	2,11	1,50											

D=2,50%

SCAVI E BONIFICHE	
STERRO	2.705 m ²
RILEVATI	
RIEMPIMENTO	0.442 m ²
RILEVATO	5.258 m ²
TERRENO VEGETALE	5.710 m
SOVRASTRUTTURA STRADALE	
STRATO DI USURA	7.386 m
STRATO DI BINDER	7.386 m
STRATO DI BASE	7.386 m
STRATO DI SOTTOFONDO TRATTATO	1.571 m ²
MANUFATTI	
CANALETTA	0.328 m ²
CORDOLO	0.036 m ²

SEZIONE N.: 3
 QT. PROGETTO: 244,364
 DIST. PROG.: 15,82
 DIST. PREC.: 4,50
 DIST. SUCC.: 14,20

SCALA 1:200

QT. RIF. 227,000

QUOTE TERRENO	241,23	241,63	241,78	242,00	243,57	244,00	244,03	244,46	244,46	244,46	244,05	244,04	242,42	242,42	244,00	244,37	245,22
DIST. PARZIALI TERRENO	17,18	6,10	3,26	0,94	1,51	1,65	2,09	3,62	5,69	15,14							
QUOTE PROGETTO																	
DIST. PARZIALI PROGETTO			3,42	1,60	5,09	2,00											
QUOTE PROGETTO INF.			241,74	241,09	241,09	241,74	241,82	243,44	243,56	243,96	244,12						
DIST. PARZ. PROG. INF.			0,65	0,62	0,65	1,38	2,42	1,52	5,73	2,29							

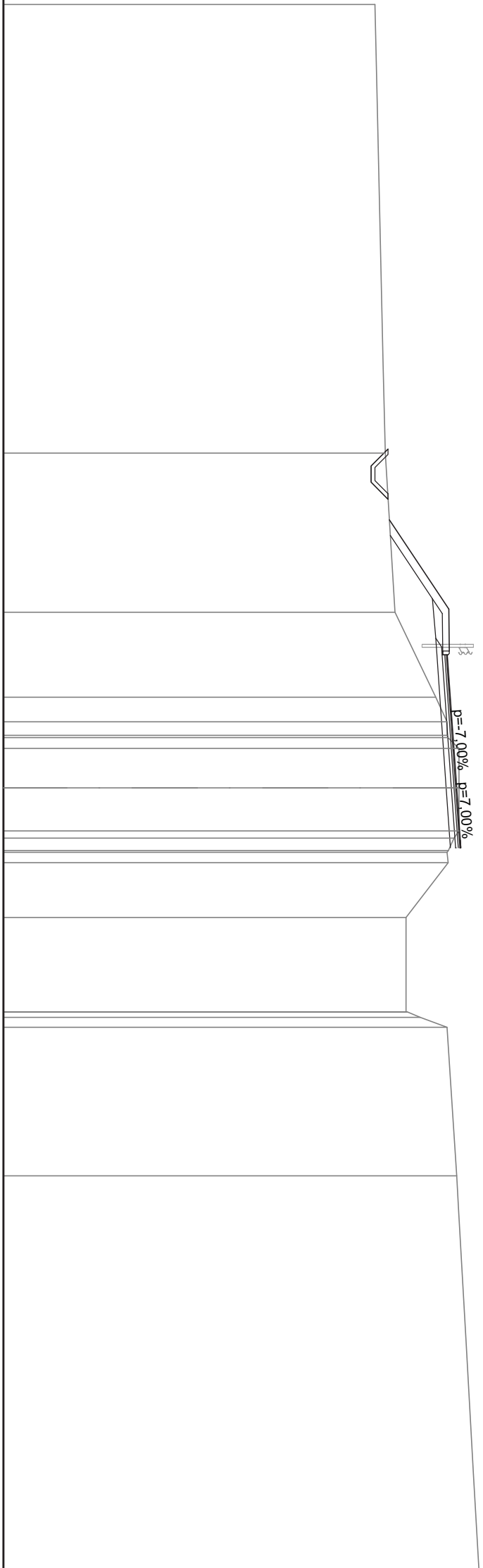

SCAVI E BONIFICHE	
STERRO	3,565 m ²
RILEVATI	
RIEMPIMENTO	0,442 m ²
RILEVATO	7,704 m ²
TERRENO VEGETALE	5,194 m
SOVRASTRUTTURA STRADALE	
STRATO DI USURA	9,939 m
STRATO DI BINDER	9,939 m
STRATO DI BASE	9,939 m
STRATO DI SOTTOFONDO TRATTATO	2,081 m ²
MANUFATTI	
CANALETTA	0,328 m ²
CORDOLO	0,036 m ²

SEZIONE N.: 4
 QT. PROGETTO: 244,025
 DIST. PROG.: 30,03
 DIST. PREC.: 14,20
 DIST. SUCC.: 14,20

SCALA 1:200

QT. RIF. 227,000

QUOTE TERRENO	241,12	241,30	241,64	243,64	242,00	244,00	244,46	244,46	244,00	244,06	242,42	242,42	243,47	244,00	244,12	245,27
DIST. PARZIALI TERRENO	13,07	11,81	2,99	1,60	4,70	0,61	3,27	1,88	3,73	0,63	1,91	16,50				
QUOTE PROGETTO																
DIST. PARZIALI PROGETTO			2,99	1,60	6,37	2,82	0,75									
QUOTE PROGETTO INF.																
DIST. PARZ. PROG. INF.			0,65	0,62	0,65	1,38	1,99	1,52	7,00	3,57						

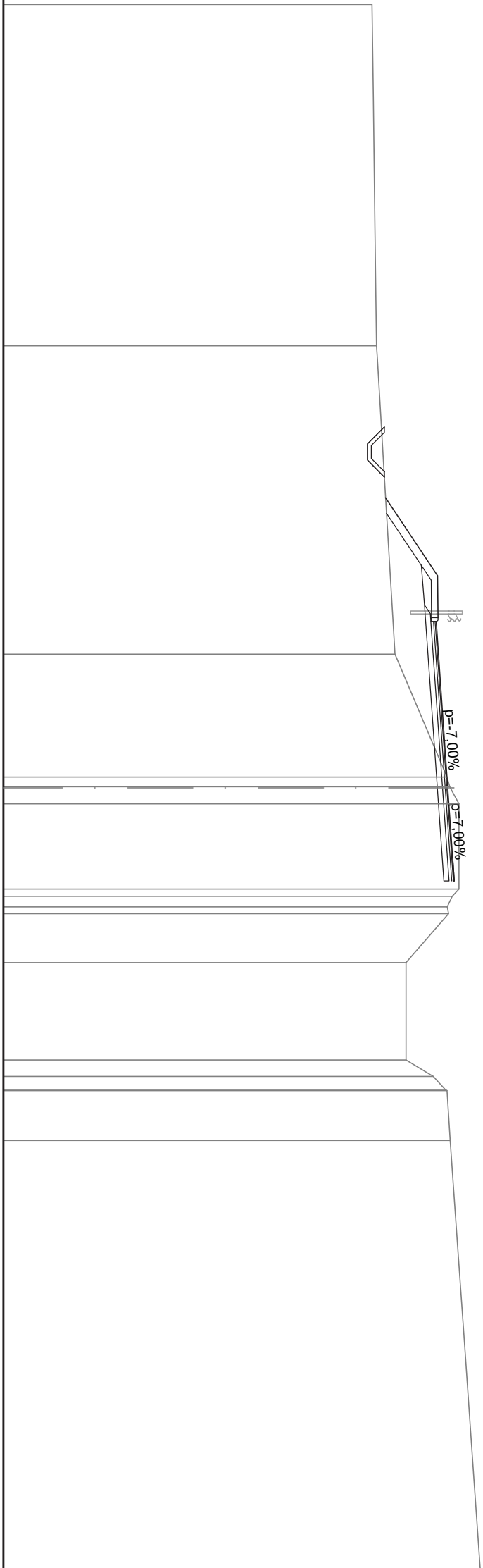

SCAVI E BONIFICHE	
STERRO	2.819 m ²
SCOTICO	13.214 m ²
BONIFICA	14.752 m ²
RILEVATI	
RIEMPIMENTO	0.442 m ²
RILEVATO	10.072 m ²
TERRENO VEGETALE	6.033 m
SOVRASTRUTTURA STRADALE	
STRATO DI USURA	11.300 m
STRATO DI BINDER	11.300 m
STRATO DI BASE	11.300 m
STRATO DI SOTTOFONDO TRATTATO	2.353 m ²
MANUFATTI	
CANALETTA	0.556 m ²
CORDOLO	0.036 m ²

SEZIONE N.: 5
 QT. PROGETTO: 243,440
 DIST. PROG.: 44,23
 DIST. PREC.: 14,20
 DIST. SUCC.: 4,50

SCALA 1:200

QT. RIF. 227,000

QUOTE TERRENO	241,01	241,07	241,61	242,00	242,31	244,00	244,46	244,46	244,00	243,30	242,42	242,42	243,46	244,00	244,88
DIST. PARZIALI TERRENO	8,15	13,90	7,60	3,62	2,61	3,44	0,57	1,07	3,95	12,25					
QUOTE PROGETTO															
DIST. PARZIALI PROGETTO															
QUOTE PROGETTO INF.															
DIST. PARZ. PROG. INF.															

241,45	0,65
240,80	0,62
240,80	0,65
241,45	1,36
241,51	1,30
242,38	1,52
242,50	7,68
243,04	4,25
243,48	0,75
243,48	0,75
243,79	0,67
244,46	

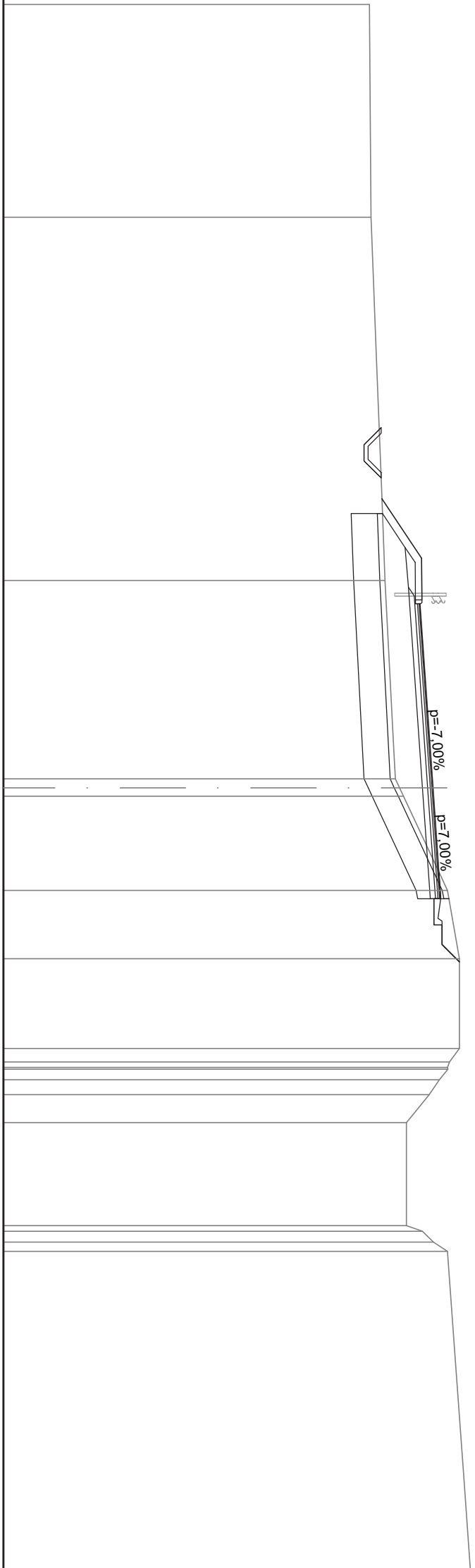

SCAVIE BONIFICHE	
STERRO	2.791 m ²
SCOTICO	11.781 m ²
BONIFICA	11.773 m ²
RILEVATI	
RIEMPIMENTO	0.192 m ²
TERRENO VEGETALE	1.890 m ²
SOVRASTRUTTURA STRADALE	4.350 m
STRATO DI USURA	9.181 m
STRATO DI BINDER	9.181 m
STRATO DI BASE	9.181 m
STRATO DI SOTTOFONDO TRATTATO	1.923 m ²
MANUFATTI	
CANALETTA	0.556 m ²
CORDOLO	0.036 m ²

SEZIONE N.: 8
 QT. PROGETTO: 241,879
 DIST. PROG.: 73,60
 DIST. PREC.: 11,53
 DIST. SUCC.: 6,40

SCALA 1:200

QT. RIF. 227,000

QUOTE TERRENO	240,55	240,74	241,16	241,30	241,50	241,51	241,65	241,51	241,60	241,60	241,82	242,00	244,00	244,46	244,46	244,00	243,29	242,62	242,42	242,42	244,00	244,15
	4,81	11,97	13,22	1,40	0,73	9,75	3,98	2,94	3,19	0,94	0,81	3,66	2,57									
DIST. PARZIALI TERRENO																						
QUOTE PROGETTO																						
DIST. PARZIALI PROGETTO																						
QUOTE PROGETTO INF.																						
DIST. PARZ. PROG. INF.																						

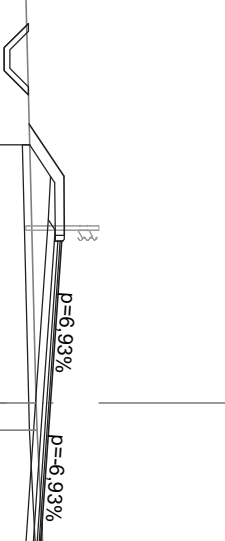

SCAVI E BONIFICHE	
STERRO	6,055 m ²
SCOTICO	11,336 m
BONIFICA	11,321 m ²
RILEVATI	
RIEMPIMENTO	0,192 m ²
RILEVATO	0,552 m ²
TERRENO VEGETALE	4,565 m
SOVRASTRUTTURA STRADALE	
STRATO DI USURA	9,060 m
STRATO DI BINDER	9,060 m
STRATO DI BASE	9,060 m
STRATO DI SOTTOFONDO TRATTATO	1,899 m ²
MANUFATTI	
CANALETTA	0,556 m ²
CORDOLO	0,036 m ²

SEZIONE N.: 10
 QT. PROGETTO: 241,397
 DIST. PROG.: 85,13
 DIST. PREC.: 5,13
 DIST. SUCC.: 12,89

SCALA 1:200

QT. RIF. 227,000

QUOTE TERRENO	240,25	240,78	241,38	242,00	243,33	244,00	244,46	244,46	242,42	244,00	244,04
DIST. PARZIALI TERRENO	18,15	11,85	12,11	2,52	1,22	2,65	3,16	0,75	1,08	3,62	1,22
QUOTE PROGETTO											
DIST. PARZIALI PROGETTO											
QUOTE PROGETTO INF.											
DIST. PARZ. PROG. INF.											

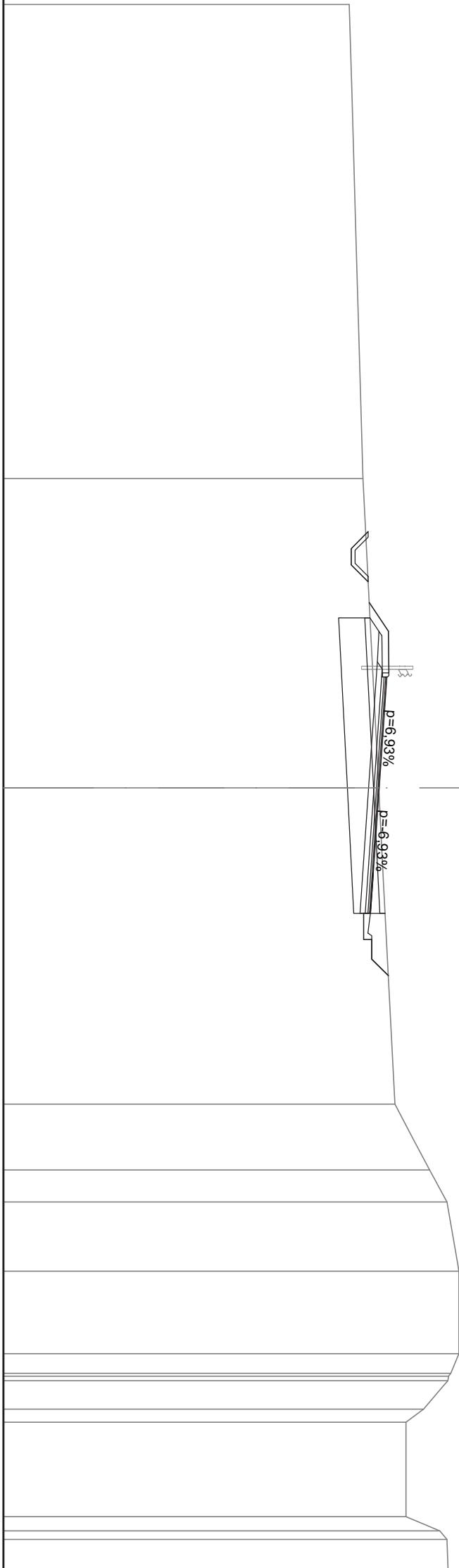

240,98	0,65	240,33	0,62	240,33	0,65	240,98	1,38	241,05	1,17	241,39	1,17	241,33	4,82	241,00	4,81	240,80	0,75	240,80	0,75	241,11	0,63	241,75
241,02	1,10	241,75	1,60	241,77	4,25	243,19	1,60	241,40	3,25	241,17	1,56	241,06	1,00	241,11	0,75	241,11	0,63	241,75				

SCAVI E BONIFICHE	
STERRO	10,366 m ²
RILEVATI	
TERRENO VEGETALE	0,005 m ²
SOVRASTRUTTURA STRADALE	2,788 m
STRATO DI USURA	8,500 m
STRATO DI BINDER	8,500 m
STRATO DI BASE	8,500 m
STRATO DI SOTTOFONDO TRATTATO	1,777 m ²
MANUFATTI	
CANNALETTA	0,783 m ²

SEZIONE N.: 11
 QT. PROGETTO: 240,965
 DIST. PROG.: 98,03
 DIST. PREC.: 12,89
 DIST. SUCC.: 0,44

SCALA 1:200

QT. RIF. 226,000

QUOTE TERRENO	DIST. PARZIALI TERRENO		QUOTE PROGETTO	DIST. PARZIALI PROGETTO		QUOTE PROGETTO INF.	DIST. PARZ. PROG. INF.
240,00	3,52	2,63	240,16	14,79			
240,00			240,88				
240,16			241,03			0,65	
			240,92			0,62	
			240,83			0,65	
			240,87			0,79	
			240,87			0,75	
			240,96			0,75	4,25
			240,88			1,00	
			240,82			0,75	
			240,91			1,00	4,25
			240,91			0,75	
			241,71			0,80	
			242,00				
			244,00				
			244,46				
			244,45				
			244,02				
			243,70				
			242,42				
			242,42				
			243,41				
			244,00				
			244,04				

p=-2,19%
 p=-2,50%

SCAVIE BONIFICHE	
STERRO	8,466 m ²
RILEVATI	
TERRENO VEGETALE	1,900 m
SOVRASTRUTTURA STRADALE	
STRATO DI USURA	7,500 m
STRATO DI BINDER	7,500 m
STRATO DI BASE	7,500 m
STRATO DI SOTTOFONDO TRATTATO	1,500 m ²
MANUFATTI	
CANALETTA	0,227 m ²

SEZIONE N.: 12
 QT. PROGETTO: 240,952
 DIST. PROG.: 98,47
 DIST. PREC.: 0,44
 DIST. SUCC.: 12,14

SCALA 1:200

QT. RIF. 225,000

QUOTE TERRENO	240,00	240,00	240,20	241,07	241,35	242,00	242,63	244,00	244,46	244,45	244,02	243,72	242,42	242,42	243,38	244,00	244,03
	3,41	3,34	17,88	5,36	12,40	1,17	2,49	2,80	3,13	0,96	3,62	0,57					
DIST. PARZIALI TERRENO																	
QUOTE PROGETTO				240,87	240,95	240,87	240,81	240,90	240,90	241,71							
DIST. PARZIALI PROGETTO				3,25	3,25	1,00	1,00	0,75	0,81								
QUOTE PROGETTO INF.				240,47	240,55	240,45	240,59	240,90	241,71								
DIST. PARZ. PROG. INF.				3,25	4,25	0,75	0,75	0,81									

p=-2,50%
 p=-2,50%

SCAVI E BONIFICHE	22,072 m ²
STERRO	
RILEVATI	
TERRENO VEGETALE	0,009 m ²
SOVRASTRUTTURA STRADALE	4,924 m
STRATO DI USURA	8,500 m
STRATO DI BINDER	8,500 m
STRATO DI BASE	8,500 m
STRATO DI SOTTOFONDO TRATTATO	1,777 m ²
MANUFATTI	
CANNALETTA	0,783 m ²

SEZIONE N.: 14
 QT. PROGETTO: 240,459
 DIST. PROG.: 122,04
 DIST. PREC.: 11,43
 DIST. SUCC.: 18,73

SCALA 1:200

QT. RIF. 226,000

QUOTE TERRENO	DIST. PARZIALI TERRENO	QUOTE PROGETTO	DIST. PARZIALI PROGETTO	QUOTE PROGETTO INF.	DIST. PARZ. PROG. INF.
239,98 240,00	5,18	240,00			
	13,68				
240,93 241,00	0,75	240,93 241,00		241,17 240,52 240,52 241,17 241,23 240,40 240,09 239,95 240,35	0,65 0,62 0,65 0,79 0,82 0,75
241,26 241,36 241,42 241,51 241,57	3,46 1,13 1,06 1,02 1,21	241,26 241,36 241,42 241,51 241,57		241,23 240,40 240,40 240,31 240,35	0,82 0,75 1,00
241,73 241,79	2,02 0,76	241,73 241,79		240,46	4,25
242,00	3,39	242,00		240,38 240,31 240,40 240,40	3,25 1,00 1,00 0,75
242,00 242,19 242,23 242,59	4,50 0,77 1,18	242,00 242,19 242,23 242,59		242,00	1,60
242,99	1,10	242,99			
243,51 243,63 244,00 244,05 244,13 244,26 244,46	1,67 0,82 0,68 0,81 0,83	243,51 243,63 244,00 244,05 244,13 244,26 244,46			
244,75 244,46 244,36	1,96 0,80	244,75 244,46 244,36			
244,05	1,10	244,05			
244,00 242,42	1,39	244,00 242,42			
242,42 243,30	3,62 0,88	242,42 243,30			
244,43 244,42	0,84	244,43 244,42			

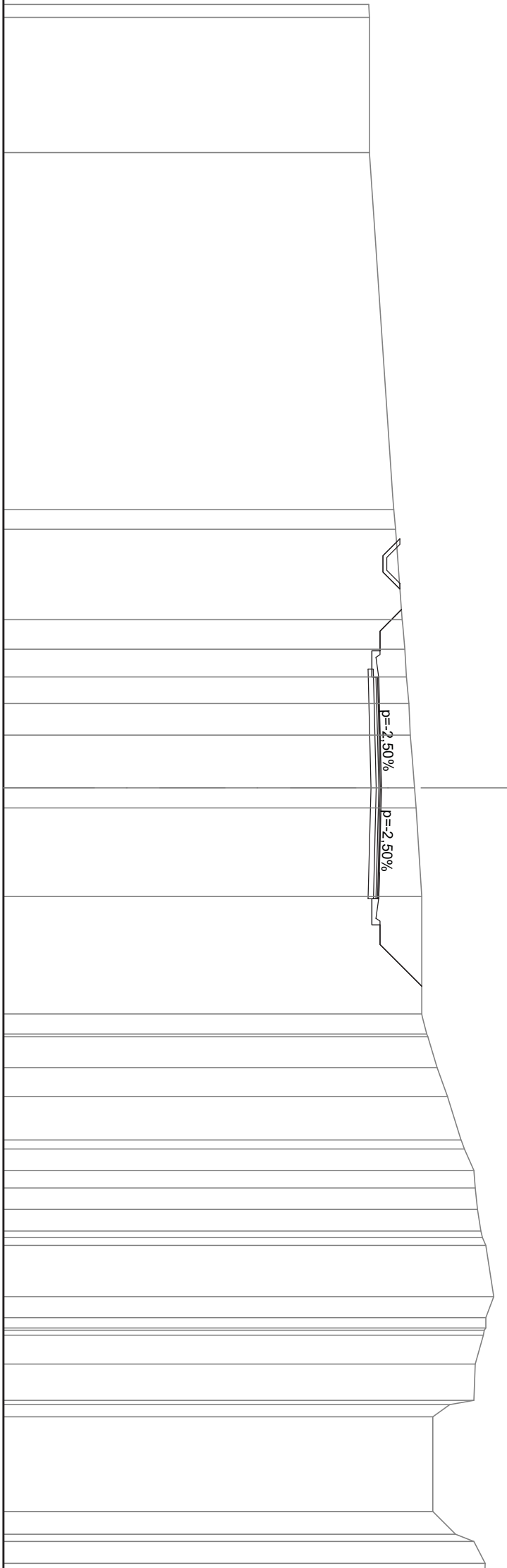

SCAVIE BONIFICHE	9.229 m ²
STERRO	
SOVRASTRUTTURA STRADALE	4.250 m
STRATO DI USURA	4.250 m
STRATO DI BINDER	4.250 m
CASSONETTO	8.500 m

SEZIONE N.: 16
 QT. PROGETTO: 240,282
 DIST. PROG.: 140,78
 DIST. PREC.: 0,01
 DIST. SUCC.: 19,22

SCALA 1:200

QT. RIF. 224,000

QUOTE TERRENO	DIST. PARZIALI TERRENO		QUOTE PROGETTO	DIST. PARZIALI PROGETTO		QUOTE PROGETTO INF.	DIST. PARZ. PROG. INF.
239,63	9,46	240,00					
		0,88					
		240,00					
		0,95					
		240,07					
	7,44						
		240,53					
	11,27						
		240,14					
		240,18					
	4,25						
		240,28					
	3,25						
		240,20					
		240,18					
	7,80						
		240,20					
		240,18					
	1,00						
		240,08					
		240,20					
	3,25						
		240,18					
		240,28					
	4,25						
		240,08					
		240,18					
	1,00						
		240,08					
		240,18					
	3,53						
		241,67					
	4,07						
		242,00					
		244,01					
		0,90					
		244,46					
		0,90					
		244,59					
		244,46					
	1,89						
		244,46					
		244,16					
	1,02						
		244,00					
	1,14						
		243,44					
	0,74						
		242,42					
	3,62						
		242,42					
		0,93					
		243,35					
		243,69					
		244,00					
	1,50						
		244,06					

SCAVIE BONIFICHE	
STERRO	16,282 m ²
RILEVATI	
TERRENO VEGETALE	4,545 m
SOVRASTRUTTURA STRADALE	
STRATO DI USURA	8,500 m
STRATO DI BINDER	8,500 m
STRATO DI BASE	8,500 m
STRATO DI SOTTOFONDO TRATTATO	1,777 m ²
MANUFATTI	
CANALETTA	0,783 m ²

SEZIONE N.: 20
 QT. PROGETTO: 239,939
 DIST. PROG.: 180,00
 DIST. PREC.: 9,22
 DIST. SUCC.: 9,69

SCALA 1:200

QT. RIF. 224,000

QUOTE TERRENO	239,39	239,90	240,00	240,62	241,54	241,87 242,00	243,68 243,70	243,70	243,79	243,77	243,17	242,42	242,42	243,62 244,00	244,00
DIST. PARZIALI TERRENO	15,50	10,59	3,91	5,84	2,03	5,45	2,78					3,63	0,95	4,80	
QUOTE PROGETTO															
DIST. PARZIALI PROGETTO															
QUOTE PROGETTO INF.															
DIST. PARZ. PROG. INF.															

p=-2,50%
 p=-2,50%

239,98	0,75
239,57	0,75
239,43	1,00
239,83	0,75
239,54	4,25
239,43	0,75
239,57	0,75
239,88	2,06
241,94	0,79
242,20	0,65
241,55	0,62
241,55	0,62
242,20	0,65

SCAVI E BONIFICHE	
STERRO	11,030 m ²
RILEVATI	
RIEMPIMENTO	0,318 m ²
TERRENO VEGETALE	6,602 m
SOVRASTRUTTURA STRADALE	
STRATO DI USURA	7,500 m
STRATO DI BINDER	7,500 m
STRATO DI BASE	7,500 m
STRATO DI SOTTOFONDO TRATTATO	1,528 m ²
MANUFATTI	
CANALETTA	0,328 m ²
CORDOLO	0,036 m ²

SEZIONE N.: 24
 QT. PROGETTO: 239,840
 DIST. PROG.: 207,99
 DIST. PREC.: 6,56
 DIST. SUCC.: 14,55

SCALA 1:200

QT. RIF. 225,000

QUOTE TERRENO	239,59	239,61			239,95	240,00	240,26	242,00	243,68	243,68	243,40	242,42	242,25	242,25	242,42	243,81	244,00	244,00
	2,39	27,61	4,32	2,71	5,39	3,16	1,78	1,55	2,26	0,74	2,34	0,56	4,11					
DIST. PARZIALI TERRENO																		
QUOTE PROGETTO																		
DIST. PARZIALI PROGETTO																		
QUOTE PROGETTO INF.																		
DIST. PARZ. PROG. INF.																		

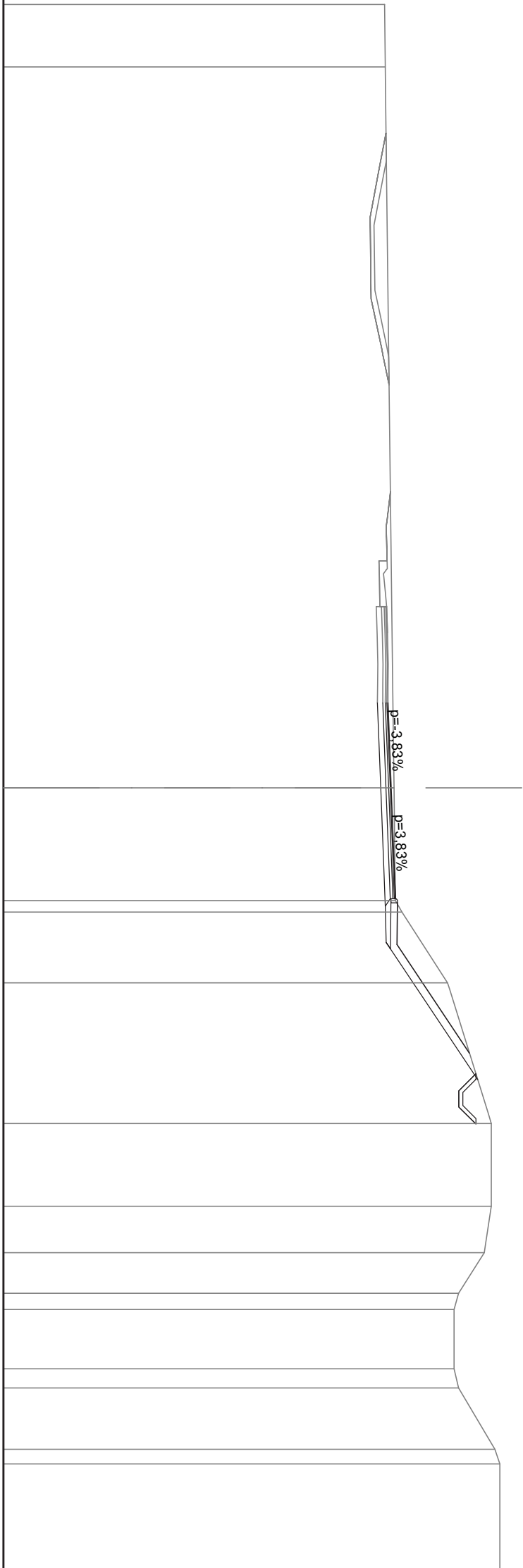

SCAVI E BONIFICHE	
STERRO	3.295 m ²
SCOTICO	12.748 m
BONIFICA	12.747 m ²
RILEVATI	
RIEMPIMENTO	0.761 m ²
RILEVATO	0.688 m ²
TERRENO VEGETALE	4.905 m
SOVRASTRUTTURA STRADALE	
STRATO DI USURA	8.500 m
STRATO DI BINDER	8.500 m
STRATO DI BASE	8.500 m
STRATO DI SOTTOFONDO TRATTATO	1.822 m ²
MANUFATTI	
CANALETTA	0.657 m ²
CORDOLO	0.072 m ²

SEZIONE N.: 26
 QT. PROGETTO: 240,425
 DIST. PROG.: 240,00
 DIST. PREC.: 17,46
 DIST. SUCC.: 20,00

SCALA 1:200

QT. RIF. 226,000

QUOTE TERRENO	239,46	239,59	24,97	239,82	240,38	240,39	241,82	239,90	240,02	240,00	242,00	242,77	243,24	243,56	243,68	243,68	243,56	243,39	243,32	242,00	242,39	242,00	242,35	242,52	242,67	
	5,03			0,84	1,60	4,25	3,25	1,00	1,60	0,58	2,52	2,50	1,43	1,30	0,57	2,20	1,65	1,39	2,60	0,75	0,77	4,02				
DIST. PARZIALI TERRENO																										
QUOTE PROGETTO																										
DIST. PARZIALI PROGETTO																										
QUOTE PROGETTO INF.				239,81	239,16	239,16	239,81	239,82	239,85	239,90	240,12	239,91	239,85	239,99	240,00	239,35	239,35	240,00	239,85	239,99	240,00	240,00	239,35	239,35	240,00	
DIST. PARZ. PROG. INF.				0,65	0,62	0,65	1,34	1,39	4,86	4,25	1,69	0,91	0,65	0,62	0,65	1,69	0,91	0,65	0,62	0,65						

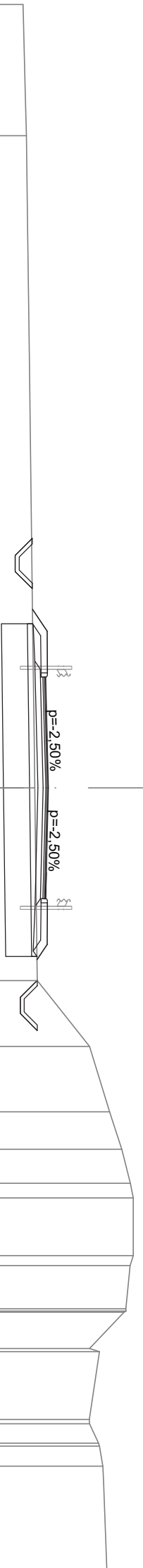

SCAVI E BONIFICHE	
STERRO	1.753 m ²
SCOTICO	16.749 m
BONIFICA	16.080 m ²
RILEVATI	
RIEMPIMENTO	0.349 m ²
RILEVATO	23.998 m ²
TERRENO VEGETALE	8.801 m
SOVRASTRUTTURA STRADALE	
STRATO DI USURA	9.840 m
STRATO DI BINDER	9.840 m
STRATO DI BASE	9.840 m
STRATO DI SOTTOFONDO TRATTATO	2.059 m ²
MANUFATTI	
CANALETTA	0.556 m ²
CORDOLO	0.036 m ²

SEZIONE N.: 33
 QT. PROGETTO: 243,094
 DIST. PROG.: 311,09
 DIST. PREC.: 9,76
 DIST. SUCC.: 5,63

SCALA 1:200

QT. RIF. 226,000

QUOTE TERRENO	239,01	239,18	20,73	239,63	5,06	243,01	243,03	242,91	240,00	3,19	241,79	242,00	242,82	243,22	243,30	243,29	243,22	243,40	242,00	241,90	3,20	242,00	241,90	0,85	242,26	243,13
DIST. PARZIALI TERRENO	6,08																									
QUOTE PROGETTO																										
DIST. PARZIALI PROGETTO																										
QUOTE PROGETTO INF.																										
DIST. PARZ. PROG. INF.																										

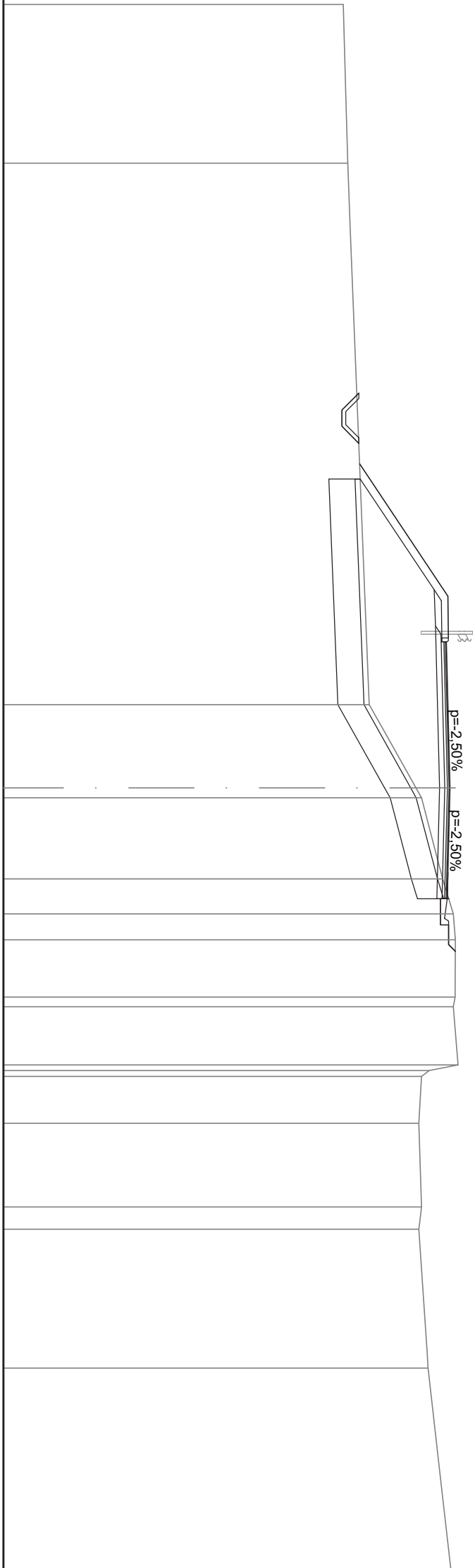

239,60	0,65	239,60	1,36	239,66	4,24	242,48	1,39	242,54	6,20	242,69	4,25	242,59	0,75	242,73	0,75	243,04	243,29
238,95	0,62	238,95	0,65	239,60		239,60		239,66		242,48		242,54		242,59		243,04	243,29

SCAVI E BONIFICHE	
STERRO	1.255 m ²
SCOTICO	15.546 m
BONIFICA	14.821 m ²
RILEVATI	
RIEMPIMENTO	0.442 m ²
RILEVATO	15.651 m ²
TERRENO VEGETALE	7.327 m
SOVRASTRUTTURA STRADALE	
STRATO DI USURA	8.873 m
STRATO DI BINDER	8.873 m
STRATO DI BASE	8.873 m
STRATO DI SOTTOFONDO TRATTATO	1.870 m ²
MANUFATTI	
CANALETTA	0.328 m ²
CORDOLO	0.036 m ²

SEZIONE N.: 34
 QT. PROGETTO: 243,240
 DIST. PROG.: 316,72
 DIST. PREC.: 5,63
 DIST. SUCC.: 6,82

SCALA 1:200

QT. RIF. 226,000

QUOTE TERRENO	239,01	239,04	23,34	239,74	4,76	242,92	1,60	242,93	244,36	240,00	242,00	242,61	243,22	243,35	243,34	243,22	243,40	242,00	241,90	242,00	241,90	0,74	242,64	243,27
	1,02																							
DIST. PARZIALI TERRENO																								
QUOTE PROGETTO																								
DIST. PARZIALI PROGETTO																								
QUOTE PROGETTO INF.																								
DIST. PARZ. PROG. INF.																								

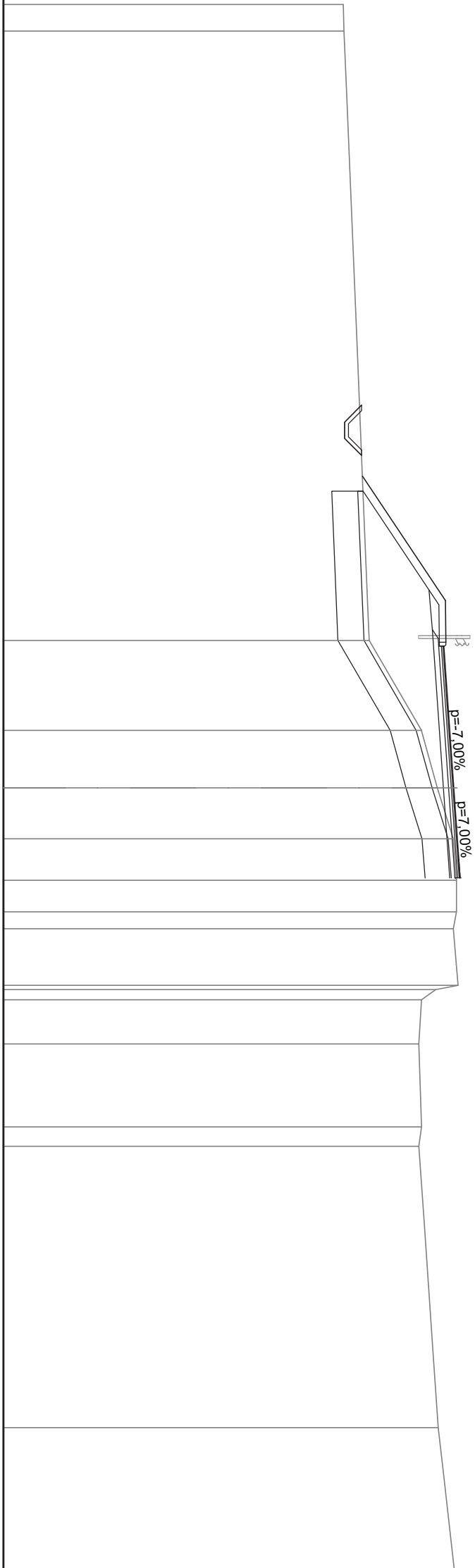

SCAVIE BONIFICHE	2.135 m ²
STERRO	
RILEVATI	
RIEMPIMENTO	0.442 m ²
RILEVATO	3.651 m ²
TERRENO VEGETALE	7.413 m
SOVRASTRUTTURA STRADALE	
STRATO DI USURA	4.980 m
STRATO DI BINDER	4.980 m
STRATO DI BASE	4.980 m
STRATO DI SOTTOFONDO TRATTATO	1.091 m ²
MANUFATTI	
CANALETTA	0.328 m ²
CORDOLO	0.036 m ²

SEZIONE N.: 36
 QT. PROGETTO: 243,330
 DIST. PROG.: 330,35
 DIST. PREC.: 6,82
 DIST. SUCC.: 5,63

SCALA 1:200

QT. RIF. 226,000

QUOTE TERRENO	239,05	20,54	239,92	240,00	242,00	243,22	243,33	243,33	243,33	243,22	243,40	242,00	241,90	241,99	241,90	243,08	243,33	243,33
	1,20																	
DIST. PARZIALI TERRENO																		
QUOTE PROGETTO																		
DIST. PARZIALI PROGETTO																		
QUOTE PROGETTO INF.																		
DIST. PARZ. PROG. INF.																		

p = -7.00% q = 7.00%

239,88
 0,65
 239,23
 0,62
 239,23
 0,65
 239,88
 1,37
 239,95
 4,84
 243,14
 1,60
 243,16
 243,05
 3,48
 243,33
 1,50
 243,40
 244,94
 239,88
 0,65
 239,23
 0,62
 239,23
 0,65
 239,88
 1,37
 239,95
 3,85
 242,52
 1,52
 242,64
 4,11
 242,93
 1,50
 243,24
 243,04

SCAVI E BONIFICHE	
STERRO	1.585 m ²
SCOTICO	3.010 m
BONIFICA	3.010 m ²
RILEVATI	
RIEMPIMENTO	0.000 m ²
RILEVATO	1.053 m ²
TERRENO VEGETALE	2.050 m
SOVRASTRUTTURA STRADALE	
STRATO DI USURA	3.000 m
STRATO DI BINDER	3.000 m
STRATO DI BASE	3.000 m
STRATO DI SOTTOFONDO TRATTATO	0.679 m ²
MANUFATTI	
CANALETTA	0.556 m ²

SEZIONE N.: 38
 QT. PROGETTO: 243,225
 DIST. PROG.: 338,97
 DIST. PREC.: 2,99

SCALA 1:200

QT. RIF. 226,000

QUOTE TERRENO	239,19	239,41	240,00	242,00	243,21	243,22	243,21	243,27	242,00	241,91	242,00	241,91	242,54	242,46		
	8,61														13,10	3,21
DIST. PARZIALI TERRENO																
QUOTE PROGETTO					242,32	243,24	243,15	243,19	243,23	243,15	244,69					
DIST. PARZIALI PROGETTO					0,92	0,75	1,00	1,50	1,50							
QUOTE PROGETTO INF.					242,04	241,39	241,39	242,04	242,32	243,24	242,93	242,78	243,19	242,82	242,99	242,79
DIST. PARZ. PROG. INF.					0,65	0,62	0,65	0,79	0,92	0,75		1,50	1,50			

D=-2,50%=-2,50%

Collegamento A

SCAVI E BONIFICHE	
STERRO	0,786 m ²
SCOTICO	34,640 m
BONIFICA	34,636 m ²
RILEVATI	
RIEMPIMENTO	0,692 m ²
RILEVATO	152,646 m ²
TERRENO VEGETALE	35,228 m
SOVRASTRUTTURA STRADALE	
STRATO DI USURA	5,000 m
STRATO DI BINDER	5,000 m
STRATO DI BASE	5,000 m
STRATO DI SOTTOFONDO TRATTATO	1,062 m ²
MANUFATTI	
CANALETTA	0,328 m ²
CORDOLO	0,072 m ²

SEZIONE N.: 1
 QT. PROGETTO: 246,327
 DIST. PROG.: 0,00
 DIST. SUCC.: 7,27

SCALA 1:200

QT. RIF. 227,000



QUOTE TERRENO	238,71									
DIST. PARZIALI TERRENO		28,07								
QUOTE PROGETTO										
DIST. PARZIALI PROGETTO										
QUOTE PROGETTO INF.										
DIST. PARZ. PROG. INF.										

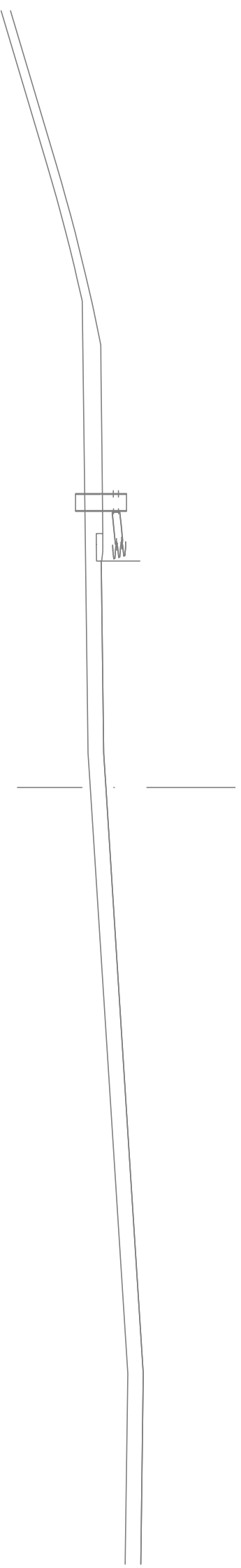

SCAVI E BONIFICHE	
STERRO	0.819 m ²
SCOTICO	31.985 m
BONIFICA	31.984 m ²
RILEVATI	
RIEMPIMENTO	0.642 m ²
RILEVATO	124.315 m ²
TERRENO VEGETALE	32.037 m
SOVRASTRUTTURA STRADALE	
STRATO DI USURA	5.000 m
STRATO DI BINDER	5.000 m
STRATO DI BASE	5.000 m
STRATO DI SOTTOFONDO TRATTATO	1.061 m ²
MANUFATTI	
CANALETTA	0.328 m ²
CORDOLO	0.072 m ²

SEZIONE N.: 4
 QT. PROGETTO: 245,810
 DIST. PROG.: 27,72
 DIST. PREC.: 2,72
 DIST. SUCC.: 20,46

SCALA 1:200

QT. RIF. 227,000

QUOTE TERRENO	238,67														238,81			
DIST. PARZIALI TERRENO	28,48														19,39			
QUOTE PROGETTO	239,71	240,70	240,70	245,70	245,71	247,13	238,95	238,94	238,94	238,92	238,91	241,05	241,05	238,88	238,88	238,23	238,23	238,88
DIST. PARZIALI PROGETTO	1,47	2,00	7,50	1,35	2,50	2,00	1,48	3,24	1,35	7,37	2,00	3,25	1,33	0,65	0,62	0,65		
QUOTE PROGETTO INF.	239,35	240,40	240,40	245,08	245,21	245,41	245,78	245,60	245,67	240,75	240,75	238,88	238,88	238,23	238,23	238,88		
DIST. PARZ. PROG. INF.	1,56	2,00	7,03	1,54	2,83	2,50	1,25	7,39	2,00	2,79	1,33	0,65	0,62	0,65				

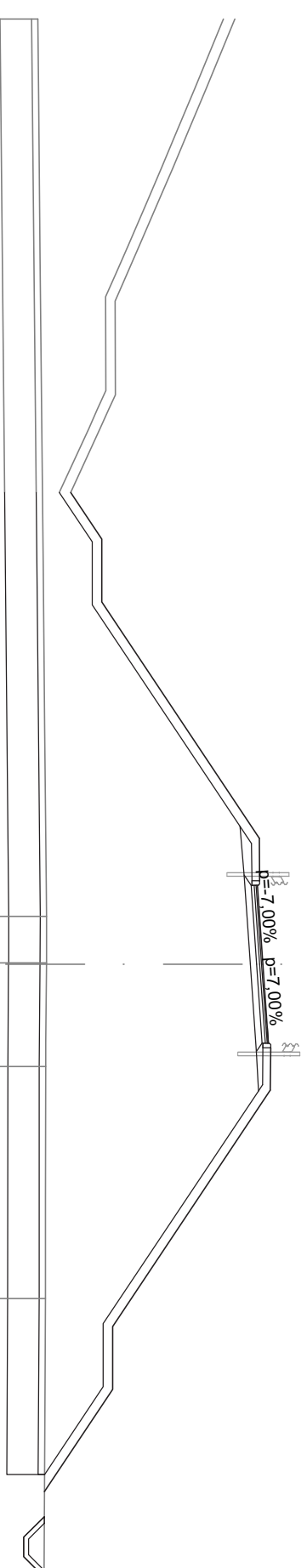

SCAVI E BONIFICHE	
STERRO	0,826 m ²
SCOTICO	29,372 m ²
BONIFICA	29,371 m ²
RILEVATI	
RIEMPIMENTO	0,628 m ²
RILEVATO	97,626 m ²
TERRENO VEGETALE	28,896 m
SOVRASTRUTTURA STRADALE	
STRATO DI USURA	5,000 m
STRATO DI BINDER	5,000 m
STRATO DI BASE	5,000 m
STRATO DI SOTTOFONDO TRATTATO	1,060 m ²
MANUFATTI	
CANALETTA	0,328 m ²
CORDOLO	0,072 m ²

SEZIONE N.: 5
 QT. PROGETTO: 245,008
 DIST. PROG.: 48,18
 DIST. PREC.: 20,46
 DIST. SUCC.: 26,82

SCALA 1:200

QT. RIF. 227,000

QUOTE TERRENO	238,63															
DIST. PARZIALI TERRENO	27,54															
QUOTE PROGETTO	238,83	239,97	239,97	244,97	239,01	239,01	245,09	245,18	245,16	240,16	240,16	238,99	238,98	239,01		
DIST. PARZIALI PROGETTO	1,71	2,00	7,50	1,35	2,50	2,00	1,35	7,50	2,00	1,76	9,57					
QUOTE PROGETTO INF.	238,84	239,67	239,67	244,42	244,50	244,61	244,90	244,72	244,75	239,86	239,86	238,99	238,99	238,34	238,34	238,99
DIST. PARZ. PROG. INF.	1,25	2,00	7,12	1,46	2,82	2,50	1,30	7,32	2,00	1,31	1,33	0,65	0,62	0,65		

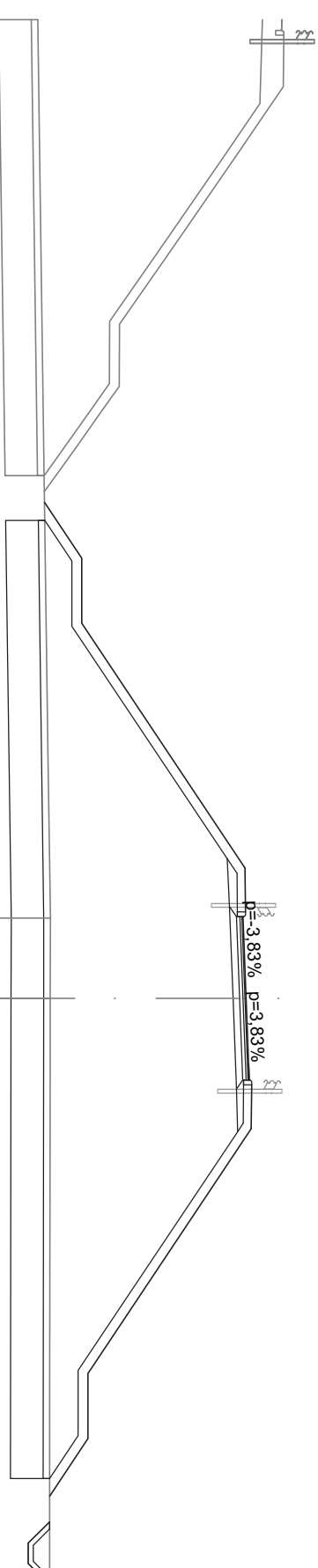

SCAVI E BONIFICHE	
STERRO	0,827 m ²
SCOTICO	14,622 m
BONIFICA	14,622 m ²
RILEVATI	
RIEMPIMENTO	0,634 m ²
RILEVATO	23,842 m ²
TERRENO VEGETALE	11,975 m
SOVRASTRUTTURA STRADALE	
STRATO DI USURA	5,000 m
STRATO DI BINDER	5,000 m
STRATO DI BASE	5,000 m
STRATO DI SOTTOFONDO TRATTATO	1,060 m ²
MANUFATTI	
CANALETTA	0,328 m ²
CORDOLO	0,072 m ²

SEZIONE N.: 9
 QT. PROGETTO: 241,355
 DIST. PROG.: 105,15
 DIST. PREC.: 5,15
 DIST. SUCC.: 19,85

SCALA 1:200

QT. RIF. 227,000

QUOTE TERRENO	238,62	238,68	238,82	238,88	238,87	238,87	238,85
DIST. PARZIALI TERRENO	12,12	14,11	3,77	3,00			
QUOTE PROGETTO			238,82	241,55	241,36	238,87	
DIST. PARZIALI PROGETTO			4,10	3,62			
QUOTE PROGETTO INF.			238,82	241,15	240,95	238,87	
DIST. PARZ. PROG. INF.			3,49	2,75	2,50	1,33	

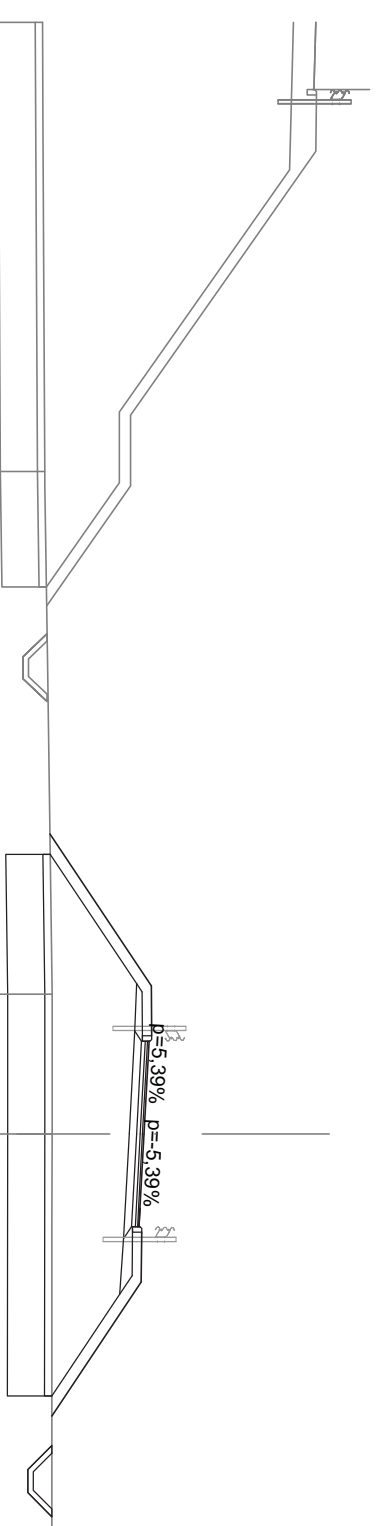

SCAVI E BONIFICHE	
STERRO	1.593 m ²
SCOTICO	10.634 m
BONIFICA	10.632 m ²
RILEVATI	
RIEMPIMENTO	0.625 m ²
TERRENO VEGETALE	7.050 m ²
SOVRASTRUTTURA STRADALE	7.192 m
STRATO DI USURA	5.000 m
STRATO DI BINDER	5.000 m
STRATO DI BASE	5.000 m
STRATO DI SOTTOFONDO TRATTATO	1.060 m ²
MANUFATTI	
CANALETTA	0.657 m ²
CORDOLO	0.072 m ²

SEZIONE N.: 11
 QT. PROGETTO: 240,138
 DIST. PROG.: 131,83
 DIST. PREC.: 6,83
 DIST. SUCC.: 18,17

SCALA 1:200

QT. RIF. 226,000

QUOTE TERRENO	238,61	238,69	238,74	238,86	238,97	239,00	239,06	239,04
DIST. PARZIALI TERRENO	11,75	8,88	6,43	2,94	6,58			23,42
QUOTE PROGETTO				238,86	240,27	240,28	240,14	239,05
DIST. PARZIALI PROGETTO			2,12	1,35	2,50	2,00	1,35	1,62
QUOTE PROGETTO INF.				238,83	238,18	238,18	238,83	239,06
DIST. PARZ. PROG. INF.				0,65	0,62	0,65	1,36	1,43
				239,83	239,82	239,74	239,87	239,66
				0,65	0,65	1,33	1,44	0,84
				2,79	2,50	1,32	0,65	0,62
				2,50	2,50	0,65	0,65	0,65

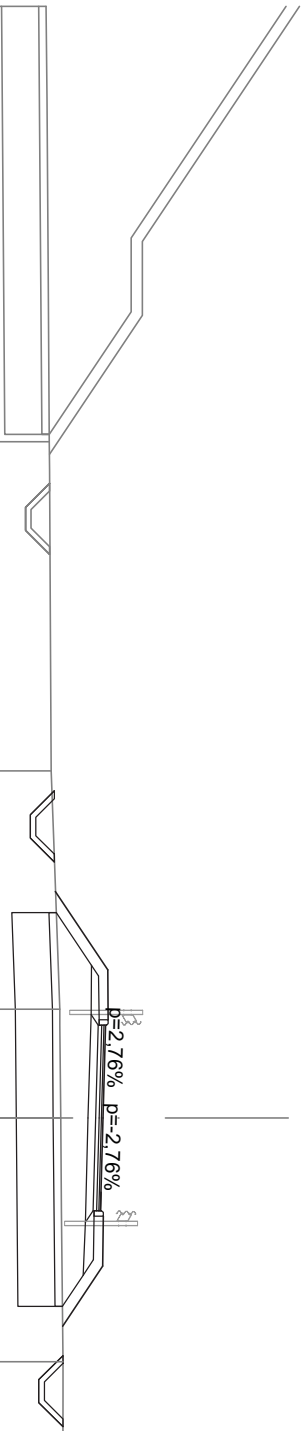

SCAVI E BONIFICHE	
STERRO	1.659 m ²
SCOTICO	9.232 m
BONIFICA	9.225 m ²
RILEVATI	
RIEMPIMENTO	0.692 m ²
TERRENO VEGETALE	2.721 m ²
SOVRASTRUTTURA STRADALE	5.477 m
STRATO DI USURA	5.000 m
STRATO DI BINDER	5.000 m
STRATO DI BASE	5.000 m
STRATO DI SOTTOFONDO TRATTATO	1.062 m ²
MANUFATTI	
CANALETTA	0.657 m ²
CORDOLO	0.072 m ²

SEZIONE N.: 12
 QT. PROGETTO: 239,717
 DIST. PROG.: 150,00
 DIST. PREC.: 18,17
 DIST. SUCC.: 25,00

SCALA 1:200

QT. RIF. 225,000

QUOTE TERRENO	238,48	238,53	238,57	238,76	238,96	239,23	239,42
DIST. PARZIALI TERRENO	12,93	6,38	10,70	7,45	22,55		
QUOTE PROGETTO				238,76	239,72	239,72	239,42
DIST. PARZIALI PROGETTO			1,44	1,35	2,50	2,00	1,35
QUOTE PROGETTO INF.				239,73	241,15	239,67	239,73
DIST. PARZ. PROG. INF.			0,65	0,62	0,65	0,65	0,62
			238,73	238,08	238,08	238,73	238,73
			0,62	0,65	1,36	0,62	0,62
			238,78	239,19	239,25	239,55	239,25
			0,62	1,43	2,81	1,43	1,30
			239,19	239,25	239,32	239,55	239,11
			0,65	0,65	0,65	0,65	0,65
			238,51	238,51	238,51	238,51	239,16
			0,62	0,65	0,65	0,65	0,65
			238,51	239,16	239,16	239,16	239,16

2.50% p=2.50%

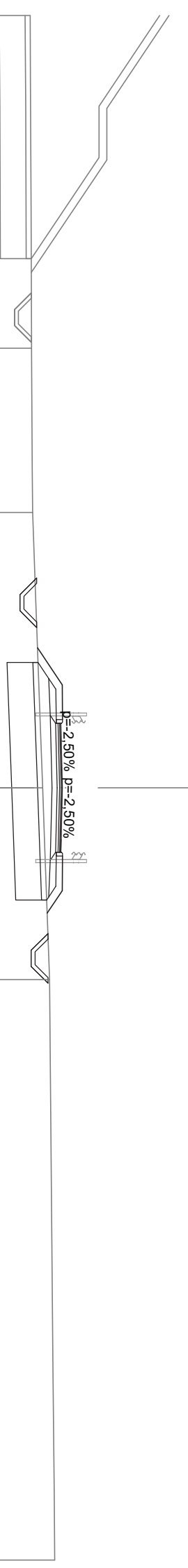

SCAVI E BONIFICHE	
STERRO	1.659 m ²
SCOTICO	9.292 m
BONIFICA	9.286 m ²
RILEVATI	
RIEMPIMENTO	0.692 m ²
TERRENO VEGETALE	2.906 m ²
SOVRASTRUTTURA STRADALE	5.549 m
STRATO DI USURA	5.000 m
STRATO DI BINDER	5.000 m
STRATO DI BASE	5.000 m
STRATO DI SOTTOFONDO TRATTATO	1.062 m ²
MANUFATTI	
CANALETTA	0.657 m ²
CORDOLO	0.072 m ²

SEZIONE N.: 13
 QT. PROGETTO: 239,567
 DIST. PROG.: 175,00
 DIST. PREC.: 25,00
 DIST. SUCC.: 25,00

SCALA 1:200

QT. RIF. 225,000

QUOTE TERRENO	238,24	238,26	238,33	238,59	238,78	239,58	239,64
DIST. PARZIALI TERRENO	7,30	10,17	12,53	12,53	21,75	8,25	
QUOTE PROGETTO				238,59	239,56	239,58	238,96
DIST. PARZIALI PROGETTO				1,47	1,35	2,50	2,00
QUOTE PROGETTO INF.				238,56	237,91	237,91	238,56
DIST. PARZ. PROG. INF.				0,65	0,62	0,65	0,65
				238,61	239,04	239,10	239,10
				1,36	0,65	1,43	2,81
				239,04	239,10	239,17	239,30
				0,65	1,43	2,50	1,43
				239,10	239,10	239,10	239,04
				1,43	1,30	0,65	0,62
				239,04	238,94	238,99	238,34
				0,65	0,62	0,65	0,65
				238,99	238,34	238,34	238,99

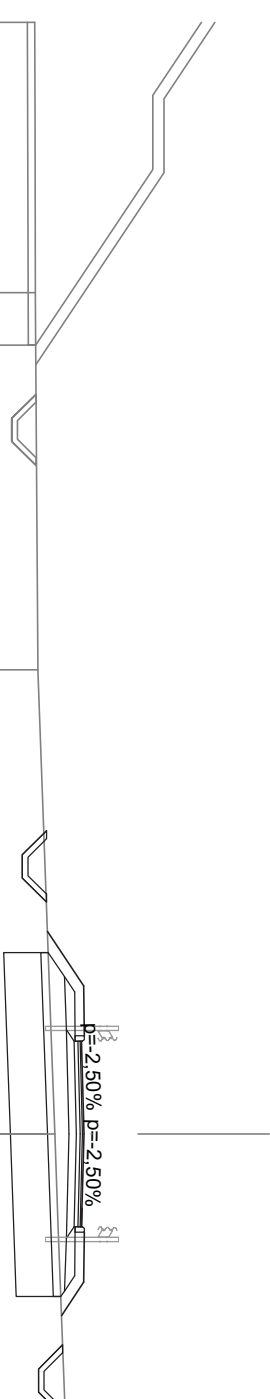

SCAVI E BONIFICHE	
STERRO	1.659 m ²
SCOTICO	9.542 m
BONIFICA	9.535 m ²
RILEVATI	
RIEMPIMENTO	0.692 m ²
RILEVATO	3.687 m ²
TERRENO VEGETALE	5.849 m
SOVRASTRUTTURA STRADALE	
STRATO DI USURA	5.000 m
STRATO DI BINDER	5.000 m
STRATO DI BASE	5.000 m
STRATO DI SOTTOFONDO TRATTATO	1.062 m ²
MANUFATTI	
CANALETTA	0.657 m ²
CORDOLO	0.072 m ²

SEZIONE N.: 14
 QT. PROGETTO: 239,479
 DIST. PROG.: 200,00
 DIST. PREC.: 25,00
 DIST. SUCC.: 25,00

SCALA 1:200

QT. RIF. 225.000

QUOTE TERRENO	238,00	238,00	238,09	238,61	239,70
DIST. PARZIALI TERRENO	3,01	12,63	14,36	30,00	
QUOTE PROGETTO					
DIST. PARZIALI PROGETTO					
QUOTE PROGETTO INF.					
DIST. PARZ. PROG. INF.					

238,38	0,65	238,43	1,36	239,01	2,81	239,08	2,50	239,22	1,43	238,83	0,65
237,73	0,62	238,95	0,78	239,01	1,43	239,01	2,50	239,01	1,43	238,18	0,62
237,73	0,65	238,38	1,36	239,49	2,81	239,08	2,50	239,01	1,43	238,18	0,65
238,38	0,65	238,43	1,36	239,49	2,81	239,08	2,50	239,22	1,43	238,83	0,65
238,43	0,78	238,95	0,78	239,49	1,43	239,08	2,50	239,01	1,43	238,18	0,62
238,95	1,43	239,01	1,43	240,92	2,81	239,08	2,50	239,01	1,43	238,18	0,65
239,01	2,81	239,01	2,81	239,48	2,81	239,08	2,50	239,01	1,43	238,83	0,65
239,08	2,50	239,08	2,50	239,48	2,81	239,08	2,50	239,22	1,43	238,83	0,65
239,22	1,43	239,01	1,43	239,48	2,81	239,08	2,50	239,01	1,43	238,18	0,62
239,01	1,43	238,95	1,36	239,48	2,81	239,08	2,50	239,01	1,43	238,18	0,65
238,95	1,36	238,78	1,30	239,48	2,81	239,08	2,50	239,01	1,43	238,18	0,65
238,78	1,30	238,83	0,65	239,48	2,81	239,08	2,50	239,01	1,43	238,18	0,65
238,83	0,65	238,18	0,62	239,48	2,81	239,08	2,50	239,01	1,43	238,18	0,65
238,18	0,62	238,18	0,65	239,48	2,81	239,08	2,50	239,01	1,43	238,18	0,65
238,18	0,65	238,83	0,65	239,48	2,81	239,08	2,50	239,01	1,43	238,18	0,65

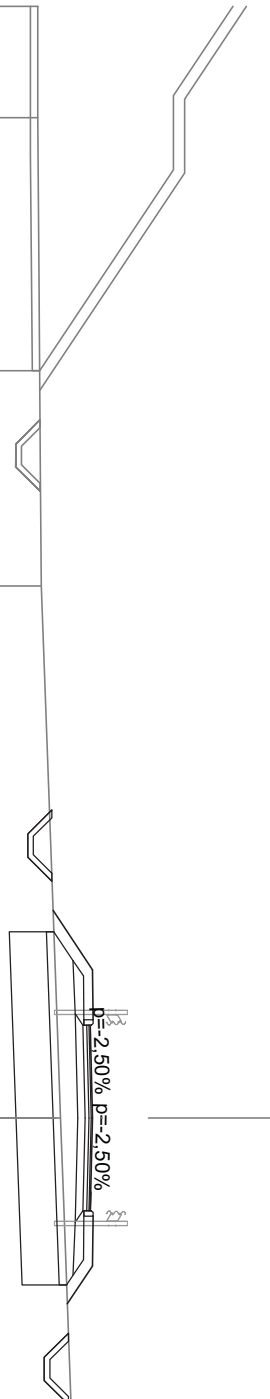

SCAVI E BONIFICHE	
STERRO	4.083 m ²
SCOTICO	9.518 m
BONIFICA	9.516 m ²
RILEVATI	
RIEMPIMENTO	0.692 m ²
TERRENO VEGETALE	0.002 m ²
SOVRASTRUTTURA STRADALE	3.380 m
STRATO DI USURA	5.000 m
STRATO DI BINDER	5.000 m
STRATO DI BASE	5.000 m
STRATO DI SOTTOFONDO TRATTATO	1.062 m ²
MANUFATTI	
CANALETTA	0.657 m ²
CORDOLO	0.072 m ²

SEZIONE N.: 15
 QT. PROGETTO: 239,634
 DIST. PROG.: 225,00
 DIST. PREC.: 25,00
 DIST. SUCC.: 25,00

SCALA 1:200

QT. RIF. 226,000

QUOTE TERRENO	DIST. PARZIALI TERRENO		QUOTE PROGETTO	DIST. PARZIALI PROGETTO		QUOTE PROGETTO INF.	DIST. PARZ. PROG. INF.
238,79	3,56	2,81					
238,87	2,81	2,35					
238,86	2,35						
238,87		6,67					
239,06							
239,06	9,55						
239,35	1,08		239,36	1,35		239,35	0,65
239,36		3,98	239,63	2,50		238,70	0,62
239,44			239,65	2,00		238,70	0,65
239,44			241,07			239,35	0,58
239,44			239,63			239,36	1,43
239,44			239,65			239,11	
239,44			239,58			239,16	2,81
239,44			239,65			239,23	2,50
239,44			239,63			239,47	
239,44			239,53			239,16	1,43
239,44			239,53			239,11	0,65
239,44			239,53			239,54	0,65
239,44			239,53			238,89	0,62
239,44			239,53			238,89	0,65
239,44			239,53			239,54	
239,66		6,42					
239,86							
239,86		3,88					
240,00							
240,00		8,78					
240,00							



SCAVI E BONIFICHE	6,799 m ²
STERRO	
RILEVATI	
TERRENO VEGETALE	0,002 m ²
SOVRASTRUTTURA STRADALE	1,946 m
STRATO DI USURA	5,000 m
STRATO DI BINDER	5,000 m
STRATO DI BASE	5,000 m
STRATO DI SOTTOFONDO TRATTATO	1,000 m ²
MANUFATTI	
CANNALETTA	1,112 m ²

SEZIONE N.: 16
 QT. PROGETTO: 240,115
 DIST. PROG.: 250,00
 DIST. PREC.: 25,00
 DIST. SUCC.: 8,44

SCALA 1:200

QT. RIF. 225,000

QUOTE TERRENO	239,89	4,99	240,00	10,82	240,00	3,47	240,20	8,03	240,44	2,28	240,41	10,58	240,27	2,85	240,20	3,71	240,22	12,87	240,62
	239,89		240,00		240,00		240,20		240,44		240,41		240,27		240,20		240,22		
DIST. PARZIALI TERRENO																			
QUOTE PROGETTO																			
DIST. PARZIALI PROGETTO																			
QUOTE PROGETTO INF.																			
DIST. PARZ. PROG. INF.																			

D=2.50% D=2.50%

240,35
0,65
239,70
0,62
239,70
0,65
240,35
0,79
240,38
239,79
0,75
239,65
240,05
239,71
2,50
2,50
239,95
0,75
239,79
240,10
240,35
0,79
240,34
0,65
239,69
0,62
239,69
0,65
240,34

SCAVI E BONIFICHE	18,093 m ²
STERRO	
SOVRASTRUTTURA STRADALE	
STRATO DI USURA	11,804 m
STRATO DI BINDER	11,804 m
STRATO DI BASE	11,804 m
STRATO DI SOTTOFONDO TRATTATO	2,361 m ²

SEZIONE N.: 18
 QT. PROGETTO: 240,573
 DIST. PROG.: 269,39
 DIST. PREC.: 10,94
 DIST. SUCC.: 3,35

SCALA 1:200

QT. RIF. 225,000

QUOTE TERRENO	240,96	241,37	241,41	241,46	241,50	241,55	241,55	241,63	241,68	241,66	241,63	241,54	241,45	241,21	241,24	241,28
DIST. PARZIALI TERRENO	13,84	3,77	1,07	0,57	1,28	1,76	0,76	2,69	2,45	2,10	9,60	9,77	8,53			
QUOTE PROGETTO	240,37	240,38	240,40	240,45	240,49	240,53	240,57	240,58								
DIST. PARZIALI PROGETTO	1,73	2,63	2,47	2,08	2,10											
QUOTE PROGETTO INF.	239,96	239,98	240,00	240,04	240,09	240,13	240,17	240,18								
DIST. PARZ. PROG. INF.	1,73	2,63	2,47	2,08	2,10											

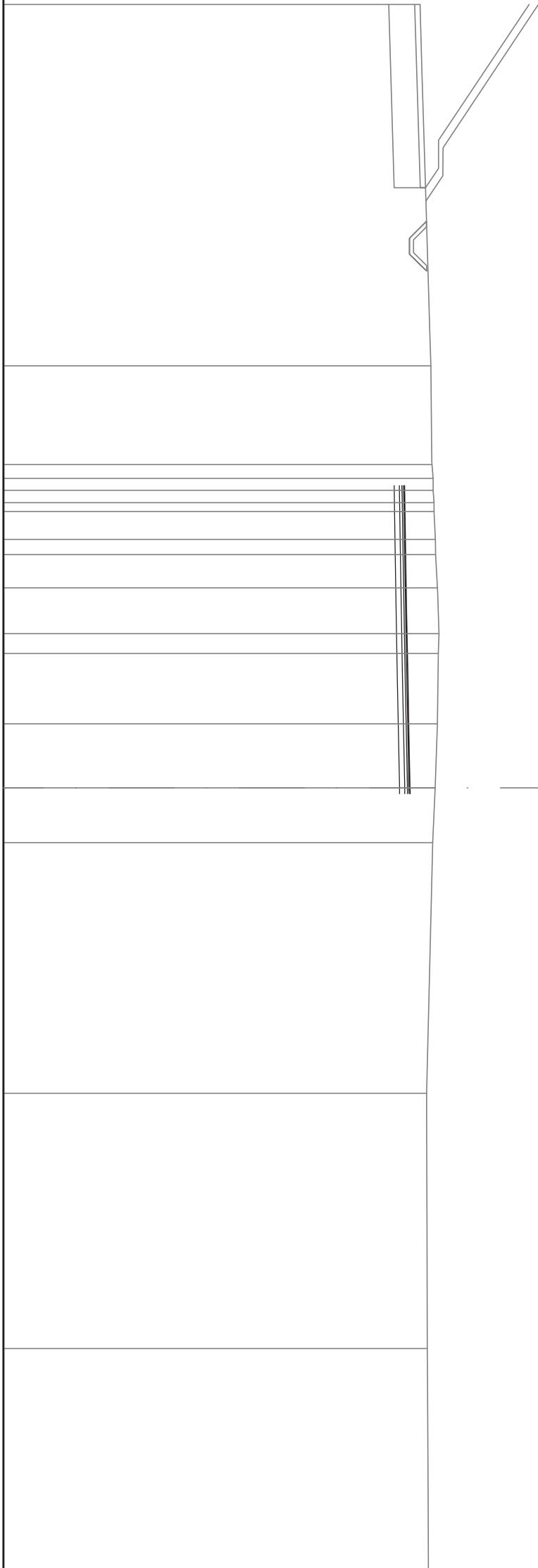

Collegamento B

SEZIONE N.: 1
QT. PROGETTO: 247,396
DIST. PROG.: 0,00
DIST. SUCC.: 14,36

SCALA 1:200

QT. RIF. 224,000

QUOTE TERRENO	238,00	238,00	238,11	238,31
DIST. PARZIALI TERRENO	11,41		18,59	30,00
QUOTE PROGETTO				
DIST. PARZIALI PROGETTO				
QUOTE PROGETTO INF.				
DIST. PARZ. PROG. INF.				

SCAVI E BONIFICHE	
SCOTICO	44.132 m
BONIFICA	44.131 m ²
RILEVATI	
RIEMPIMENTO	0.886 m ²
RILEVATO	306.581 m ²
TERRENO VEGETALE	31.694 m
SOVRASTRUTTURA STRADALE	
STRATO DI USURA	13.728 m
STRATO DI BINDER	13.728 m
STRATO DI BASE	13.728 m
STRATO DI SOTTOFONDO TRATTATO	2.824 m ²
MANUFATTI	
CORDOLO	0.092 m ²

SEZIONE N.: 3
 QT. PROGETTO: 246,771
 DIST. PROG.: 25,00
 DIST. PREC.: 10,64
 DIST. SUCC.: 8,13

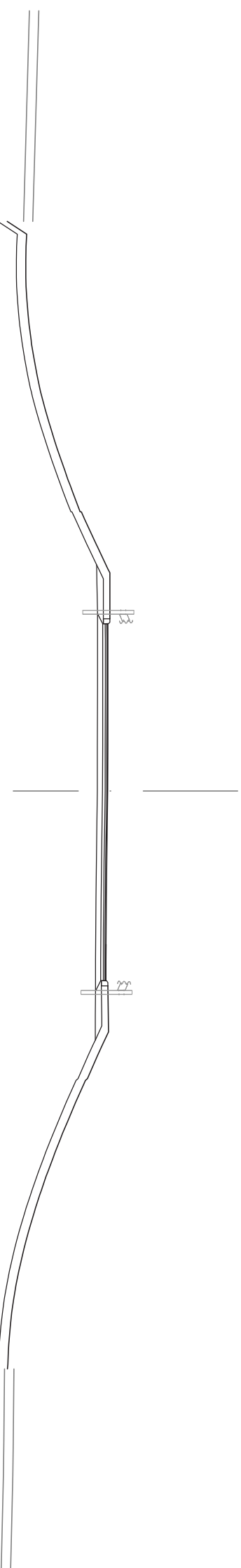

SCALA 1:200

QT. RIF. 227.000

QUOTE TERRENO	DIST. PARZIALI TERRENO	QUOTE PROGETTO	DIST. PARZIALI PROGETTO	QUOTE PROGETTO INF.	DIST. PARZ. PROG. INF.
238,00		242,90		242,54	
	24,15	243,63	0,59	243,27	0,59
		243,61	0,62	243,25	0,62
		243,66		243,25	
		243,74		243,27	
		243,84		243,29	
		243,93		243,34	
		244,05		243,40	
		244,19		243,48	
		244,37		243,57	0,59
		244,58		243,69	0,62
		244,83		243,83	
		245,11		244,01	
		245,33		244,22	
		245,56		244,47	
		245,88		244,75	
		246,34		244,97	
		246,78		245,20	
		246,85		245,52	
		246,85	0,99	245,98	0,99
		246,78	0,84	245,98	0,68
		246,85	1,77	246,34	0,63
		246,78	0,62	246,36	1,24
238,00		246,85	1,83	246,37	1,01
	5,85	246,78	2,28	246,38	1,83
		246,77	1,70	246,38	2,28
		246,77	1,29	246,37	1,70
238,03		246,75	1,40	246,37	1,29
		246,73	1,42	246,35	1,40
		246,72	1,23	246,33	1,42
		246,71	0,56	246,32	1,23
		246,70	0,56	246,31	1,13
		246,66		246,30	0,83
		246,78	1,13	246,50	0,90
		246,79	0,65	246,30	0,90
		246,80		246,29	0,57
		246,38		246,29	0,89
		245,99	0,89	246,02	0,89
		245,53	0,70	245,63	0,70
		245,23		245,17	
		244,93		244,87	
		244,66		244,57	
		244,40		244,30	
		244,16		244,10	
		243,93		243,85	
		243,73		243,63	
		243,55		243,43	
238,14		243,39		243,26	
		243,24		243,12	
		243,24		242,99	
		243,08		242,88	
		242,97		242,79	
		242,97		242,72	
		242,93		242,66	
		242,91		242,61	
	12,32	242,93		242,57	
		242,91		242,55	
238,17					

SCAVI E BONIFICHE	
SCOTICO	44.337 m
BONIFICA	44.337 m ²
RILEVATI	
RIEMPIMENTO	0.638 m ²
RILEVATO	204.060 m ²
TERRENO VEGETALE	42.476 m
SOVRASTRUTTURA STRADALE	
STRATO DI USURA	6.293 m
STRATO DI BINDER	6.293 m
STRATO DI BASE	6.293 m
STRATO DI SOTTOFONDO TRATTATO	1.319 m ²
MANUFATTI	
CORDOLO	0.073 m ²

SEZIONE N.: 4
 QT. PROGETTO: 246,552
 DIST. PROG.: 33,13
 DIST. PREC.: 8,13
 DIST. SUCC.: 7,92

SCALA 1:200

QT. RIF. 227,000

QUOTE TERRENO	238,00		
DIST. PARZIALI TERRENO		30,00	
QUOTE PROGETTO			
DIST. PARZIALI PROGETTO			
QUOTE PROGETTO INF.			
DIST. PARZ. PROG. INF.			

238,81	238,45
239,40	239,07
239,25	238,95
239,23	238,87
239,29	238,87
239,52	238,93
239,78	239,16
240,07	239,42
240,37	239,71
240,80	240,01
241,17	240,44
241,80	240,80
241,80	241,11
241,78	241,50
242,41	241,50
243,13	241,48
243,32	242,05
244,09	242,77
244,80	242,96
245,19	243,73
246,73	244,44
246,74	244,83
246,63	246,31
246,55	246,28
246,50	246,23
246,46	246,15
246,40	246,10
246,52	246,24
246,52	246,01
245,40	245,98
245,00	245,04
244,28	244,64
243,53	244,32
242,97	243,92
242,47	243,17
242,08	242,61
241,61	242,11
241,63	241,72
241,65	241,31
241,25	241,33
240,79	241,34
240,47	240,89
240,15	240,43
239,82	240,11
239,57	239,79
239,30	239,54
239,06	239,32
238,92	239,14
238,84	238,87
238,83	238,70
	238,56
	238,49
	238,47

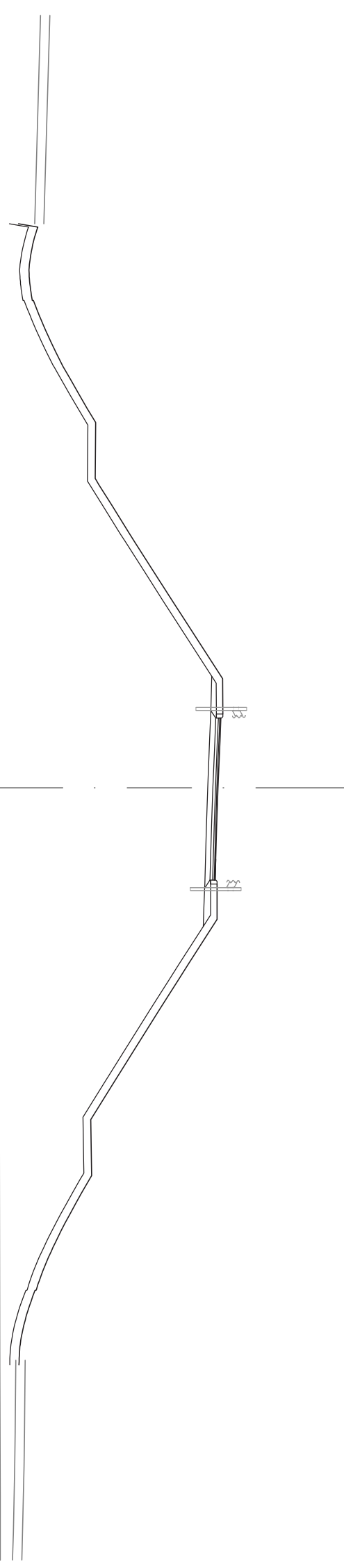

SCAVI E BONIFICHE	
STERRO	0,828 m ²
SCOTICO	34,197 m
BONIFICA	34,197 m ²
RILEVATI	
RIEMPIMENTO	0,642 m ²
RILEVATO	150,729 m ²
TERRENO VEGETALE	34,676 m
SOVRASTRUTTURA STRADALE	
STRATO DI USURA	5,000 m
STRATO DI BINDER	5,000 m
STRATO DI BASE	5,000 m
STRATO DI SOTTOFONDO TRATTATO	1,061 m ²
MANUFATTI	
CANALETTA	0,328 m ²
CORDOLO	0,072 m ²

SEZIONE N.: 6
 QT. PROGETTO: 245,713
 DIST. PROG.: 50,00
 DIST. PREC.: 8,95
 DIST. SUCC.: 7,62

SCALA 1:200

QT. RIF. 227,000

QUOTE TERRENO	238,00																			
DIST. PARZIALI TERRENO	30,00																			
QUOTE PROGETTO	238,00		240,95		240,95		245,95		245,96		245,60		240,60		240,60		238,02		238,10	
DIST. PARZIALI PROGETTO	4,42	2,00	7,50	1,35	2,50	2,00	1,35	7,50	2,00	3,86	13,61	16,39								
QUOTE PROGETTO INF.	238,00		240,65		240,65		245,57		245,51		244,99		240,30		240,30		238,02			
DIST. PARZ. PROG. INF.	0,65	0,62	0,65	1,33	3,97	2,00	7,39	1,25	2,77	2,50	1,54	7,03	2,00	3,42						

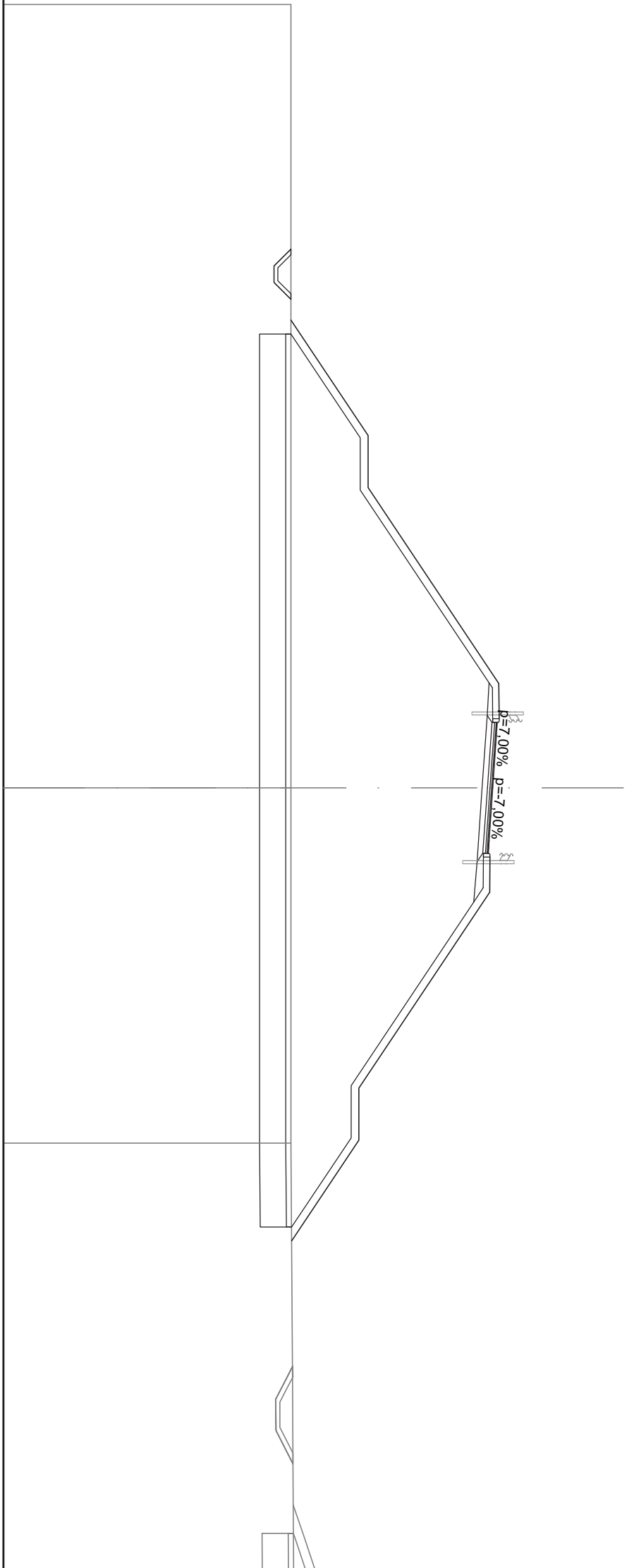

SCAVI E BONIFICHE	
STERRO	0,828 m ²
SCOTICO	32,678 m ²
BONIFICA	32,678 m ²
RILEVATI	
RIEMPIMENTO	0,642 m ²
RILEVATO	133,482 m ²
TERRENO VEGETALE	32,853 m
SOVRASTRUTTURA STRADALE	
STRATO DI USURA	5,000 m
STRATO DI BINDER	5,000 m
STRATO DI BASE	5,000 m
STRATO DI SOTTOFONDO TRATTATO	1,061 m ²
MANUFATTI	
CANALETTA	0,328 m ²
CORDOLO	0,072 m ²

SEZIONE N.: 7
 QT. PROGETTO: 245,196
 DIST. PROG.: 57,62
 DIST. PREC.: 7,62
 DIST. SUCC.: 17,38

SCALA 1:200

QT. RIF. 227,000

QUOTE TERRENO	238,00																			
DIST. PARZIALI TERRENO	30,00																			
QUOTE PROGETTO	238,00		240,43		240,43		245,43		245,45		245,33		245,20		245,06		245,10		245,08	
DIST. PARZIALI PROGETTO	3,65		2,00		7,50		1,35		2,50		2,00		1,35		7,50		2,00		3,12	
QUOTE PROGETTO INF.	238,00		237,35		237,35		238,00		238,00		240,13		240,13		245,06		244,99		244,80	
DIST. PARZ. PROG. INF.	0,65		0,62		0,65		1,33		3,20		2,00		7,39		1,25		2,77		2,50	
	238,00		237,35		237,35		238,00		240,13		240,13		245,06		244,99		244,80		244,82	
	0,65		0,62		0,65		1,33		3,20		2,00		7,39		1,25		2,77		1,54	
	238,00		240,13		240,13		245,06		244,99		244,80		244,82		244,60		244,47		239,78	
	16,35		2,00		3,12		2,00		2,00		2,00		2,00		2,00		2,00		2,00	
	13,65		2,67		2,67		2,67		2,67		2,67		2,67		2,67		2,67		2,67	
	238,10		239,78		239,78		238,00		238,00		238,00		238,00		238,00		238,00		238,00	

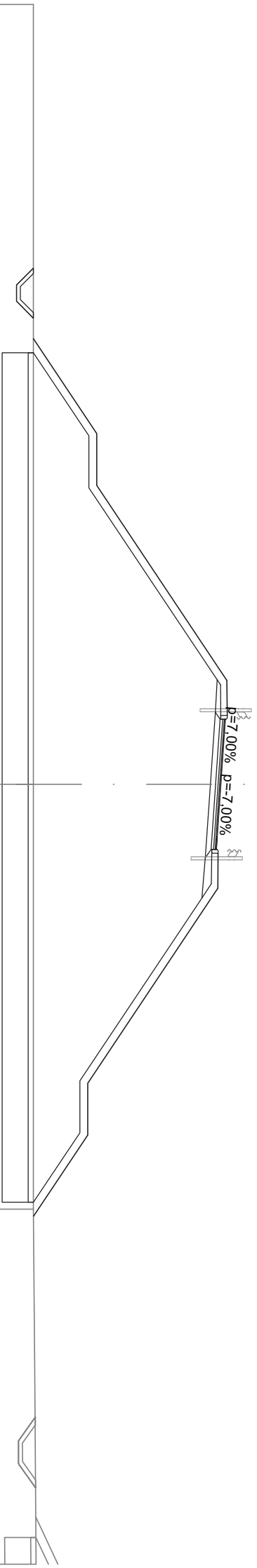

SCAVI E BONIFICHE	
STERRO	1.659 m ²
SCOTICO	9.634 m
BONIFICA	9.634 m ²
RILEVATI	
RIEMPIMENTO	0.692 m ²
RILEVATO	4.056 m ²
TERRENO VEGETALE	5.963 m
SOVRASTRUTTURA STRADALE	
STRATO DI USURA	5.000 m
STRATO DI BINDER	5.000 m
STRATO DI BASE	5.000 m
STRATO DI SOTTOFONDO TRATTATO	1.062 m ²
MANUFATTI	
CANALETTA	0.657 m ²
CORDOLO	0.072 m ²

SEZIONE N.: 15
 QT. PROGETTO: 239,396
 DIST. PROG.: 225,00
 DIST. PREC.: 25,00
 DIST. SUCC.: 25,00

SCALA 1:200

QT. RIF. 224,000

QUOTE TERRENO	238,51	238,64	238,58	238,49	238,41	238,15
DIST. PARZIALI TERRENO	12,21	7,14	10,65	10,61	19,39	
QUOTE PROGETTO			238,53	239,35	238,45	
DIST. PARZIALI PROGETTO			1,29	2,00	1,42	
QUOTE PROGETTO INF.			239,39	239,41	239,39	
DIST. PARZ. PROG. INF.			1,32	2,81	1,34	
			238,54	239,00	238,44	
			0,65	2,50	0,65	
			237,89	239,13	237,79	
			0,62	238,93	0,62	
			237,89	238,87	237,79	
			0,65	238,93	0,65	
			238,54	238,45	238,44	
			1,32	1,43	1,34	
			238,53	239,00	238,44	
			238,87	239,13	237,79	
			1,43	2,81	1,34	
			238,93	239,00	238,44	
			238,93	239,00	238,44	



SCAVI E BONIFICHE	5,324 m ²
STERRO	
RILEVATI	
TERRENO VEGETALE	0,000 m ²
SOVRASTRUTTURA STRADALE	1,389 m
STRATO DI USURA	5,000 m
STRATO DI BINDER	5,000 m
STRATO DI BASE	5,000 m
STRATO DI SOTTOFONDO TRATTATO	1,000 m ²
MANUFATTI	
CANNALETTA	1,112 m ²

SEZIONE N.: 16
 QT. PROGETTO: 239,304
 DIST. PROG.: 250,00
 DIST. PREC.: 25,00
 DIST. SUCC.: 25,00

SCALA 1:200

QT. RIF. 223,000

QUOTE TERRENO	239,23	239,42	239,42	239,41	239,42	238,96
DIST. PARZIALI TERRENO	18,91	1,04	10,05	1,84	28,16	
QUOTE PROGETTO			239,41 239,29	239,30	239,25 239,24 239,29 239,38	
DIST. PARZIALI PROGETTO			1,00	2,50	2,00	
QUOTE PROGETTO INF.			239,41 238,76 239,41 238,98	238,84 239,24	238,90	238,84 238,98 239,29
DIST. PARZ. PROG. INF.			0,65 0,62 0,65 0,79	0,75	2,50	0,75 0,79 0,65 0,62 0,65

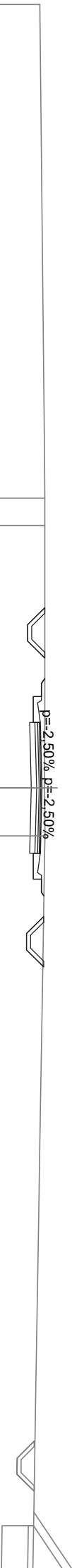

SEZIONE N.: 21
 QT. PROGETTO: 239,584
 DIST. PROG.: 554,22
 DIST. PREC.: 263,11

SCALA 1:200

QT. RIF. 221,000

QUOTE TERRENO	DIST. PARZIALI TERRENO	QUOTE PROGETTO	DIST. PARZIALI PROGETTO	QUOTE PROGETTO INF.	DIST. PARZ. PROG. INF.
238,00	0,63	239,41	0,75	239,41	0,75
238,00		239,52		239,21	
238,05	1,30	239,43	1,00	238,89	0,75
238,82		239,47		239,47	1,00
239,00		239,47	4,50	239,50	
	16,37	239,58		239,00	3,50
		239,58	1,30	239,58	
		239,59	1,68	239,59	4,50
		239,59	1,66	239,49	
		239,49		239,27	1,96
		239,47	1,00	239,47	
		239,53	1,60	238,84	0,58
		239,25		239,23	
		239,00			
		238,98			
	9,72				

