

SEZIONE LONGITUDINALE
(SCALA 1 : 100)

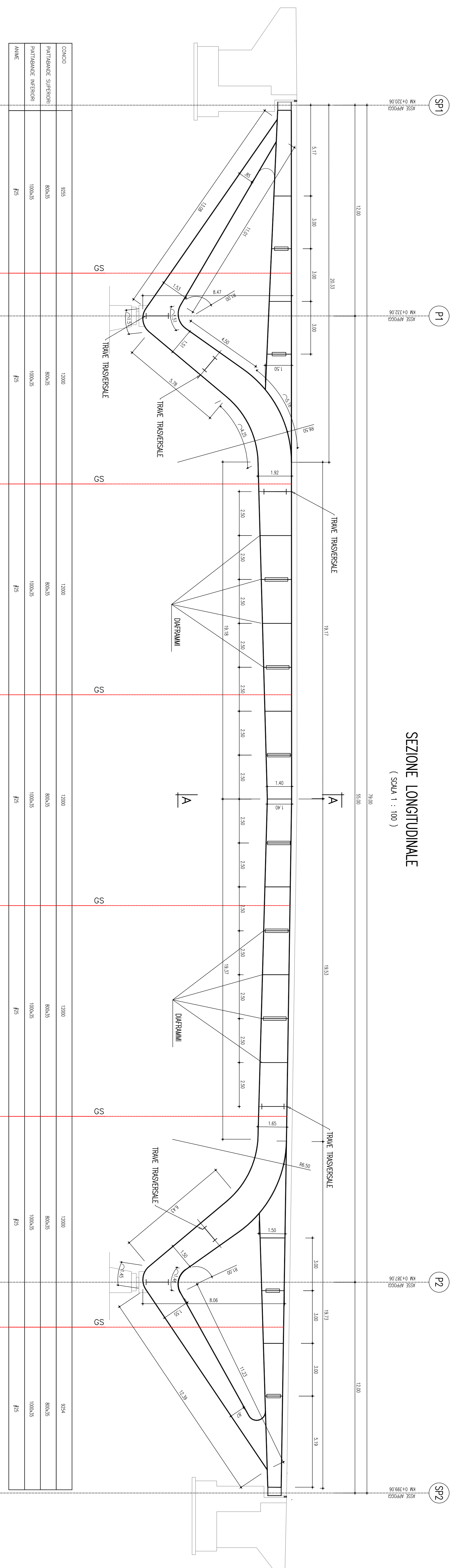

PANTA SEZIONE B-B
(SCALA 1 : 100)

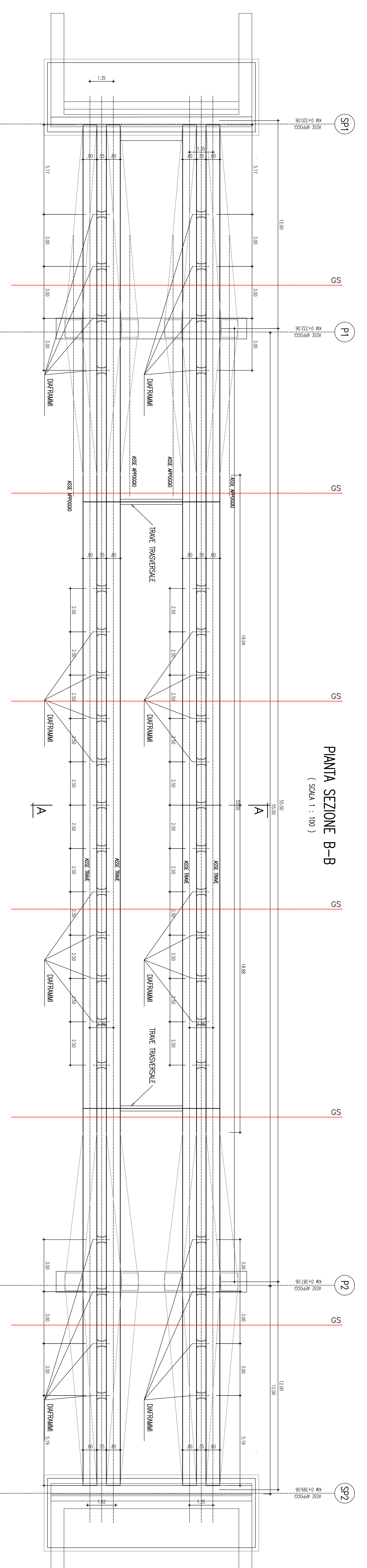

SEZIONE TRASVERSALE A-A
(SCALA 1 : 50)

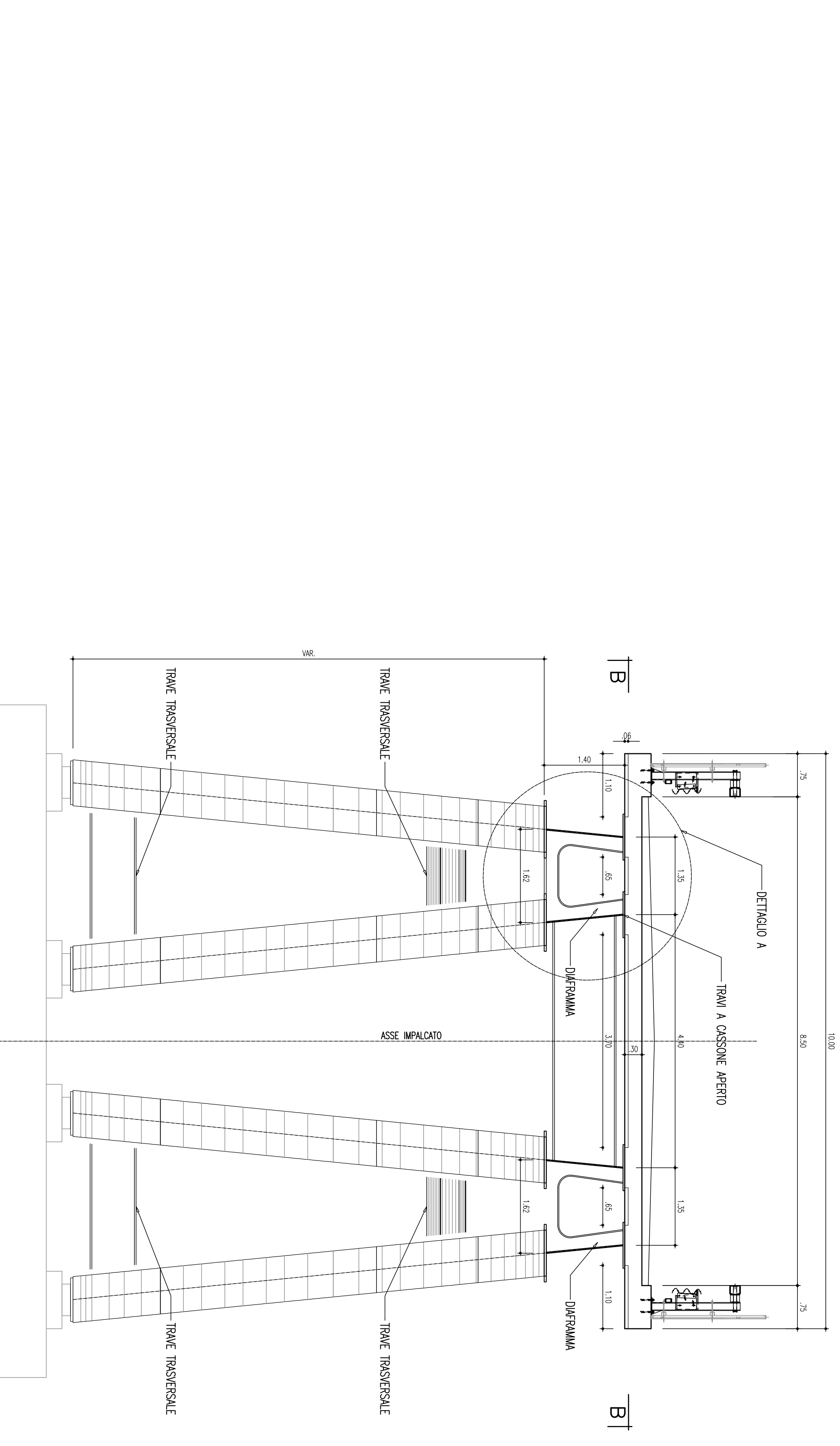

DETTAGLIO A
(SCALA 1 : 25)

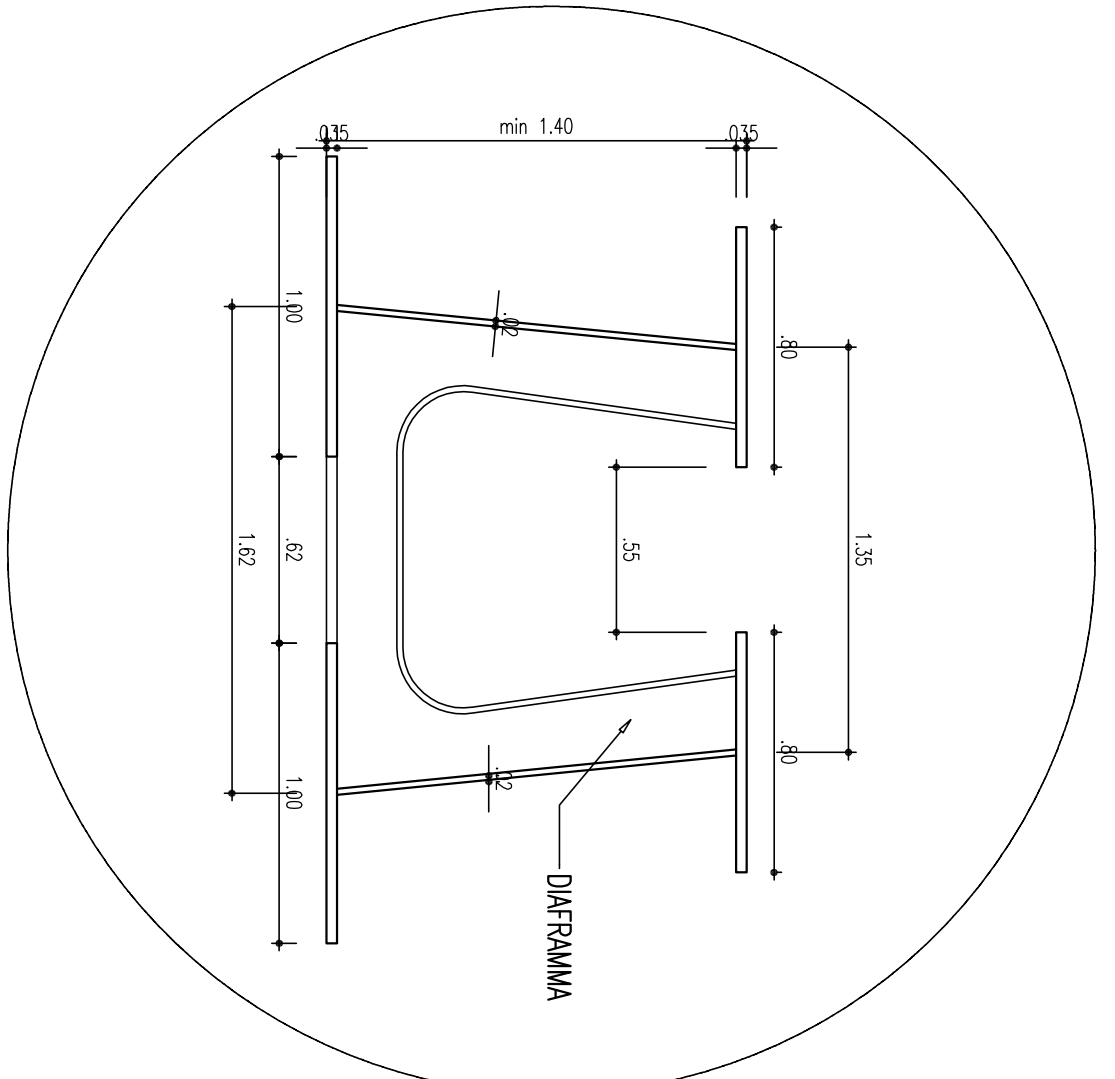

Collegamento tra l'A4 (Torino-Milano) in località Sonthà, Biella, Gattinara e l'A26 (Genova Voltri-Gravello) in località Chermè. Lotta 1

PROGETTO DEFINITIVO

PROGETTISTI:	ANAS - DIREZIONE PROGETTAZIONE E REALIZZAZIONE LAVORI
PROGETTO:	CONFERMA
REVISIONI:	REVISIONE
SCALE:	SCALE
DATA:	DATA

REV.	DESCRIZIONE	DATA	REDAZIONE	VERIFICATO	APPROVATO
A	emissione	16/2/2018			
B					
C					
D					