

SCHEMA ARCHITETTURA DI SISTEMA IMPIANTO ANTINCENDIO

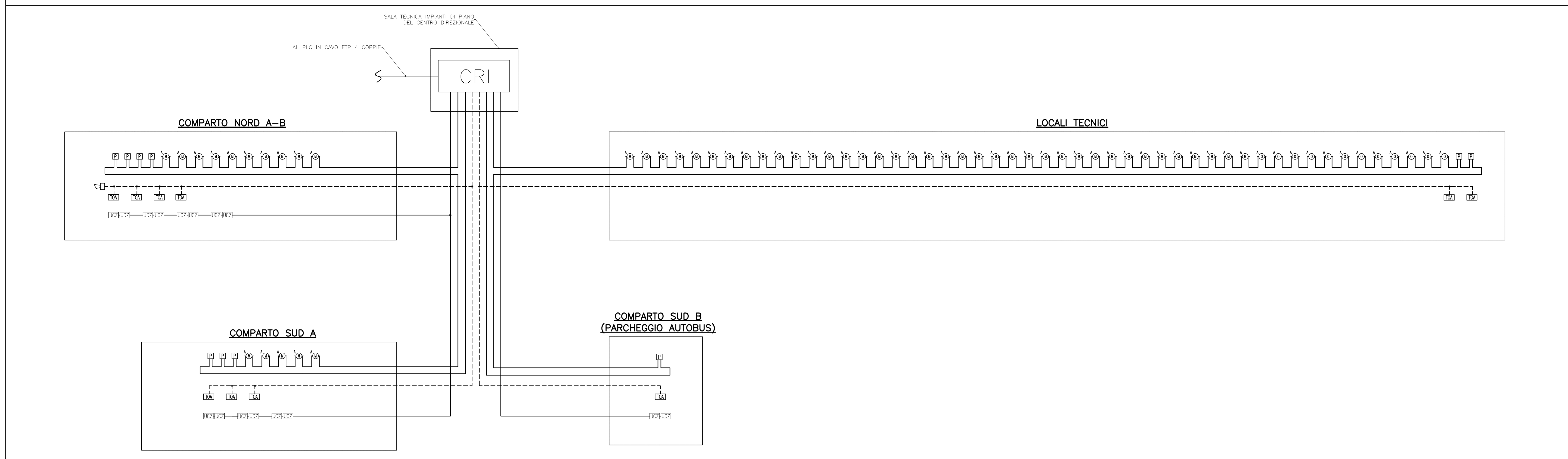

NOTE GENERALI

LEGENDA SIMBOLI

SIMBOLO	DESCRIZIONE
	CENTRALE RILEVAZIONE INCENDI
	RILEVATORE MULTICRITERIO IN AMBIENTE
	RILEVATORE OTTICO DI FUMO IN AMBIENTE
	PULSANTE DI ALLARME INCENDI
	TARGA OTTICO ACUSTICA
	UNITA' ELETTRONICA PER CONTROLLO DI ZONA IP65 Dim. 180x130x75 mm
	CAVO 2x0,5 mmq TWISTATO E SCHERMATO RESISTENTE AL FUOCO
	ALIMENTAZIONE A 24 V IN CAVO FTG100M1 2x1,5 mmq
	CENTRALE DI GESTIONE IMPIANTO TELECAMERE
	TELECAMERA FISSA
	CASSETTA DI GIUNZIONE TELECAMERA COMPRESIVO DI SWITCH, ALIMENTATORE E CONVERTITORE DI SEGNALE DA CAVO COASSIALE A FIBRA OTTICA
	TELECAMERA DOME BRANDEGGIABILE
	CENTRALE ANTINTRUSIONE E CONTROLLO ACCESSI
	LETTORE DI BADGE
	SERRATURA ELETTRICA
	PULSANTE DI SBLOCCO
	RILEVATORE A DOPPIA TECNOLOGIA PER IMPIANTO ANTINTRUSIONE
	CONTATTO MAGNETICO
	UNITA' PERIFERICA DI CONTROLLO VARCHI
	RILEVATORE DI MONOSSIDO DI CARBONIO
	RILEVATORE DI MISCELE INFIAMMABILI
	MODULO DI COMANDO INGRESSO/USCITA
	CENTRALE RILEVAZIONE GAS
	SIRENA ALLARME INCENDIO DA ESTERNO
	SIRENA ALLARME ANTINTRUSIONE

SCHEMA ARCHITETTURA IMPIANTO TELEVISIVO A CIRCUITO CHIUSO

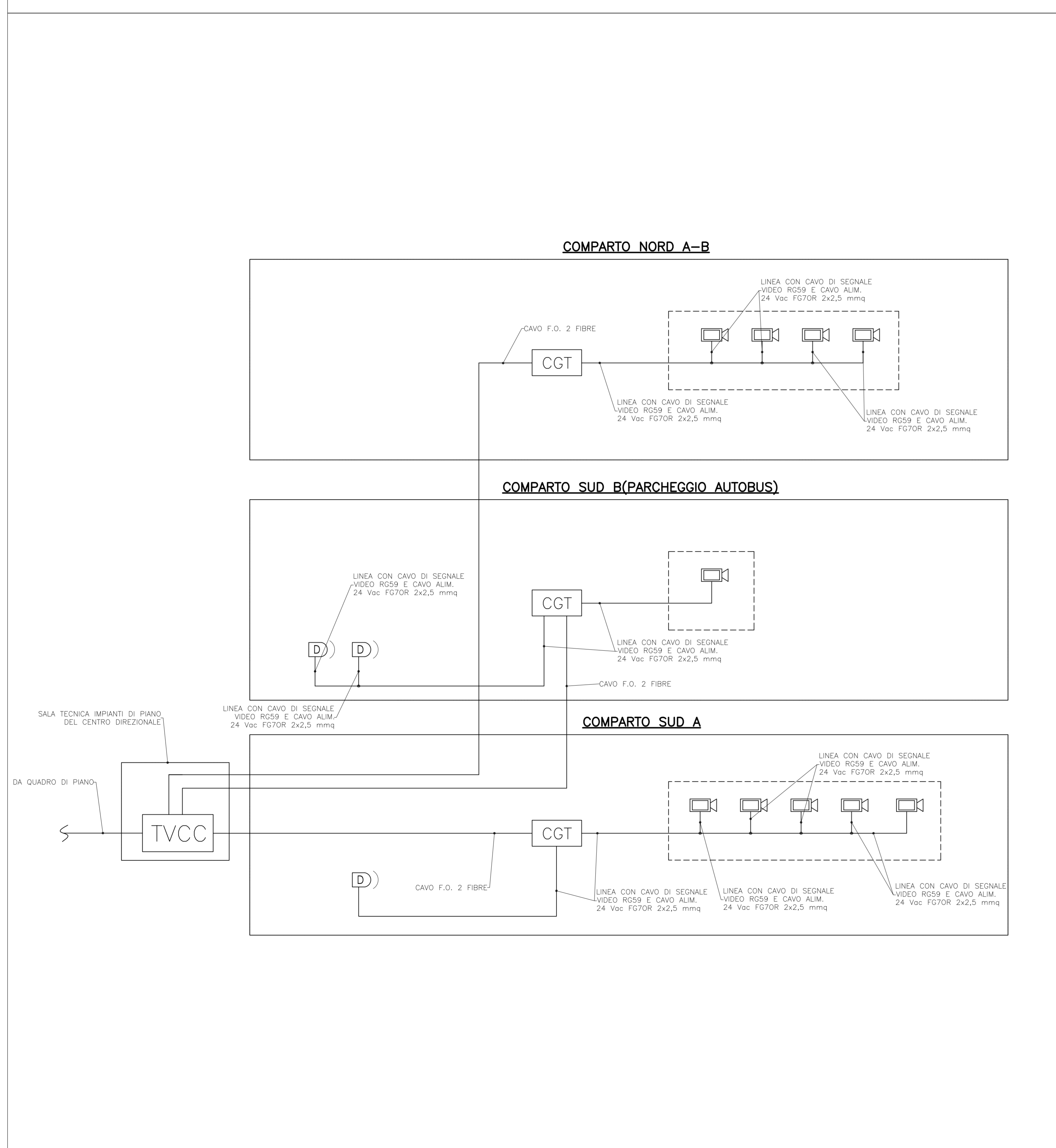

SCHEMA ARCHITETTURA IMPIANTO ANTINTRUSIONE E CONTROLLO ACCESSI

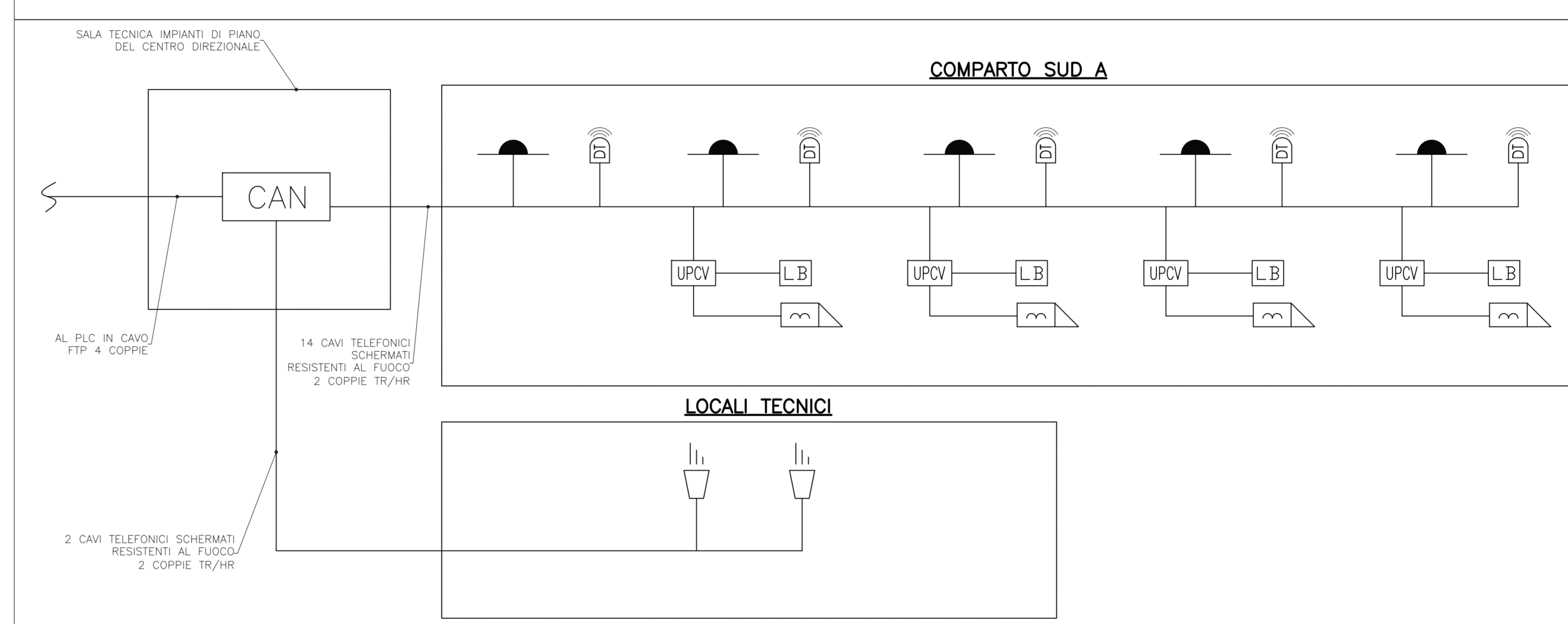

SCHEMA ARCHITETTURA IMPIANTO RILEVAZIONE (CO)

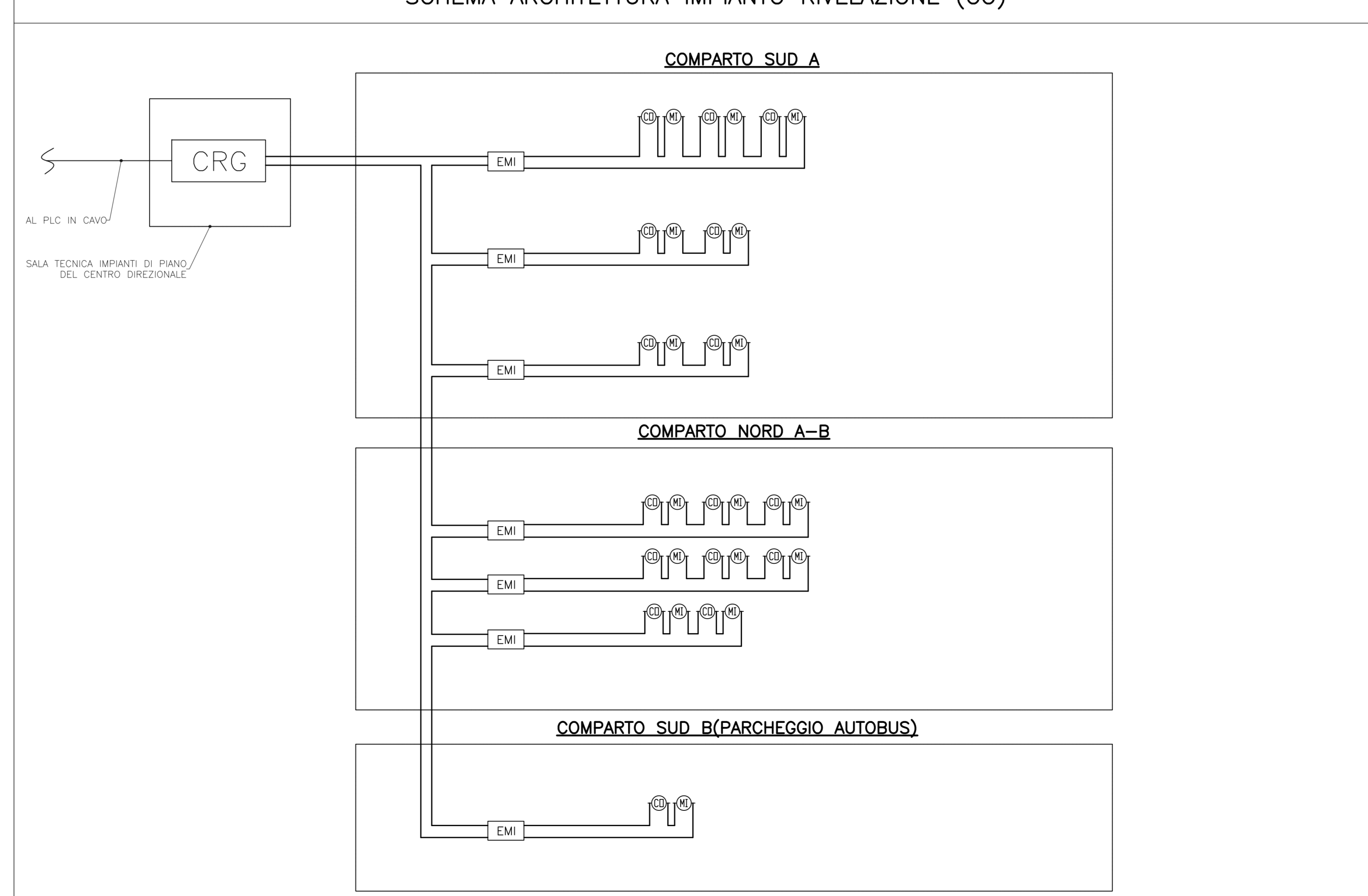

Stretto di Messina
 Concessionario per la progettazione, realizzazione e gestione del collegamento stabile tra lo Stretto e il Continente
 Ordine di Stato pubblico
 Legge n° 1108 del 17 dicembre 1971, modificata dal D.Lgs. n° 114 del 24 aprile 2000

PONTE SULLO STRETTO DI MESSINA
 PROGETTO DEFINITIVO

EUROLINK S.C.p.A.
 IMPREGIACO S.p.A. (Mandatario)
 SOCIETA' ITALIANA PER CONDOTTE D'ACQUA S.p.A. (Mandatario)
 COOPERATIVA MURATORI E CEMENTISTI - C.M.C. di Ravenna Soc. Coop. a.r.l. (Mandatario)
 SACOR S.A.S. (Mandatario)
 ISHKAWAJMA - HARIMA HEAVY INDUSTRIES CO. Ltd. (Mandatario)
 A.C.I. S.C.P.A. - CONSORZIO STABILE (Mandatario)

IL PROGETTISTA Dott. Ing. I. Barili Ordine Ingegneri V.C.O. n° 122	IL CONTRATTO GENERALE Project Manager (Ing. P.P. Marcheselli)	STRETTO DI MESSINA Direttore Generale e RIP. Valutazione (Ing. G. Fommenghi)	STRETTO DI MESSINA Amministratore Delegato (Dott. P. Ciucci)
---	---	---	--

COLLEGAMENTI VERSANTE CALABRIA
 CENTRO DIREZIONALE
 IMPIANTI
 IMPIANTI ELETTRICI - PARCHEGGI
 SCHEMA ARCHITETTURA DI SISTEMA IMPIANTI DI SICUREZZA

CD0456_F0

REV.	DATA	DESCRIZIONE	REDATTO	VERIFICATO	APPROVATO
1	20/09/2011	EMISSIONE FINALE	D. RE.	G. LUPI	I. BARILI

NOME DEL FILE: CD0456_F0.dwg