

SEZIONE TIPO CON MARCIAPIEDE
(SCALA 1 : 50)

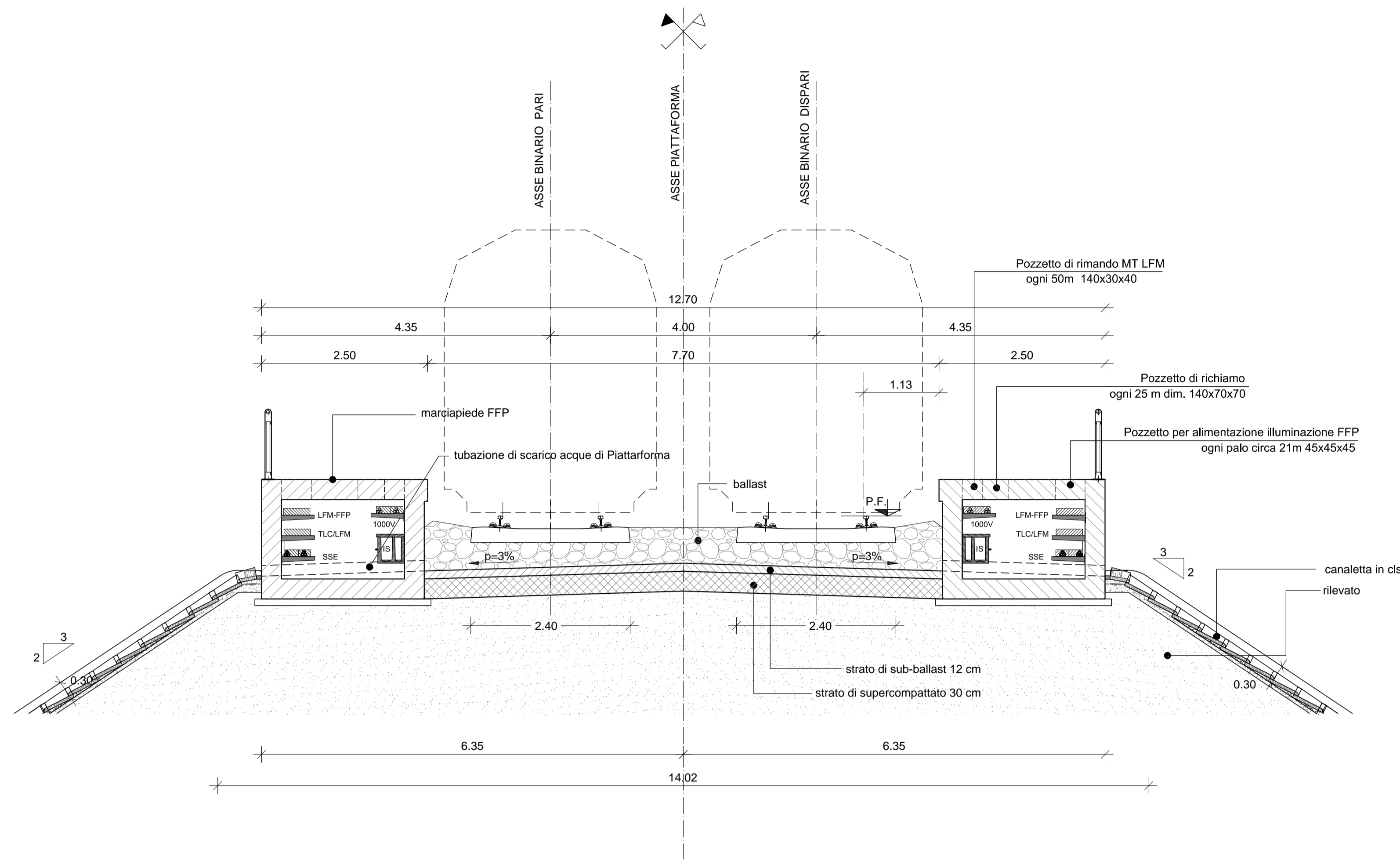

SEZIONE TIPO PASSAGGIO A RASO
(SCALA 1 : 50)

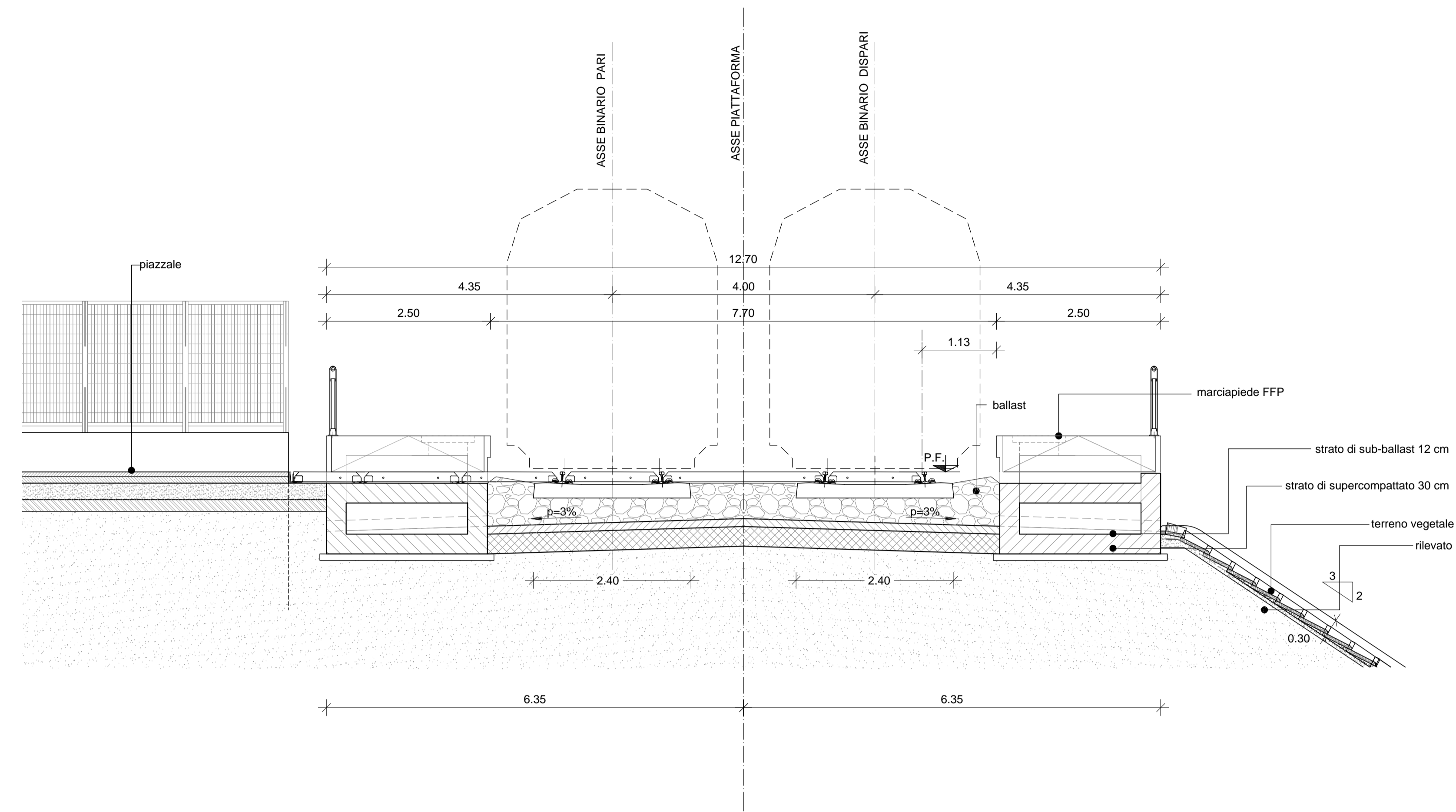

SEZIONE TIPO IN RILEVATO CON FFP
(SCALA 1 : 50)

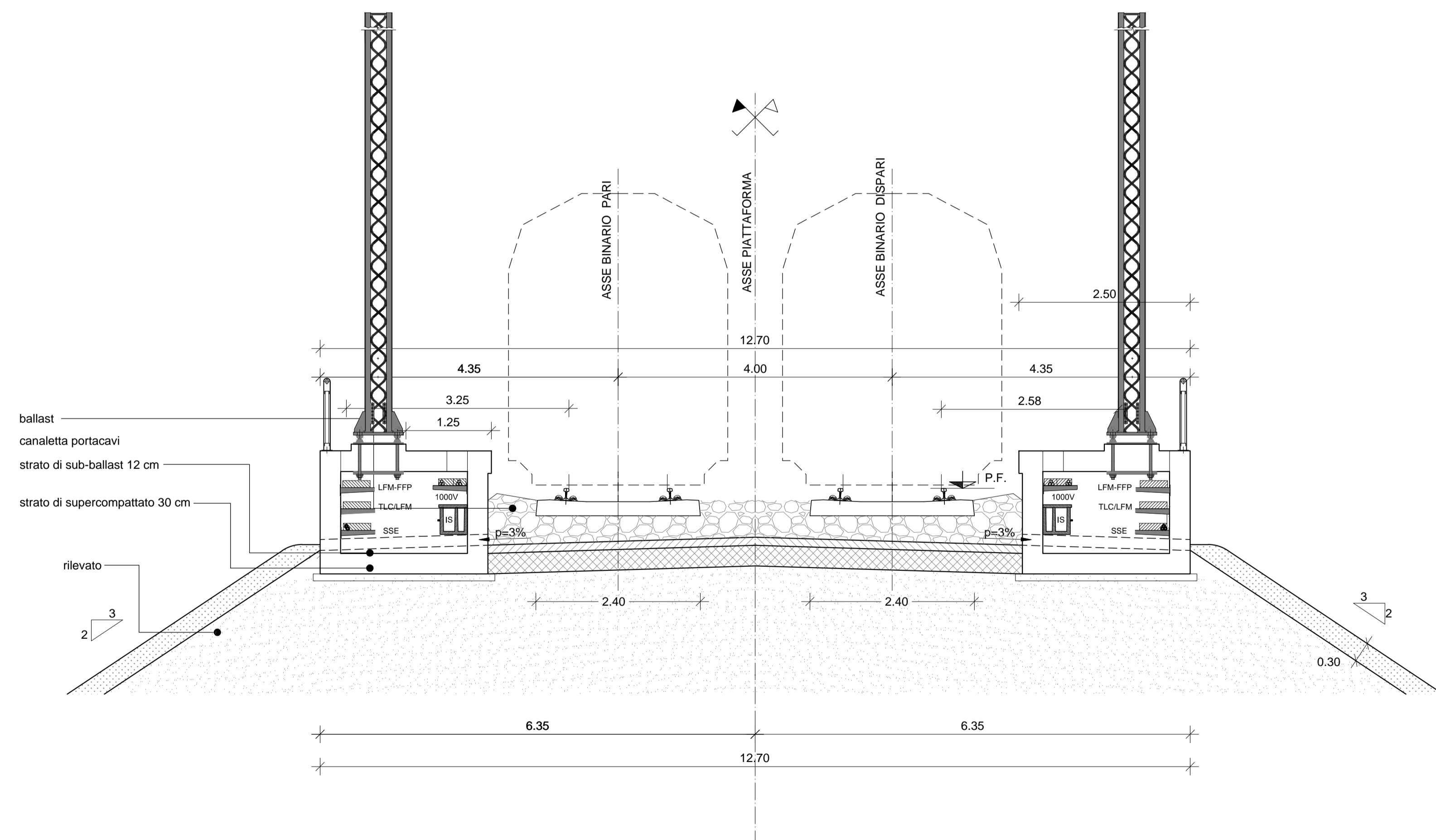

FOSSO DI GUARDIA E RECINZIONE
(SCALA 1 : 50)

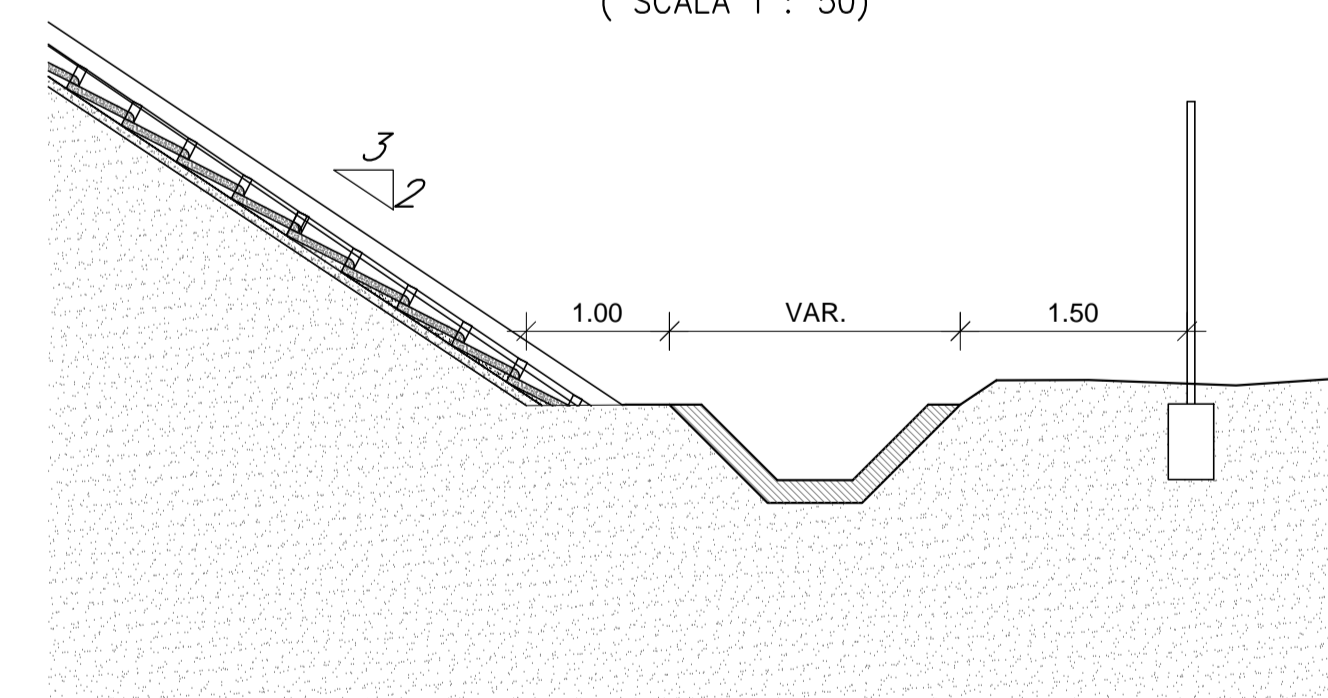

COMMITTENTE:



PROGETTAZIONE:



DIREZIONE TECNICA
U.O. INFRASTRUTTURE CENTRO

PROGETTO DEFINITIVO

ITINERARIO NAPOLI - BARI
RADDOPPIO TRATTA BOVINO - ORSARA

LINEA
Sezioni Tipologiche in Rilevato - 2 di 2

SCALA:

1:50

COMMESSA LOTTO FASE ENTE TIPO DOC. OPERA/DISCIPLINA PROG. REV.

IF1W 00 D 29 WB R10000 002 A

Rev.	Descrizione	Redatto	Data	Verificato	Data	Approvato	Data	Autorizzato	Data
A	Emissione Esecutiva	G. Usc.	17/1	F. Di Noo	17/1	D. Agn.	17/1	F. Anz.	17/1