

SEZIONE A-A  
Scala 1:50

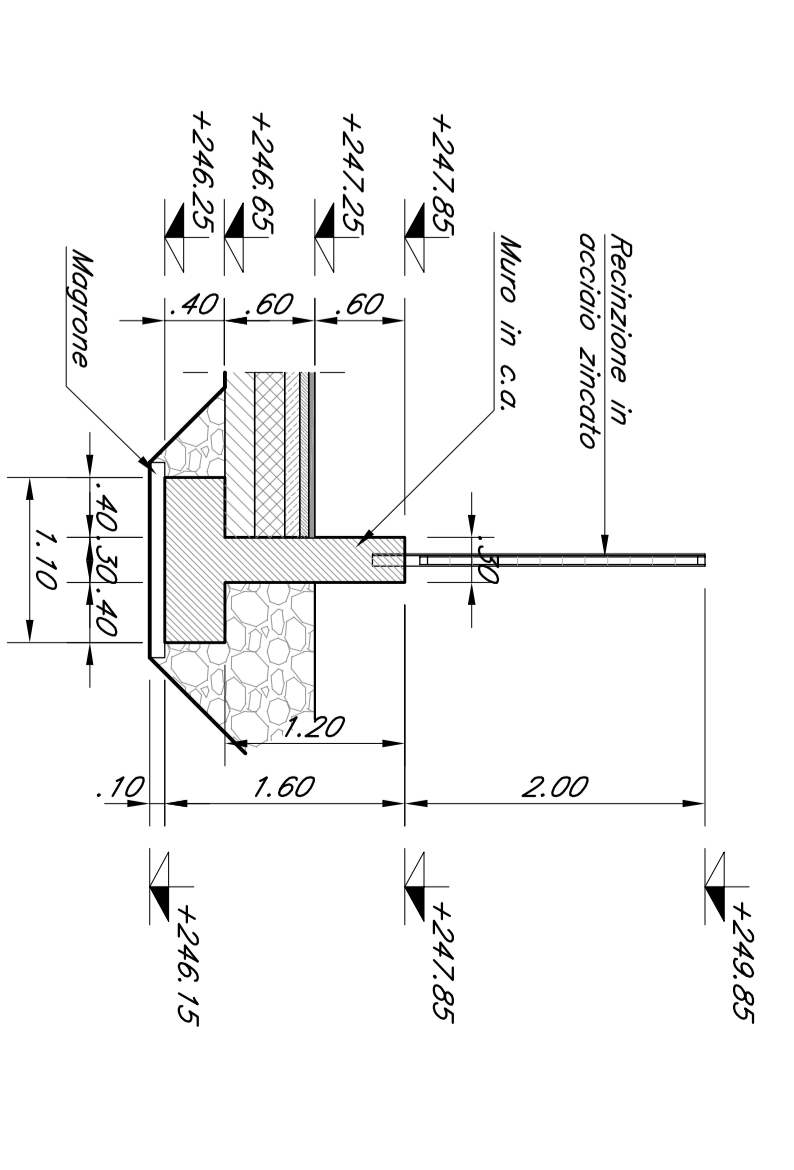

PAVIMENTAZIONE PIAZZALI  
Scala 1:20

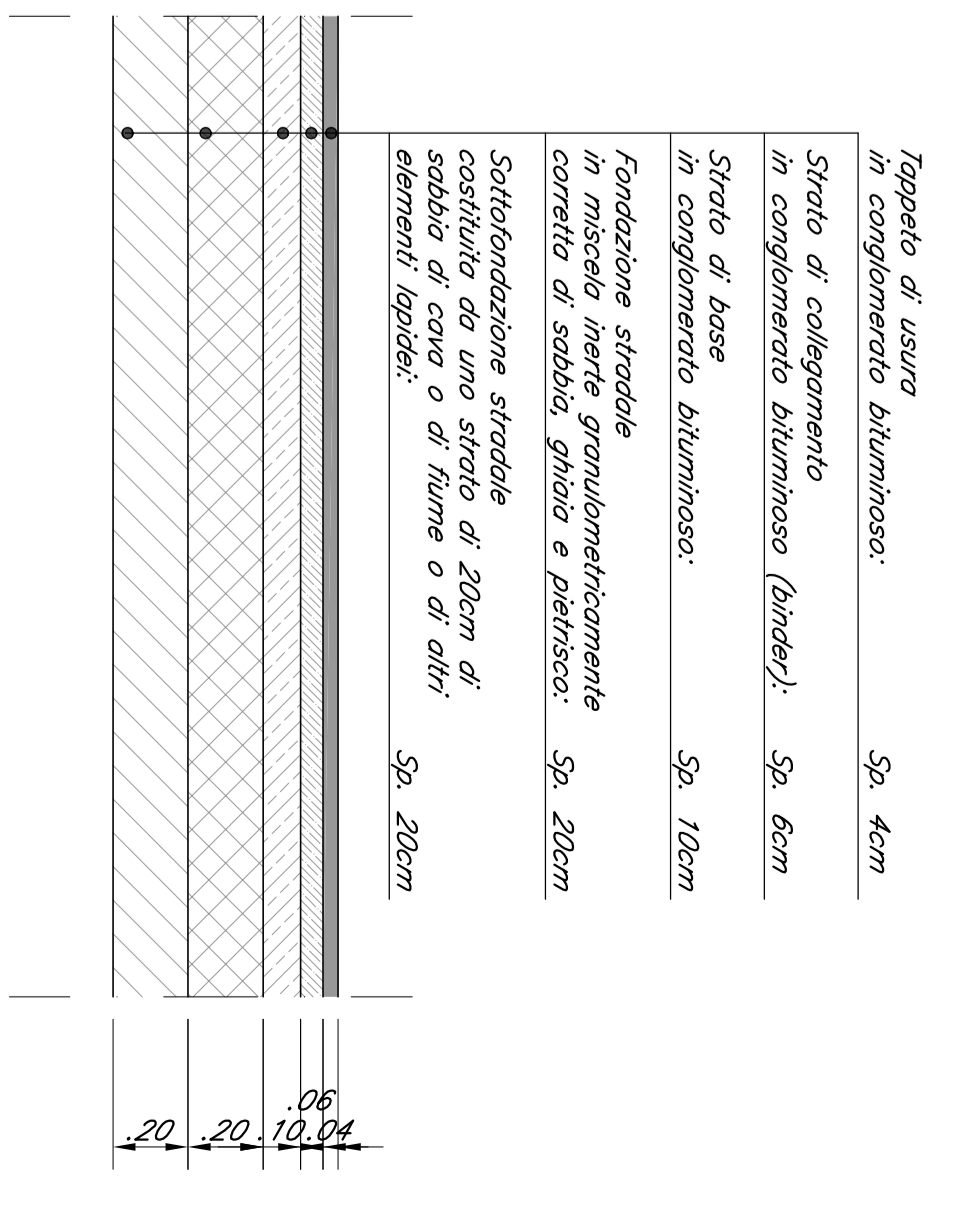

**NOTE:**  
1) Per la tabella materiali e note generali fare riferimento al documento "IF1W00229DMCC0000014 - Tabella Materiali e Note generali".  
2) Il riordinamento degli scavi andrà eseguito con terre provenienti dagli scavi o da cave di prestito secondo le indicazioni del Capitolato di Costituzione delle opere civili.

| COMITANTE:          | <b>SRP</b><br>SARDEGNIA REGIONALE PIAZZALI<br>GRUPPO RIFORMA SITO STAZIONE ITALIANA |          |          |           |                   |          |          |
|---------------------|---|----------|----------|-----------|-------------------|----------|----------|
| PROGETTAZIONE:      | <b>ITALFERR</b><br>GRUPPO RIFORMA SITO STAZIONE ITALIANA                            |          |          |           |                   |          |          |
| DIREZIONE TECNICA   | U.O. INFRASTRUTTURE CENTRO  |          |          |           |                   |          |          |
| PROGETTO DEFINITIVO | ITINERARIO NAPOLI - BARI<br>RADDOPPIO TRATTA BOVINO - OSARA                         |          |          |           |                   |          |          |
| PIAZZALI            | RU11 - Pianimetria Piazzale e Smaltimento idraulico                                 |          |          |           |                   |          |          |
| SCALA:              | VARE  |          |          |           |                   |          |          |
| COMMESSA            | LOTTO   | FASE     | ENTE     | TIPO DOC. | OSER/ACQUISIZIONE | PROG.    | REV.     |
| IF1W                | 00  | D        | 29       | PZ        | RI11100           | 001      | B        |
| REDAZIONE:          | VERBALE:  | PROVA:   | DATA:    | DATA:     | DATA:             | DATA:    | DATA:    |
| A                   | Emisione Esecutiva  | 5/1/2018 | 5/1/2018 | 5/1/2018  | 5/1/2018          | 5/1/2018 | 5/1/2018 |
| B                   | Emisione Esecutiva  | 5/1/2018 | 5/1/2018 | 5/1/2018  | 5/1/2018          | 5/1/2018 | 5/1/2018 |