

PRIMA FASE: SCAMI E FONDAZIONI

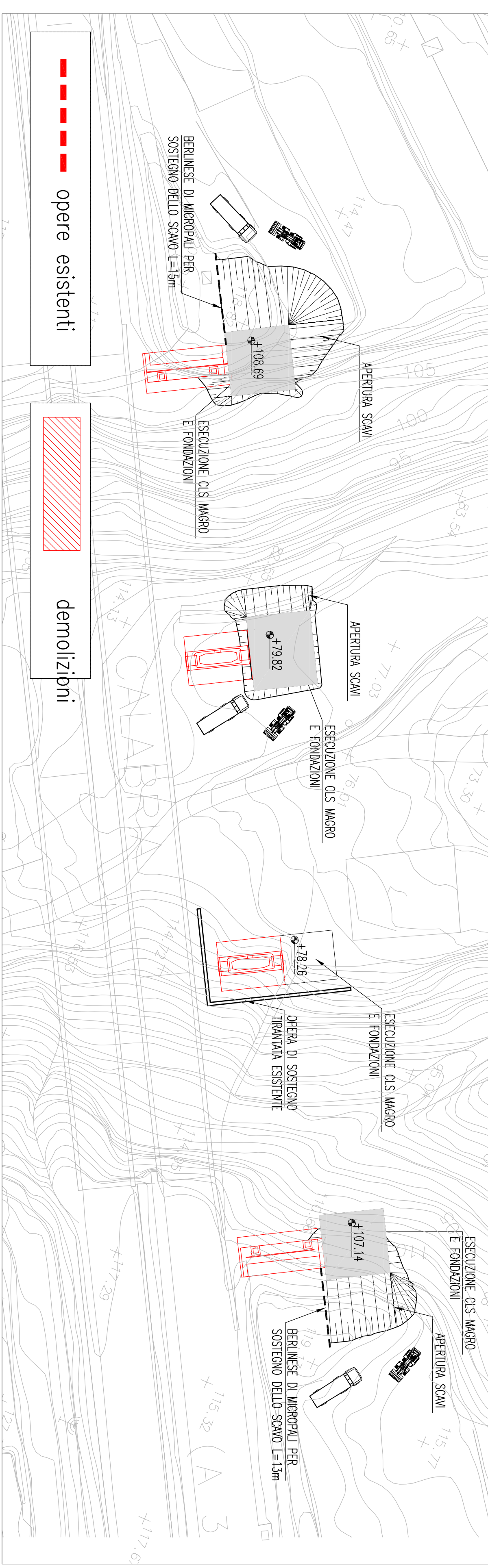

SECONDA FASE: ELEVAZIONI

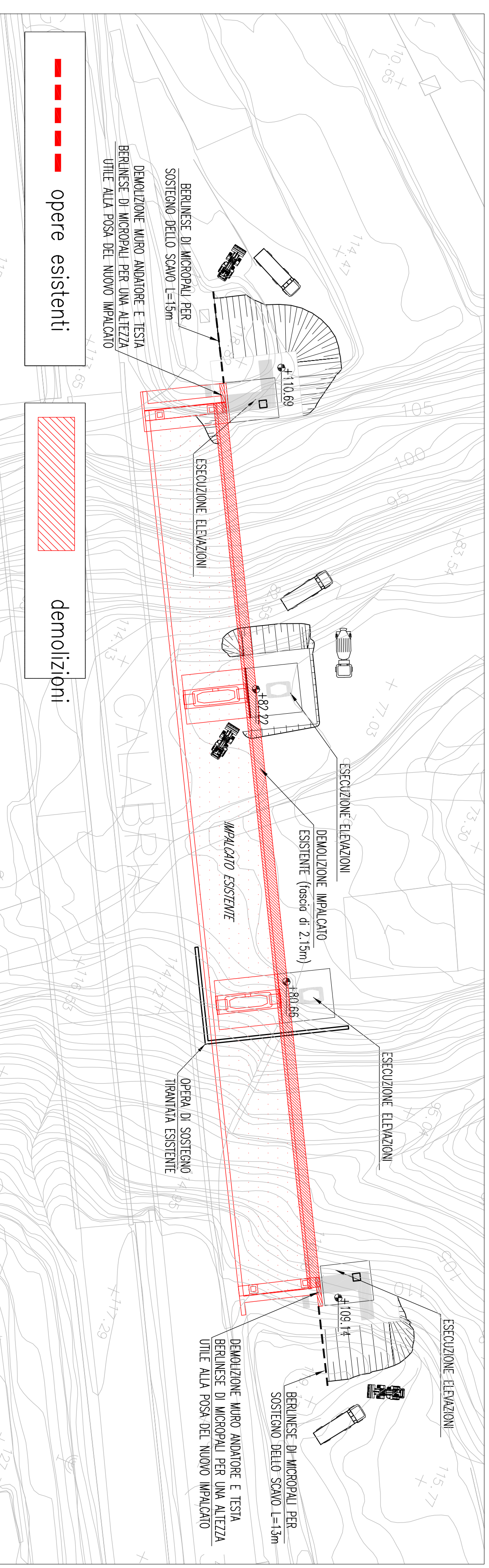

TERZA FASE: VARO IMPALCATO (prima parte)

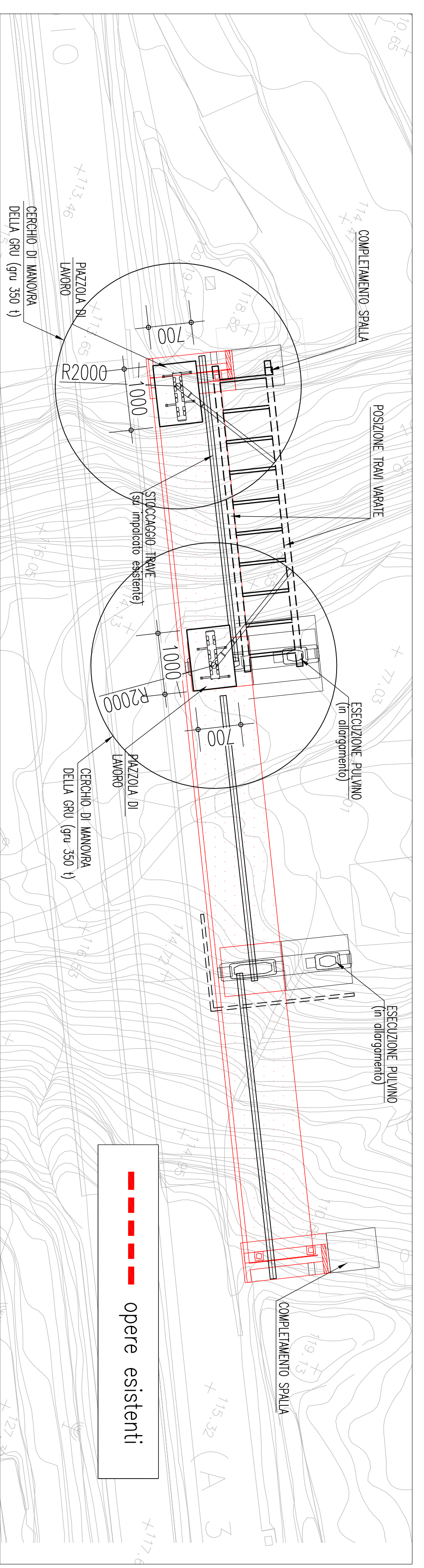

TERZA FASE: VARO IMPALCATO (seconda parte)

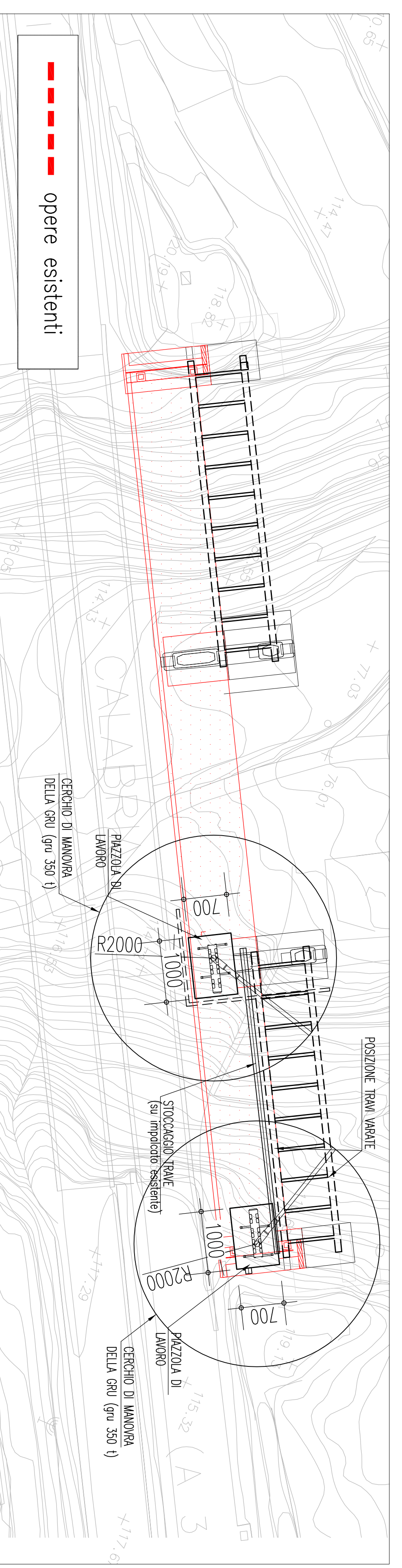

TERZA FASE: VARO IMPALCATO (terza parte)

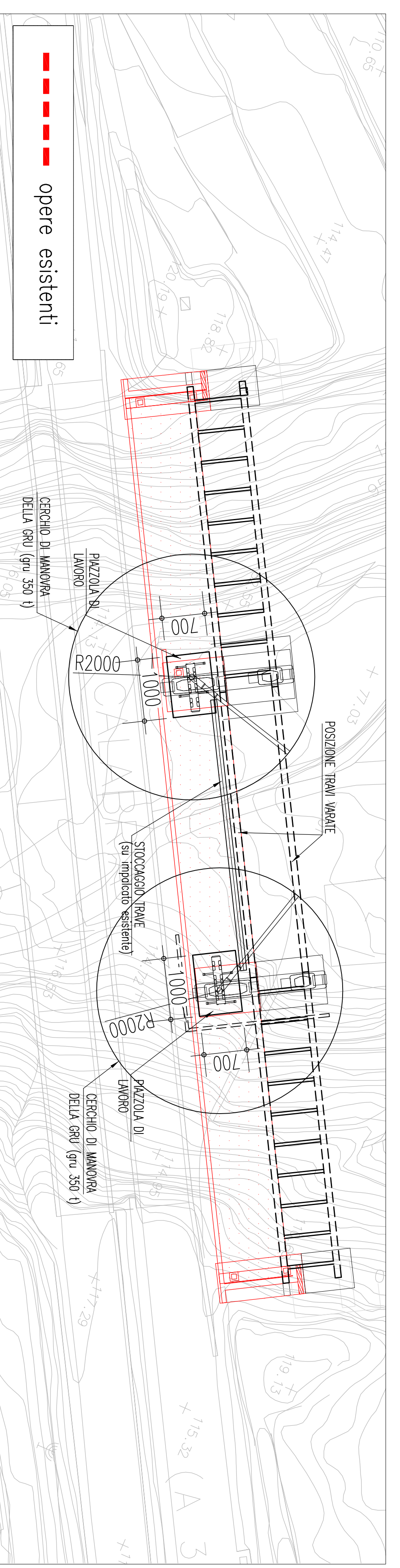

ESECUCIONI DI PRIMA FASE
ASPIRATURA DEGLI SCAMI
REALIZZAZIONE BERLINESI DI MICROPALAZZONI...

ESECUCIONI DI SECONDA FASE
REALIZZAZIONE DELLE SPALLE E DELLE PASTRE DELLE TIRANTE PER L'ALLARGAMENTO...

ESECUCIONI DI TERZA FASE (prima parte)
STICCAGGIO DELLA TRAVE DI PROGETTO (in seconda fase sarà accolta in successione il posizionamento delle gronde)...

ESECUCIONI DI TERZA FASE (seconda parte)
STICCAGGIO DELLA TRAVE DI PROGETTO (in seconda fase sarà accolta in successione il posizionamento delle gronde)...

ESECUCIONI DI TERZA FASE (seconda parte)
STICCAGGIO DELLA TRAVE DI PROGETTO (in seconda fase sarà accolta in successione il posizionamento delle gronde)...

SEZIONE TIPO TIRANTE BERLINESE DI MICROPALAZZONI

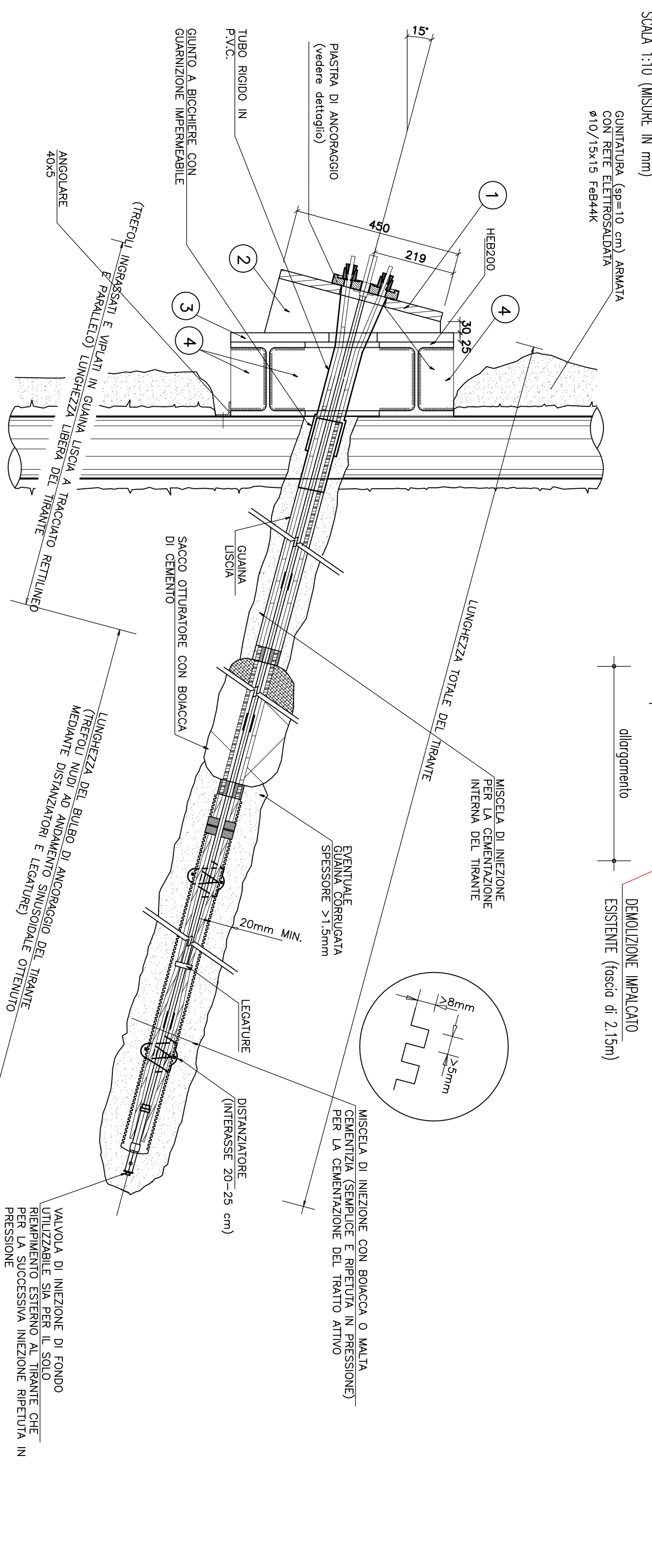

PROSPETTO TIPO TIRANTE BERLINESE DI MICROPALAZZONI

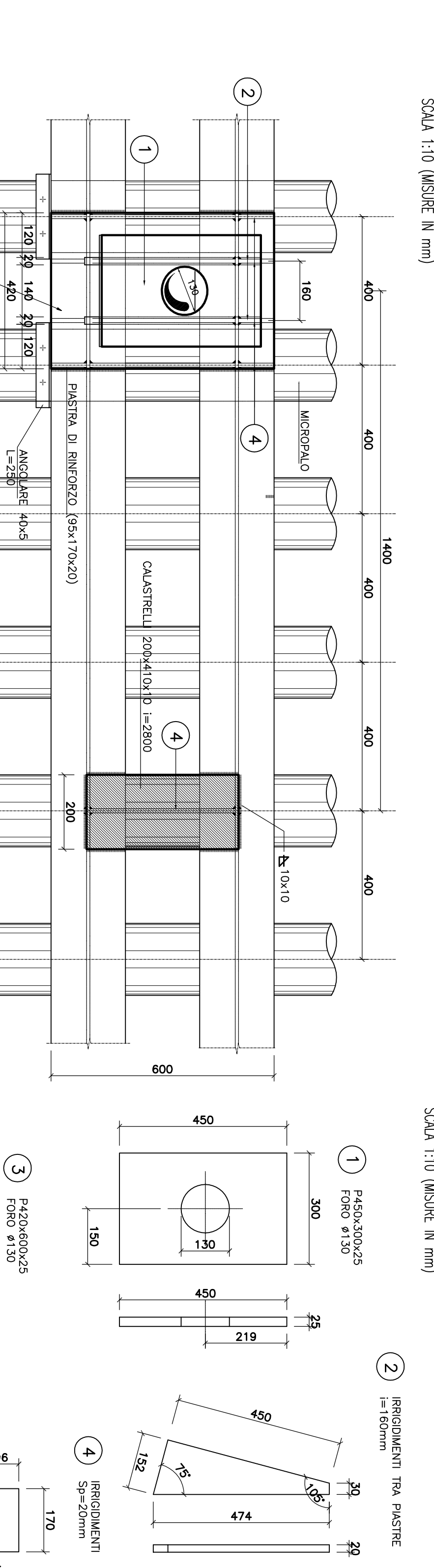

FASE 1: BERLINESI DI MICROPALAZZONI

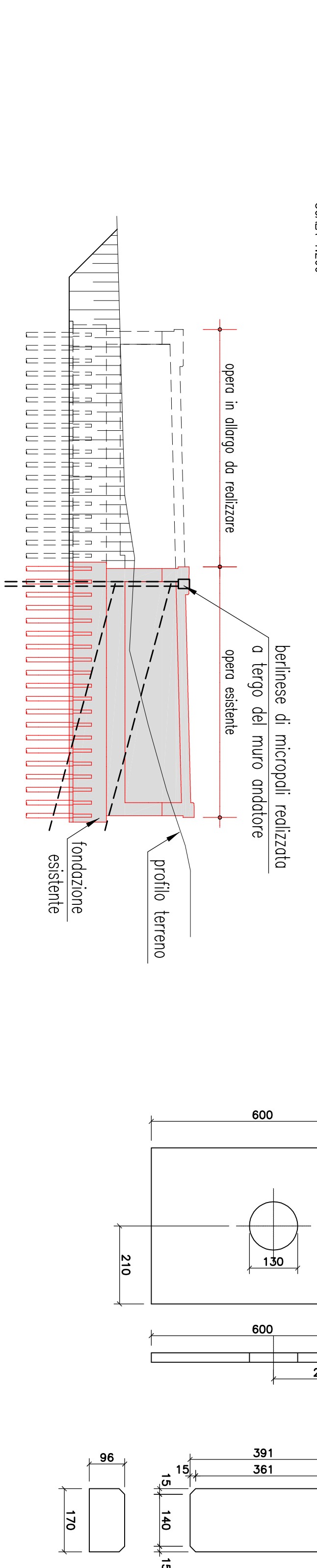

NOTE E PRESCRIZIONI
- Elementi saldati in acciaio con spessore >= 5,00mm...
- Elementi saldati in acciaio con spessore >= 5,00mm...

Table with 4 columns: Material, Diameter, Yield Strength (fy), and Tensile Strength (ft). Rows include S235, S275, S355, and S460.

ACQUARO PER ANGIATURA
Fedi 44k controllato in stabilimento saldatore
per controllo entità...

ALLARGAMENTO IMPALCATO
SCALE 1:200
200 400 600 800 1000 1200 1400 1600 1800 2000

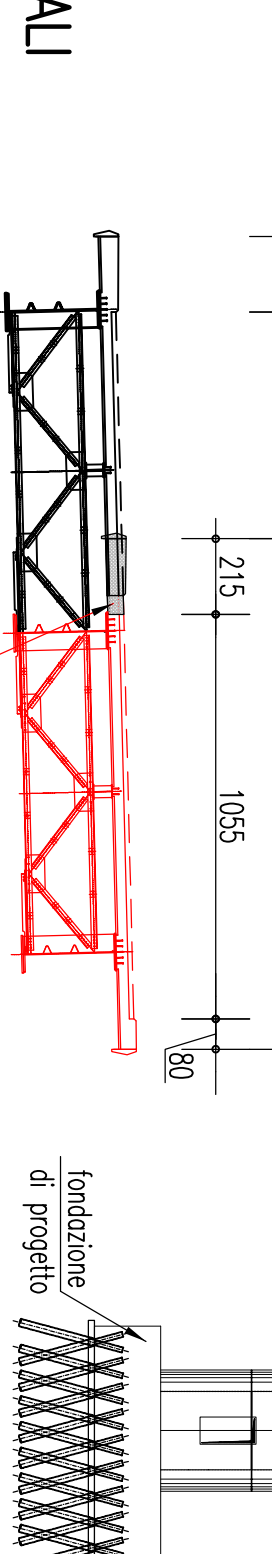

ALLARGAMENTO PILA
SCALE 1:200
piano di progetto, livello pile, fondazione esistente, fondazione di progetto

NOTE GENERALI

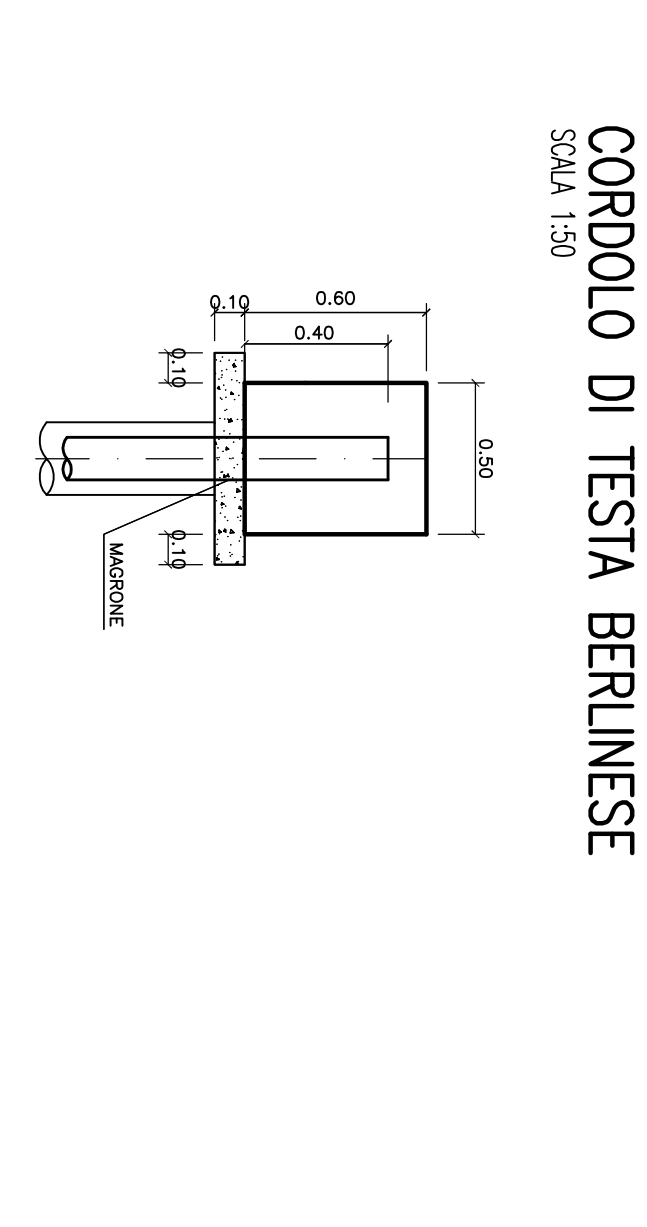
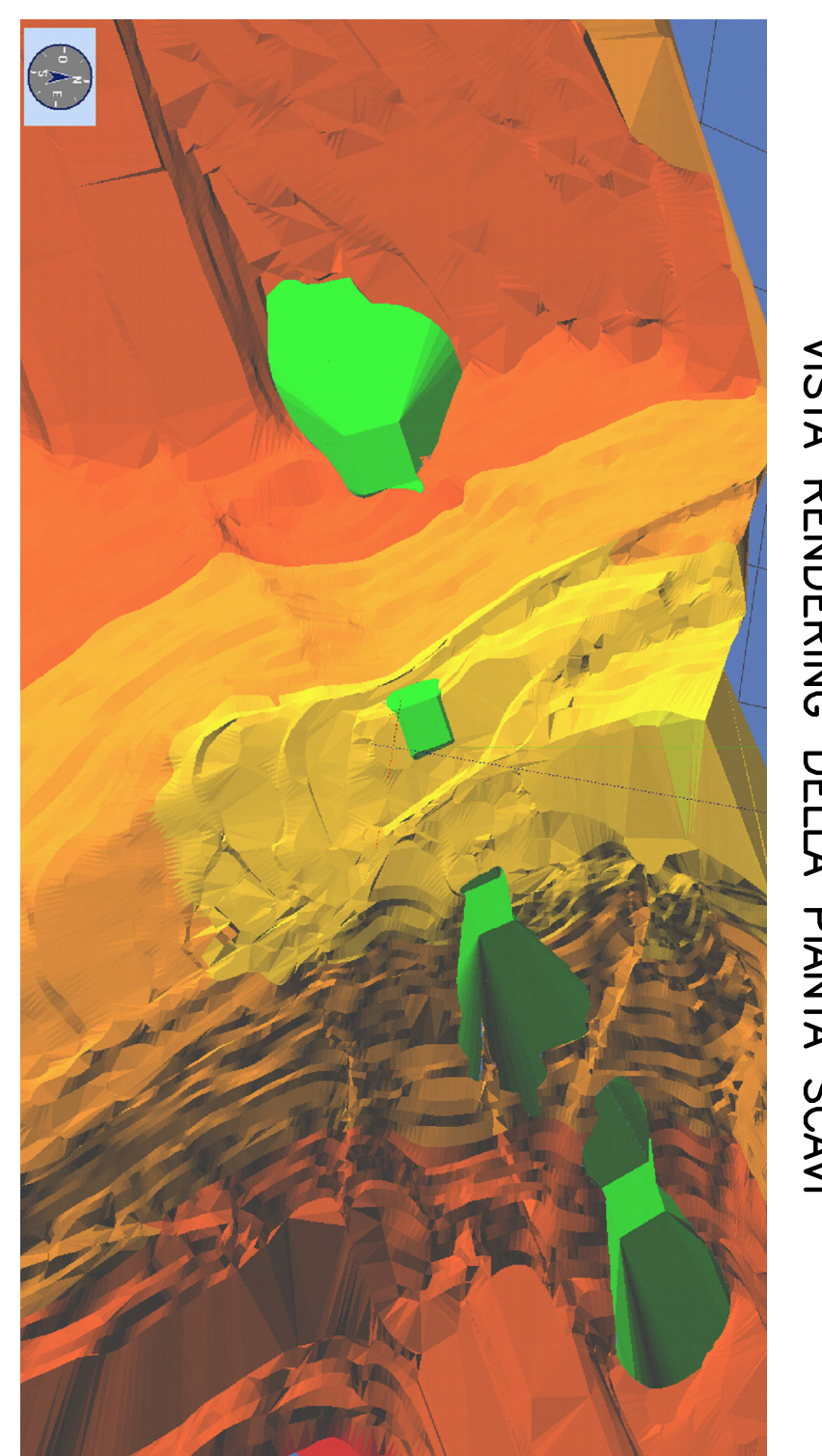

QUADRO DI UNIONE
MATERIALE: ACCIAIO S275
MATERIALE: ACCIAIO S275

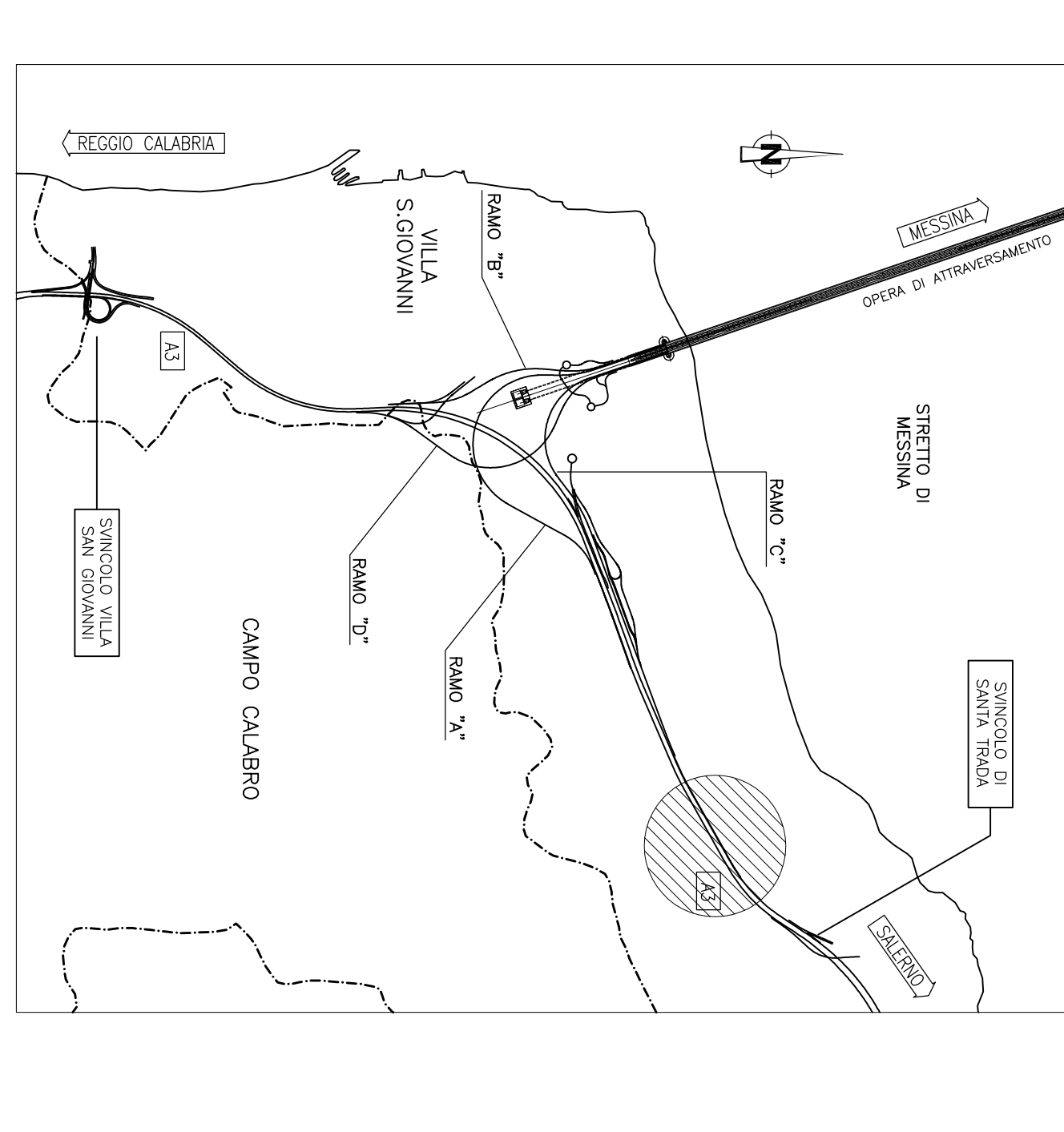

PROGETTO DEFINITIVO
EUROINTEK S.C.A.
SOCIETA' ITALIANA PER CONDOTTE D'ACQUA S.p.A. (Messina)

COLLEGAMENTI CALABRIA
INFRASTRUTTURA FERROVIARIA OPERE CIVILI
VIA OTTO GIBIA

Table with columns for project details: CODICE, DATA, REVISIONI, etc.