

**E-208**  
CONDENSATORE TURBINA  
POMPA DI ALIMENTO  
P<sub>tubi</sub>= 3 Ate ; P<sub>mant.</sub>= 0,069 Ata  
P<sub>prog.tubi</sub>= 5 Ate ; P<sub>mant.</sub>= F.V.

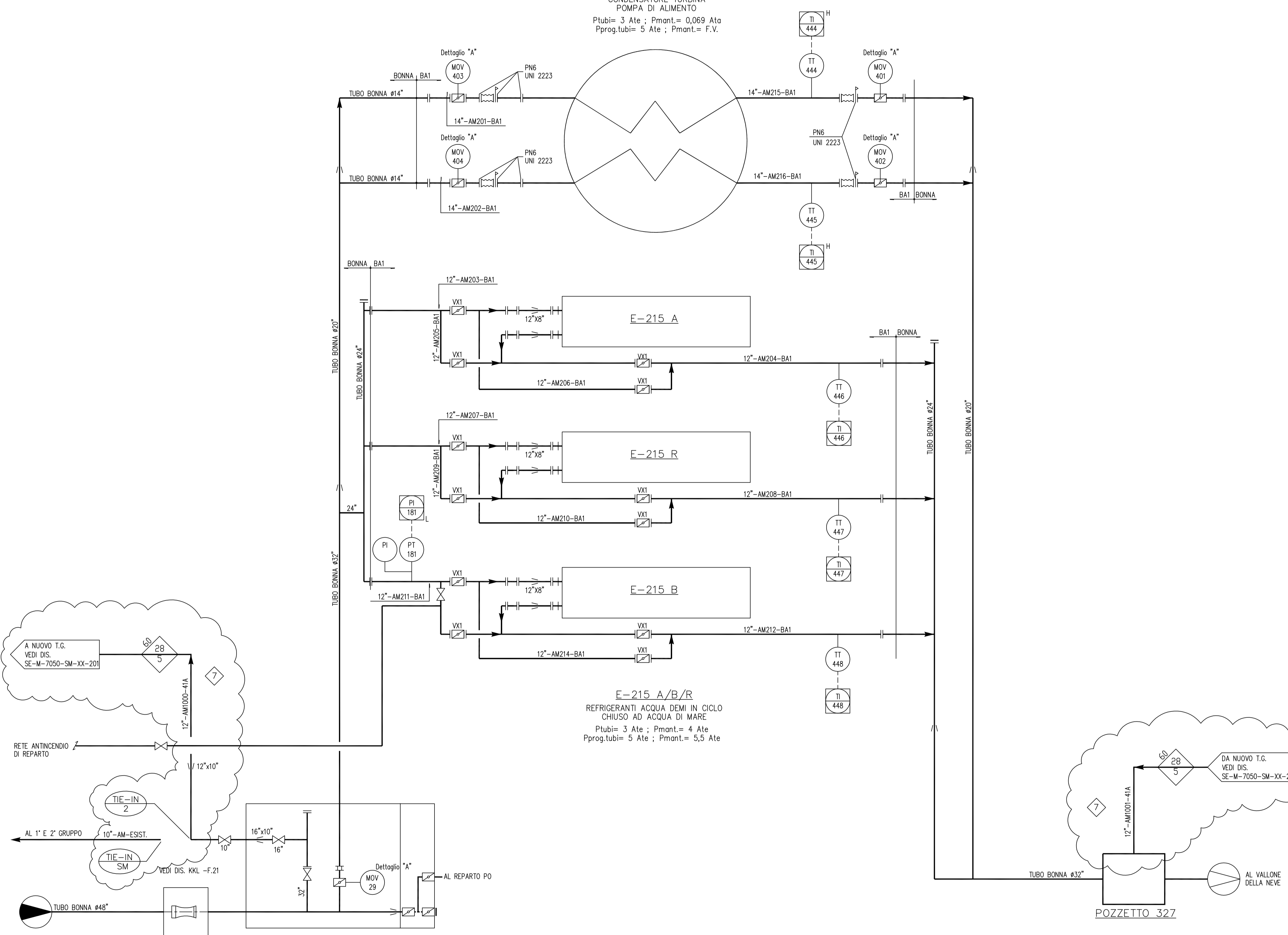

**E-215 A/B/R**  
REFRIGERANTI ACQUA DEMI IN CICLO  
CHIUSO AD ACQUA DI MARE  
P<sub>tubi</sub>= 3 Ate ; P<sub>mant.</sub>= 4 Ate  
P<sub>prog.tubi</sub>= 5 Ate ; P<sub>mant.</sub>= 5,5 Ate

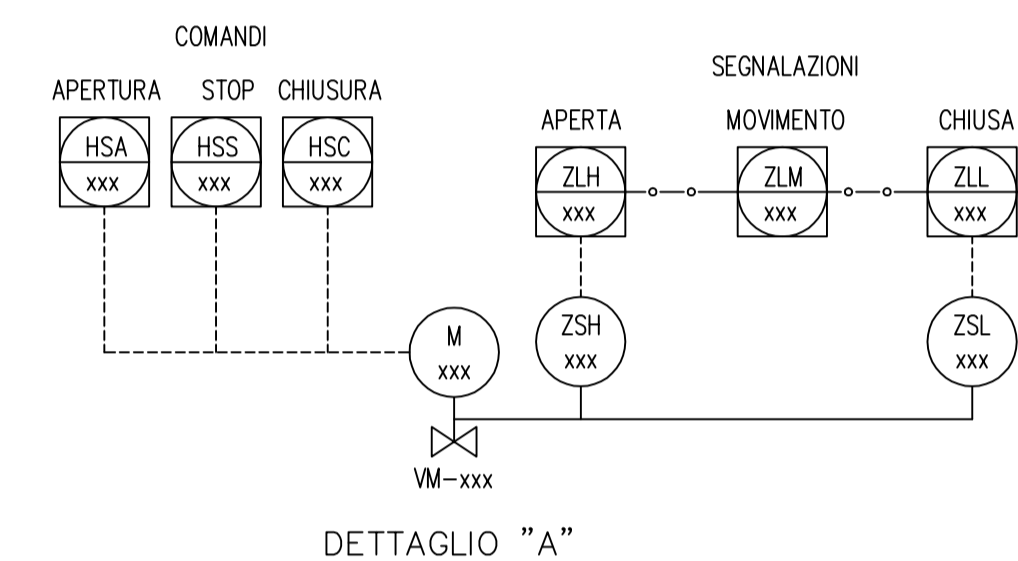

**LEGENDA**

- VALVOLA A FARFALLA MAN.
- TUBO VENTURI
- GIUNTO DI GOMMA
- FILTRI

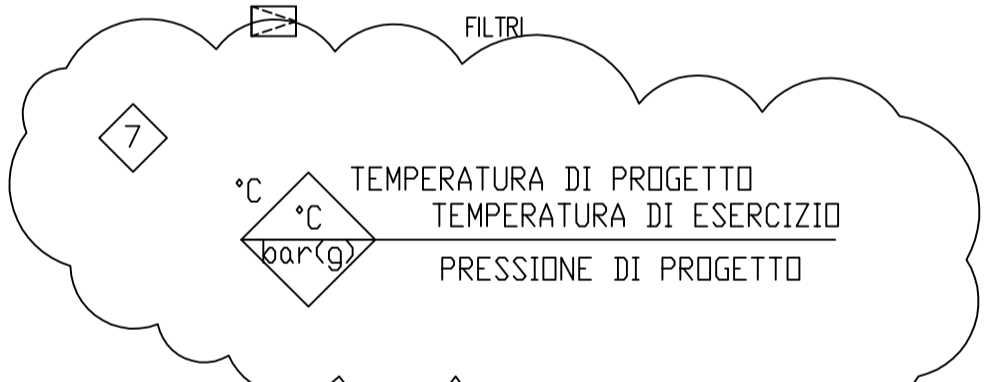

ELENCO APPARECCHIATURE	
SIGLA	SERVIZIO
E-208	CONDENSATORE TURBINA POMPA DI ALIMENTO
E-215 A/B/R	REFRIGERANTI ACQUA DEMI IN CICLO CHIUSO AD ACQUA DI MARE

Tavola 4.4 a

REV.	DATA	DESCRIZIONE	SOCIETA' DI INGEGNERIA	DISEGN.	CONTR.	APPROV.
7	08-10-18	BASIC - (PIANI TURBINE) - EMISSIONE FINALE	SAETEC	ANM	SER	MIE
6	30-06-08	REVISIONE AS-BUILT	ig.m.	M.T.	TAVIAN	AFRUNE
5	31-03-08	REVISIONE GENERALE	ig.m.	M.T.	TAVIAN	AFRUNE
4	10/10/07	EMESSO PER APPROVAZIONE	ig.m.	M.T.	TAVIAN	AFRUNE
3	03/04/07	EMESSO PER COMMENTI	ig.m.	M.T.	TAVIAN	AFRUNE
2	06-12-05	Revisionata strumentazione secondo ISA S51	A.B.S.	A. Anoto	V. Anoto	
1	02/04/02	RIDISEGNATO	Comerint	SECCIA	DIPIERRI	LANBUCCI
0	10/05/00	RIDISEGNATO		FERRA	MONCABA	DI BELLA

COMMITTENTE: <b>ERG</b> Nuove Centrali S.p.A.		SOC. INGEGNERIA <b>TECNIMONT</b>	
PROGETTO: RIFACIMENTO DISEGNO	IMPIANTO: SAI/N 3° GRUPPO	COMM. 387/506	
DESCRIZIONE: SAI / 3° GRUPPO SCHEMA REFRIGERANTI ACQUA DI MARE		FORMATO A1	SCALA N. DIS. SDC. ING. 060709XZL FG.007 NDME FILE: SE-009814_06 C.T.   z   SE-009814   REV. 7