

# CONDOTTA PRINCIPALE IN PROGETTO DN 650 (26")

## TRATTI NON IN PARALLELISMO

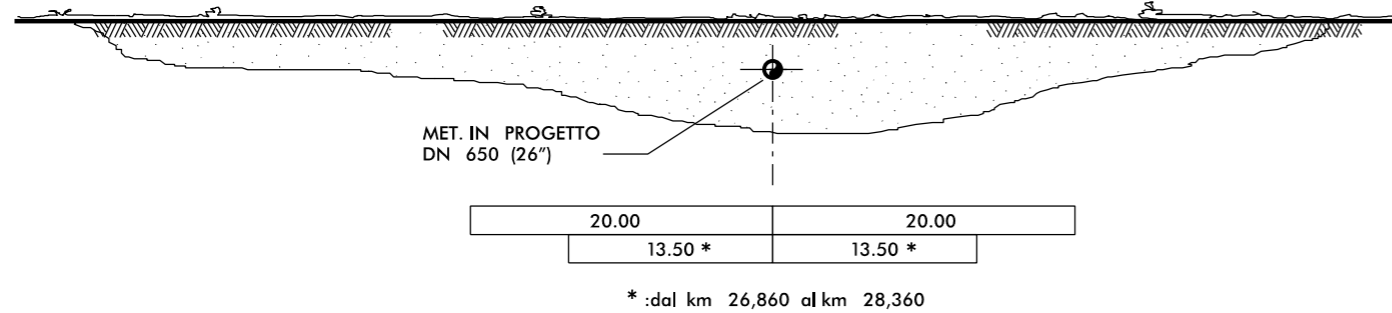

## TRATTI IN PARALLELISMO CON METANODOTTO RAVENNA - CHIETI DN 650 (26") DA RIMUOVERE (SERVITU' 20+20)

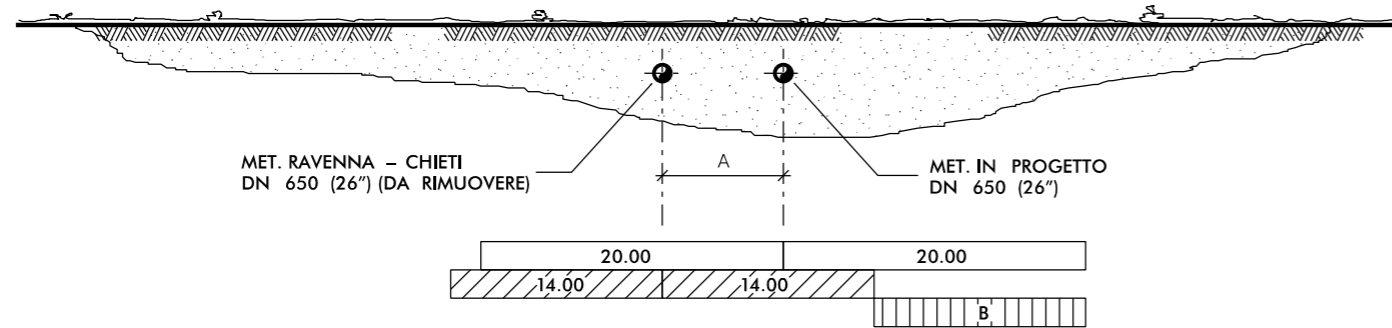

INCREMENTO SERVITU'		
DISTANZA A	8	10
LARGHEZZA B	14	16

### LEGENDA:

- SERVITU' METANODOTTO IN PROGETTO
- SERVITU' METANODOTTO IN ESERCIZIO
- INCREMENTO DI SERVITU'

## TRATTI IN PARALLELISMO CON METANODOTTO RAVENNA - CHIETI DN 650 (26") DA RIMUOVERE (SERVITU' 13.50+13.50)

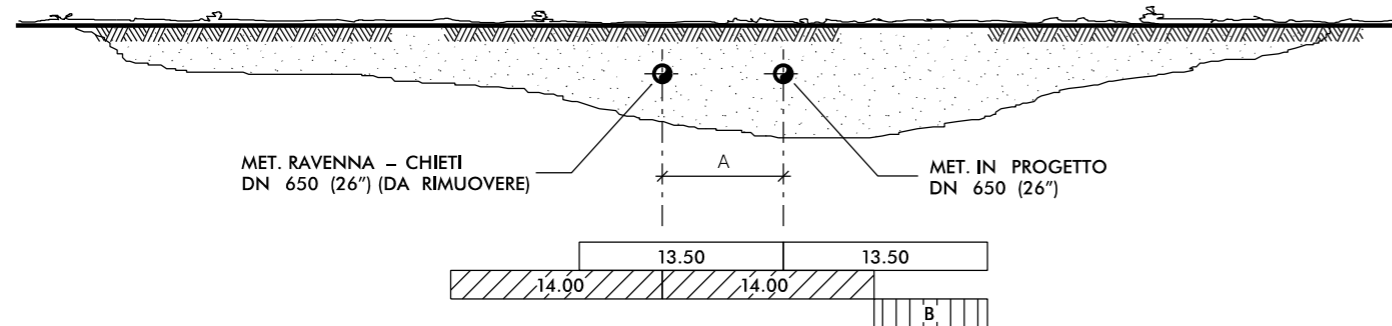

INCREMENTO SERVITU'		
DISTANZA A	8	10
LARGHEZZA B	7.5	9.5

LE MISURE SONO ESPRESSE IN METRI

1	20/05/2019	REVISIONE GENERALE	L. RINALDI	F. MARCHETTI	V. FORLIVESI G. GIOVANNINI						
0	15/04/2018	EMISSIONE	L. RINALDI	F. MARCHETTI	V. FORLIVESI G. GIOVANNINI						
REV.	DATA	DESCRIZIONE	ELABORATO	VERIFICATO	APPROVATO AUTORIZZATO						
				Dis. <b>ST-177</b>							
		Rif TPIDL: 073670C-031-STC-3290-178 TECHNIP ITALY DIREZIONE LAVORI S.p.A.		Fg. <b>1</b> di <b>5</b>							
<b>RIFACIMENTO METANODOTTO RAVENNA - CHIETI</b>											
<b>TRATTO RAVENNA - JESI</b>											
<b>DN 650 (26"), DP 75 bar</b>											
<b>ED OPERE CONNESSE</b>											
<b>FASCE DI SERVITU'</b>											
INDICE			<table border="1"> <tr> <td>1</td> <td></td> <td></td> <td></td> <td></td> <td></td> </tr> </table>			1					
1											
Scala			Sostituisce il .....								
			Sostituito dal .....								

Il presente disegno e' di proprieta' aziendale - La Societa' tutelera' i propri diritti a termine di legge.

# LINEE SECONDARIE IN PROGETTO DN 100 (4") ÷ DN 400 (16")

## TRATTI NON IN PARALLELISMO

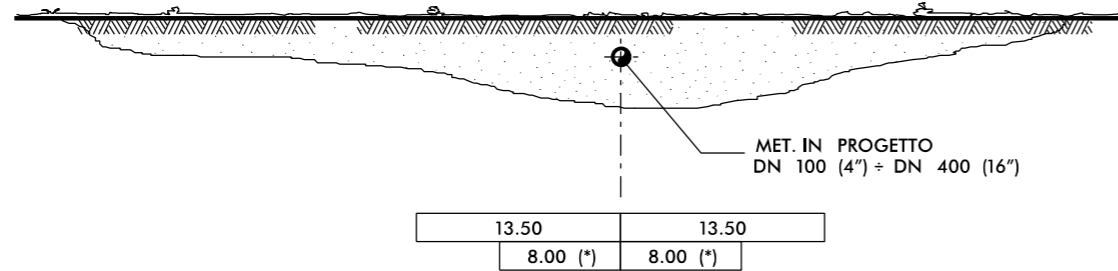

NOTA:

(\*): SERVITU' METANODOTTO IN PROGETTO "RIC. DER. ANCONA DN 200 (8")",  
ESERCITO ALLA PRESSIONE ≤ 12 bar (3^ SPECIE)

## TRATTI IN PARALLELISMO CON LINEE SECONDARIE DA RIMUOVERE

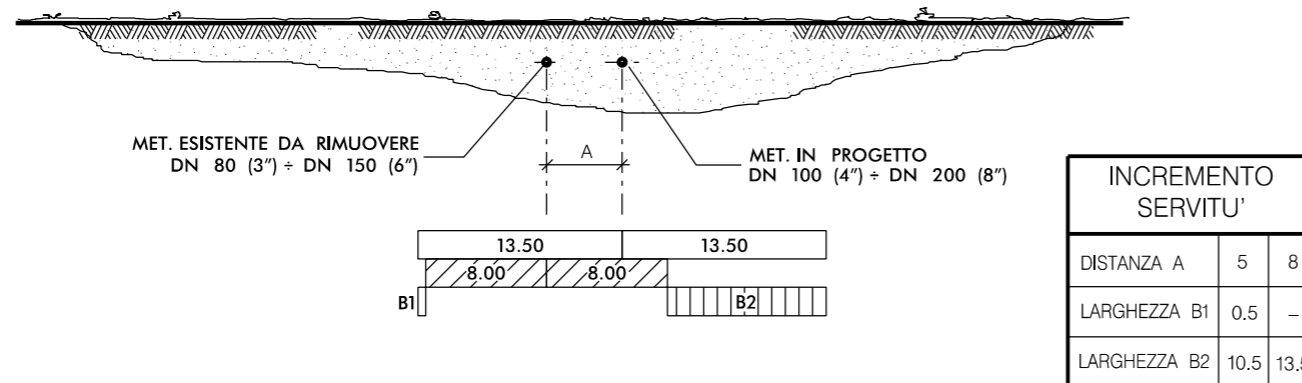

LEGENDA:

- SERVITU' METANODOTTO IN PROGETTO
- SERVITU' METANODOTTO IN ESERCIZIO
- INCREMENTO DI SERVITU'

## TRATTI IN PARALLELISMO CON METANODOTTO RAVENNA - CHIETI DN 650 (26") IN PROGETTO

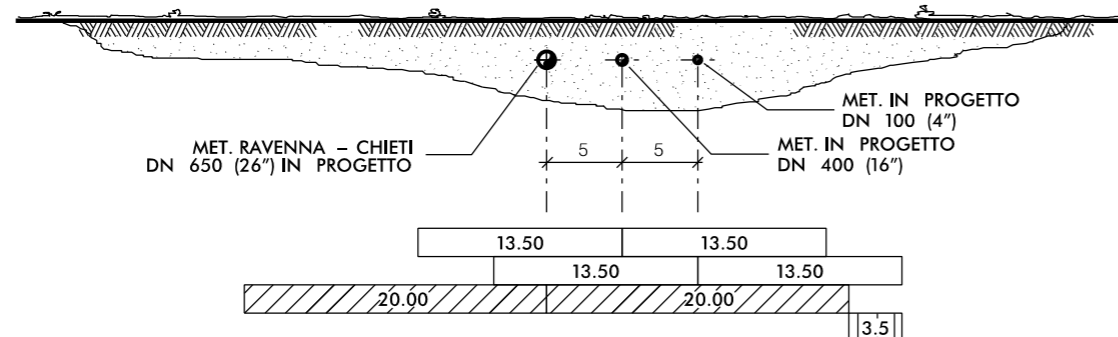

1	20/05/2019	REVISIONE GENERALE	L. RINALDI	F. MARCHETTI	V. FORLIVESI G. GIOVANNINI						
0	15/04/2018	EMISSIONE	L. RINALDI	F. MARCHETTI	V. FORLIVESI G. GIOVANNINI						
REV.	DATA	DESCRIZIONE	ELABORATO	VERIFICATO	APPROVATO AUTORIZZATO						
PROPRIETARIO		PROGETTISTA		Dis. <b>ST-177</b>							
			Rif TPIDL: 073670C-031-STC-3290-178 TECHNIP ITALY DIREZIONE LAVORI S.p.A.								
<b>RIFACIMENTO METANODOTTO RAVENNA - CHIETI                  TRATTO RAVENNA - JESI                  DN 650 (26"), DP 75 bar                  ED OPERE CONNESSE</b>			Fg. <b>2</b> di <b>5</b>								
			Comm. <b>NR/17350</b>								
			INDICE <table border="1" style="display: inline-table; border-collapse: collapse;"> <tr> <td style="width: 10px;">1</td> <td style="width: 10px;"></td> <td style="width: 10px;"></td> <td style="width: 10px;"></td> <td style="width: 10px;"></td> <td style="width: 10px;"></td> </tr> </table>			1					
1											
			Scala								
<b>FASCE DI SERVITU'</b>			Sostituisce il ..... Sostituito dal .....								

Il presente disegno e' di proprieta' aziendale - La Societa' tutelera' i propri diritti a termine di legge.

# LINEE SECONDARIE IN PROGETTO DN 100 (4") ÷ DN 400 (16")

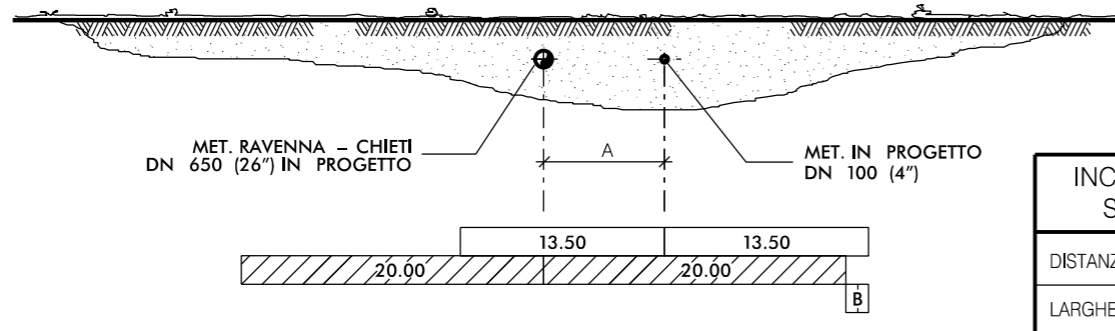

TRATTI IN PARALLELISMO CON METANODOTTO RAVENNA - CHIETI  
DN 650 (26") IN PROGETTO

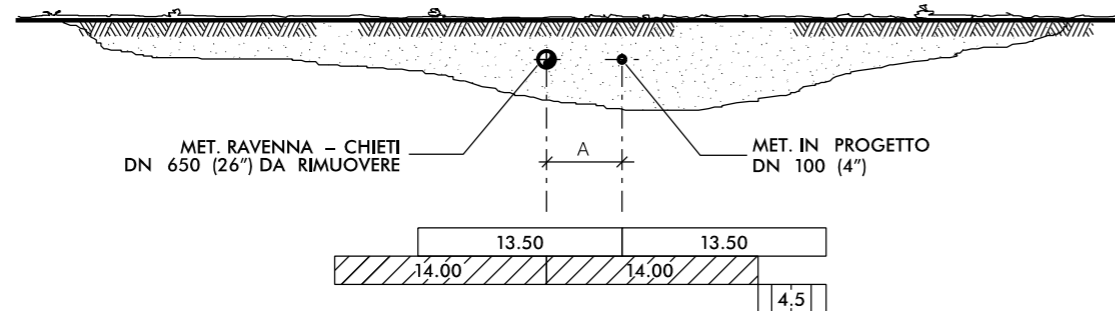

TRATTI IN PARALLELISMO CON METANODOTTO RAVENNA - CHIETI  
DN 650 (26") IN DISMISSIONE





LEGENDA:

-  SERVITU' METANODOTTO IN PROGETTO
-  SERVITU' METANODOTTO IN ESERCIZIO
-  INCREMENTO DI SERVITU'

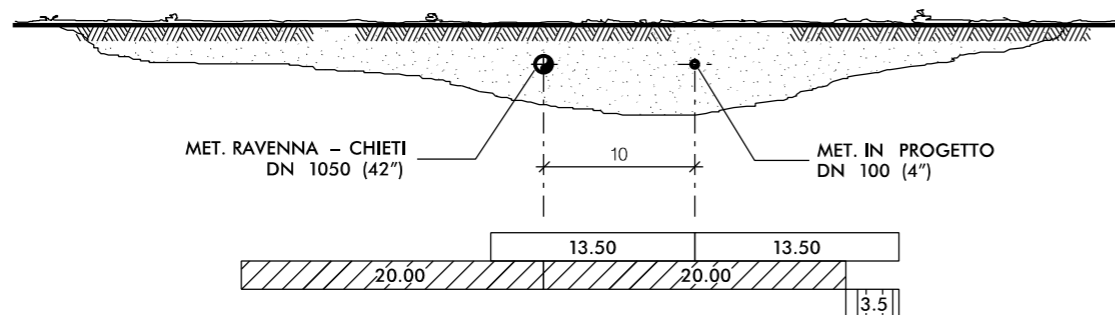
TRATTI IN PARALLELISMO CON METANODOTTO FALCONARA - RECANATI  
DN 1050 (42")



1	20/05/2019	REVISIONE GENERALE	L. RINALDI	F. MARCHETTI	V. FORLIVESI G. GIOVANNINI						
0	15/04/2018	EMISSIONE	L. RINALDI	F. MARCHETTI	V. FORLIVESI G. GIOVANNINI						
REV.	DATA	DESCRIZIONE	ELABORATO	VERIFICATO	APPROVATO AUTORIZZATO						
PROPRIETARIO 		PROGETTISTA  Rif TPIDL: 073670C-031-STC-3290-178 TECHNIP ITALY DIREZIONE LAVORI S.p.A.		Dis. <b>ST-177</b>							
<b>RIFACIMENTO METANODOTTO RAVENNA - CHIETI TRATTO RAVENNA - JESI DN 650 (26"), DP 75 bar ED OPERE CONNESSE</b>			Comm. <b>NR/17350</b>								
INDICE			<table border="1"> <tr> <td>1</td> <td></td> <td></td> <td></td> <td></td> <td></td> </tr> </table>			1					
1											
Scala			Sostituisce il ..... Sostituito dal .....								
<b>FASCE DI SERVITU'</b>											

Il presente disegno e' di proprieta' aziendale - La Societa' tutelera' i propri diritti a termine di legge.

# LINEE SECONDARIE IN PROGETTO DN 100 (4") ÷ DN 400 (16")

TRATTI IN PARALLELISMO CON METANODOTTO IN PROGETTO  
E METANODOTTO DA RIMUOVERE

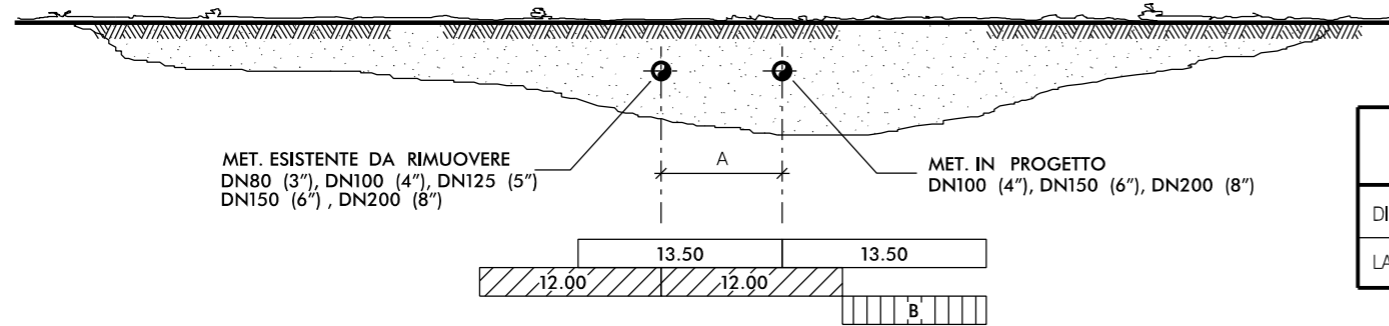

INCREMENTO SERVITU'		
DISTANZA A	5	8
LARGHEZZA B	6.5	9.5

TRATTI IN PARALLELISMO CON METANODOTTO IN PROGETTO  
E METANODOTTO IN ESERCIZIO

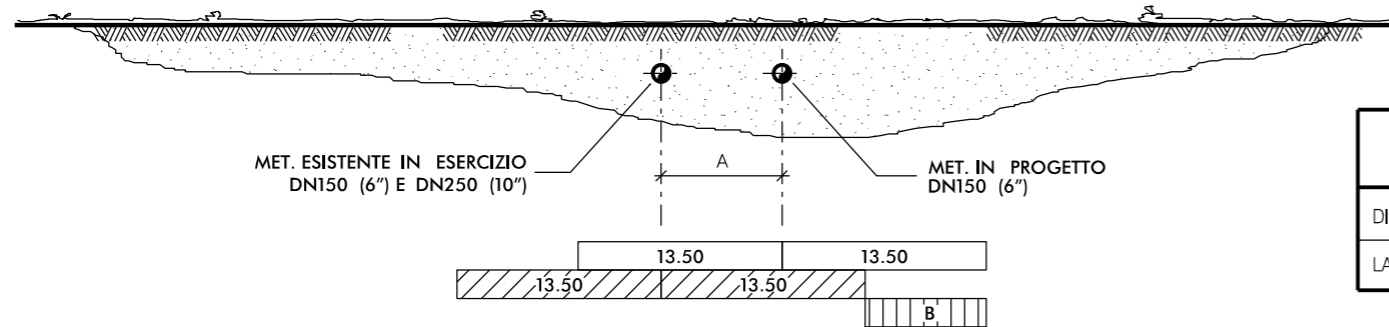

INCREMENTO SERVITU'		
DISTANZA A	5	8
LARGHEZZA B	5	8

LEGENDA:

- SERVITU' METANODOTTO IN PROGETTO
- SERVITU' METANODOTTO IN ESERCIZIO
- INCREMENTO DI SERVITU'

Il presente disegno e' di proprieta' aziendale - La Societa' tutelera' i propri diritti a termine di legge.





1	20/05/2019	REVISIONE GENERALE	L. RINALDI	F. MARCHETTI	V. FORLIVESI G. GIOVANNINI
0	15/04/2018	EMISSIONE	L. RINALDI	F. MARCHETTI	V. FORLIVESI G. GIOVANNINI
REV.	DATA	DESCRIZIONE	ELABORATO	VERIFICATO	APPROVATO AUTORIZZATO
PROPRIETARIO		PROGETTISTA		Dis. <b>ST-177</b>	
		 Rif TPIDL: 073670C-031-STC-3290-178 TECHNIP ITALY DIREZIONE LAVORI S.p.A.		Fg. <b>4</b> di <b>5</b>	
RIFACIMENTO METANODOTTO RAVENNA - CHIETI TRATTO RAVENNA - JESI DN 650 (26"), DP 75 bar ED OPERE CONNESSE			Comm. <b>NR/17350</b>		
			INDICE		
FASCE DI SERVITU'			Scala		
			Sostituisce il .....		
			Sostituito dal .....		

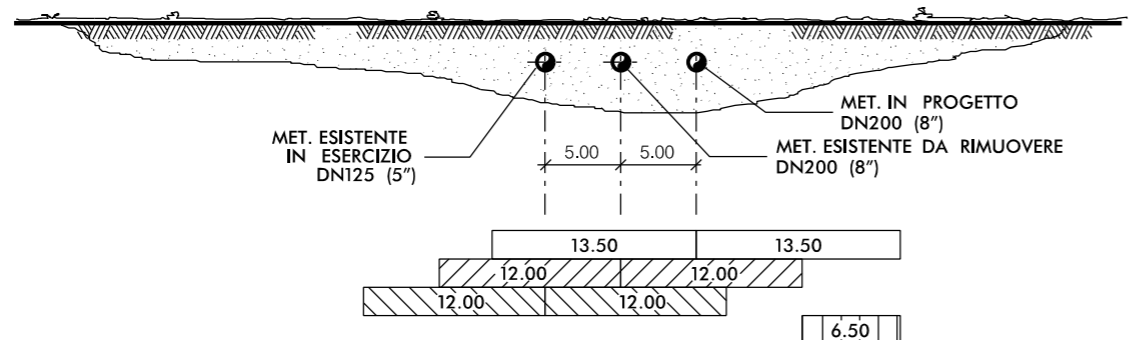
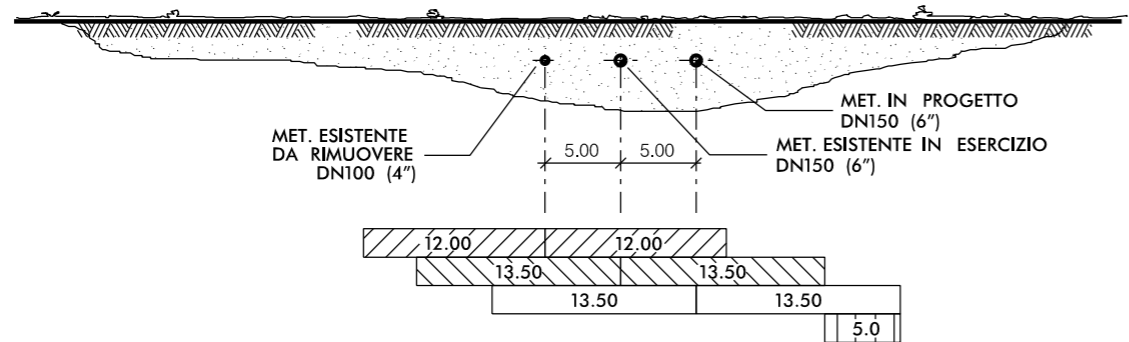
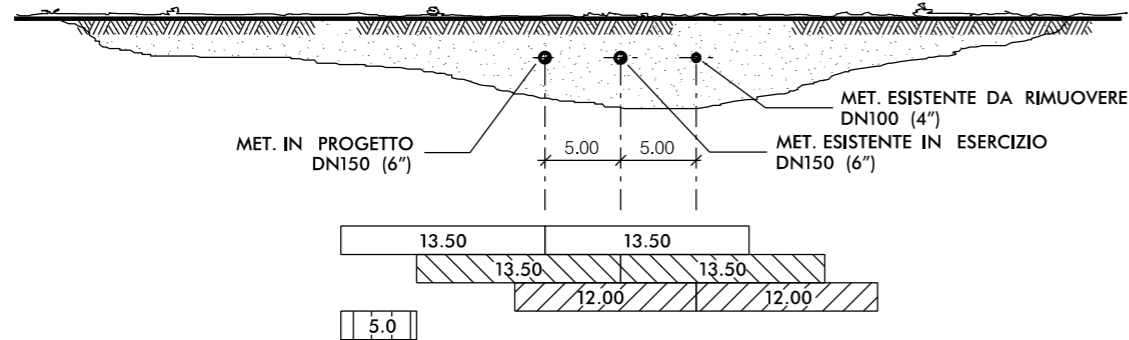

# LINEE SECONDARIE IN PROGETTO DN 100 (4") ÷ DN 400 (16")

TRATTI IN PARALLELISMO CON METANODOTTO IN PROGETTO  
E METANODOTTI IN ESERCIZIO E IN ESERCIZIO DA RIMUOVERE



LEGENDA:

-  SERVITU' METANODOTTO IN PROGETTO
-  SERVITU' METANODOTTO ESISTENTE DA RIMUOVERE
-  SERVITU' METANODOTTO ESISTENTE IN ESERCIZIO
-  INCREMENTO DI SERVITU'

1	20/05/2019	REVISIONE GENERALE	L. RINALDI	F. MARCHETTI	V. FORLIVESI G. GIOVANNINI						
0	15/04/2018	EMISSIONE	L. RINALDI	F. MARCHETTI	V. FORLIVESI G. GIOVANNINI						
REV.	DATA	DESCRIZIONE	ELABORATO	VERIFICATO	APPROVATO AUTORIZZATO						
PROPRIETARIO 		PROGETTISTA  Rif TPIDL: 073670C-031-STC-3290-178 TECHNIP ITALY DIREZIONE LAVORI S.p.A.		Dis. <b>ST-177</b>							
<b>RIFACIMENTO METANODOTTO RAVENNA - CHIETI TRATTO RAVENNA - JESI DN 650 (26"), DP 75 bar ED OPERE CONNESSE</b>			Comm. <b>NR/17350</b>								
INDICE			<table border="1"> <tr> <td>1</td> <td></td> <td></td> <td></td> <td></td> <td></td> </tr> </table>			1					
1											
Fasce di servitu'			Sostituisce il ..... Sostituito dal .....								

Il presente disegno e' di proprieta' aziendale - La Societa' tutelera' i propri diritti a termine di legge.