

NOTE GENERALI

- PER I DETTAGLI COSTRUTTIVI DELL'IMPERMEABILIZZAZIONE DELLA VASCA BANCA VEDI ELABORATO SPECIFICO
- TUTTE LE MISURE SONO IN CENTIMETRI
- PER LE CARATTERISTICHE DEI MATERIALI VEDI ELABORATO GENERALE

(*) PREGARE E TAGLIARE LE ARMATURE DI RIPRESA A SECONDA DEL TIPO DI CORDOLO IN MODO DA AVERE ALMENO 500 DI LUNGHEZZA DI ANCORAGGIO

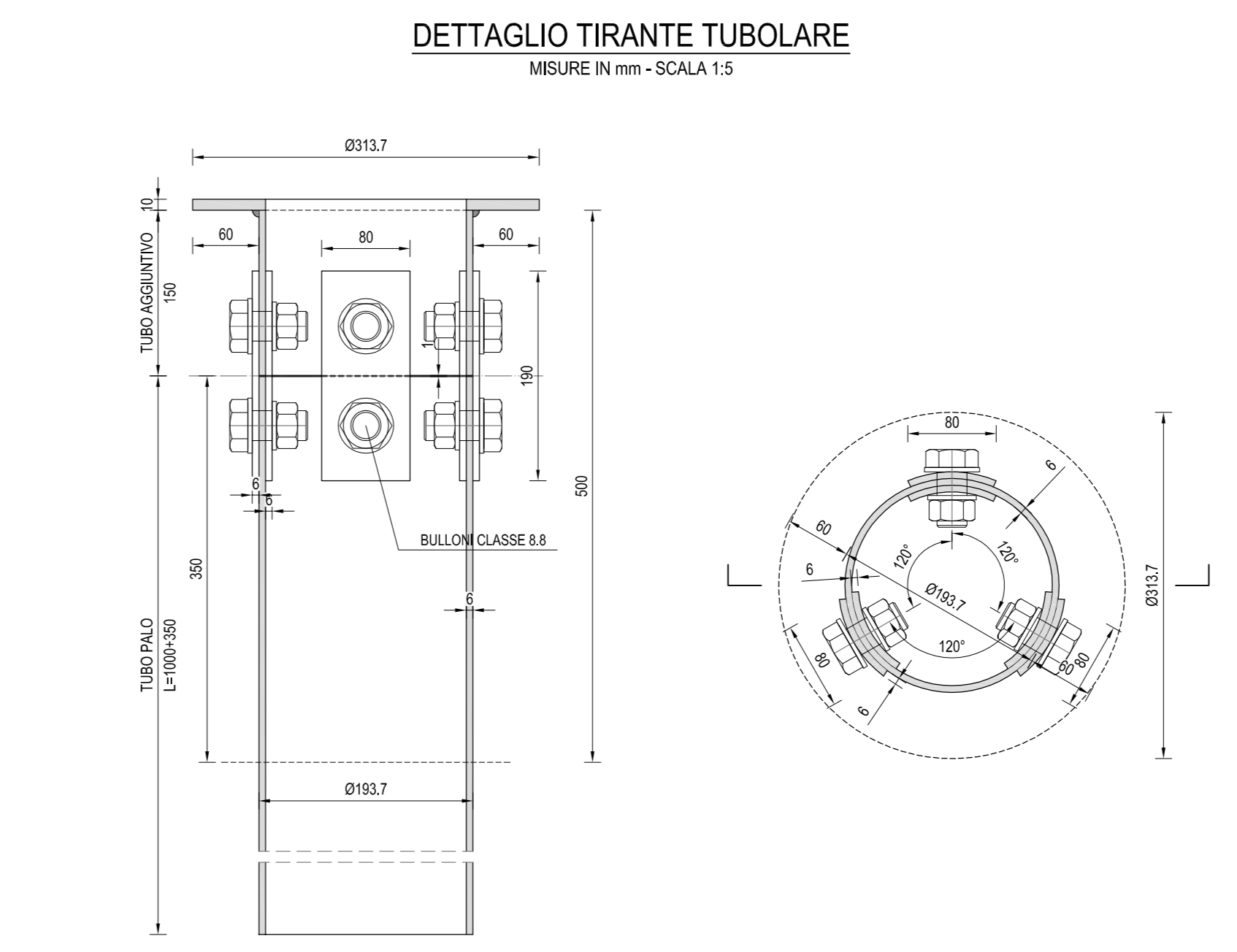
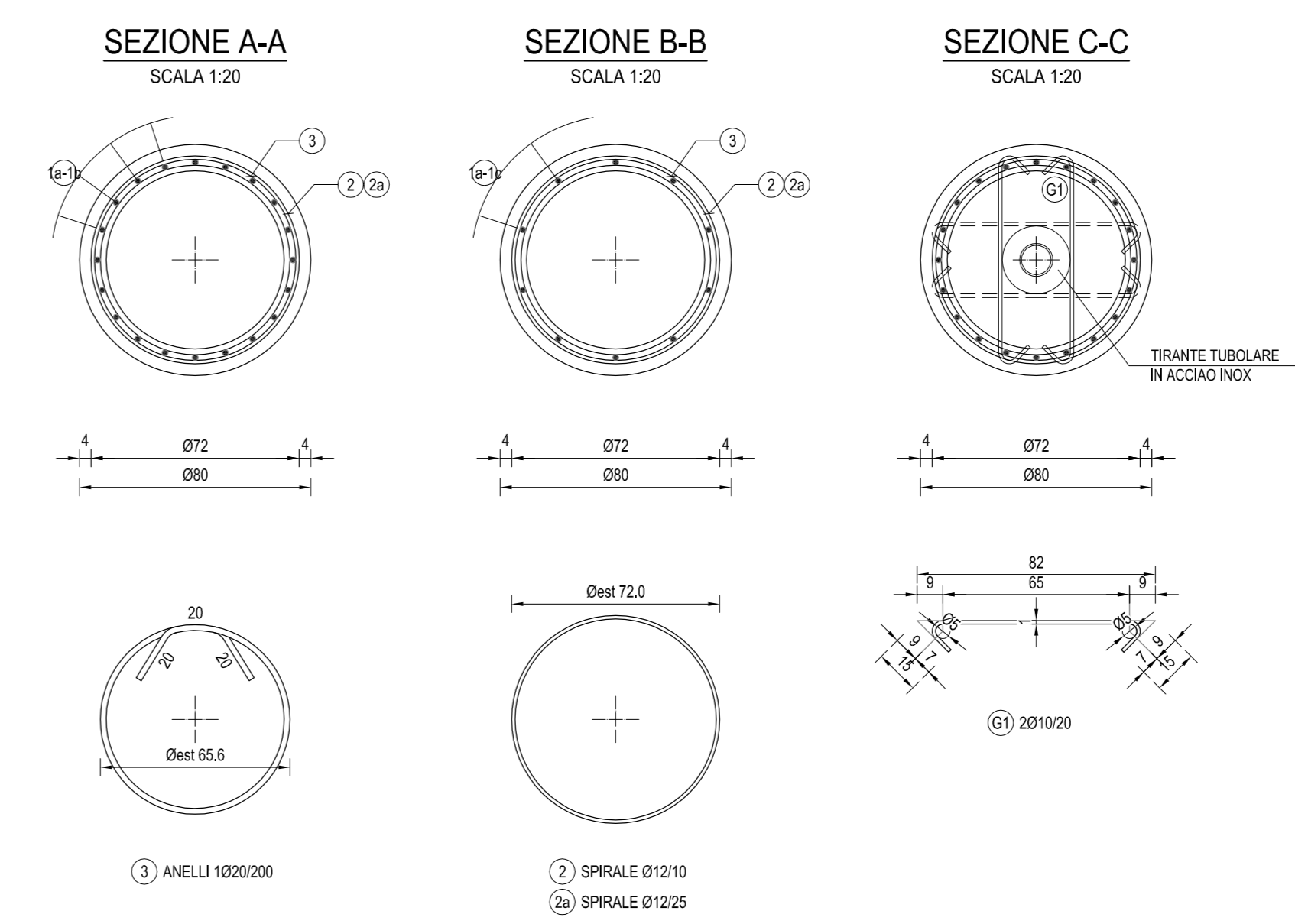

PRESCRIZIONI COSTRUTTIVE ARMATURE

PRESCRIZIONI DI PIEGATURA ARMATURA IN BARRE

Ø DIAMETRO MINIMO DEL MANDRINO

Ø Barra < 12 d = 4d
 12 ≤ Ø Barra < 16 d = 5d
 16 < Ø Barra ≤ 25 d = 6d
 25 < Ø Barra ≤ 40 d = 7d

R = 2 d
 L = 100

Sovrapposizioni barre almeno 50d se non indicato

INGHISAGGI CHIMICI

PER LE SPECIFICHE DEGLI INGHISAGGI CHIMICI DIMENSIONI FORO, MALTA REOPLASTICA, MODALITÀ ESECUTIVE VEDI SCHEDE TECNICHE DEL FORNITORE.

Project Number XXX

Westfield
WESTFIELD MILAN S.p.A.
Città metropolitana di Milano

ACCORDO DI PROGRAMMA (APPROVATO CON D.P.G.R. DEL 22.05.2009 N.5095)
PRIMO ATTO INTEGRATIVO (APPROVATO CON D.P.G.R. DEL 29.03.2010 N.3148)

POTENZIAMENTO DELLA S.P. N.103 "ANTICA DI CASSANO"
1° LOTTO - 2° STRALCIO TRATTA B

PROGETTO ESECUTIVO

TITOLO elaborato: OPERE D'ARTE MAGGIORI GALLERIE ARTIFICIALI GA01 - Galleria artificiale Est
Cod. Elaborato: D.05.08

Autore: DI PIETRANTONIO, MARTIGNONI, RINALDI
Data: Maggio 2015

Revisori: A DI PIETRANTONIO, MARTIGNONI, RINALDI
B DI PIETRANTONIO, MARTIGNONI, RINALDI
C DI PIETRANTONIO, MARTIGNONI, RINALDI
D DI PIETRANTONIO, MARTIGNONI, RINALDI

Verifica: VERIFICA - SET. 2015
VERIFICA - APR. 2016
VERIFICA - LUG. 2016

Progettazione: **ENOVIA**
Ingegneria, Architettura, Urbanistica, Urbanistica, Urbanistica
Via Cassanese, 10 - 20121 Milano

Visto: **WESTFIELD MILAN S.p.A.**
C.so Giacomo Matteotti, 10 - 20121 Milano