

COMMITTENTE :



RETE FERROVIARIA ITALIANA - S.p.A.
DIREZIONE TERRITORIALE PRODUZIONE DI ANCONA

PROGETTAZIONE:



SWS engineering s.p.a.
Via della Stazione, 27 Fraz. Mattarello
36125 Treviso (TV) Italia
P.Iva C.F. 00949100232



SOGGETTO TECNICO : RFI SpA - DIREZIONE TERRITORIALE PRODUZIONE DI ANCONA
S. O. INGEGNERIA

PROGETTO DEFINITIVO

LINEA: BOLOGNA-LECCE
COMUNE DI ANCONA

PROGETTO: Comune di Ancona - Lungomare Nord
Realizzazione della scogliera di protezione della linea ferroviaria Bologna-Lecce, interrimento con gli escavi dei fondali marini, rettifica e velocizzazione della linea ferroviaria

SEZIONI TRASVERSALI DI PROGETTO BOOKLET - RILEVATO FERROVIARIO

SCALA	1:200	
Foglio	1	1

PROGETTO/ANNO	SOTTOPR.	LIVELLO	NOME DOC.	PROGR.OP.	FASE FUNZ.	NUMERAZ.
1 8 2 6 1 8	0 0 2	P D	T S R T	0 1	0 0	E 1 0 3

Revis.	Descrizione	Redatto	Data	Verificato	Data	Approvato	Data	Autorizzato	Data
A	1^ EMISSIONE	C. Marchetti	03 Luglio 2018	V. Gangai	02 Luglio 2018	P. Ludovico	04 Luglio 2018	G. del Vasto	04 Luglio 2018
B	2^ EMISSIONE	Ing. CLAUDIA MARCHETTI ORDINE INGEGNERIALE della Provincia di PISA N° 2002 Sezione A INGEGNERE CIVILE E AMBIENTALE INDUSTRIALE 13 Agosto 2018	03 Agosto 2018	V. Gangai	02 Settemb. 2018	P. Ludovico	04 Settemb. 2018	G. del Vasto	04 Settemb. 2018
C	3^ EMISSIONE	M. Marchetti	13 Dicembre 2018	V. Gangai	26 Febbraio 2019	P. Ludovico	26 Febbraio 2019	N. D'Alessandro	26 Febbraio 2019

POSIZIONE ARCHIVIO

LINEA	SEDE TECN.	NOME DOC.	NUMERAZ
		- - - -

Verificato e trasmesso	Data	Convalidato	Data	Archiviato	Data

File:

SCAVI E BONIFICHE	
STERRO	3.969 mq
RILEVATI	
RILEVATO	0.583 mq
SOVRASTRUTTURA STRADALE	
CASSINETTO	11.587 m
MURI	
MURO	0.680 mq
MANUFATTI	
CANALETTA	0.170 mq

SEZIONE N. : 7
QT. PROGETTO : 2.836
DIST. PROG. : 100.000
DIST. PREC. : 25.000
DIST. SUCC. : 25.000

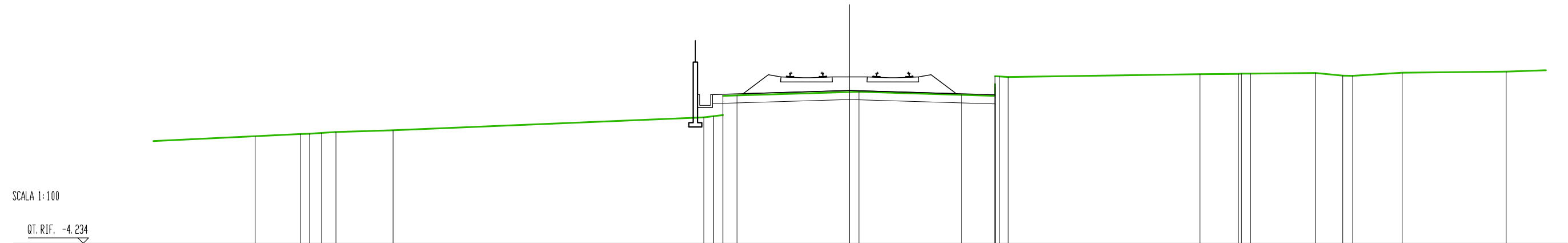

SCALA 1:100

QT. RIF. -4.234

QUOTE TERRENO	0.719	0.819 0.834 0.870	0.914	0.994	1.589 1.644 1.677 1.805 2.605	2.761 2.774	2.632 2.587 2.735 3.183 3.489 3.457	3.589	3.600 3.617 3.611	3.641	3.520 3.512	3.656	3.705		
DIST. PARZIALI TERRENO	2.096	0.425 0.566 0.662	2.649	14.393	0.651 0.620 0.662	5.219	0.400	4.748	1.553	0.390	8.888	1.776	0.424 3.009 1.264 0.408 2.291	4.817	3.705
QUOTE PROGETTO					2.646 2.646 2.646 2.268	2.416	2.259								
DIST. PARZIALI PROGETTO					0.700	6.350	5.237								

SCAVI E BONIFICHE	
STERRO	3.890 mq
RILEVATI	
RILEVATO	0.879 mq
SOVRASTRUTTURA STRADALE	
CASSINETTO	12.022 m
MURI	
MURO	0.680 mq
MANUFATTI	
CANALETTA	0.170 mq

SEZIONE N. : 8
QT. PROGETTO : 2.844
DIST. PROG. : 125.000
DIST. PREC. : 25.000
DIST. SUCC. : 25.000

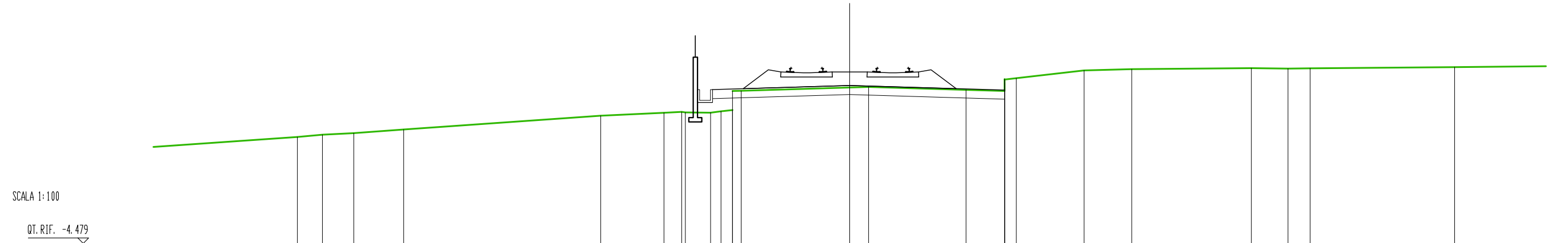

SCALA 1:100

QT. RIF. -4.479

QUOTE TERRENO		0.456	0.559	0.634	0.800	1.443	1.576 1.618 1.595	1.590 1.604 1.706 2.059	2.749 2.775	2.640 2.587 2.737 3.118 3.160	3.540 3.599	3.648 3.624 3.637	3.694		
DIST. PARZIALI TERRENO	9.235	1.162	1.450	2.311	9.127	2.931	0.821 1.170 0.481 0.539 0.403 2.059	5.024	0.874	4.512	1.789	0.543 3.141 2.202	5.543	1.698 1.024 6.694	5.777
QUOTE PROGETTO							2.653 2.653 2.653 2.283	2.424	2.254						
DIST. PARZIALI PROGETTO							0.700	6.350	5.672						

SCAVI E BONIFICHE	
STERRO	4.277 mq
RILEVATI	
RILEVATO	1.562 mq
SOVRASTRUTTURA STRADALE	
CASSINETTO	13.200 m
MURI	
MURO	0.540 mq
MANUFATTI	
CANALETTA	0.170 mq

SEZIONE N. : 11
 QT. PROGETTO : 2.859
 DIST. PRDG. : 175.000
 DIST. PREC. : 5.000
 DIST. SUCC. : 25.000

SCALA 1:100

QT. RIF. -4.609

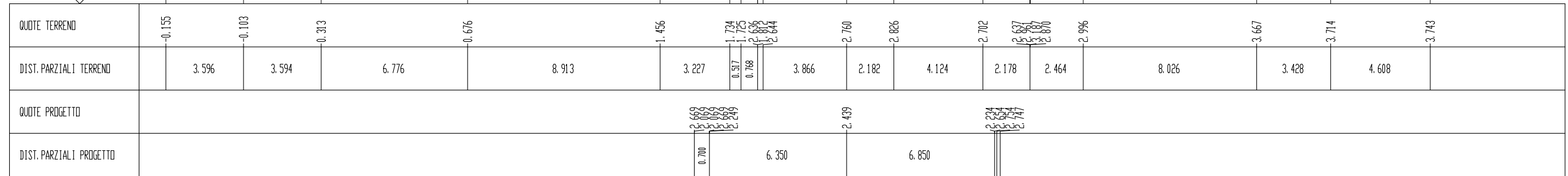

SCAVI E BONIFICHE	
STERRO	4.385 mq
RILEVATI	
RILEVATO	2.280 mq
SOVRASTRUTTURA STRADALE	
CASSINETTO	13.200 m
MURI	
MURO	0.540 mq
MANUFATTI	
CANALETTA	0.170 mq

SEZIONE N. : 12
 QT. PROGETTO : 2.864
 DIST. PRDG. : 200.000
 DIST. PREC. : 25.000
 DIST. SUCC. : 25.000

NOTA: Pali in sabbia disposti a quincice
 Ø600 i=1.80m L=15.00m Q. T. =0.70m s. l. n. m.

SCALA 1:100

QT. RIF. -4.534

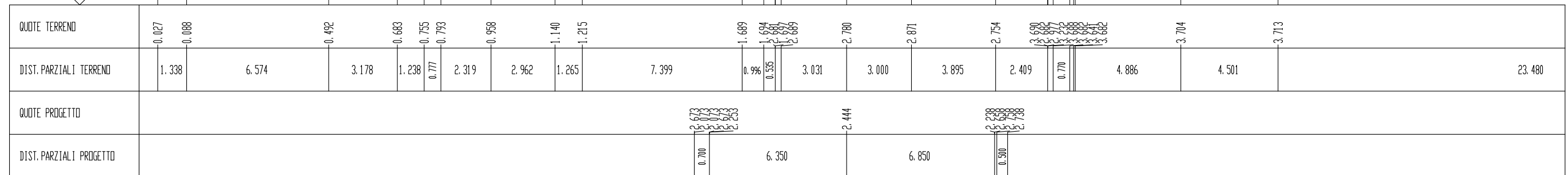

SCAVI E BONIFICHE	
STERRO	3.774 mq
RILEVATI	
RILEVATO	7.688 mq
SOVRASTRUTTURA STRADALE	
CASSINETTO	13.200 m
MURI	
MURO	0.540 mq
MANUFATTI	
CANALETTA	0.170 mq

NOTA: Pali in sabbia disposti a quinconce
 Ø600 i=1.80m L=15.00m Q.T.=0.70m s.l.n.m.

SEZIONE N. : 15
 QT. PROGETTO : 2.857
 DIST. PROG. : 259.990
 DIST. PREC. : 9.990
 DIST. SUCC. : 15.010

SCALA 1:100

QT. RIF. -4.622

QUOTE TERREND	-0.206	-0.183	-0.140	-0.027	-0.112	-0.230	0.596	0.697	0.687	0.703	0.703	0.852	1.145	0.766	0.940	0.798	1.353	1.352	1.677	2.828	2.886	2.842	2.927	2.927	2.927	2.927	3.785	3.785	3.913	3.817	3.186	3.186
DIST. PARZIALI TERREND	0.945	1.923	4.531	3.684	2.434	7.272	2.042	0.592	0.597	0.477	0.589	1.560	0.960	0.856	1.270	1.259	3.133	1.910	1.440	4.862	0.735	2.501	0.497	4.344	3.350	4.661	3.186	3.186				
QUOTE PROGETTO								0.666	0.666	0.666	0.666	0.666	0.666	2.437						2.221	2.221	2.221	2.221									
DIST. PARZIALI PROGETTO								0.700				6.350		6.850						0.500												

SCAVI E BONIFICHE	
STERRO	5.848 mq
RILEVATI	
RILEVATO	5.585 mq
SOVRASTRUTTURA STRADALE	
CASSINETTO	13.200 m
MURI	
MURO	0.540 mq
MANUFATTI	
CANALETTA	0.170 mq

NOTA: Pali in sabbia disposti a quinconce
 Ø600 i=1.80m L=15.00m Q.T.=0.70m s.l.n.m.

SEZIONE N. : 70
 QT. PROGETTO : 2.700
 DIST. PROG. : 837.497

SEZIONE N. : 16
 QT. PROGETTO : 2.851
 DIST. PROG. : 275.000
 DIST. PREC. : 15.010
 DIST. SUCC. : 25.000

SCALA 1:100

QT. RIF. -4.595

QUOTE TERREND	-0.243	-0.228	-0.217	-0.027	-0.011	-0.583	-0.828	-1.090	-1.266	-1.845	-2.006	-2.724	-2.741	-2.886	-2.781	-3.167	-3.627	-3.627	-3.735	-3.881	-3.880	-3.860	-3.821	-3.573							
DIST. PARZIALI TERREND	0.694		7.450		8.984	4.244	2.308	2.753	2.312	0.607	0.901	0.579	2.741	4.823	3.489	2.813	8.598	1.442	1.112	1.339	7.802										
QUOTE PROGETTO	3.000	3.000	2.563		2.685	2.685	2.685	2.685	2.685	2.685	2.685	2.685	2.685	2.431					2.226	2.226	2.226	2.226	2.226	2.226	2.226						
DIST. PARZIALI PROGETTO	2.000		12.177		1.400	0.500	0.500	0.500	0.500	0.500	0.500	0.500	0.500	6.350		6.850			0.500	0.750	0.500	0.500	0.500	0.500	0.500						

SCAVI E BONIFICHE	
STERRO	6.206 mq
RILEVATI	
RILEVATO	8.344 mq
SOVRASTRUTTURA STRADALE	
CASSONETTO	13.200 m
MURI	
MURO	0.540 mq
MANUFATTI	
CANALETTA	0.170 mq

SEZIONE N. : 68 SEZIONE N. : 17
 QT. PROGETTO : 2.700 QT. PROGETTO : 2.839
 DIST. PROG. : 812.584 DIST. PROG. : 300.000
 DIST. PREC. : 25.000
 DIST. SUCC. : 25.000

NOTA: Pali in sabbia disposti a quinconce
 Ø600 i=1.80m L=15.00m Q.T.=0.70m s.l.m.m.

SCALA 1:100

QT. RIF. -4.563

QUOTE TERREND	-0.128	-0.109	-0.076	0.004	0.038	0.054	0.303	0.635	1.118	1.177	1.164	1.412	1.637	2.558	2.702	2.753	2.886	2.786	2.697	2.677	2.674	2.674	2.674	2.674	3.816	3.830	3.721
DIST. PARZIALI TERREND	0.824	1.530	4.543	1.896	0.353	4.531	6.649	6.705	1.199	0.752	0.445	1.679	4.427	3.316	2.987	0.455	8.121	4.243	6.224								
QUOTE PROGETTO	3.000	2.000	2.363		2.685	2.685	2.685	2.685	2.685	2.685	2.685	2.685	2.685	2.685	2.685	2.685	2.685	2.685	2.685	2.685	2.685	2.685	2.685	2.685	2.685	2.685	2.685
DIST. PARZIALI PROGETTO	2.000		12.180		1.400	0.500	2.750	2.750	0.500	0.500	0.645	0.453	0.700	6.350	6.850	0.500	0.750	0.500	0.500	0.500	1.584						

SCAVI E BONIFICHE	
STERRO	5.876 mq
RILEVATI	
RILEVATO	9.007 mq
SOVRASTRUTTURA STRADALE	
CASSONETTO	13.200 m
MURI	
MURO	0.540 mq
MANUFATTI	
CANALETTA	0.170 mq

SEZIONE N. : 66 SEZIONE N. : 18
 QT. PROGETTO : 2.700 QT. PROGETTO : 2.822
 DIST. PROG. : 787.667 DIST. PROG. : 325.000
 DIST. PREC. : 25.000
 DIST. SUCC. : 25.000

NOTA: Pali in sabbia disposti a quinconce
 Ø600 i=1.80m L=15.00m Q.T.=0.70m s.l.m.m.

SCALA 1:100

QT. RIF. -4.651

QUOTE TERREND	-0.248	-0.218	-0.148	0.010	0.038	0.474	0.658	0.665	0.768	1.097	1.239	1.512	1.557	1.642	2.720	2.830	2.727	2.641	2.641	2.641	2.641	2.641	2.641	2.641	3.811	3.979	4.011	4.031
DIST. PARZIALI TERREND	1.257	3.005	5.791	1.057	6.748	3.381	0.449	1.689	2.900	1.478	0.841	2.584	3.686	3.458	2.842	4.063	1.416	8.312	1.883	6.035								
QUOTE PROGETTO	3.000	2.000	2.363		2.685	2.685	2.685	2.685	2.685	2.685	2.685	2.685	2.685	2.685	2.685	2.685	2.685	2.685	2.685	2.685	2.685	2.685	2.685	2.685	2.685	2.685	2.685	2.685
DIST. PARZIALI PROGETTO	2.000		12.185		1.400	0.500	0.300	2.750	2.750	0.774	0.453	0.700	6.350	6.850	0.500	0.750	0.500	0.500	0.500	0.500	2.010							

SCAVI E BONIFICHE	
STERRO	9.332 mq
RILEVATI	
RILEVATO	0.706 mq
SOVRASTRUTTURA STRADALE	
CASSONETTO	13.200 m
MURI	
MURO	0.540 mq
MANIFATTI	
CANALETTA	0.170 mq

SEZIONE N. : 60 SEZIONE N. : 21
 QT. PROGETTO : 2.700 QT. PROGETTO : 2.749
 DIST. PROG. : 712.926 DIST. PROG. : 400.000
 DIST. PREC. : 25.000 DIST. SUCC. : 25.000

NOTA: Pali in sabbia disposti a quinconce
 Ø600 i=1.80m L=15.00m Q.T.=0.70m s.l.m.m.

SCALA 1:100

QT. RIF. -4.779

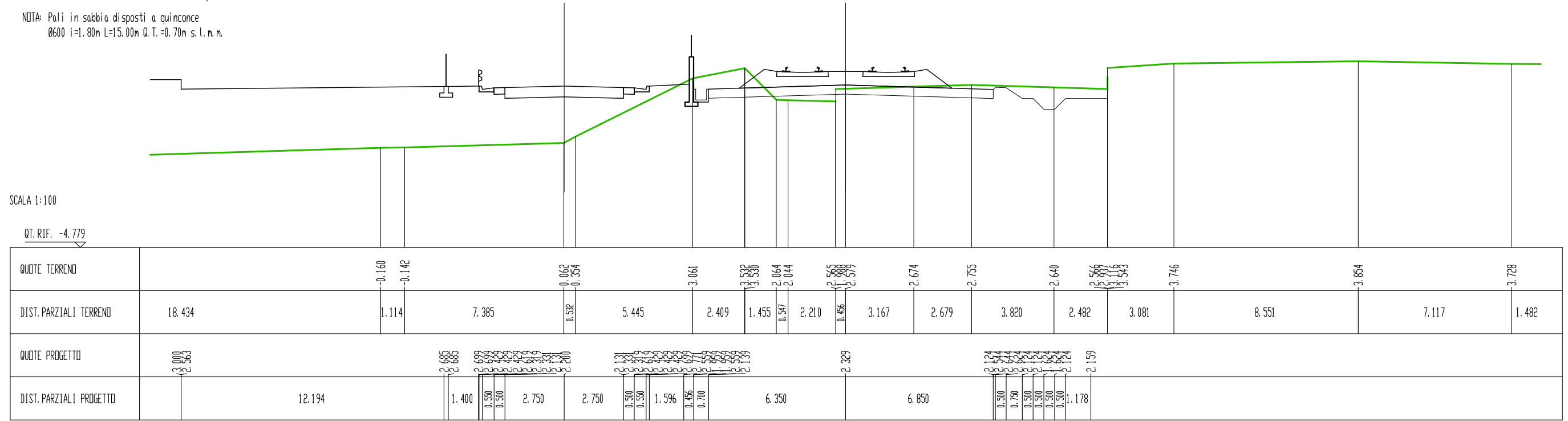

SCAVI E BONIFICHE	
STERRO	8.295 mq
RILEVATI	
RILEVATO	0.219 mq
SOVRASTRUTTURA STRADALE	
CASSONETTO	13.200 m
MURI	
MURO	0.540 mq
MANIFATTI	
CANALETTA	0.170 mq

SEZIONE N. : 58 SEZIONE N. : 22
 QT. PROGETTO : 2.700 QT. PROGETTO : 2.722
 DIST. PROG. : 688.016 DIST. PROG. : 425.000
 DIST. PREC. : 25.000 DIST. SUCC. : 25.000

NOTA: Pali in sabbia disposti a quinconce
 Ø600 i=1.80m L=15.00m Q.T.=0.70m s.l.m.m.

SCALA 1:100

QT. RIF. -4.934

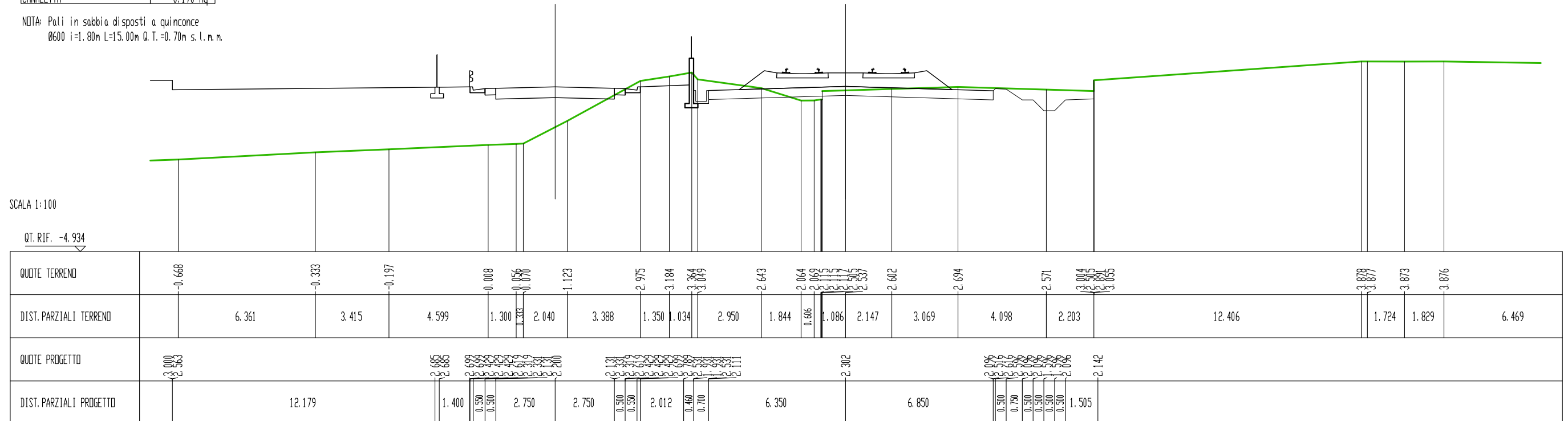

SCAVI E BONIFICHE	
STERRI	1.979 mq
RILEVATI	
RILEVATO	4.909 mq
SIVVASTRUTTURA STRADALE	
CASSONETTO	13.200 m
MURI	
MURO	0.540 mq
MANUFATTI	
CANALETTA	0.170 mq

SEZIONE N. : 35 SEZIONE N. : 33
 QT. PROGETTO : 2.700 QT. PROGETTO : 2.643
 DIST. PRG. : 413.660 DIST. PRG. : 700.000
 DIST. PREC. : 25.000
 DIST. SUCC. : 25.000

NOTA: Pali in sabbia disposti a quinconce
 Ø600 i=1.80m L=5.00m Q.T.=0.70m s.l.m.m.

SCALA 1:100

QT. RIF. -4.717

QUOTE TERREND	0.941	1.194	1.957	1.270	1.290	1.321	1.323	1.450	1.445	1.369	1.385	1.541	1.313	2.369	2.496	2.365	2.313	2.274	2.283	3.603	3.661	3.663	3.685	3.683	
DIST. PARZIALI TERREND	1.843	3.520	3.691	0.689	1.497	5.455	2.664	4.421	4.447	2.036	1.885	4.218	4.365	1.739	7.361	4.933	0.499	2.626	5.913						
QUOTE PROGETTO			2.597	2.611	2.641	2.641	2.641	2.641	2.641	2.641	2.641	2.641	2.641	2.641	2.641	2.641	2.641	2.641	2.641	2.641	2.641	2.641	2.641	2.641	
DIST. PARZIALI PROGETTO			1.400	0.590	0.590	6.250	2.750	0.590	0.590	2.989	0.450	0.700	6.350		6.850	0.500									

SCAVI E BONIFICHE	
STERRI	3.320 mq
RILEVATI	
RILEVATO	17.397 mq
SIVVASTRUTTURA STRADALE	
CASSONETTO	13.200 m
MURI	
MURO	0.540 mq
MANUFATTI	
CANALETTA	0.170 mq

SEZIONE N. : 33 SEZIONE N. : 34
 QT. PROGETTO : 2.700 QT. PROGETTO : 2.696
 DIST. PRG. : 388.738 DIST. PRG. : 725.000
 DIST. PREC. : 25.000
 DIST. SUCC. : 25.000

NOTA: Pali in sabbia disposti a quinconce
 Ø600 i=1.80m L=5.00m Q.T.=0.70m s.l.m.m.

SCALA 1:100

QT. RIF. -4.236

QUOTE TERREND	0.256	0.273	0.080	0.080	0.082	0.082	0.085	0.132	0.259	0.213	2.479	2.496	2.485	2.440	2.337	2.313	2.283	3.186	3.432	3.387	3.435			
DIST. PARZIALI TERREND	1.721	8.741	0.996	12.448	1.028	3.110	1.362	0.796	1.012	5.537	0.567	0.500	1.491	3.450	0.812	3.340	1.336	1.937	8.671	5.026				
QUOTE PROGETTO			2.647	2.661	2.691	2.691	2.691	2.691	2.691	2.691	2.691	2.691	2.691	2.691	2.691	2.691	2.691	2.691	2.691	2.691	2.691	2.691	2.691	2.691
DIST. PARZIALI PROGETTO			1.400	0.590	0.590	4.279	2.750	0.590	0.590	2.673	0.498	0.700	6.350		6.850	0.500								

SCAVI E BONIFICHE	
STERRO	0.796 mq
RILEVATI	
RILEVATO	30.970 mq
SOVRASTRUTTURA STRADALE	
CASSINETTO	13.200 m
MURI	
MURO	0.540 mq
MANUFATTI	
CANALETTA	0.170 mq

NOTA: Pali in sabbia disposti a quincice
 Ø600 i=1.80m L=5.00m Q.T.=0.70m s.l.m.m.

SEZIONE N. : 23 SEZIONE N. : 39
 QT. PROGETTO : 2.700 QT. PROGETTO : 2.958
 DIST. PROG. : 264.103 DIST. PROG. : 850.000
 DIST. PREC. : 25.000
 DIST. SUCC. : 25.000

SCALA 1:100

QT. RIF. -4.362

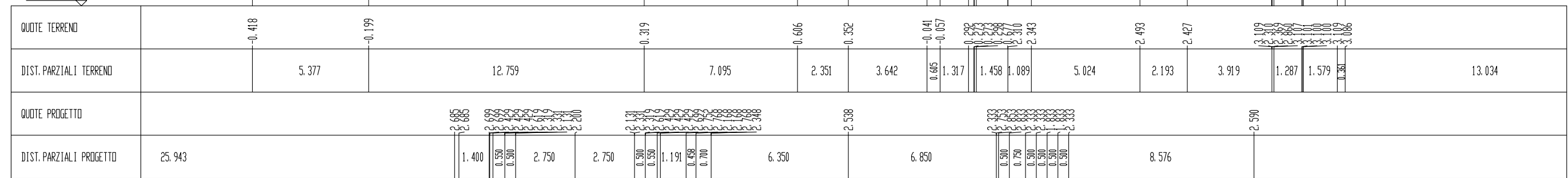

SCAVI E BONIFICHE	
STERRO	0.355 mq
RILEVATI	
RILEVATO	41.613 mq
SOVRASTRUTTURA STRADALE	
CASSINETTO	13.200 m
MURI	
MURO	0.540 mq
MANUFATTI	
CANALETTA	0.170 mq

NOTA: Pali in sabbia disposti a quincice
 Ø600 i=1.80m L=5.00m Q.T.=0.70m s.l.m.m.

SEZIONE N. : 21 SEZIONE N. : 40
 QT. PROGETTO : 2.700 QT. PROGETTO : 3.011
 DIST. PROG. : 239.165 DIST. PROG. : 875.000
 DIST. PREC. : 25.000
 DIST. SUCC. : 25.000

SCALA 1:100

QT. RIF. -4.880

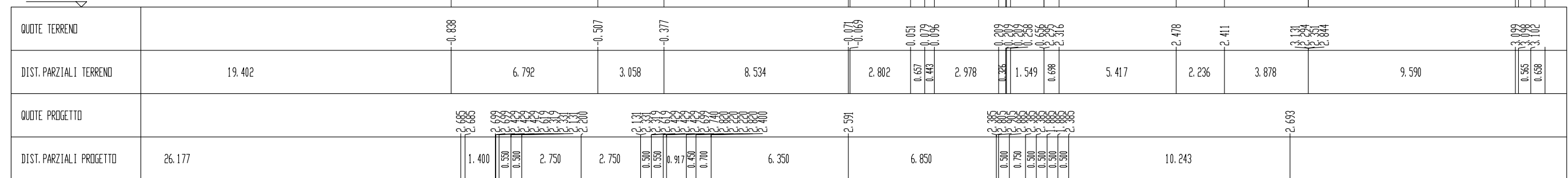

RTLEVATI	
RTLEVATO	49.111 mq
SOVRASTRUTTURA STRADALE	
CASSONETTO	13.200 m
MURI	
MURO	0.540 mq
MANUFATTI	
CANALETTA	0.170 mq

SEZIONE N. : 19 SEZIONE N. : 41
 QT. PROGETTO : 2.700 QT. PROGETTO : 3.063
 DIST. PRDG. : 214.199 DIST. PRDG. : 900.000
 DIST. PREC. : 25.000
 DIST. SUCC. : 25.000

NOTA: Pali in sabbia disposti a quinconce
 Ø600 i=1.80m L=5.00m Q. T.=0.70m s. l. m. m.

SCALA 1:100

QT. RIF. -4.960

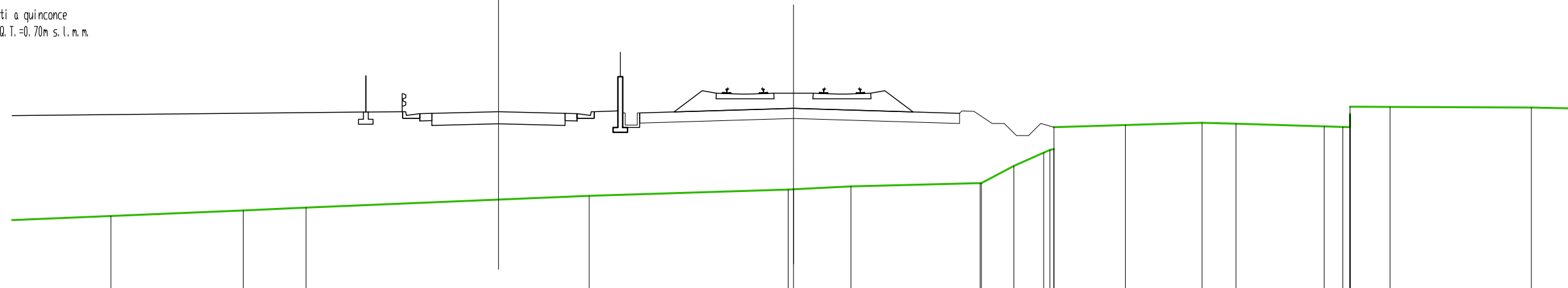

QUOTE TERREND		-1.384	-1.157	-1.041		-0.553		-0.284	-0.282	-0.163		-0.026	-0.026	0.686	1.225	2.952	3.160	1.403	2.426	3.643	2.317	2.294	2.133	2.786	2.836	3.125	3.095	
DIST. PARZIALI TERREND	6.459	5.461	2.591	11.686	8.213	2.367	5.334	1.342	1.225	2.952	3.160	1.403	3.643	0.770	1.651	5.831	1.926											
QUOTE PROGETTO																												
DIST. PARZIALI PROGETTO	26.274	1.400	0.550	0.300	2.750	2.750	0.500	0.550	0.729	0.450	0.700	6.350	6.850	0.500	0.750	0.300	0.500	0.500	0.500	11.946								

RTLEVATI	
RTLEVATO	51.054 mq
SOVRASTRUTTURA STRADALE	
CASSONETTO	13.200 m
MURI	
MURO	0.540 mq
MANUFATTI	
CANALETTA	0.170 mq

SEZIONE N. : 17 SEZIONE N. : 42
 QT. PROGETTO : 2.700 QT. PROGETTO : 3.116
 DIST. PRDG. : 189.221 DIST. PRDG. : 925.000
 DIST. PREC. : 25.000
 DIST. SUCC. : 25.000

NOTA: Pali in sabbia disposti a quinconce
 Ø600 i=1.80m L=5.00m Q. T.=0.70m s. l. m. m.

SCALA 1:100

QT. RIF. -5.186

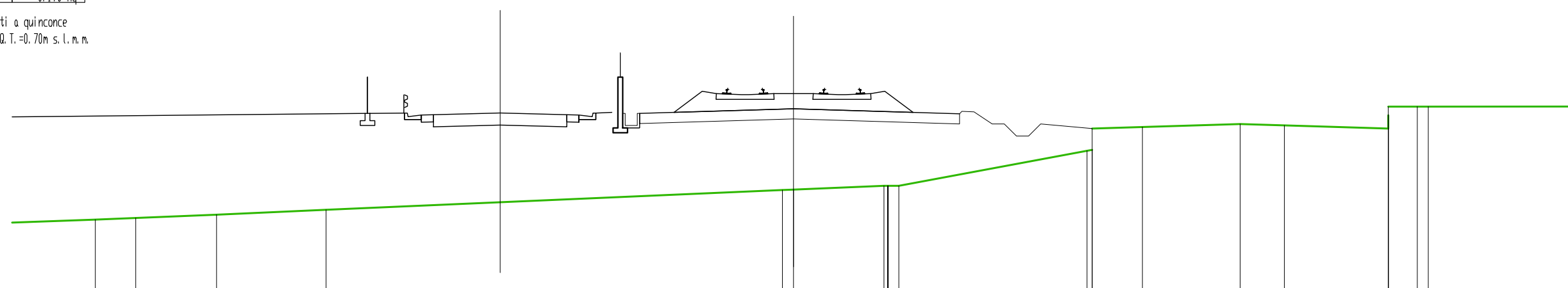

QUOTE TERREND		-1.465	-1.397	-1.262	-1.057			-0.241	-0.222		0.677	0.677	0.677	0.677	0.677	0.677	0.677	0.677	0.677	0.677	0.677	0.677	0.677	0.677	0.677	0.677	0.677	0.677	
DIST. PARZIALI TERREND	4.499	1.667	3.337	4.519	18.836	3.730	7.770	2.076	4.036	1.824	4.288	1.198	0.453	5.908															
QUOTE PROGETTO																													
DIST. PARZIALI PROGETTO	26.331	1.400	0.550	0.300	2.750	2.750	0.500	0.550	0.659	0.450	0.700	6.350	6.850	0.500	0.750	0.300	0.500	0.500	0.500	13.360									

RILEVATI	
RILEVATO	93.348 mq
SOVRASTRUTTURA STRADALE	
CASSONETTO	13.200 m
MURI	
MURO	0.540 mq
MANUFATTI	
CANALETTA	0.170 mq

NOTA: Pali in sabbia disposti a quinconce
 Ø600 i=1.80m L=5.00m Q.T.=0.70m s.l.m.m.

SEZIONE N. : 3 SEZIONE N. : 49
 QT. PROGETTO : 2.752 QT. PROGETTO : 3.483
 DIST. PROG. : 16.261 DIST. PROG. : 1100.000
 DIST. PREC. : 25.000
 DIST. SUCC. : 4.692

SCALA 1:100

QT. RIF. -5.517

QUOTE TERREND	-2.306	-2.066		-1.338		-0.904	-0.817		-0.409		-0.122	-0.074	0.901	0.888	0.875	2.313	2.404	2.496	2.352	2.304	2.275	
DIST. PARZIALI TERREND	5.982		14.072		8.639	1.733		8.422		6.026	0.947	1.906	3.065	3.037	4.795	1.307						
QUOTE PROGETTO		2.888	2.888	2.888	2.888	2.888	2.888	2.888	2.888	2.888	2.888	2.888	2.888	2.888	2.888	2.888	2.888	2.888	2.888	2.888	2.888	2.888
DIST. PARZIALI PROGETTO		1.400	0.500	0.500	2.750	2.750	0.500	0.500	5.504	0.407	0.700	6.350	3.063	6.850	0.500	0.750	0.500	0.500	0.500	0.500	10.015	3.158

RILEVATI	
RILEVATO	94.063 mq
SOVRASTRUTTURA STRADALE	
CASSONETTO	13.200 m
MURI	
MURO	0.540 mq
MANUFATTI	
CANALETTA	0.170 mq

NOTA: Pali in sabbia disposti a quinconce
 Ø600 i=1.80m L=5.00m Q.T.=0.70m s.l.m.m.

SEZIONE N. : 2 SEZIONE N. : 50
 QT. PROGETTO : 2.806 QT. PROGETTO : 3.493
 DIST. PROG. : 11.950 DIST. PROG. : 1104.692
 DIST. PREC. : 4.692
 DIST. SUCC. : 20.308

SCALA 1:100

QT. RIF. -5.817

QUOTE TERREND	-2.296	-2.148				-1.008	-0.954	-0.906		-0.320	-0.163	-0.134	-0.074	-0.643	-1.185	-1.190	2.313	2.446	2.496	2.460	2.326	2.344
DIST. PARZIALI TERREND	7.523	3.672			22.062	1.069	1.002		12.094	3.301	0.711	1.318	1.038	0.864	4.466	1.637	1.169	4.934				2.286
QUOTE PROGETTO		2.921	2.921	2.921	2.921	2.921	2.921	2.921	2.921	2.921	2.921	2.921	2.921	2.921	2.921	2.921	2.921	2.921	2.921	2.921	2.921	2.921
DIST. PARZIALI PROGETTO		1.400	0.550	0.500	2.890	2.867	0.500	0.550	6.557	0.737	0.700	6.350	3.073	6.850	0.500	0.750	0.500	0.500	0.500	0.500	10.130	3.172

RILEVATI	
RILEVATO	98.317 mq
STRUTTURA STRADALE	
CASSONETTO	13.200 m
MURI	
MURO	0.540 mq
MANUFATTI	
CANALETTA	0.170 mq

NOTA: Pali in sabbia disposti a quinconce
 Ø600 i=1.80m L=5.00m Q.T.=0.70m s.l.n.m.

SEZIONE N. : 51
 QT. PROGETTO : 3.536
 DIST. PRDG. : 1125.000
 DIST. PREC. : 20.308
 DIST. SUCC. : 25.000

SCALA 1:100

QT. RIF. -4.415

QUOTE TERREND		-2.130	-1.710	-1.145	-0.984	-0.413	-0.090	-0.059	-0.253	-0.080	-0.091	-2.313	-2.440	-2.496	-2.456	-2.290	-2.313	
DIST. PARZIALI TERREND	17.452		8.206		11.226		3.117		11.080		6.063	0.686	0.515	1.459	4.260	1.842	1.316	4.786
QUOTE PROGETTO							3.116											
DIST. PARZIALI PROGETTO							0.700	6.350	6.850			10.626						

RILEVATI	
RILEVATO	100.669 mq
STRUTTURA STRADALE	
CASSONETTO	13.200 m
MURI	
MURO	0.540 mq
MANUFATTI	
CANALETTA	0.170 mq

NOTA: Pali in sabbia disposti a quinconce
 Ø600 i=1.80m L=5.00m Q.T.=0.70m s.l.n.m.

SEZIONE N. : 131
 QT. PROGETTO : 2.802
 DIST. PRDG. : 1631.564

SEZIONE N. : 52
 QT. PROGETTO : 3.588
 DIST. PRDG. : 1150.000
 DIST. PREC. : 25.000
 DIST. SUCC. : 22.990

SCALA 1:100

QT. RIF. -3.702

QUOTE TERREND		-2.000	-1.796	-0.990	-0.262	-0.059	-0.059	-0.059	-0.059	-0.059	-0.047	-0.047	-0.047	-0.047	-2.315	-2.461	-2.499	-2.347
DIST. PARZIALI TERREND	18.940		4.447		16.613		12.799		3.879	0.425	0.601	1.886	0.822	4.854	1.249	5.063	1.039	
QUOTE PROGETTO																		
DIST. PARZIALI PROGETTO	21.026	1.400	2.767	2.750	3.101	6.350	6.850	11.263	3.301									

RILEVATI	
RILEVATO	100,001 mq
SUBSTRUTTURA STRADALE	
CASSONETTO	13,200 m
MURI	
MURI	0,540 mq
MANUFATTI	
CANALETTA	0,170 mq

NOTA: Pali in sabbia disposti a quinconce
 Ø600 i=1,80m L=5,00m Q. T.=0,70m s. l. n. m.

SEZIONE N. : 53
 QT. PROGETTO : 3,637
 DIST. PRG. : 1172,990
 DIST. PREC. : 22,990
 DIST. SUCC. : 0,010

SCALA 1:100

QT. RIF. -3,542

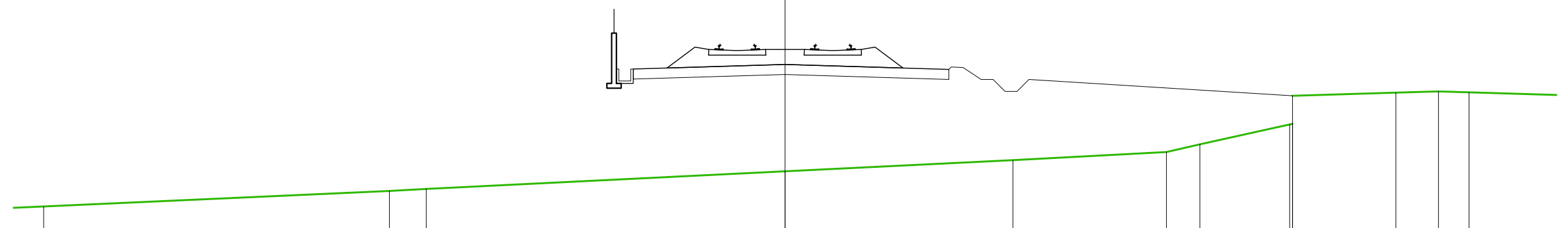

QUOTE TERREND	-2,292	-1,645	-1,562	-0,825	-0,358	-0,020	0,300	1,132	1,329	2,459	2,512	2,474
DIST. PARZIALI TERREND	14,457	1,540	15,003	9,531	6,417	1,398	3,756	4,320	1,782	1,278	4,824	
QUOTE PROGETTO				3,217				3,368				
DIST. PARZIALI PROGETTO				0,700	6,350	6,850	11,910					

MURI	
MURI	1,280 mq
MANUFATTI	
CANALETTA	0,340 mq

NOTA: Pali in sabbia disposti a quinconce
 Ø600 i=1,80m L=5,00m Q. T.=0,70m s. l. n. m.

SEZIONE N. : 54
 QT. PROGETTO : 3,637
 DIST. PRG. : 1173,000
 DIST. PREC. : 0,010
 DIST. SUCC. : 27,000

SCALA 1:100

QT. RIF. -3,542

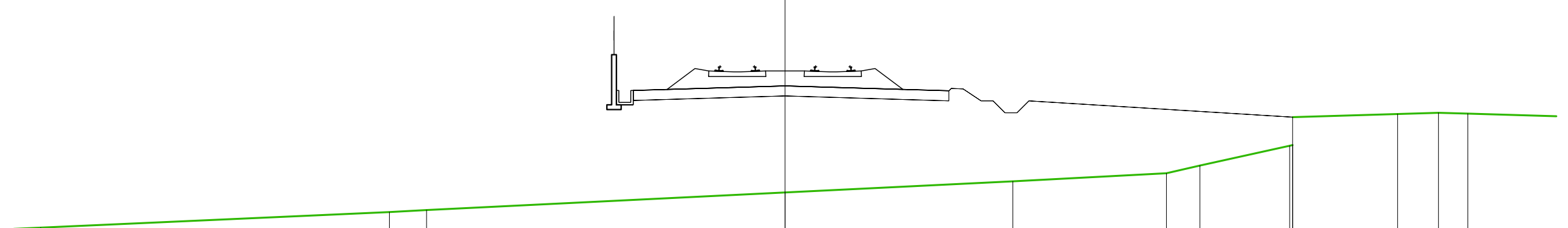

QUOTE TERREND	-2,298	-1,645	-1,561	-0,825	-0,358	-0,020	0,300	1,132	1,329	2,461	2,512	2,476
DIST. PARZIALI TERREND	14,578	1,552	14,990	9,528	6,420	1,397	3,757	4,393	1,709	1,226	4,877	
QUOTE PROGETTO				3,217				3,368				
DIST. PARZIALI PROGETTO				0,700	6,350	6,850	11,911					

RILEVATI	
RILEVATO	100.912 mq
SOPRASTRUTTURA STRADALE	
CASSONETTO	12.700 m
MURI	
MURO	0.740 mq
MANUFATTI	
CAVALETTA	0.170 mq

NOTA: Poli in sabbia disposti a quinconce
 Ø600 i=1.80m L=5.00m Q.T.=0.70m s.l.m.m.

SEZIONE N. : 127 SEZIONE N. : 55
 QT. PROGETTO : 2.804 QT. PROGETTO : 3.693
 DIST. PRG. : 1582.925 DIST. PRG. : 1200.000
 DIST. PREC. : 27.000
 DIST. SUCC. : 25.000

SCALA 1:100

QT. RIF. -3.855

QUOTE TERREND	-2.241	-1.662	-1.336	-0.945	-0.908	-0.662	-0.466	-0.111	-0.043	0.594	1.022	1.379	1.743	2.314	2.346	2.348	2.529	
DIST. PARZIALI TERREND	14.088	6.140	7.738	0.670	4.474	3.251	6.139	1.248	1.825	1.149	1.046	1.065	1.672	6.035	4.395			
QUOTE PROGETTO		2.789	2.804	2.789	2.273	2.789	2.789	2.789	2.789	2.789	2.789	2.789	2.789	2.789	2.789	2.789	2.789	
DIST. PARZIALI PROGETTO	17.157	1.400	0.550	0.550	2.750	2.750	0.550	0.550	0.650	0.700	6.350	6.350	0.550	0.550	0.550	0.550	13.180	3.478

RILEVATI	
RILEVATO	103.829 mq
SOPRASTRUTTURA STRADALE	
CASSONETTO	12.700 m
MURI	
MURO	0.740 mq
MANUFATTI	
CAVALETTA	0.170 mq

NOTA: Poli in sabbia disposti a quinconce
 Ø600 i=1.80m L=5.00m Q.T.=0.70m s.l.m.m.

SEZIONE N. : 125 SEZIONE N. : 56
 QT. PROGETTO : 2.806 QT. PROGETTO : 3.746
 DIST. PRG. : 1557.925 DIST. PRG. : 1225.000
 DIST. PREC. : 25.000
 DIST. SUCC. : 25.000

SCALA 1:100

QT. RIF. -4.023

QUOTE TERREND	-2.105	-1.522	-1.365	-1.511	-1.418	-0.938	-0.039	-0.039	-0.039	1.339	2.453	2.493	2.493	2.493	2.493	2.493	2.497	2.544	2.510	
DIST. PARZIALI TERREND	13.821	0.475	0.948	1.658	8.207	15.358	0.828	2.577	2.248	0.525	0.498	0.498	0.498	0.498	0.498	0.498	4.533	1.569	1.128	4.974
QUOTE PROGETTO	2.651	2.790	2.804	2.790	2.790	2.790	2.790	2.790	2.790	2.790	2.790	2.790	2.790	2.790	2.790	2.790	2.790	2.790	2.790	2.790
DIST. PARZIALI PROGETTO	13.897	1.400	0.550	0.550	2.750	2.750	0.550	0.550	0.650	0.700	6.350	6.350	0.550	0.550	0.550	0.550	13.866	3.551		

RILEVATI	
RILEVATO	106.854 mq
SOPRASTRUTTURA STRADALE	
CASSINETTO	12.700 m
MURI	
MURO	0.740 mq
MANUFATTI	
CANALETTA	0.170 mq

SEZIONE N. : 123 SEZIONE N. : 57
 QT. PROGETTO : 2.807 QT. PROGETTO : 3.798
 DIST. PROG. : 1532.925 DIST. PROG. : 1250.000
 DIST. PREC. : 25.000
 DIST. SUCC. : 25.000

NOTA: Pali in sabbia disposti a quincunce
 Ø600 i=1.80m L=5.00m Q. T.=0.70m s. l. m. m.

SCALA 1:100

QT. RIF. -4.489

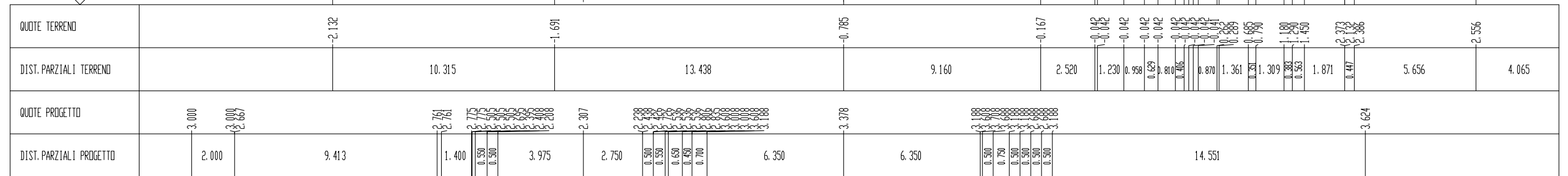

RILEVATI	
RILEVATO	123.357 mq
SOPRASTRUTTURA STRADALE	
CASSINETTO	12.700 m
MURI	
MURO	0.740 mq
MANUFATTI	
CANALETTA	0.170 mq

SEZIONE N. : 121 SEZIONE N. : 58
 QT. PROGETTO : 2.809 QT. PROGETTO : 3.851
 DIST. PROG. : 1507.925 DIST. PROG. : 1275.000
 DIST. PREC. : 25.000
 DIST. SUCC. : 25.000

NOTA: Pali in sabbia disposti a quincunce
 Ø600 i=1.80m L=5.00m Q. T.=0.70m s. l. m. m.

SCALA 1:100

QT. RIF. -4.967

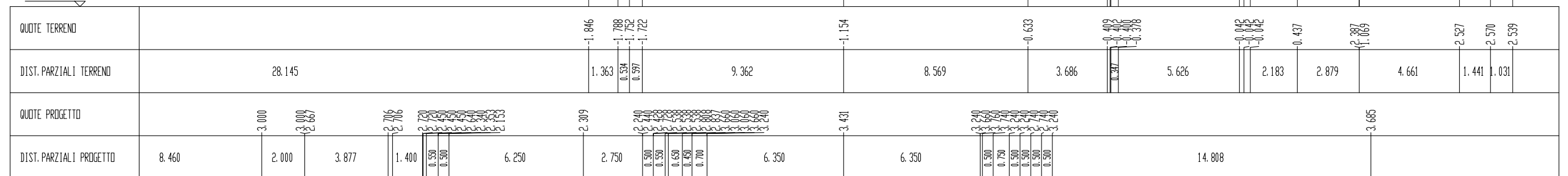

RILEVATI	
RILEVATO	135.853 mq
STRUTTURAZIONE STRADALE	
CASSONETTO	13.200 m
MURI	
MURO	0.740 mq
MANUFATTI	
CANALETTA	0.170 mq

NTA: Pali in sabbia disposti a quinconce
Ø600 i=1.80m L=5.00m Q. T.=0.70m s. l. n. n.

SEZIONE N. : 101
QT. PROGETTO : 2.825
DIST. PRG. : 1257.925

SEZIONE N. : 69
QT. PROGETTO : 4.376
DIST. PRG. : 1525.000
DIST. PREC. : 25.000
DIST. SUCC. : 25.000

SCALA 1:100

QT. RIF. -5.160

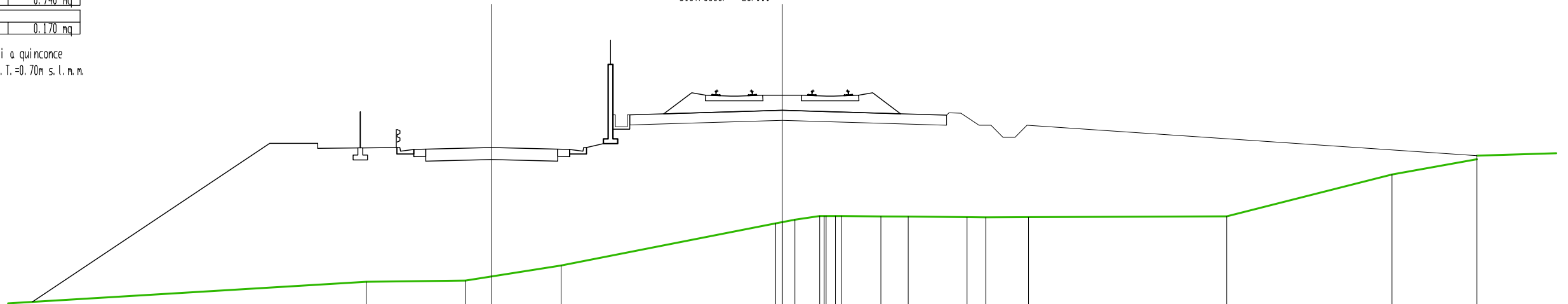

QUOTE TERRENO			-2.761		-2.707		-2.081			0.267	0.178	0.056	0.056	0.056	0.056	0.056	0.039	0.046					-0.037		1.703	0.236	0.488
DIST. PARZIALI TERRENO		15.152		4.135		3.983		8.942		0.530	0.032	0.393	1.644	1.137	2.453	0.776	1.782		8.260				6.882		3.539		5.368
QUOTE PROGETTO	-3.594		3.000	2.099	2.810	0.864	0.864	0.864	0.864	0.864	0.864	0.864	0.864	0.864	0.864	0.864	0.864	0.864	0.864	3.956							4.301
DIST. PARZIALI PROGETTO		9.886		2.000	1.675	1.400	0.590	0.590	0.590	0.590	0.590	0.590	0.590	0.590	0.590	0.590	0.590	0.590	0.590						18.368		

RILEVATI	
RILEVATO	147.205 mq
STRUTTURAZIONE STRADALE	
CASSONETTO	13.200 m
MURI	
MURO	0.740 mq
MANUFATTI	
CANALETTA	0.170 mq

NTA: Pali in sabbia disposti a quinconce
Ø600 i=1.80m L=5.00m Q. T.=0.70m s. l. n. n.

SEZIONE N. : 99
QT. PROGETTO : 2.827
DIST. PRG. : 1232.925

SEZIONE N. : 70
QT. PROGETTO : 4.428
DIST. PRG. : 1550.000
DIST. PREC. : 25.000
DIST. SUCC. : 25.000

SCALA 1:100

QT. RIF. -5.116

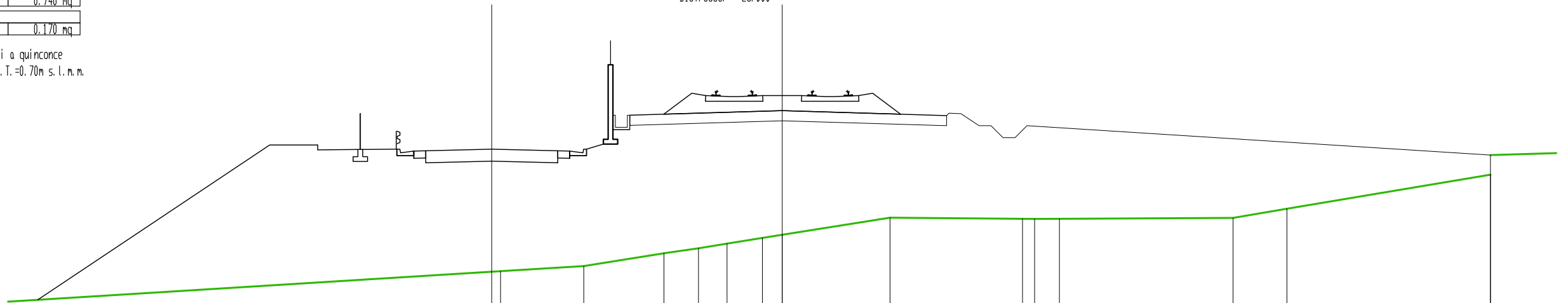

QUOTE TERRENO					-2.255		-2.044		-1.508	-1.303	-1.106	-0.870	-0.739		-0.026				-0.075	-0.078	-0.074						-0.037	-0.346		0.579	1.763
DIST. PARZIALI TERRENO		22.890			3.468		3.339		1.441	1.190	1.470	0.826	4.493		5.518				0.94	1.037				7.231		2.247		8.478		5.360	
QUOTE PROGETTO	-3.447		3.000	2.099	2.811	0.865	0.865	0.865	0.865	0.865	0.865	0.865	0.865	0.865	0.865	0.865	0.865	0.865	0.865	4.008										4.370	
DIST. PARZIALI PROGETTO		9.666		2.000	1.675	1.400	0.590	0.590	0.590	0.590	0.590	0.590	0.590	0.590	0.590	0.590	0.590	0.590	0.590									18.903			

RTLEVATI	
RTLEVATO	133.366 mq
SUVRISTRUTTURA STRADALE	
CASSONETTO	13.200 m
MURI	
MURO	0.680 mq
MANUFATTI	
CANALETTA	0.170 mq

NOTA: Pali in sabbia disposti a quinconce
 Ø600 i=1.80m L=5.00m Q.T.=0.70m s.l.m.n.

SEZIONE N. : 75
 QT. PROGETTO : 4.579
 DIST. PROG. : 1650.000
 DIST. PREC. : 20.308
 DIST. SUCC. : 25.000

SCALA 1:100

QT. RIF. -5.175

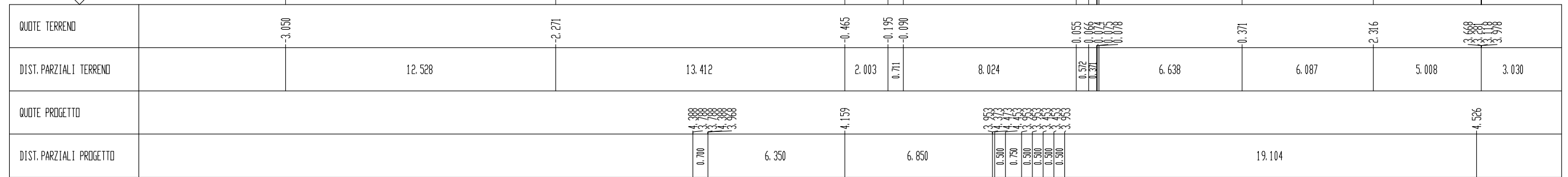

RTLEVATI	
RTLEVATO	119.284 mq
SUVRISTRUTTURA STRADALE	
CASSONETTO	13.200 m
MURI	
MURO	0.680 mq
MANUFATTI	
CANALETTA	0.170 mq

NOTA: Pali in sabbia disposti a quinconce
 Ø600 i=1.80m L=5.00m Q.T.=0.70m s.l.m.n.

SEZIONE N. : 88
 QT. PROGETTO : 2.835
 DIST. PROG. : 1108.386

SEZIONE N. : 76
 QT. PROGETTO : 4.572
 DIST. PROG. : 1675.000
 DIST. PREC. : 25.000
 DIST. SUCC. : 25.000

SCALA 1:100

QT. RIF. -5.193

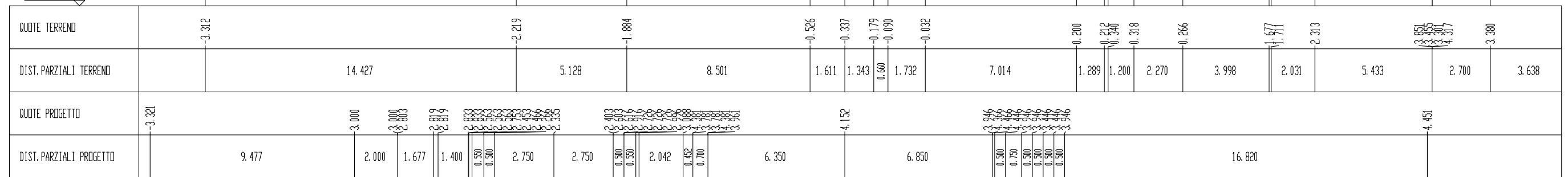

RTLEVATI	
RTLEVATO	101.248 mq
SOPRASTRUTTURA STRADALE	
CASSINETTO	13.200 m
MURI	
MURO	0.680 mq
MANIFATTI	
CANALETTA	0.170 mq

NOTA: Pali in sabbia disposti a quinconce
 Ø600 i=1.80m L=5.00m Q.T.=0.70m s.l.m.m.

SEZIONE N. : 77
 QT. PROGETTO : 4.559
 DIST. PRDG. : 1700.000
 DIST. PREC. : 25.000
 DIST. SUCC. : 25.000

SCALA 1:100

QT. RIF. -5.221



QUOTE TERREND	-3.352	-3.341	-3.296		-2.318		-0.582	-0.252	-0.152	-0.090	-0.009	0.107		0.315	0.264	0.403	0.377	1.243		3.809	3.942	3.979	4.157	4.149	3.507	3.605	3.690
DIST. PARZIALI TERREND	2.078	0.901		14.879		8.719	1.751	0.324	1.659	2.323		5.012	2.098	0.985	0.377	2.258		6.444	1.113	1.943	3.392	2.951	1.689				
QUOTE PROGETTO						4.469	3.169	3.169	3.169	4.139		3.934	3.354	4.454	4.434	3.934	3.934	3.934		4.349							
DIST. PARZIALI PROGETTO						0.700	6.350		6.850			0.500	0.750	0.500	0.500	0.500	0.500		13.842								

SCAVI E BONIFICHE	
STERRI	0.669 mq
RTLEVATI	
RTLEVATO	81.448 mq
SOPRASTRUTTURA STRADALE	
CASSINETTO	13.200 m
MURI	
MURO	0.680 mq
MANIFATTI	
CANALETTA	0.170 mq

NOTA: Pali in sabbia disposti a quinconce
 Ø600 i=1.80m L=5.00m Q.T.=0.70m s.l.m.m.

SEZIONE N. : 82
 QT. PROGETTO : 2.838
 DIST. PRDG. : 1058.049

SEZIONE N. : 78
 QT. PROGETTO : 4.547
 DIST. PRDG. : 1725.000
 DIST. PREC. : 25.000
 DIST. SUCC. : 25.000

SCALA 1:100

QT. RIF. -5.208

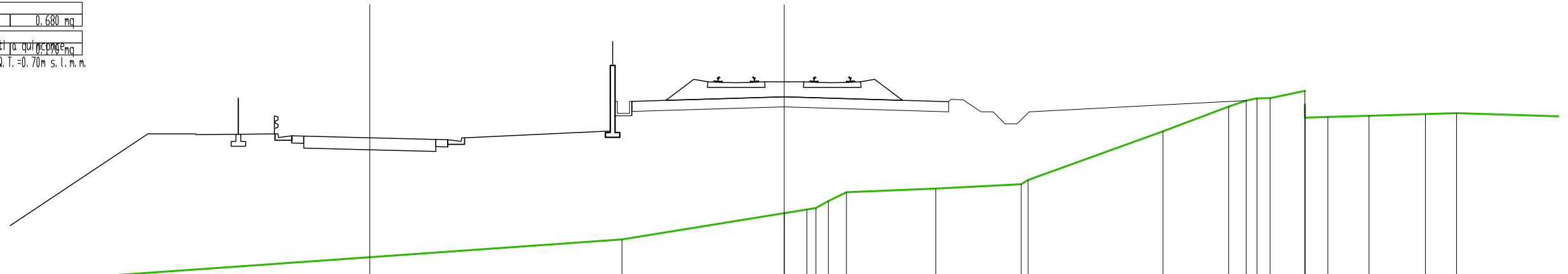

QUOTE TERREND	-3.090								-1.401		-0.305	-0.150	-0.150	-0.190	0.569		0.719		0.900	1.080		3.105	4.142	4.389	4.481	4.491	4.795	4.228	4.099	3.676	3.757	3.825	3.864
DIST. PARZIALI TERREND					23.946				6.762		0.941	0.390	0.514	0.754		3.723		3.557		5.617	2.739		0.732	0.448	0.549	1.448	0.959	1.714	2.348	1.301	4.742		
QUOTE PROGETTO		3.000	2.968	2.985	2.985	2.999	2.999	2.999	2.999	2.999	2.999	2.999	2.999	2.999	2.999	2.999	2.999	2.999	2.999	2.999	2.999	2.999	2.999	2.999	2.999	2.999	2.999	2.999	2.999	2.999	2.999	2.999	2.999
DIST. PARZIALI PROGETTO	9.553	2.000	1.674	1.400	0.550	0.500	2.750	2.750	0.500	0.550	5.818	0.449	0.700		6.350	4.127		6.850		11.025						4.252							

SCAVI E BONIFICHE	
STERRO	0.960 mq
RILEVATI	
RILEVATO	66.904 mq
SOVRASTRUTTURA STRADALE	
CASSONETTO	13.200 m
MURI	
MURO	0.680 mq
MANUFATTI	
CANALETTA	0.170 mq

NOTA: Pali in sabbia disposti a quinconce
 Ø600 i=1.80m L=5.00m Q.T.=0.70m s.l.m.m.

SEZIONE N. : 80
 QT. PROGETTO : 2.839
 DIST. PROG. : 1032.737

SEZIONE N. : 79
 QT. PROGETTO : 4.534
 DIST. PROG. : 1750.000
 DIST. PREC. : 25.000
 DIST. SUCC. : 25.000

SCALA 1:100

QT. RIF. -4.687

QUOTE TERREND	3.309	-2.361	-1.197	-0.689	0.124	0.090	-0.916	1.535	1.562	1.564	2.361	4.220	4.554	4.877	3.888	3.821	3.922	4.009	3.848
DIST. PARZIALI TERREND	10.664	8.921	3.398	3.783	1.872	1.046	4.512	1.810	2.127	5.161	1.675	1.490	3.392	2.915	5.337	0.970			
QUOTE PROGETTO	3.000	3.000	2.820	2.820	2.834	2.834	2.834	2.834	2.834	2.834	2.834	2.834	2.834	2.834	2.834	2.834	2.834	2.834	2.834
DIST. PARZIALI PROGETTO	2.000	1.736	1.400	0.950	0.900	4.021	2.750	0.500	0.500	6.164	0.450	0.700	6.350	4.114	6.850	3.919	3.820	3.820	3.820

SCAVI E BONIFICHE	
STERRO	1.413 mq
RILEVATI	
RILEVATO	67.026 mq
SOVRASTRUTTURA STRADALE	
CASSONETTO	13.200 m
MURI	
MURO	0.680 mq
MANUFATTI	
CANALETTA	0.170 mq

NOTA: Pali in sabbia disposti a quinconce
 Ø600 i=1.80m L=5.00m Q.T.=0.70m s.l.m.m.

SEZIONE N. : 78
 QT. PROGETTO : 2.841
 DIST. PROG. : 1007.737

SEZIONE N. : 80
 QT. PROGETTO : 4.522
 DIST. PROG. : 1775.000
 DIST. PREC. : 25.000
 DIST. SUCC. : 25.000

SCALA 1:100

QT. RIF. -4.260

QUOTE TERREND	-2.182	-0.456	0.192	0.090	1.035	1.367	1.536	1.631	1.929	4.316	4.567	4.882	4.645	4.470	3.912	4.002	4.101	3.976	3.911	4.461
DIST. PARZIALI TERREND	23.930	9.548	1.136	0.439	2.056	0.689	3.984	1.933	0.816	6.246	0.852	1.405	0.733	3.012	3.290	4.138	2.164			
QUOTE PROGETTO	3.000	3.000	2.738	2.738	2.738	2.738	2.738	2.738	2.738	2.738	2.738	2.738	2.738	2.738	2.738	2.738	2.738	2.738	2.738	2.738
DIST. PARZIALI PROGETTO	2.000	1.675	1.400	0.500	0.500	6.250	2.750	0.500	0.500	6.168	0.450	0.700	6.350	4.102	6.850	3.896	3.816	3.816	3.816	3.816

SCAVI E BONIFICHE	
STERRO	0,084 mq
RILEVATI	
RILEVATO	74,427 mq
SOVRASTRUTTURA STRADALE	
CASSINETTO	12,700 m
MURI	
MURO	0,740 mq
MANUFATTI	
CANALETTA	0,170 mq

NOTA: Pali in sabbia disposti a quinconce
 Ø600 i=1,80m L=5,00m Q.T.=0,70m s.l.m.m.

SEZIONE N. : 62 SEZIONE N. : 89
 QT. PROGETTO : 2,854 QT. PROGETTO : 4,422
 DIST. PRDG. : 807,737 DIST. PRDG. : 1975,000
 DIST. PREC. : 11,000
 DIST. SUCC. : 25,000

SCALA 1:100

QT. RIF. -4,708

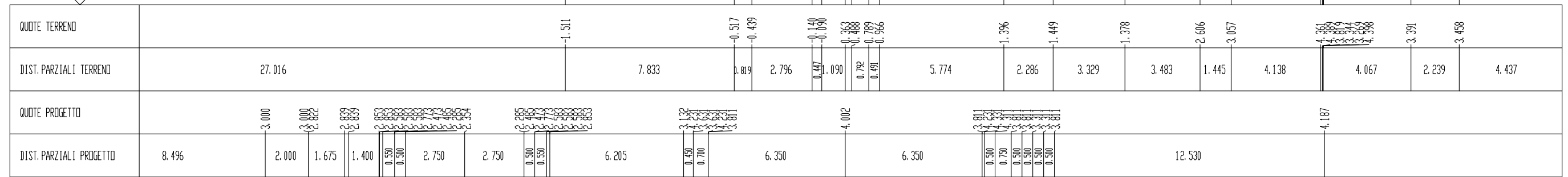

SCAVI E BONIFICHE	
STERRO	0,176 mq
RILEVATI	
RILEVATO	67,269 mq
SOVRASTRUTTURA STRADALE	
CASSINETTO	12,700 m
MURI	
MURO	0,740 mq
MANUFATTI	
CANALETTA	0,170 mq

NOTA: Pali in sabbia disposti a quinconce
 Ø600 i=1,80m L=5,00m Q.T.=0,70m s.l.m.m.

SEZIONE N. : 60 SEZIONE N. : 90
 QT. PROGETTO : 2,856 QT. PROGETTO : 4,409
 DIST. PRDG. : 782,737 DIST. PRDG. : 2000,000
 DIST. PREC. : 25,000
 DIST. SUCC. : 25,000

SCALA 1:100

QT. RIF. -5,182

