

SEZIONE A-A VASCA N.2

SCALA 1:100

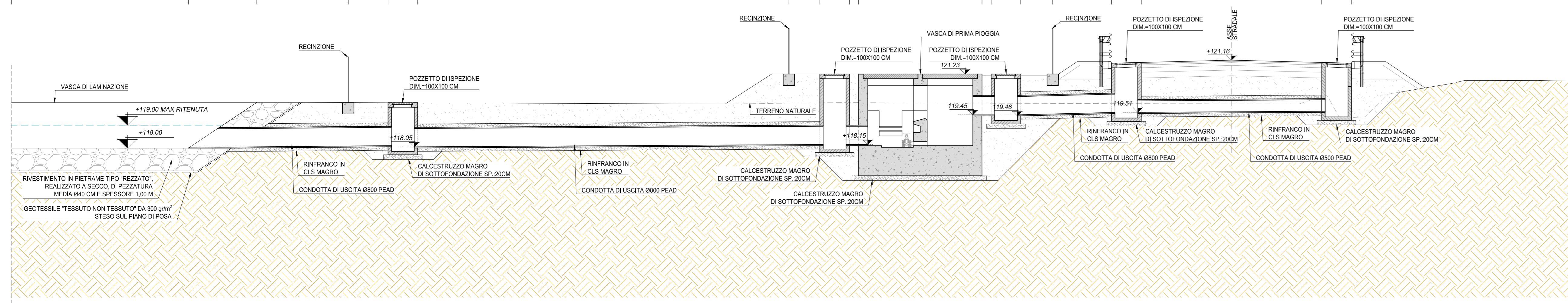

SEZIONE C-C VASCA N.2

SCALA 1:100

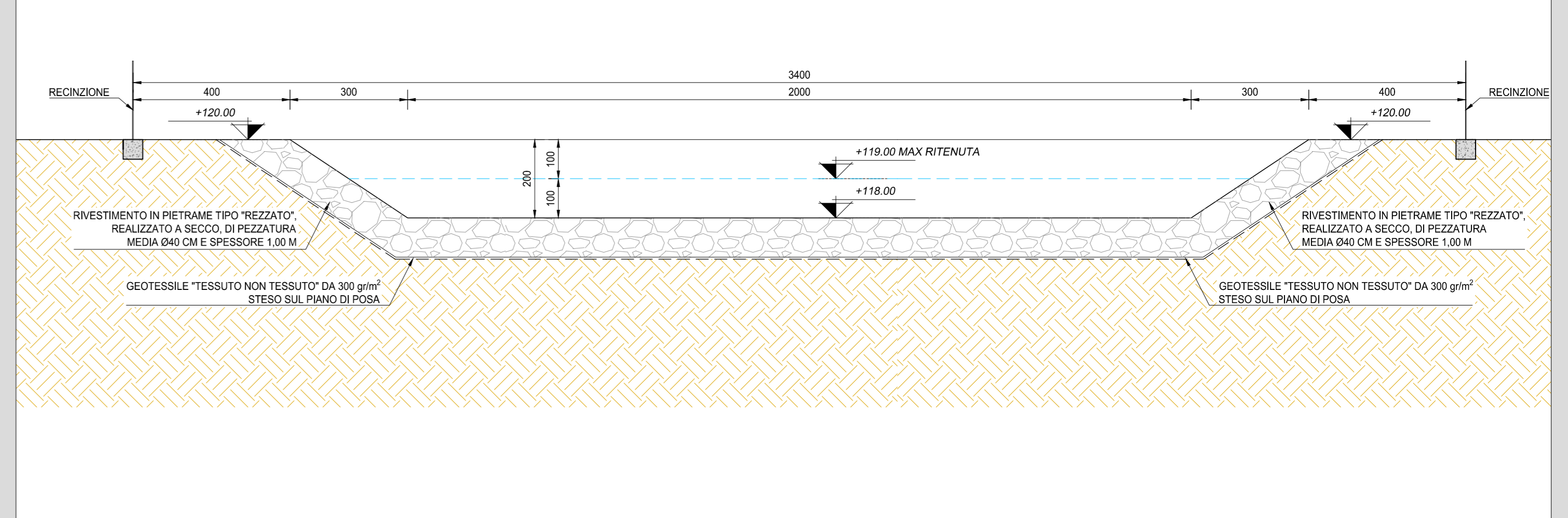

SEZIONE B-B VASCA N.2

SCALA 1:100

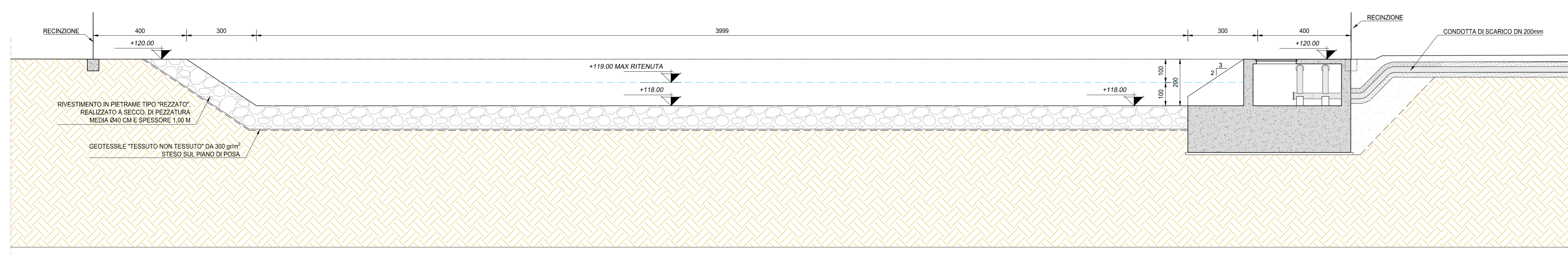

SEZIONE D-D - IMPIANTO DI SOLLEVAMENTO

SCALA 1:50

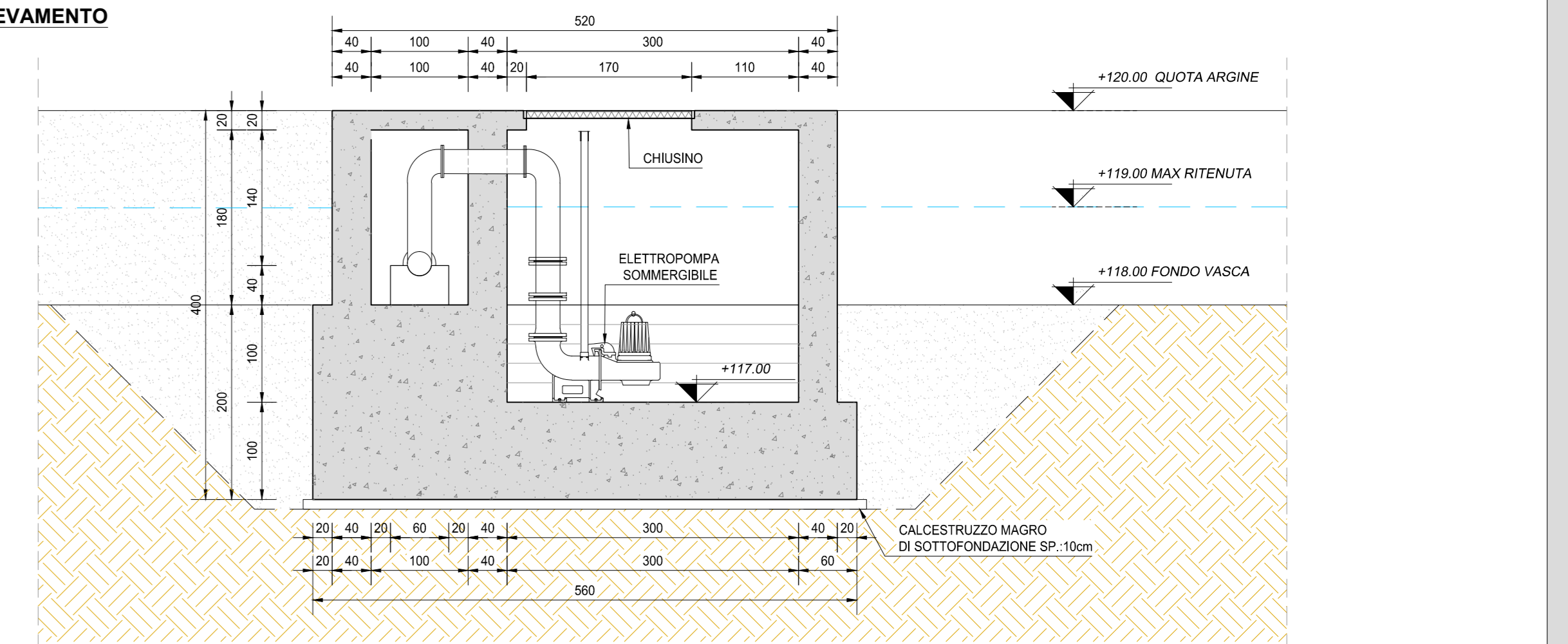

PIANTA OPERA IMPIANTO SOLLEVAMENTO

SCALA 1:50

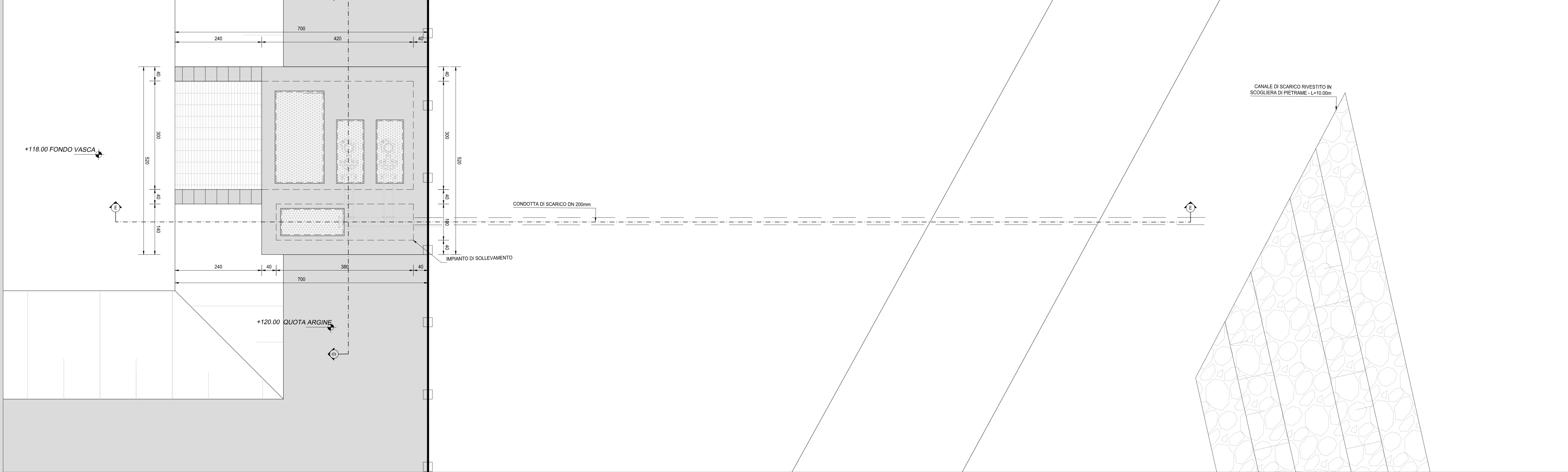

SEZIONE TIPO DI POSA DEL COLLETTORE DI IMMISSIONE NELLA VASCA DI LAMINAZIONE

SCALA 1:20

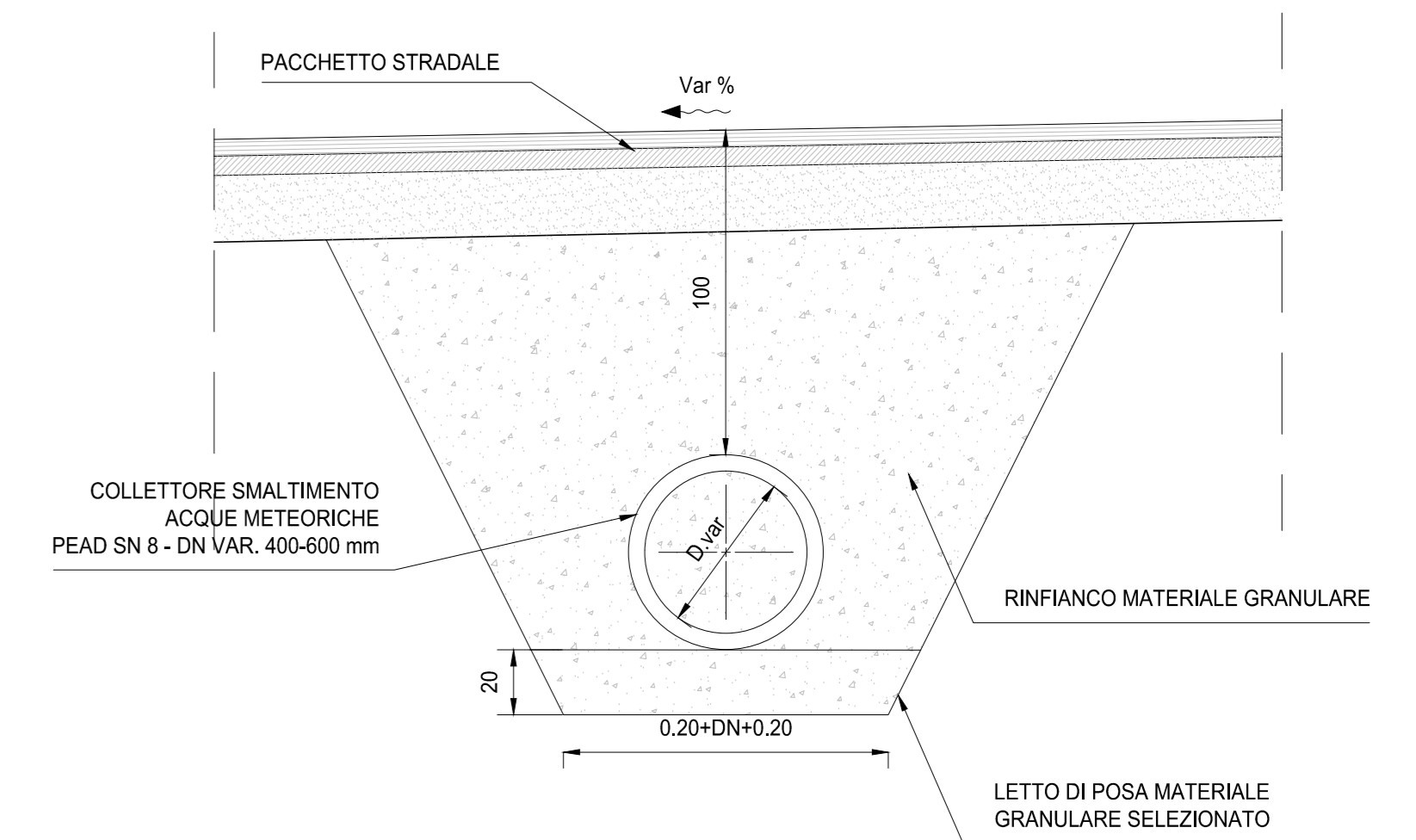

SEZIONE E-E - CONDOTTA DI SCARICO

SCALA 1:50

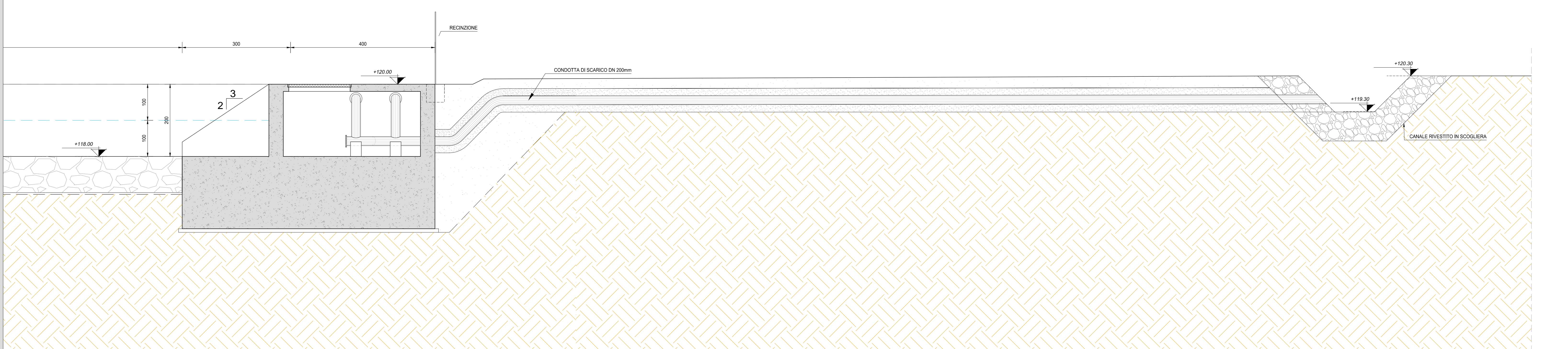

ANAS S.p.A.
 Direzione Progettazione e Realizzazione Lavori

LAVORI DI COLLEGAMENTO TRA LA S.S.11 A MAGENTA E LA TANGENZIALE OVEST DI MILANO

VARIANTE DI ABBIATEGRASSO E ADEGUAMENTO IN SEDE DEL TRATTO ABBIATEGRASSO-VIGEVANO FINO AL PONTE SUL FIUME TICINO

1° STRALCIO DA MAGENTA A VIGEVANO - TRATTA C

PROGETTO ESECUTIVO

STUDIO CORONA	ING. RENATO DEL PRETE	ECOPLAN	GE
ING. VALERIO BAIETTI	ING. STEFANO DEL PRATE	ARCH. MICHELE FRULLI	ING. GIANFRANCO BAIETTI
ING. FERRUCIO VERRI	ING. GIANFRANCO BAIETTI	ING. GIANFRANCO BAIETTI	ING. GIANFRANCO BAIETTI
ING. GIANFRANCO BAIETTI	ING. GIANFRANCO BAIETTI	ING. GIANFRANCO BAIETTI	ING. GIANFRANCO BAIETTI

VISTO IL RESPONSABILE DEL PROCEDIMENTO

ING. GIANFRANCO BAIETTI

ING. GIANFRANCO BAIETTI

ING. GIANFRANCO BAIETTI

ING. GIANFRANCO BAIETTI

FC19

F - PROGETTO IDRAULICO

FC - RACCOLTA ACQUE DI PIATTAFORMA

PARTICOLARI VASCA N.02

PROGETTO	NUMERO FILE	REVISIONE	SCALA
LO203	FC19-P000M0R004_B.dwg	B	VARIE

REV.	DESCRIZIONE	DATA	REDATTO	VERIFICATO	APPROVATO
C	EMMISSIONE A SEGUITO DI RAPPORTO INTERMEDIO DI VERIFICA	FEBBRAIO 2019	ING. GIUSEPPE CRISA	ING. GAETANO RANIERI	ING. VALERIO BAIETTI
B	EMMISSIONE	SETTEMBRE 2018	ING. GIUSEPPE CRISA	ING. GAETANO RANIERI	ING. VALERIO BAIETTI
A	EMMISSIONE				