

SEZIONE A-A  
SCALA 1:50

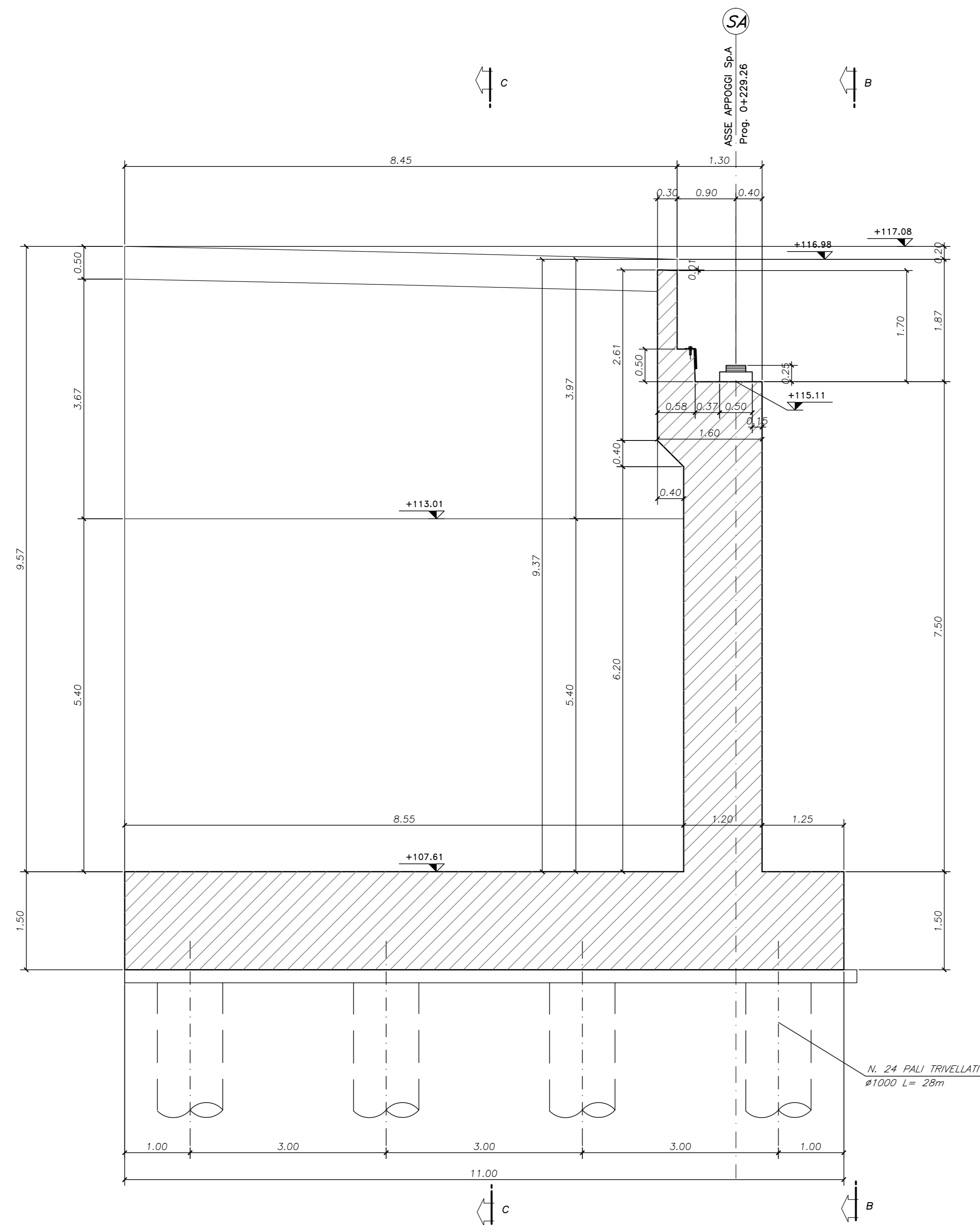

VISTA FRONTALE SPALLA B-B  
SCALA 1:50

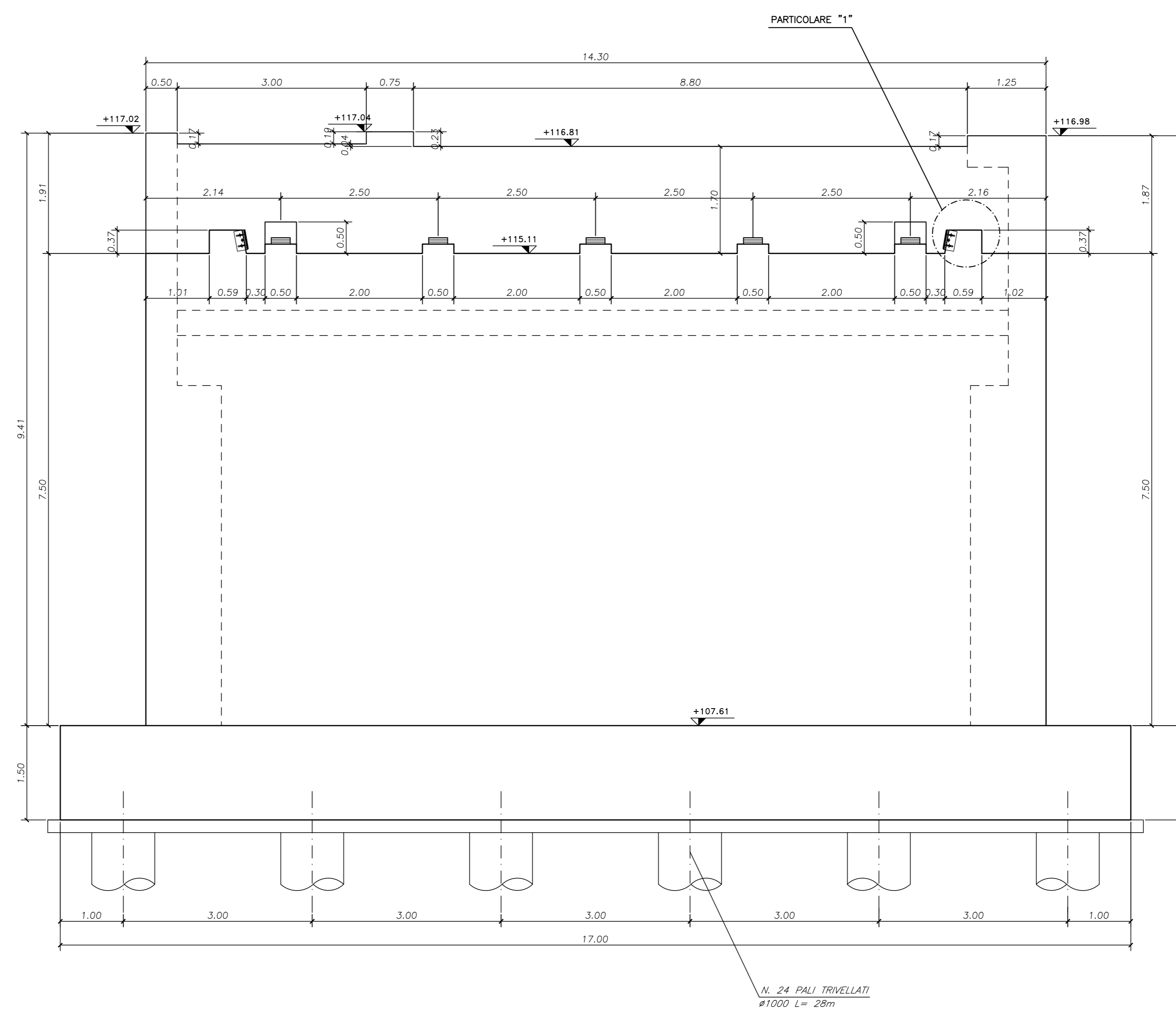

PARTICOLARE 1  
SCALA 1:10

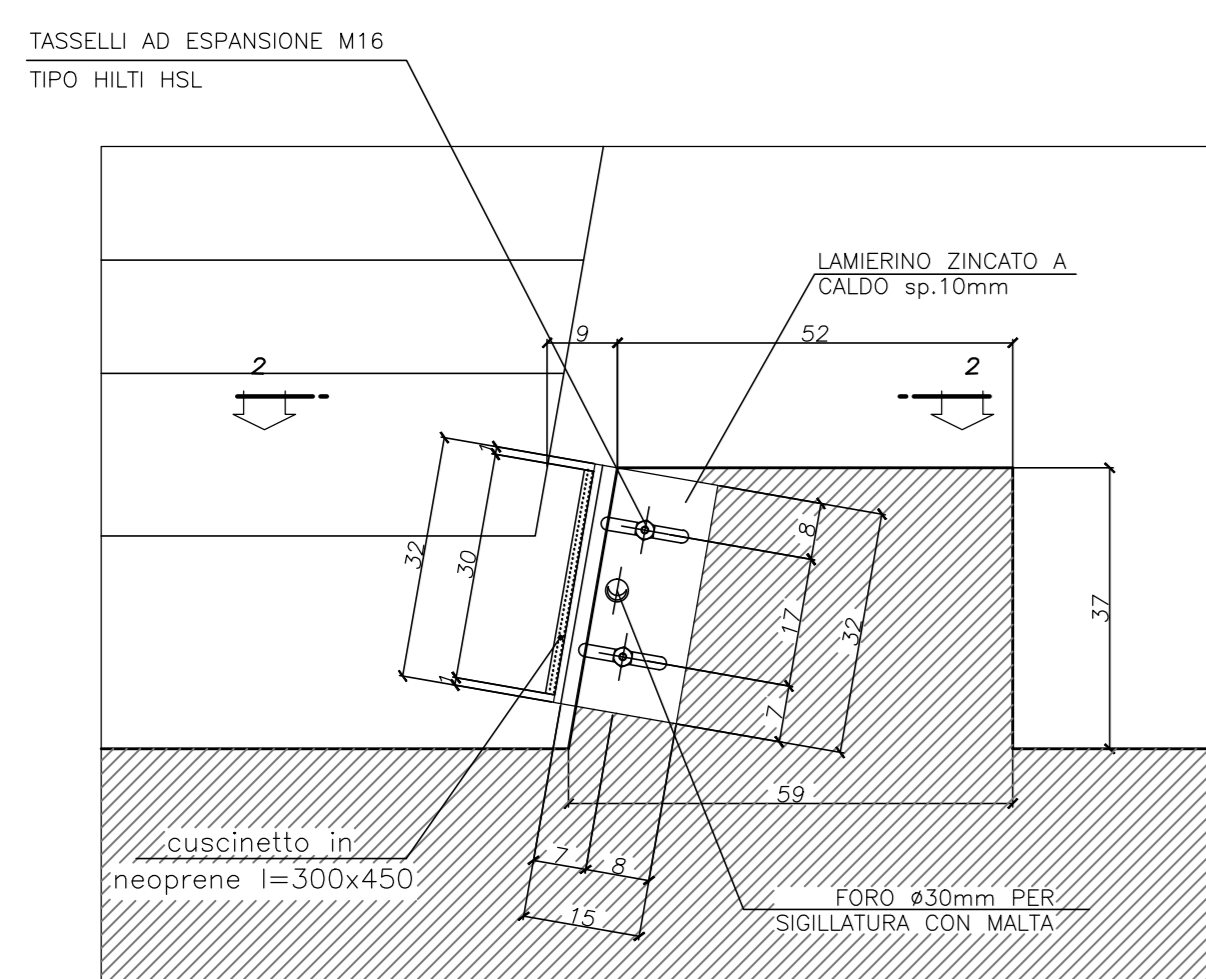

PARTICOLARE 2  
SCALA 1:10

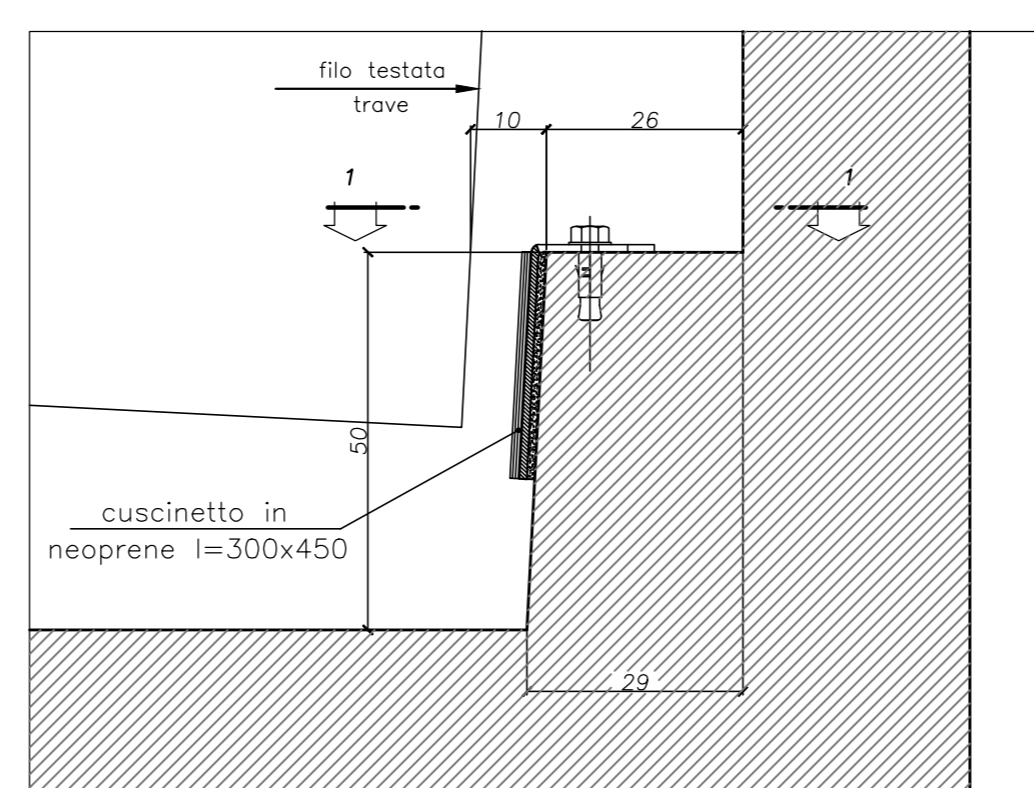

VISTA 2-2  
SCALA 1:10

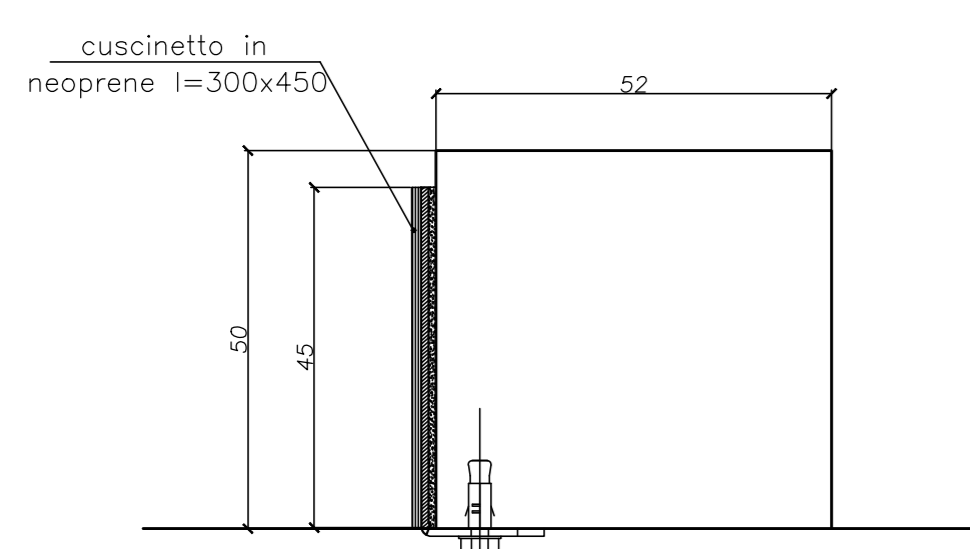

VISTA 1-1  
SCALA 1:10

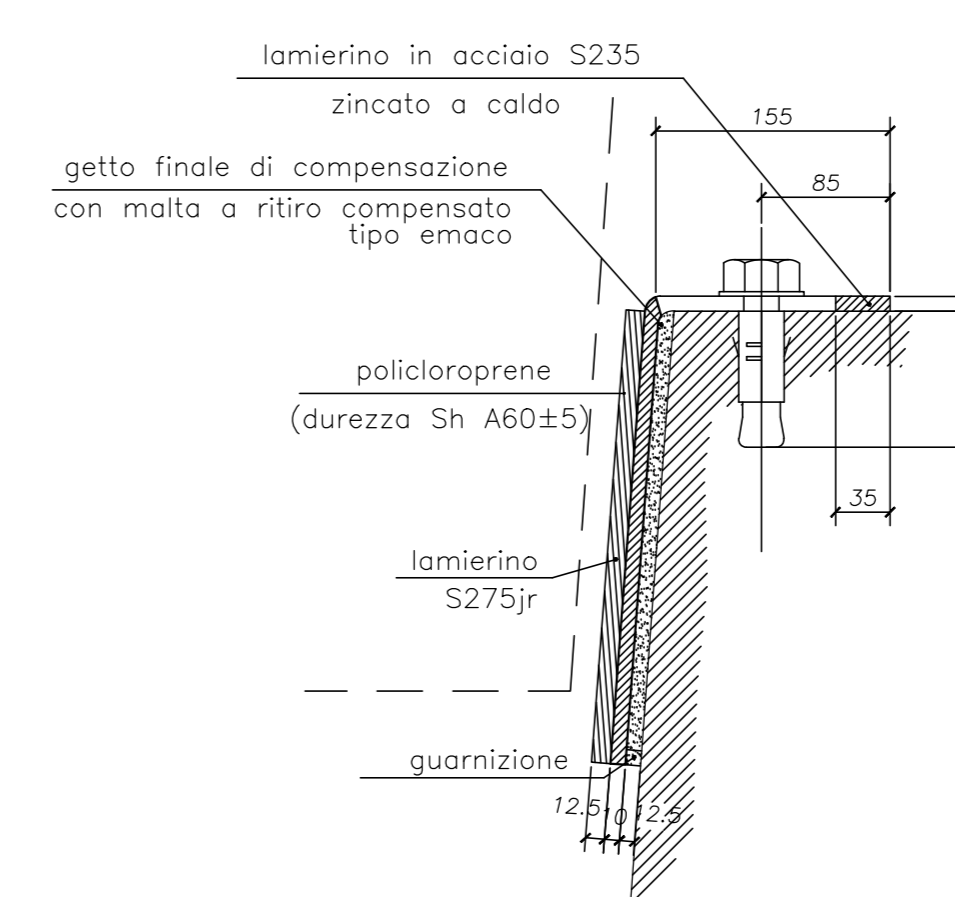
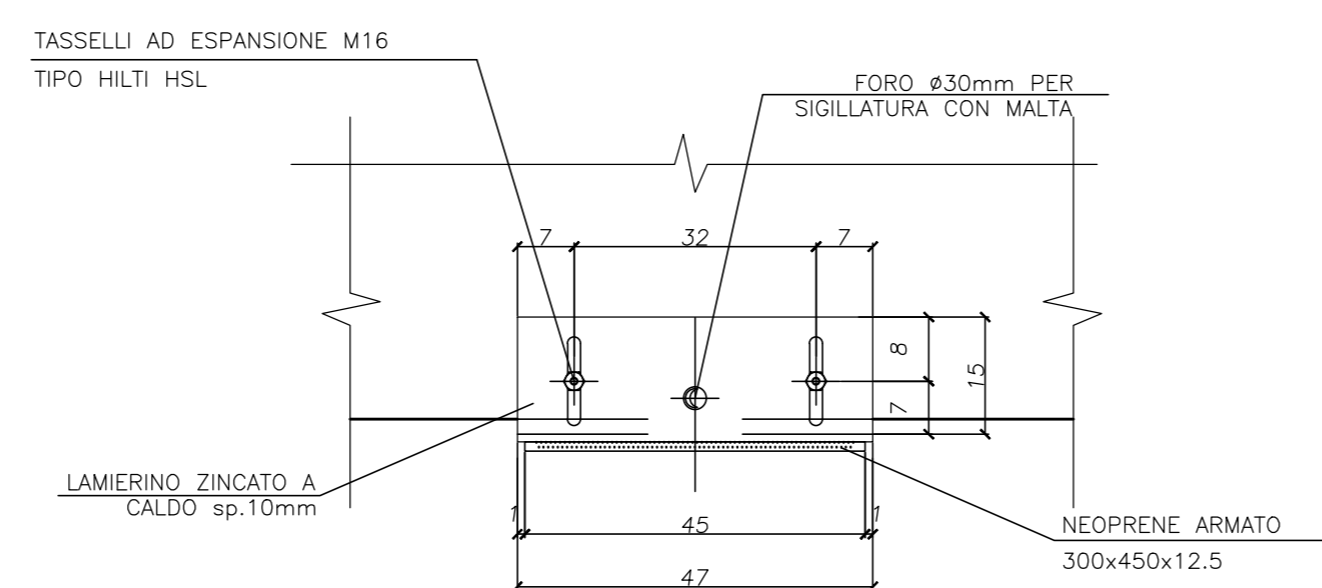

N.B.  
- I RITINI ANTISISMICI DEVONO ESSERE GETTATI DOPO IL VARO DELLE TRAVI E RELATIVO INGHISSAGGIO APPOGGI

NOTE:

PER LA TABELLA MATERIALI SI RIMANDA ALL'ELABORATO HG01\_P03CV17STRD01\_B

**ANAS S.p.A.**  
Direzione Progettazione e Realizzazione Lavori

LAVORI DI COLLEGAMENTO TRA LA S.S.11 A MAGENTA E LA TANGENZIALE OVEST DI MILANO

VARIANTE DI ABBIATEGRASSO E ADEGUAMENTO IN SEDE DEL TRATTO ABBIATEGRASSO-VIGEVANO FINO AL PONTE SUL FIUME TICINO

1° STRALCIO DA MAGENTA A VIGEVANO - TRATTA C

PROGETTO ESECUTIVO

<b>STUDIO CORONA</b> Ing. Renato Vanni Architetto	<b>ING. RENATO DEL PRETE</b> Ing. Renato Del Prete Ingegnere	<b>ECOPLAN</b> Ing. Renata Furlan Ingegnere	<b>EG</b> Ing. Daniele Esposito Ingegnere
<b>UNING</b> Ing. Renato Vanni Architetto	<b>SETAC</b> Prof. Ing. Luigi Marzulli Ingegnere	<b>ARKE</b> Ing. Giuseppe Agostini Ingegnere	<b>DOTI GEOL. DANIO GIULIO</b> Dott. Geol. Danilo Gotti Geologo
<b>ING. GIUSEPPE MALGERI</b> Dott. Ing. Giuseppe Danilo MALGERI	<b>ING. VALENTI BARTI</b> Ing. Valerio BARTI	<b>ING. GIUSEPPE MONTERISI</b> Prof. Ing. Giuseppe Luigi MONTERISI	<b>ING. GIUSEPPE COCCIELLO</b> Ing. Giuseppe COCCIELLO

**H - PROGETTO STRUTTURALE - OPERE PRINCIPALI**  
HG - CV17 - CAVALCAVIA SP. N. 183  
CARPENTERIA SPALLA A - TAVOLA 2 DI 2

CODICE PROGETTO <b>LO203</b>	NOME FILE HG20_P03CV17STRCP04_B.dwg	REVISIONE <b>B</b>	SCALA: 1:50 / 1:10
PROGETTO <b>LO203</b>	LIV. PROG. <b>E</b>	N. PROG. <b>1801</b>	CODICE ELAB. <b>P03CV17STRCP04</b>
<b>C</b>	EMMISSIONE A SEGUITO DI RAPPORTO INTERMEDIO DI VERIFICA IT/C-18800-01-AT-RA-0001	MARZO 2019	ING. STEFANIA RUGGERI
<b>A</b>	EMMISSIONE	SETTEMBRE 2018	ING. STEFANIA RUGGERI
REV.	DESCRIZIONE	DATA	REDATTO VERIFICATO APPROVATO