

RICHIAMI AD ALTRI ELABORATI
PER LA DEFINIZIONE DELLE CARATTERISTICHE DEI MATERIALI **HI01 - P00VI01STRD101**

PARTICOLARE PARATIA ARMATURA CORDOLO
SCALA 1:10

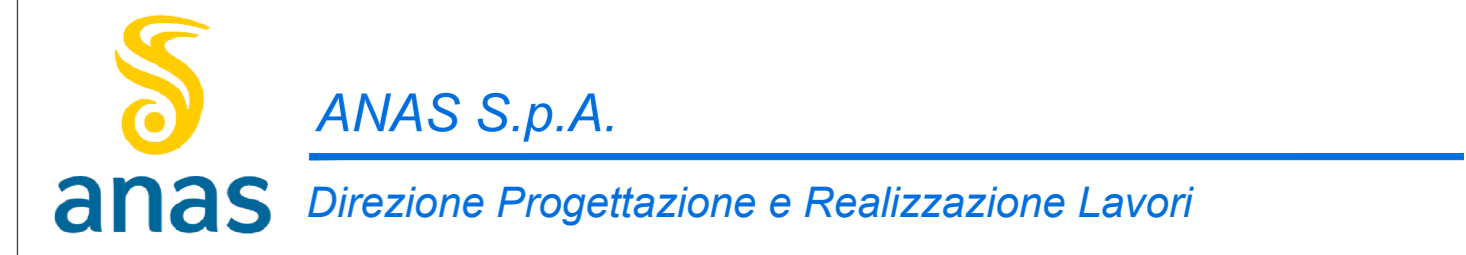
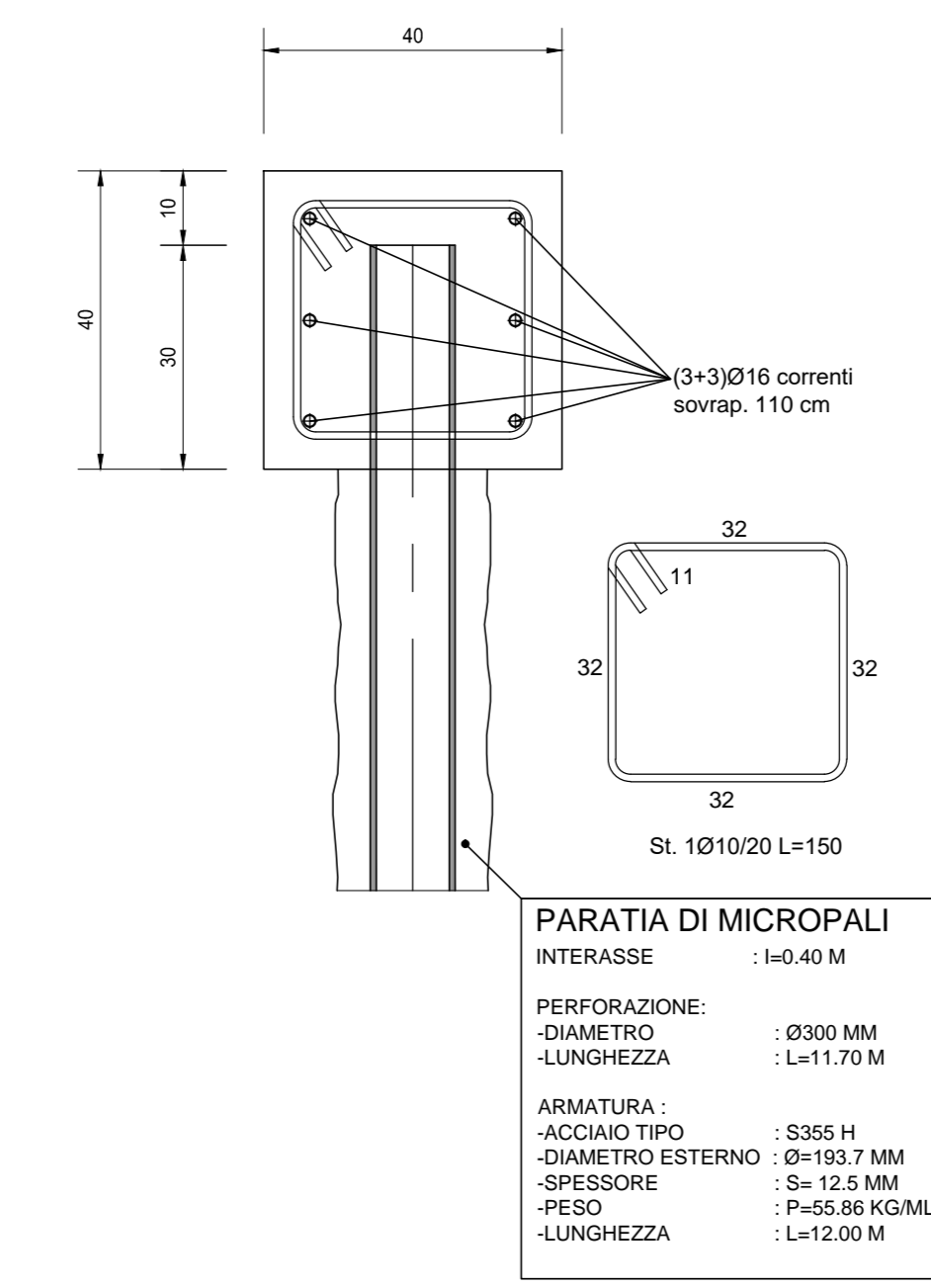

LAVORI DI COLLEGAMENTO TRA LA S.S.11 A MAGENTA E LA TANGENZIALE OVEST DI MILANO
VARIANTE DI ABBITEGRASSO E ADEGUAMENTO IN SEDE DEL TRATTO ABBITEGRASSO-VIGEVANO FINO AL PONTE SUL FIUME TICINO
1° STRALCIO DA MAGENTA A VIGEVANO - TRATTA C

PROGETTO ESECUTIVO

STUDIO CORONA Ing. Valerio Segni Ing. Renato Dal Pino	ING. RENATO DAL PINO Arch. Riccardo Frassin Ing. Gaetano Baretta	ECOPLAN Ing. Gaetano Baretta	EC Ing. Gaetano Baretta
UNING G.A.M. Prof. Ing. Matteo Saverio	SETAC Prof. Ing. Luigi Mariani	ARKE Ing. Giancarlo Argenteo	DOTI GEOL. DANILLO GALLO Dott. Geol. Danilo Gallo

VISTO IL RESPONSABILE DEL PROCEDIMENTO
Giuseppe Danilo Malgeri
Dott. Ing. Giuseppe Danilo MALGERI

INTEGRATORE DELLE PRESTAZIONI SPECIALISTICHE
Luigi Baretta
Ing. Luigi BARETTA

GEOLOGO
Luigi Monterisi
Prof. Ing. Luigi MONTERISI

IL COORDINATORE DELLA SICUREZZA IN FASE DI PROGETTO
Giancarlo Baretta
Ing. Giancarlo BARETTA

HI08.1
H - PROGETTO STRUTTURALE OPERE PRINCIPALI
HI - VI01 - VIADOTTO N.01 - SVINCOLO N.10
SEZIONE LONGITUDINALE E PROSPETTO DELL'OPERA

CODICE PROGETTO	LO203	NOME FILE	HI08.1-P00VI01STRD108_A.dwg	REVISIONE	A	SCALA:	1:200
PROGETTO	ELAB.	ELAB.	P00VI01STRD108				
C							
B							
A	EMISSIONE A SEGUITO DI RAPPORTO INTERMEDIO DI VERIFICA (D.T.C.1980/01-SS-AT-RN-00001)	GIUGNO 2019	ARCH. MAURO SASSO	ING. GAETANO BARETTA	ING. VALERIO BARETTA		
REV.	DESCRIZIONE	DATA	REDATTO	VERIFICATO	APPROVATO		