

PIANTA FONDAZIONI INFERIORE
SCALA 1:50

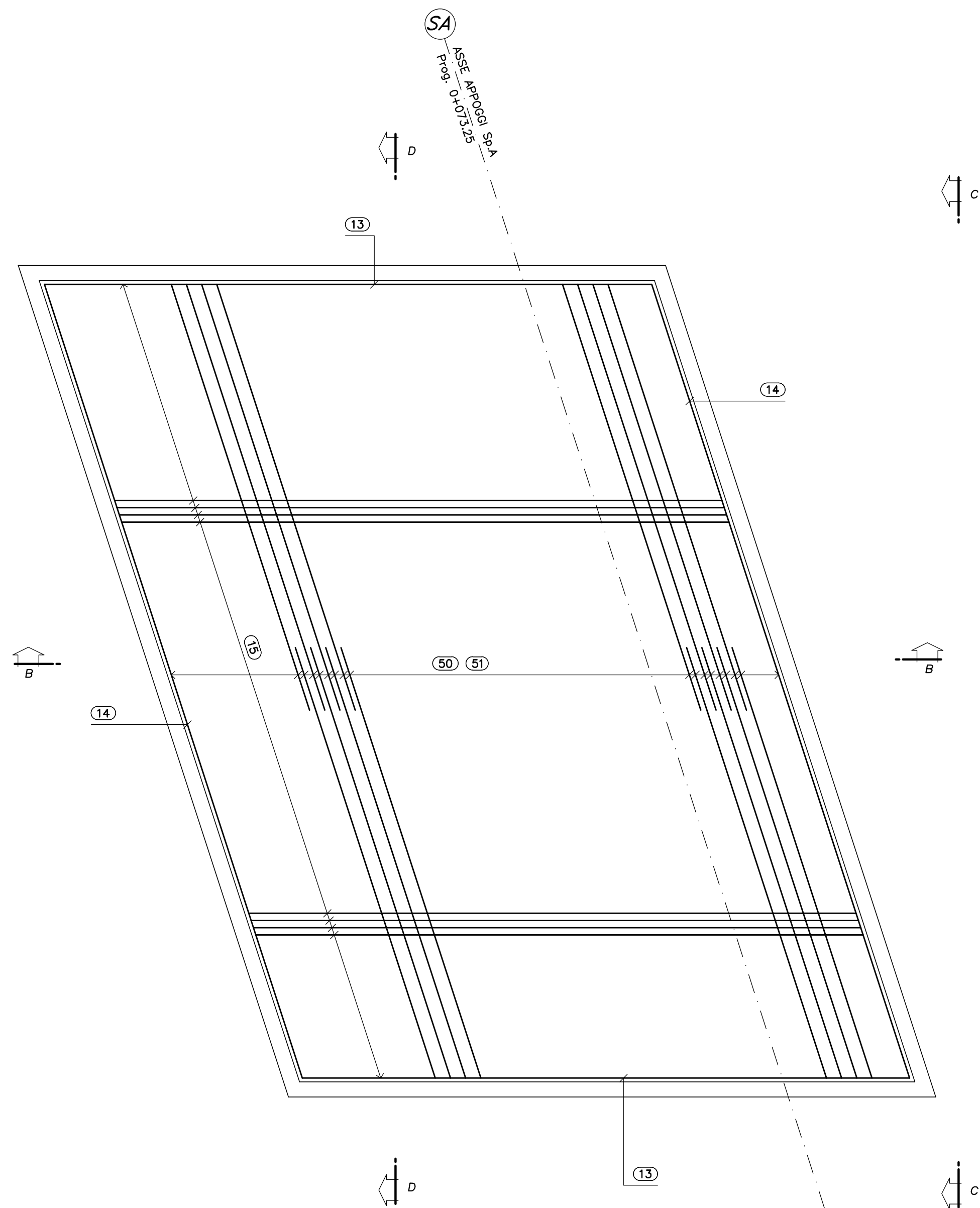

PIANTA FONDAZIONI SUPERIORE
SCALA 1:50

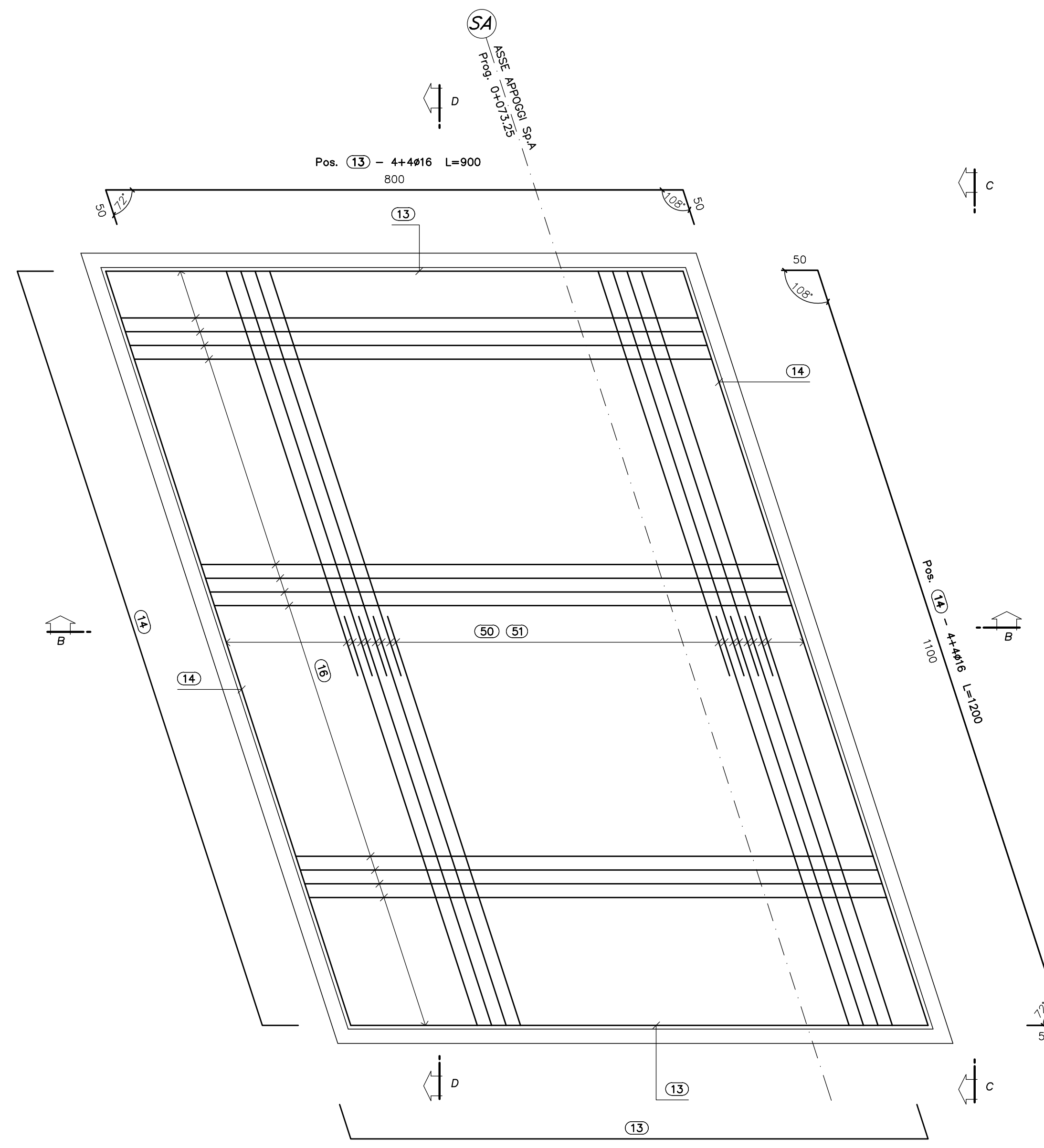

PIANTA SPICCATO
SCALA 1:50

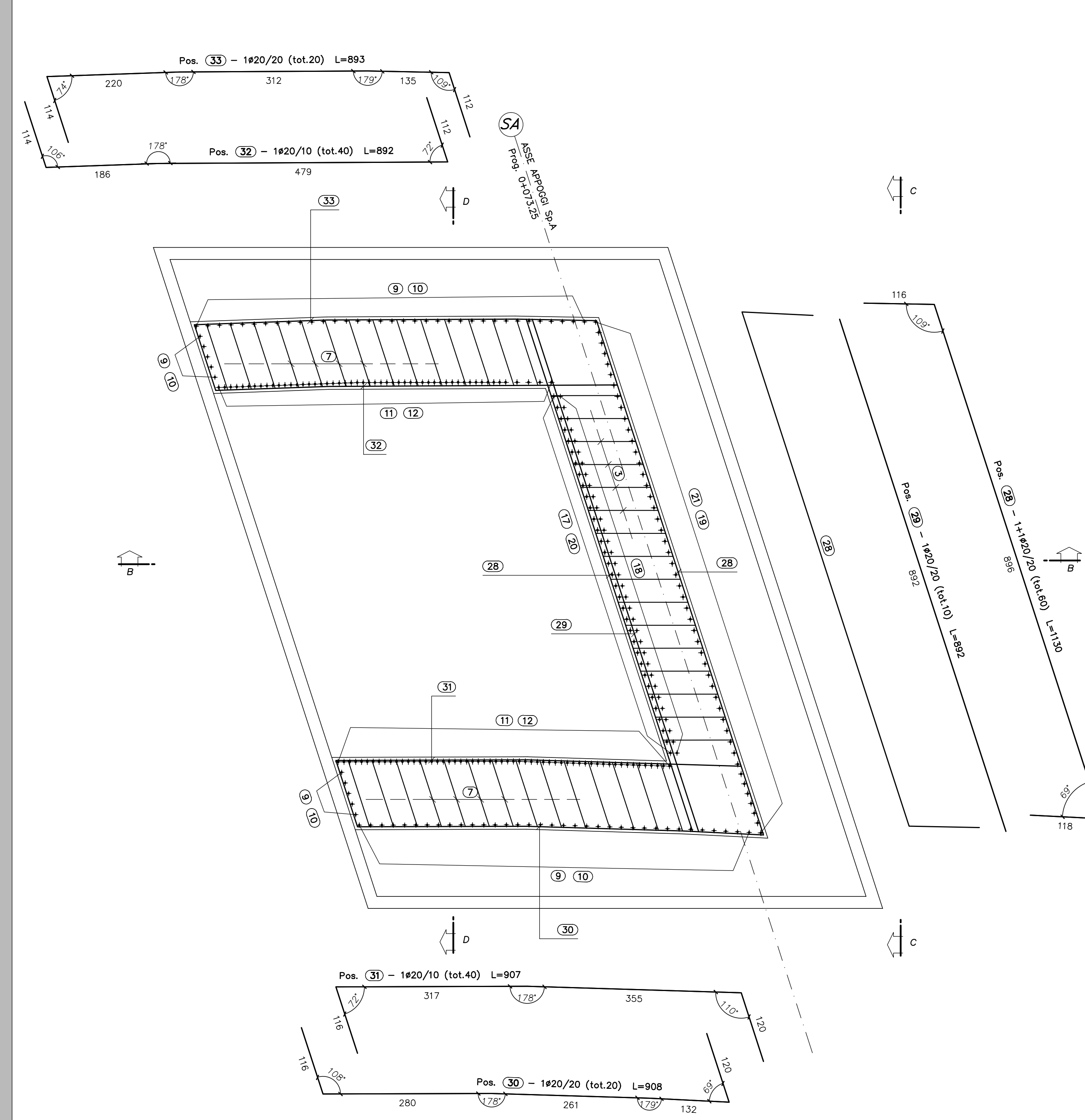

VISTA DALL'ALTO
SCALA 1:50

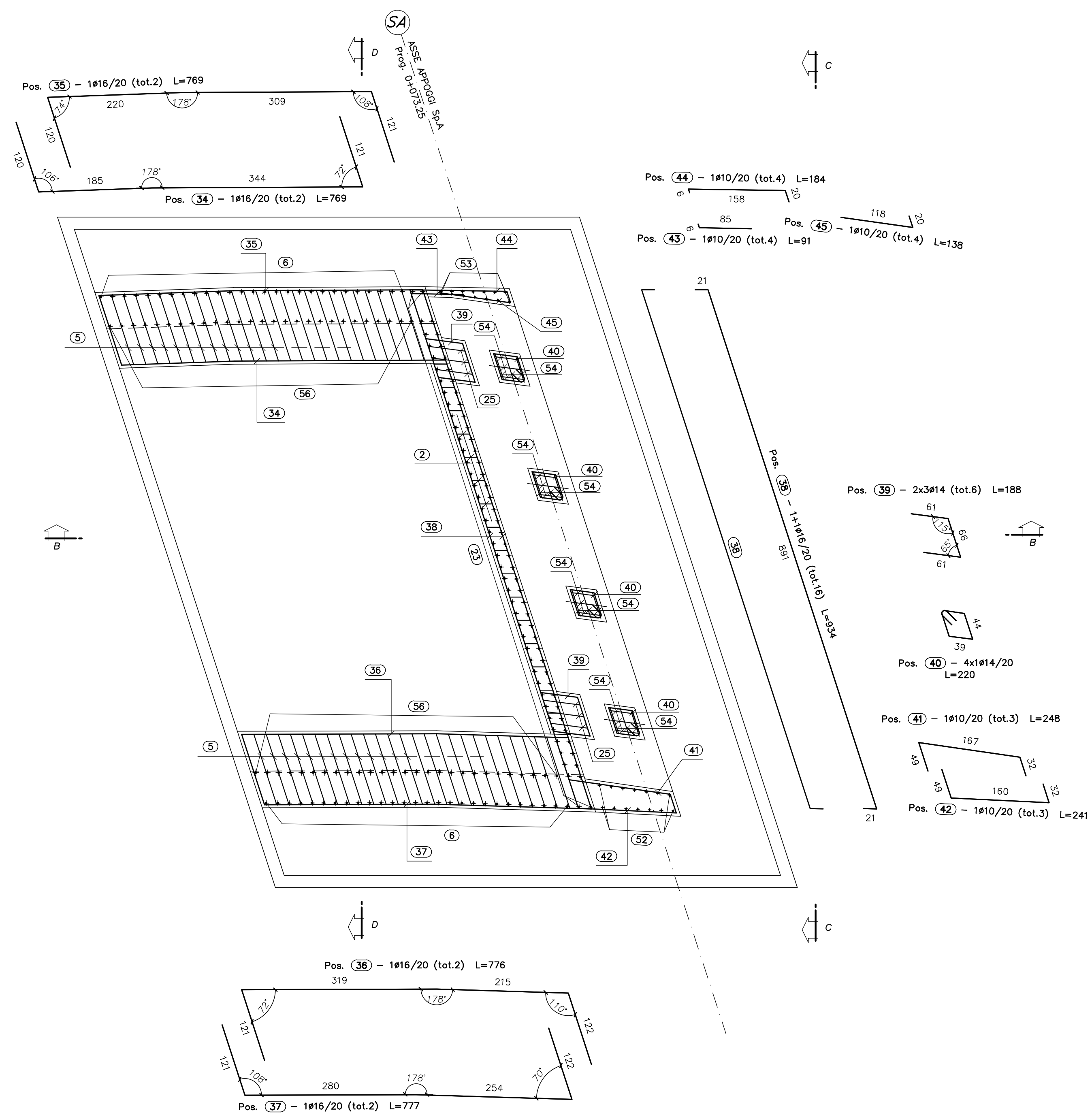

SEZIONE A-A
SCALA 1:50

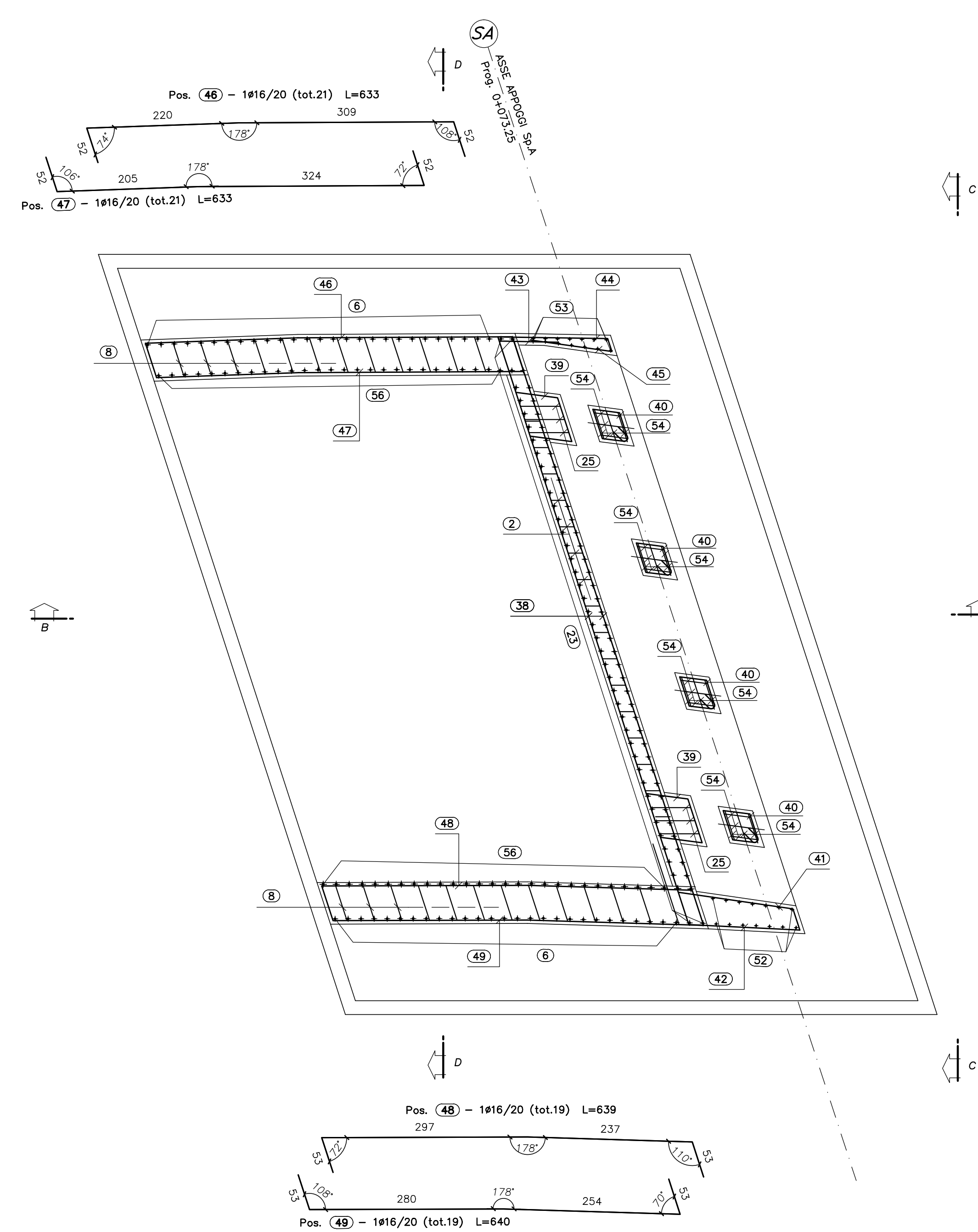

NOTE:
PER LA TABELLA MATERIALI SI RIMANDA ALL'ELABORATO HR01_P03CV1STRD01_B
COPRIFERRO NETTO MINIMO: 4.0cm

ANAS S.p.A.
Direzione Progettazione e Realizzazione Lavori

LAVORI DI COLLEGAMENTO TRA LA S.S.11 A MAGENTA E LA TANGENZIALE OVEST DI MILANO
VARIANTE DI ABBIATEGRASSO E ADEGUAMENTO IN SEDE DEL TRATTO ABBIATEGRASSO-VIGEVANO FINO AL PONTE SUL FIUME TICINO
1° STRALCIO DA MAGENTA A VIGEVANO - TRATTA C

PROGETTO ESECUTIVO

STUDIO CORONA Ing. Renato Vanni Architetto	ING. RENATO DEL PRETE Ing. Renato Del Prete Ingegnere	ECOPLAN Ing. Daniela Fabiani Ingegnere	EG Ing. Daniela Fabiani Ingegnere
UNING Ing. Renato Vanni Architetto	SETAC Prof. Ing. Luigi Montebelli Ingegnere	ARKE Prof. Ing. Luigi Montebelli Ingegnere	DOTI. GEOL. DANIO GIULIO Dott. Geol. Danilo Gioglio Geologo

VISTO IL RESPONSABILE DEL PROCEDIMENTO: *[Signature]*
INTEGRATORE DELLE PRESTAZIONI SPECIALISTICHE: *[Signature]*
GEOLOGO: *[Signature]*
IL COORDINATORE DELLA SICUREZZA IN FASE DI PROGETTAZIONE: *[Signature]*

HR23		H - PROGETTO STRUTTURALE - OPERE PRINCIPALI	
PROGETTO: HR23_P03CV1STRAR05_B.dwg		REVISIONE: SCALA:	
LO203	E 1801	B	1:50
C	EMISSIONE A SEGUITO DI IMPIANTO INTERMEDIO DI VERIFICA	DANIELE FABRI	ING. GAETANO BANERI
B	EMISSIONE A SEGUITO DI IMPIANTO INTERMEDIO DI VERIFICA	DANIELE FABRI	ING. GAETANO BANERI
A	EMISSIONE	DANIELE FABRI	ING. GAETANO BANERI
REV.	DESCRIZIONE	DATA	VERIFICATO APPROVATO