

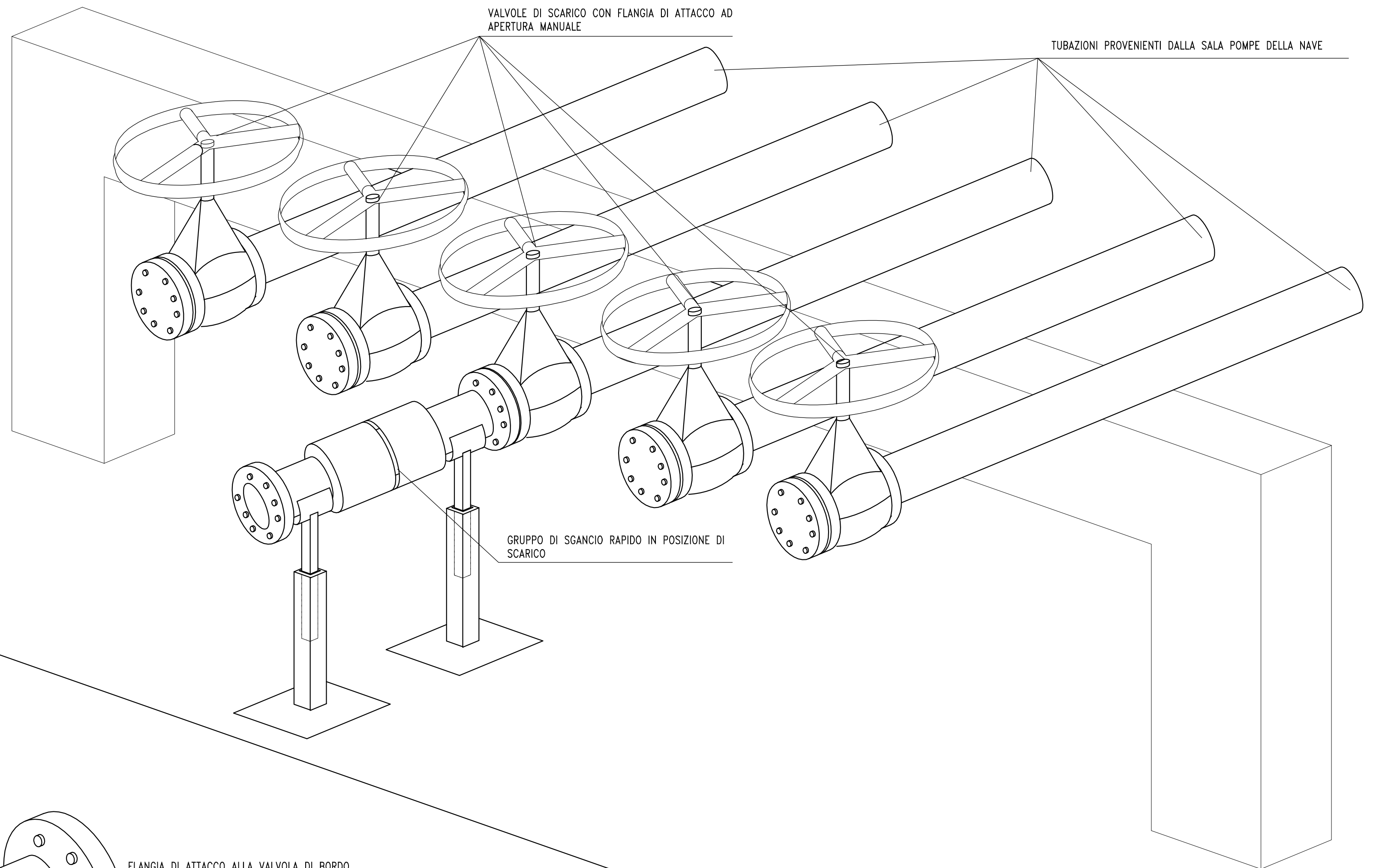

PARTICOLARE DEL MANIFOLD A BORDO NAVE

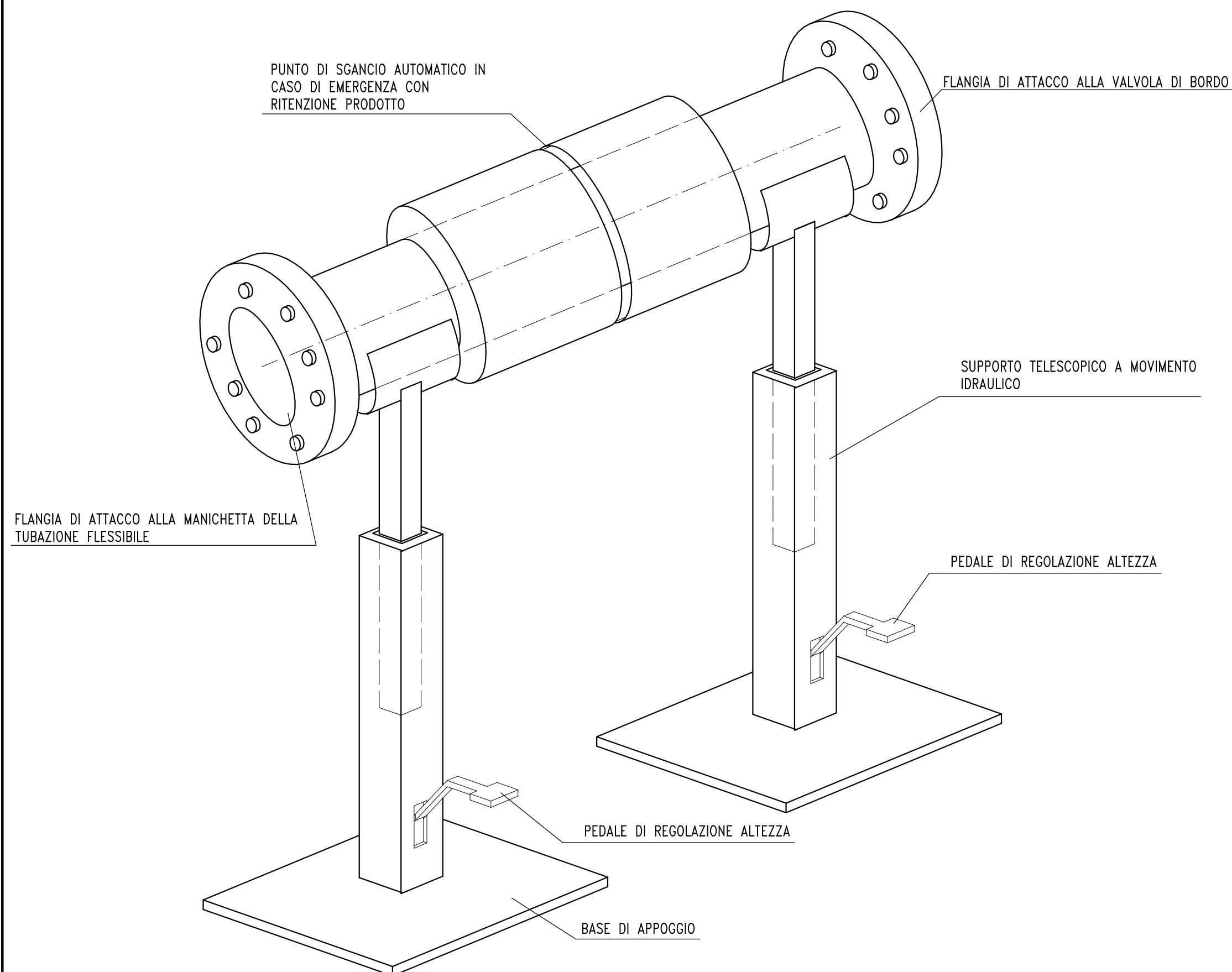

GRUPPO DI SGANCIO RAPIDO



0	20.07.2018	PRIMA EMISSIONE	336-011G-0
REV.	DATA	DESCRIZIONE	NOME FILE
CLIENTE ECOFOX S.r.l. Via Osea, 74 Loc. Punta Penna Vasto tel. 0873.310576 tel. 0873.310572 mail: info@ecofox.eu			
ARGOMENTO PROGETTO DEFINITIVO ED ASSISTENZA PERMESSUALE NUOVO CAMPO BOE E SEALINE			
Vista assonometrica del manifold di scarico della nave con particolare del gruppo di sgancio rapido		DATA 20.07.2018	DISEGNO N° 4D-18-336-011G
 ENGINEERING S.r.l. Engineering & Technology Transfer C.SO MATTEOTTI,69-00041-ALBANO LAZIALE-ROMA-ITALY TEL.06/9322616/615/9321003-FAX 06/9322615		DISEGNATO G.D.	CONTROLLATO A.D.
		APPROVATO D.A.	SCALA -
		FOGL. 1 DI 1	REV. 0

LA 4D ENGINEERING SI RISERVA LA PROPRIETA' DI QUESTO DISEGNO CON LA PROIBIZIONE DI RIPRODURLO E TRASFERIRLO A TERZI SENZA AUTORIZZAZIONE SCRITTA