

NOTE GENERALI

LEGENDA TRATTAMENTI

- Trattamento a strati sovrapposti di ghiaia e sabbia (trattamento antiscivolo)
- Trattamento a strati sovrapposti di ghiaia e sabbia (trattamento antiscivolo)
- Trattamento a strati sovrapposti di ghiaia e sabbia (trattamento antiscivolo)

CONSOLIDAMENTI - NOTA BENE:

PER IL RITUALE DEI TRATTAMENTI SI RIFERIRE ALLE TAVOLE CONSOLIDAMENTI

KEY-MAP
UBICAZIONE SEZIONI
scala 1:2000

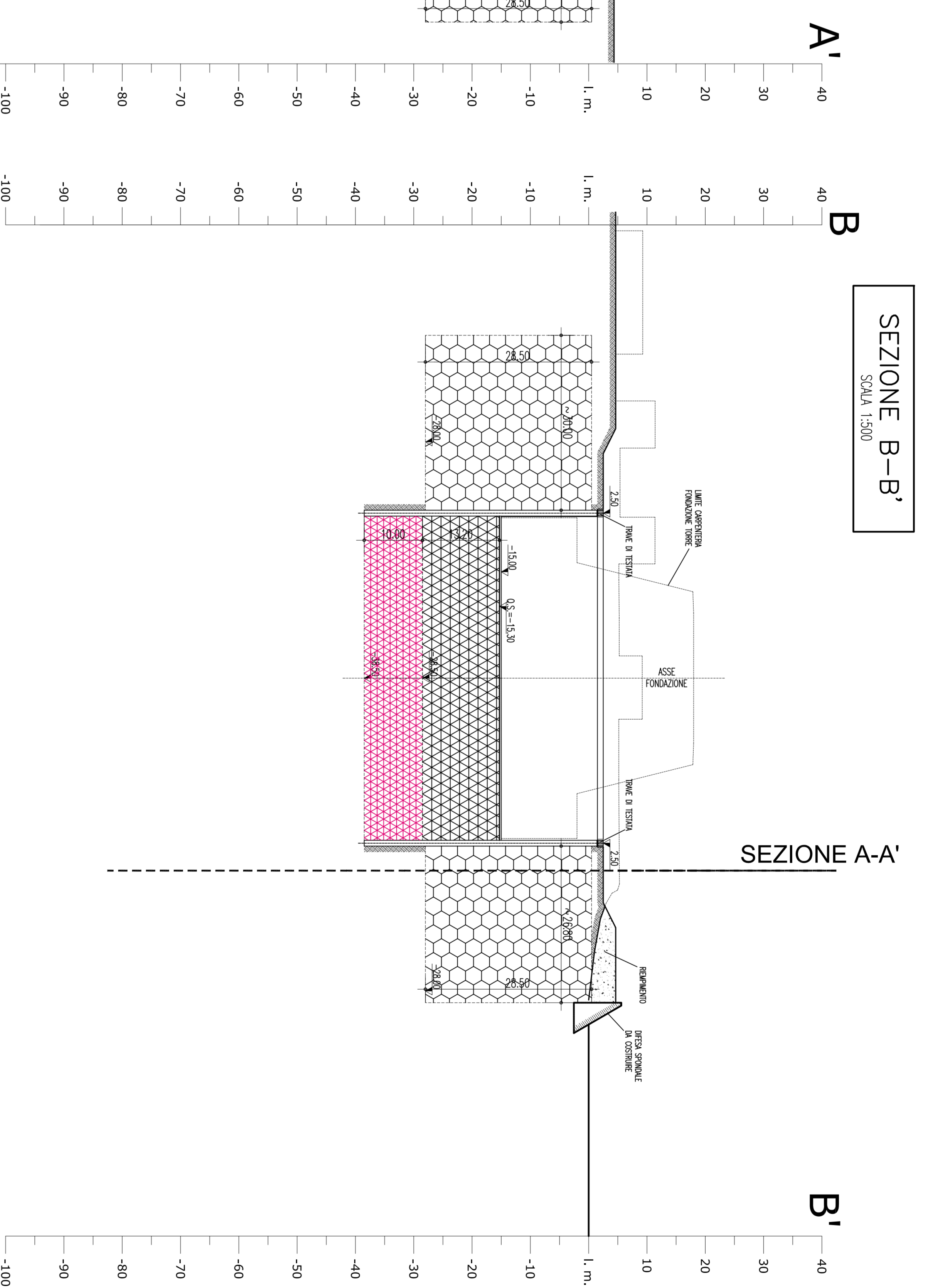
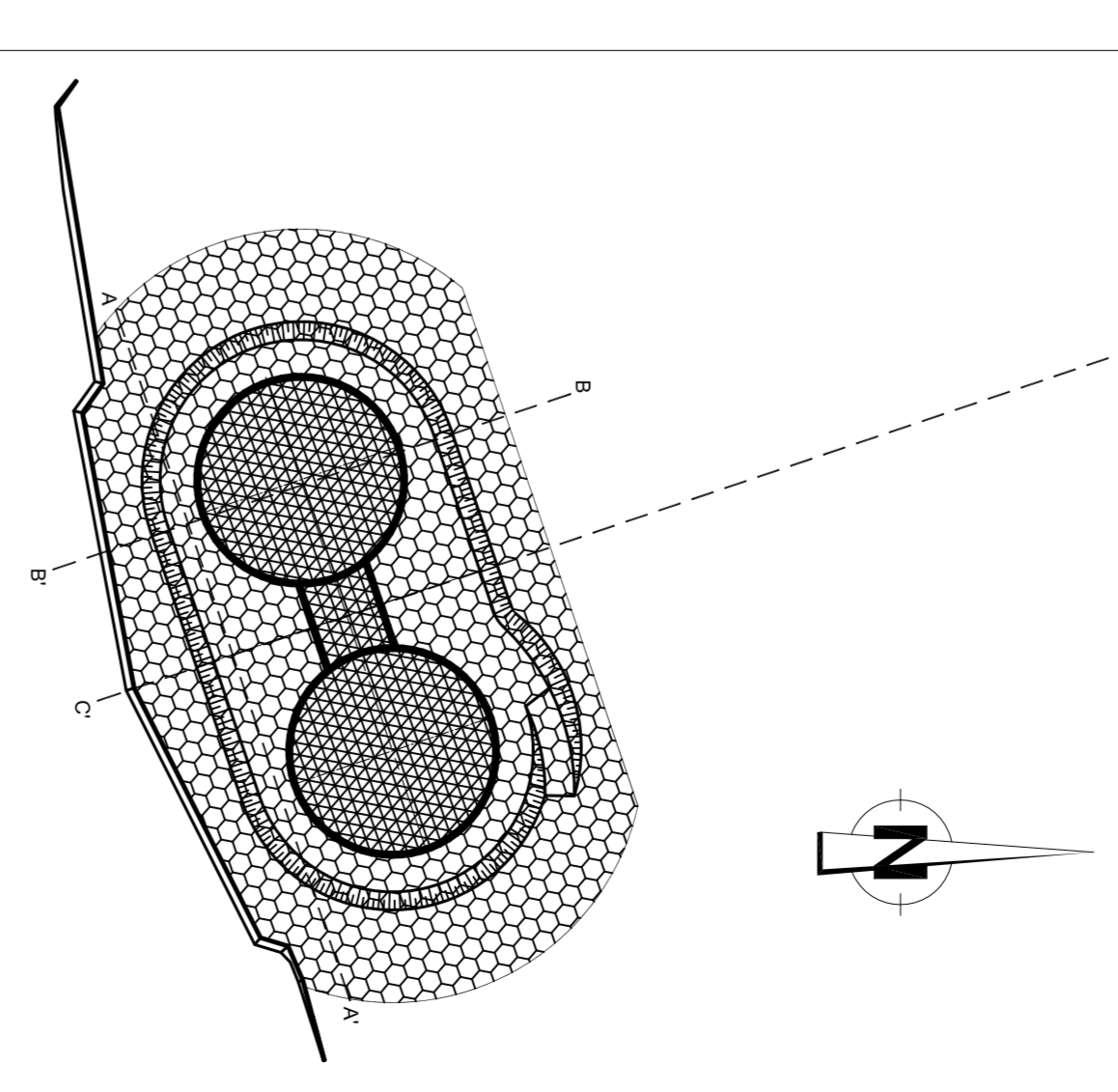

SEZIONE B-B'
SCALA 1:500

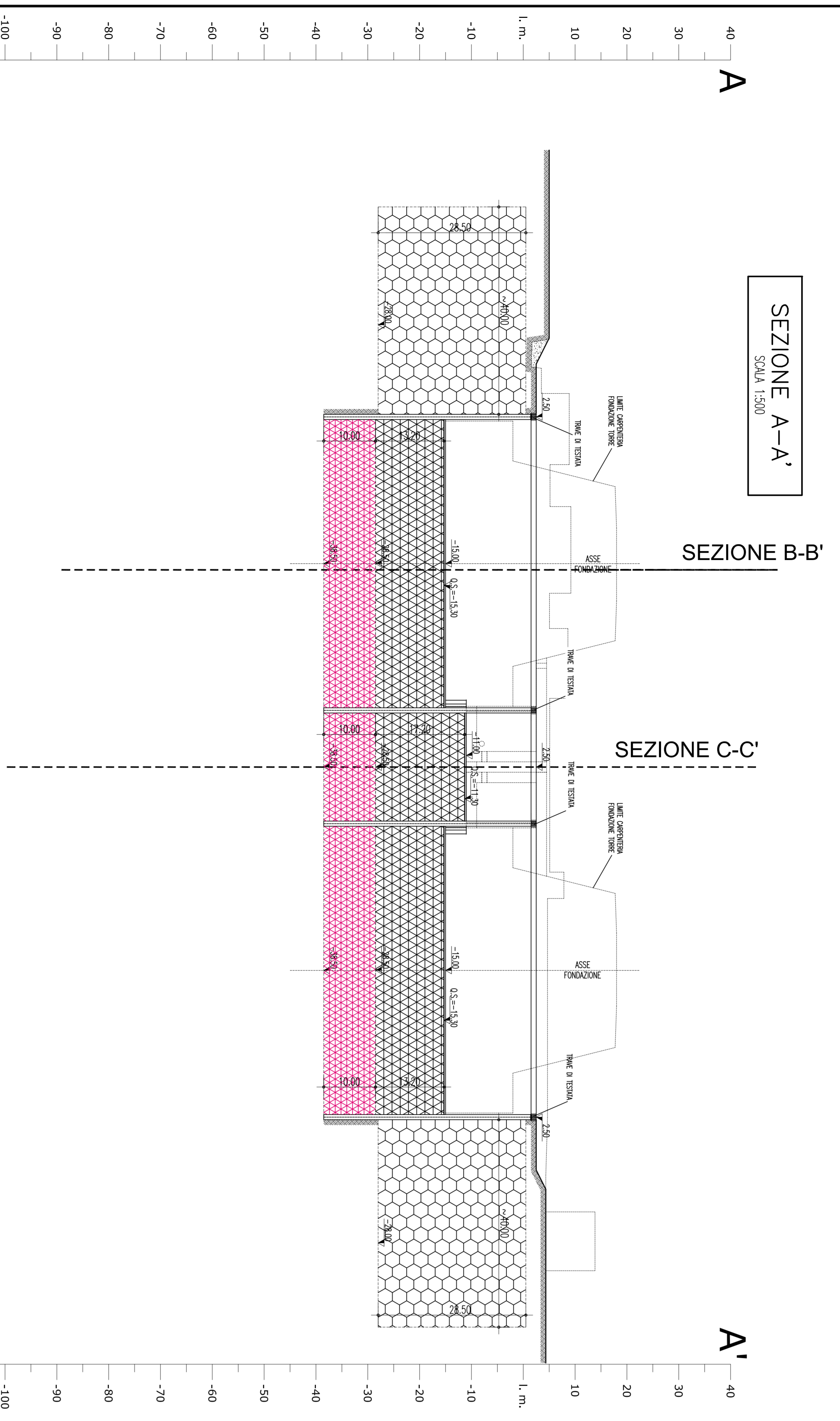

SEZIONE A-A'
SCALA 1:500

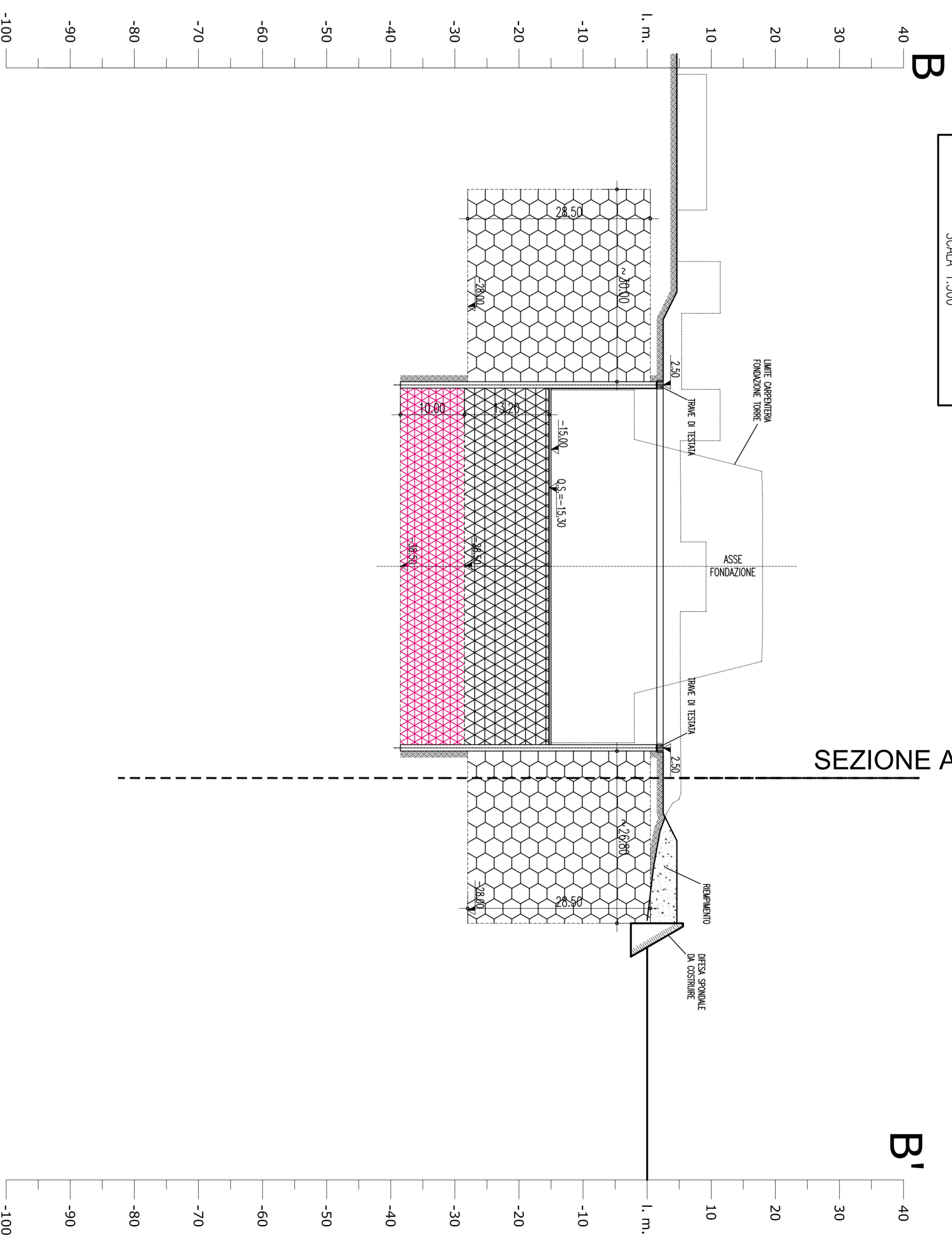

SEZIONE B-B'
SCALA 1:500

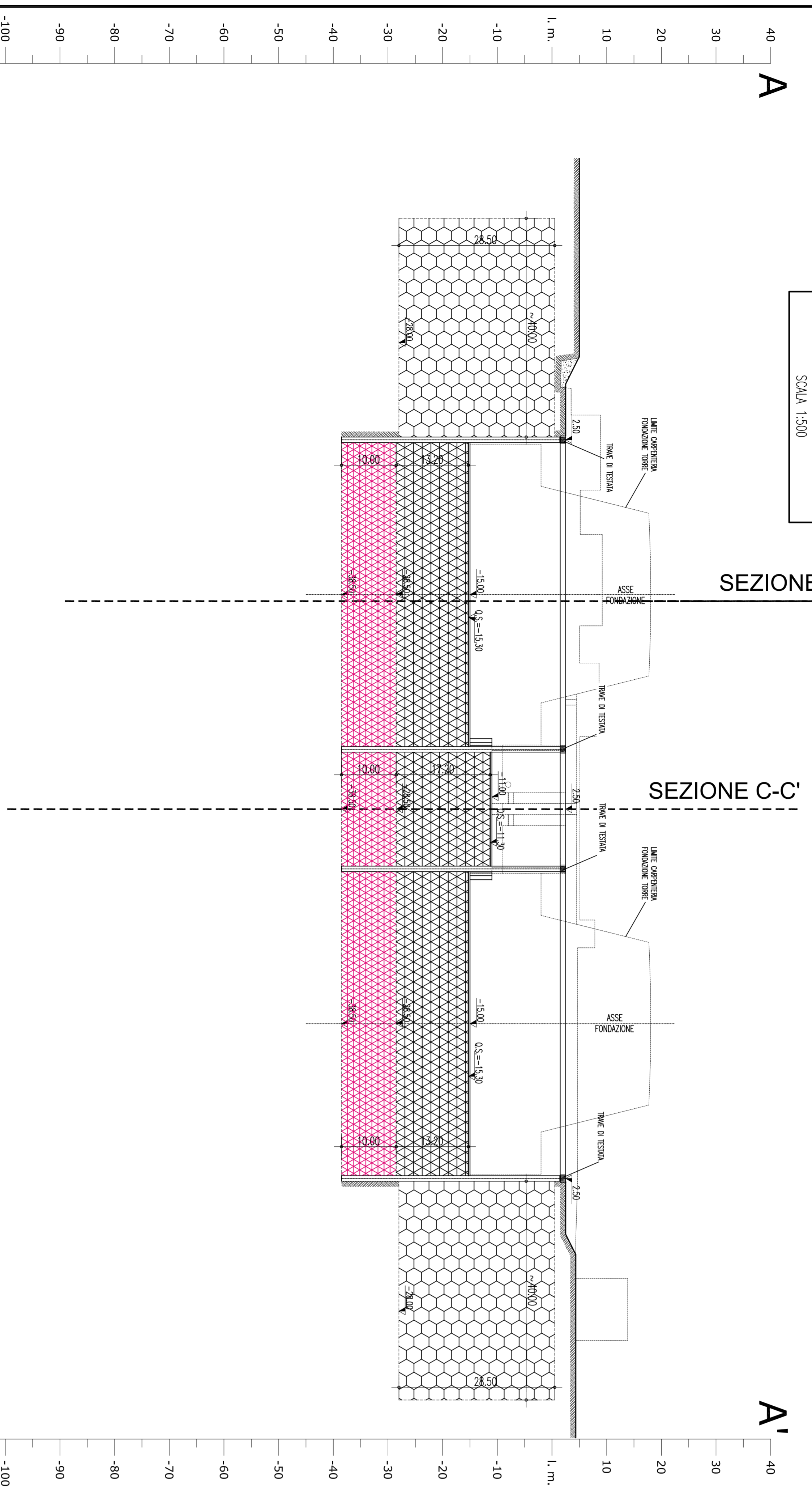

SEZIONE C-C'
SCALA 1:500

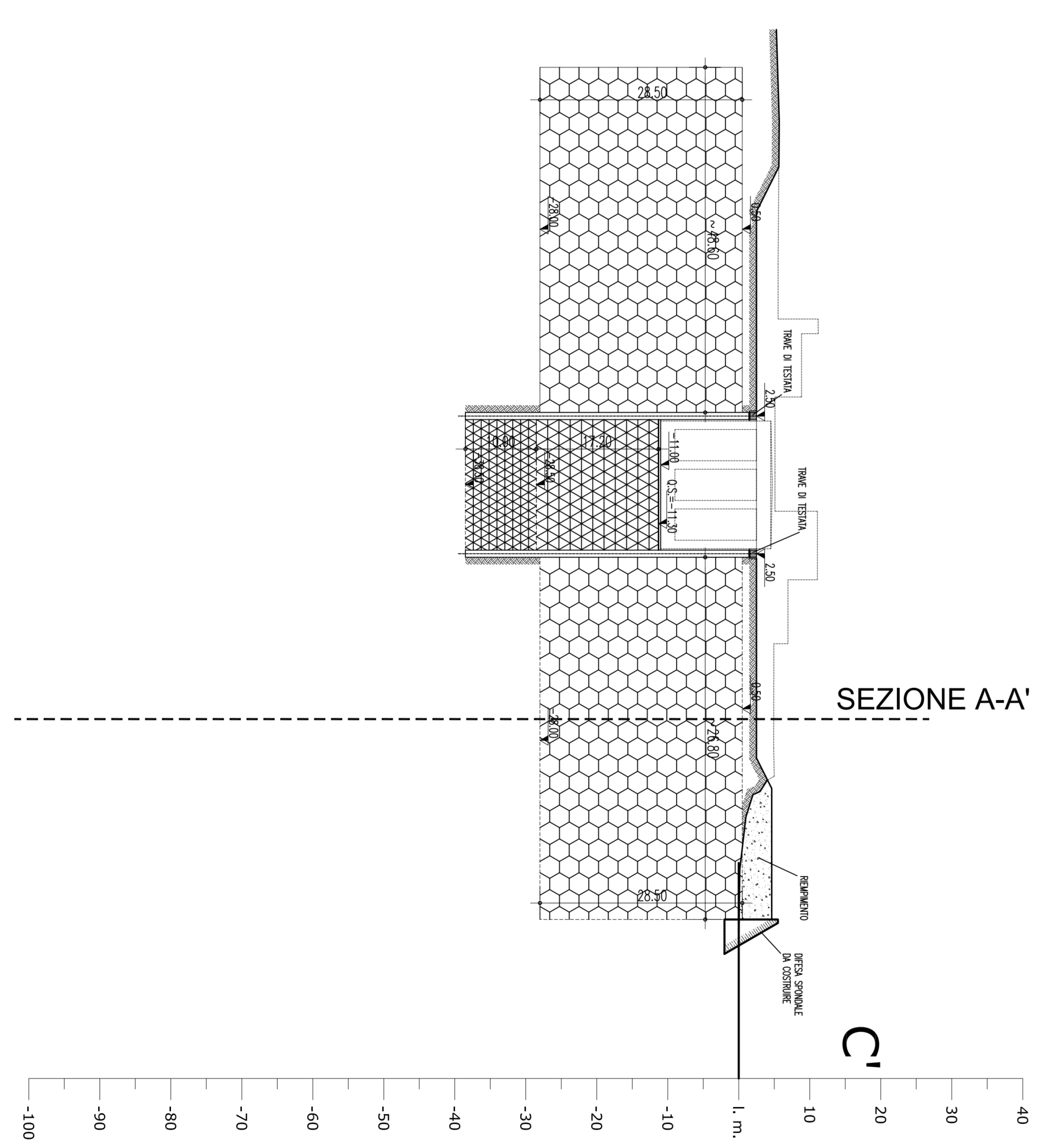

SEZIONE A-A'
SCALA 1:500

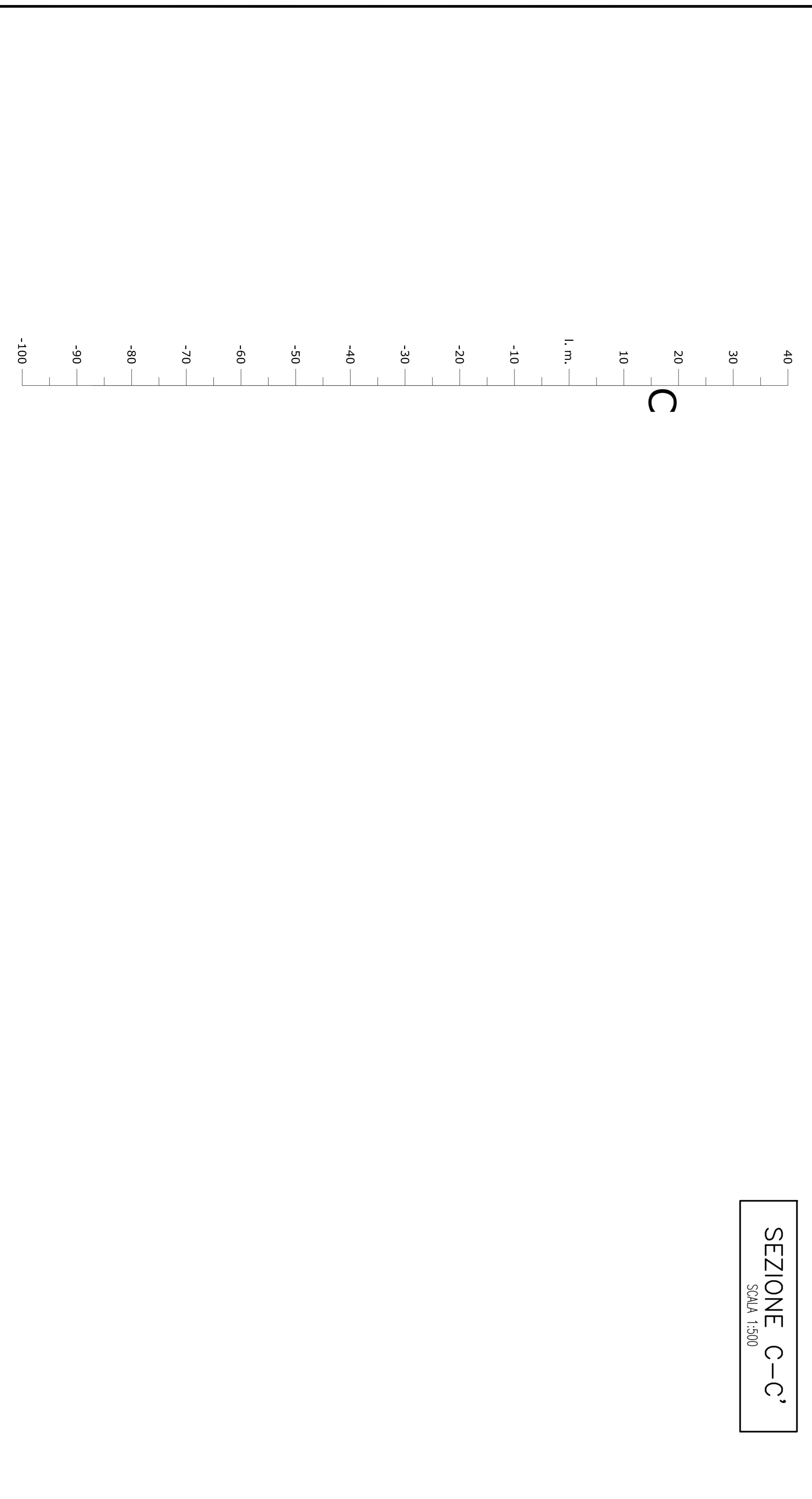

SEZIONE C-C'
SCALA 1:500

Stretto di Messina
Consorzio per la progettazione, esecuzione e gestione del collegamento stabile tra le Sicilie e l'Italia
Lavoro n° 113/86 del 17 gennaio 1987, modificato dal D.M. n° 111 del 24 aprile 2003

EUROLINK S.C.P.A.
IMPRESA S.p.A. MANUTENZIONE
SOCIETA' ITALIANA PER CONDOTTE ENCOCLA S.p.A. (MANUTENZIONE)
CORPORATION MANUTENZIONE ENCOCLA S.p.A. (MANUTENZIONE)
SOCIETE SAU (MANUTENZIONE)
SHIKAWAKA - HAWAII HEAVY INDUSTRIES CO. LTD. (MANUTENZIONE)
A.C.I. S.C.P.A. - CONSORCIO STABILE (MANUTENZIONE)

IL COMPONENTE GENERALE
Project Manager (Ing. P.P. Marzulli)
Project Engineer (Ing. S. Fontana)

STRETTO DI MESSINA
Superintendente (Ing. S. Fontana)
Amministratore Delegato (Dott. S. Cacci)

PONTE SULLO STRETTO DI MESSINA
PROGETTO DEFINITIVO

OPERA DI ATTREVVENSAMENTO
SOTTOSTRUTTURE
FONDAZIONI DELLE TORRI
TORRE SIGLIA
TRATTAMENTO DEI TERRENI - SEZIONI

PF0037_FQ

INDICE	SCALA
C G O B I O I P W B D P S T E F J T S I O I O I O I F O I F O I 500	
REG. RINA	REVISIONE
02_05_2017	01
02_05_2017	02
02_05_2017	03
02_05_2017	04
02_05_2017	05
02_05_2017	06
02_05_2017	07
02_05_2017	08
02_05_2017	09
02_05_2017	10
02_05_2017	11
02_05_2017	12
02_05_2017	13
02_05_2017	14
02_05_2017	15
02_05_2017	16
02_05_2017	17
02_05_2017	18
02_05_2017	19
02_05_2017	20
02_05_2017	21
02_05_2017	22
02_05_2017	23
02_05_2017	24
02_05_2017	25
02_05_2017	26
02_05_2017	27
02_05_2017	28
02_05_2017	29
02_05_2017	30
02_05_2017	31
02_05_2017	32
02_05_2017	33
02_05_2017	34
02_05_2017	35
02_05_2017	36
02_05_2017	37
02_05_2017	38
02_05_2017	39
02_05_2017	40
02_05_2017	41
02_05_2017	42
02_05_2017	43
02_05_2017	44
02_05_2017	45
02_05_2017	46
02_05_2017	47
02_05_2017	48
02_05_2017	49
02_05_2017	50
02_05_2017	51
02_05_2017	52
02_05_2017	53
02_05_2017	54
02_05_2017	55
02_05_2017	56
02_05_2017	57
02_05_2017	58
02_05_2017	59
02_05_2017	60
02_05_2017	61
02_05_2017	62
02_05_2017	63
02_05_2017	64
02_05_2017	65
02_05_2017	66
02_05_2017	67
02_05_2017	68
02_05_2017	69
02_05_2017	70
02_05_2017	71
02_05_2017	72
02_05_2017	73
02_05_2017	74
02_05_2017	75
02_05_2017	76
02_05_2017	77
02_05_2017	78
02_05_2017	79
02_05_2017	80
02_05_2017	81
02_05_2017	82
02_05_2017	83
02_05_2017	84
02_05_2017	85
02_05_2017	86
02_05_2017	87
02_05_2017	88
02_05_2017	89
02_05_2017	90
02_05_2017	91
02_05_2017	92
02_05_2017	93
02_05_2017	94
02_05_2017	95
02_05_2017	96
02_05_2017	97
02_05_2017	98
02_05_2017	99
02_05_2017	100