

SEZIONE N.:	27
Q. PROGETTO:	7,94
DIST.PANO:	0+440,00
CALCOLO:	11,00
ALTEZZA TORRE:	1,00
ALTEZZA V. TORRE:	2,00
ALTEZZA V. BARRILE:	2,00
ALTEZZA V. PALA:	2,00
ALTEZZA V. PALLONCINO:	2,00
ALTEZZA V. PALAZZO:	2,00

SEZIONE N. : 27
Q. PROGETTO : 7,94
DIST.PANO : 0+440,00

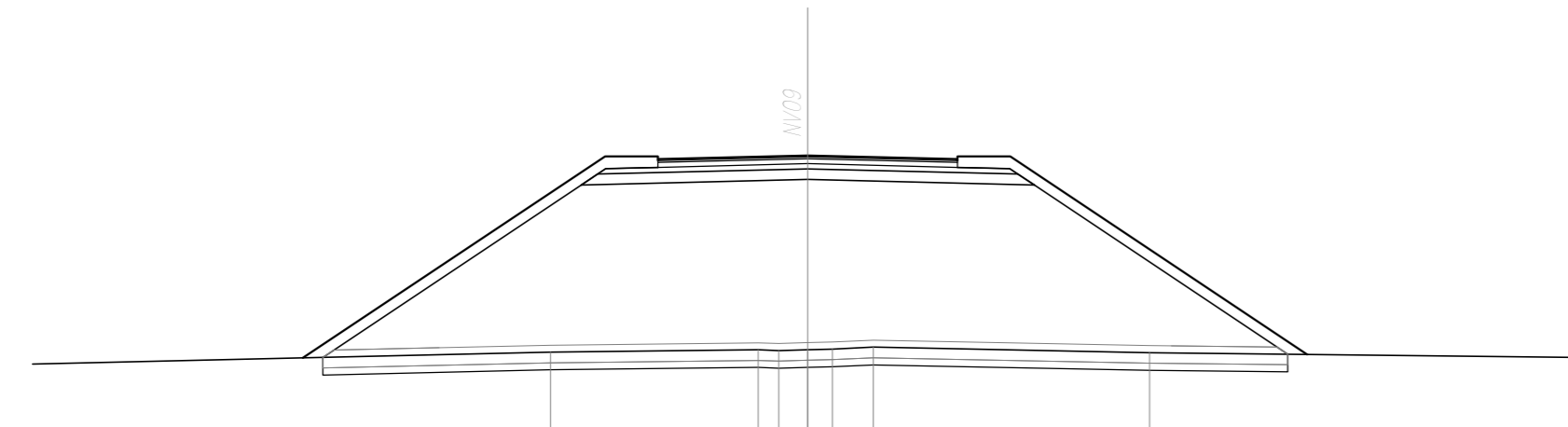

SCALA 1:200

Q.OTE TERRENO	0,25	1,00	1,00	1,00	1,00	1,00	1,00	1,00	1,00	1,00	1,00	1,00	1,00	1,00	1,00	1,00	1,00	1,00	1,00
DIST.PARZIALI TERRENO	20,50	5,50	5,50	5,50	5,50	5,50	5,50	5,50	5,50	5,50	5,50	5,50	5,50	5,50	5,50	5,50	5,50	5,50	20,50
Q.OTE PROGETTO	0,25	0,33	0,40	0,45	0,50	0,55	0,60	0,65	0,70	0,75	0,80	0,85	0,90	0,95	1,00	1,05	1,10	1,15	1,20
DIST.PARZIALI PROGETTO																			

SEZIONE N.:	29
Q. PROGETTO:	3,52
DIST.PANO:	0+520,00
CALCOLO:	11,00
ALTEZZA TORRE:	1,00
ALTEZZA V. TORRE:	2,00
ALTEZZA V. BARRILE:	2,00
ALTEZZA V. PALA:	2,00
ALTEZZA V. PALLONCINO:	2,00
ALTEZZA V. PALAZZO:	2,00

SEZIONE N. : 29
Q. PROGETTO : 3,52
DIST.PANO : 0+520,00

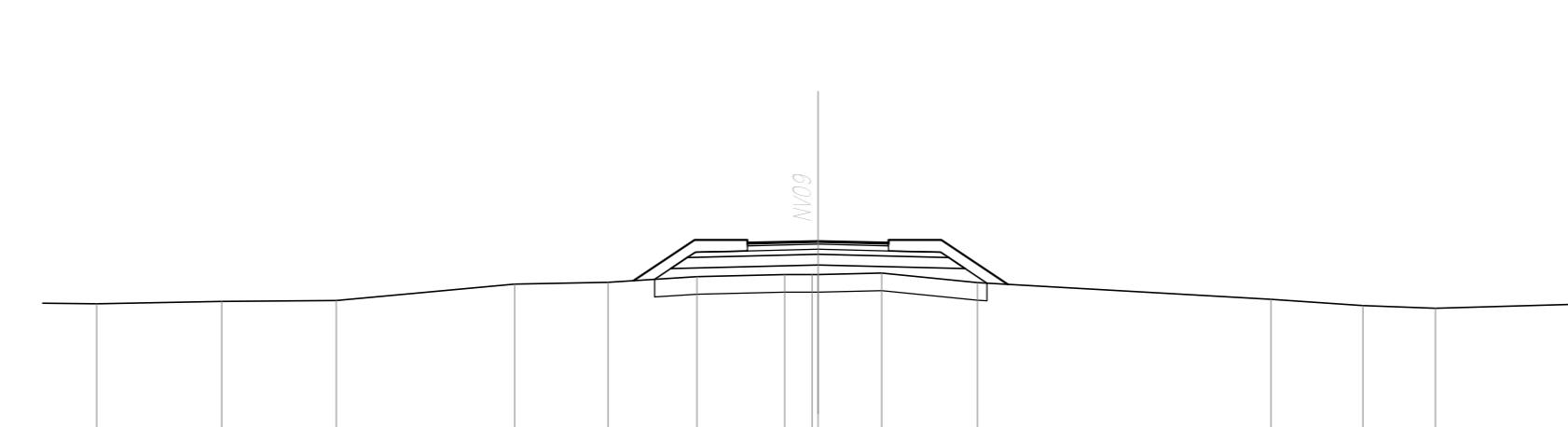

SCALA 1:200

Q.OTE TERRENO	0,25	1,00	1,00	1,00	1,00	1,00	1,00	1,00	1,00	1,00	1,00	1,00	1,00	1,00	1,00	1,00	1,00	1,00	1,00
DIST.PARZIALI TERRENO	20,50	5,50	5,50	5,50	5,50	5,50	5,50	5,50	5,50	5,50	5,50	5,50	5,50	5,50	5,50	5,50	5,50	5,50	20,50
Q.OTE PROGETTO	0,25	0,33	0,40	0,45	0,50	0,55	0,60	0,65	0,70	0,75	0,80	0,85	0,90	0,95	1,00	1,05	1,10	1,15	1,20
DIST.PARZIALI PROGETTO																			

SEZIONE N.:	28
Q. PROGETTO:	6,73
DIST.PANO:	0+460,00
CALCOLO:	11,00
ALTEZZA TORRE:	1,00
ALTEZZA V. TORRE:	2,00
ALTEZZA V. BARRILE:	2,00
ALTEZZA V. PALA:	2,00
ALTEZZA V. PALLONCINO:	2,00
ALTEZZA V. PALAZZO:	2,00

SEZIONE N. : 28
Q. PROGETTO : 6,73
DIST.PANO : 0+460,00

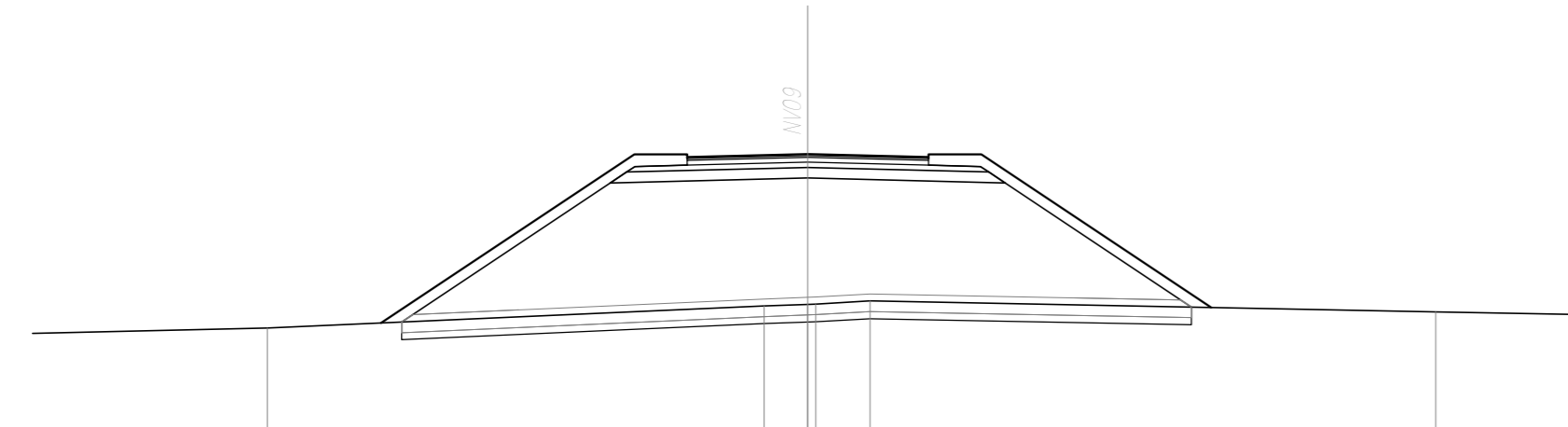

SCALA 1:200

Q.OTE TERRENO	0,25	1,00	1,00	1,00	1,00	1,00	1,00	1,00	1,00	1,00	1,00	1,00	1,00	1,00	1,00	1,00	1,00	1,00	1,00
DIST.PARZIALI TERRENO	20,50	5,50	5,50	5,50	5,50	5,50	5,50	5,50	5,50	5,50	5,50	5,50	5,50	5,50	5,50	5,50	5,50	5,50	20,50
Q.OTE PROGETTO	0,25	0,33	0,40	0,45	0,50	0,55	0,60	0,65	0,70	0,75	0,80	0,85	0,90	0,95	1,00	1,05	1,10	1,15	1,20
DIST.PARZIALI PROGETTO																			

SEZIONE N.:	30
Q. PROGETTO:	2,97
DIST.PANO:	0+540,00
CALCOLO:	11,00
ALTEZZA TORRE:	1,00
ALTEZZA V. TORRE:	2,00
ALTEZZA V. BARRILE:	2,00
ALTEZZA V. PALA:	2,00
ALTEZZA V. PALLONCINO:	2,00
ALTEZZA V. PALAZZO:	2,00

SEZIONE N. : 30
Q. PROGETTO : 2,97
DIST.PANO : 0+540,00

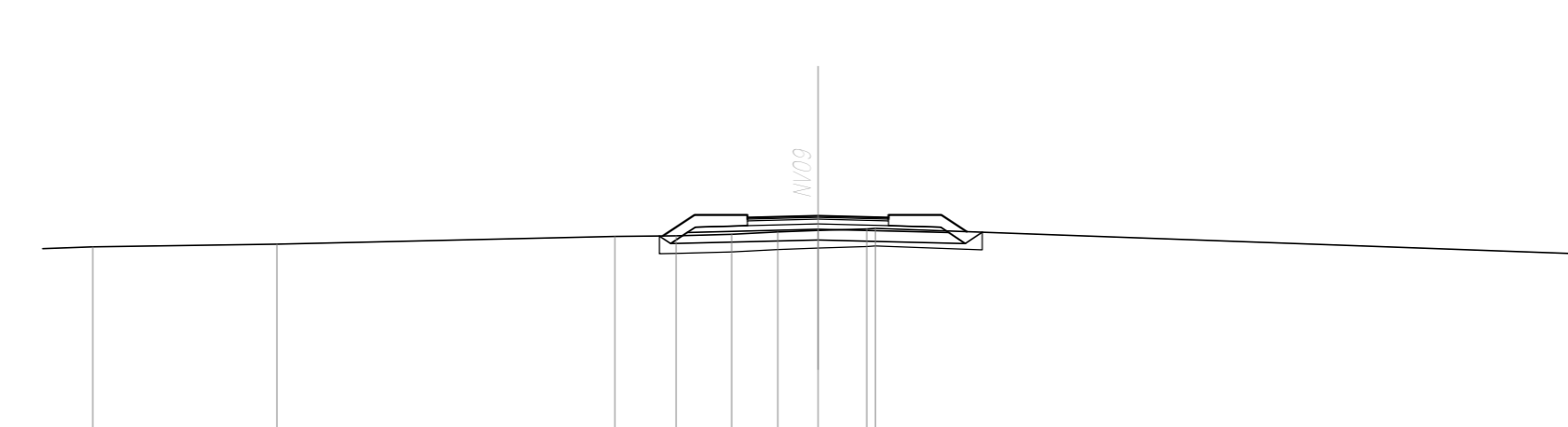

SCALA 1:200

Q.OTE TERRENO	0,25	1,00	1,00	1,00	1,00	1,00	1,00	1,00	1,00	1,00	1,00	1,00	1,00	1,00	1,00	1,00	1,00	1,00	1,00
DIST.PARZIALI TERRENO	20,50	5,50	5,50	5,50	5,50	5,50	5,50	5,50	5,50	5,50	5,50	5,50	5,50	5,50	5,50	5,50	5,50	5,50	20,50
Q.OTE PROGETTO	0,25	0,33	0,40	0,45	0,50	0,55	0,60	0,65	0,70	0,75	0,80	0,85	0,90	0,95	1,00	1,05	1,10	1,15	1,20
DIST.PARZIALI PROGETTO																			

SEZIONE N.:	27
Q. PROGETTO:	5,51
DIST.PANO:	0+480,00
CALCOLO:	11,00
ALTEZZA TORRE:	1,00
ALTEZZA V. TORRE:	2,00
ALTEZZA V. BARRILE:	2,00
ALTEZZA V. PALA:	2,00
ALTEZZA V. PALLONCINO:	2,00
ALTEZZA V. PALAZZO:	2,00

SEZIONE N. : 27
Q. PROGETTO : 5,51
DIST.PANO : 0+480,00

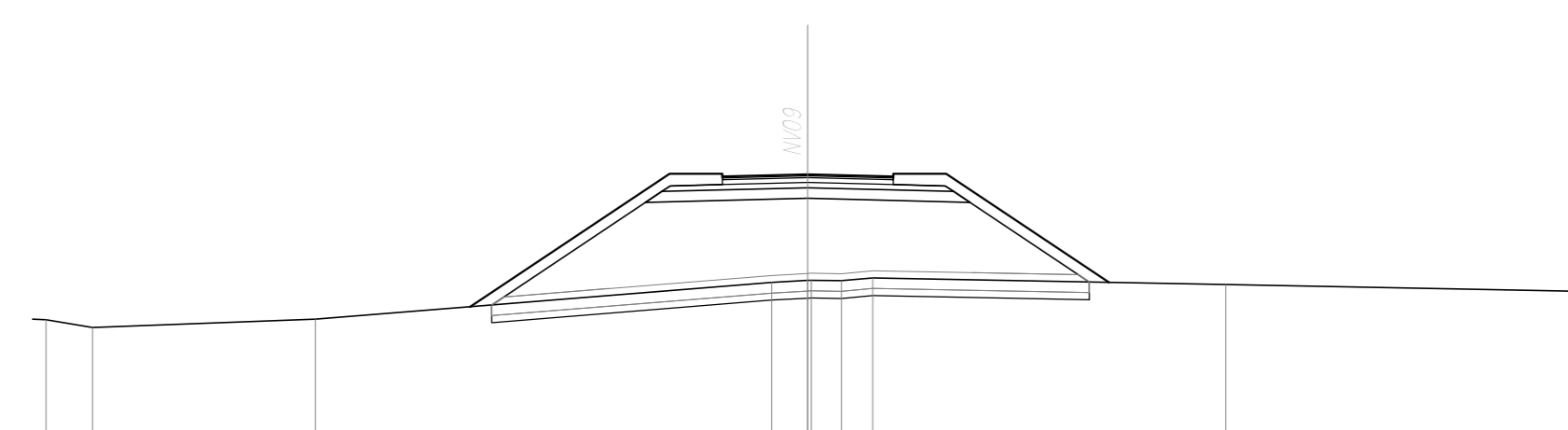

SCALA 1:200

Q.OTE TERRENO	0,25	1,00	1,00	1,00	1,00	1,00	1,00	1,00	1,00	1,00	1,00	1,00	1,00	1,00	1,00	1,00	1,00	1,00	1,00
DIST.PARZIALI TERRENO	20,50	5,50	5,50	5,50	5,50	5,50	5,50	5,50	5,50	5,50	5,50	5,50	5,50	5,50	5,50	5,50	5,50	5,50	20,50
Q.OTE PROGETTO	0,25	0,33	0,40	0,45	0,50	0,55	0,60	0,65	0,70	0,75	0,80	0,85	0,90	0,95	1,00	1,05	1,10	1,15	1,20
DIST.PARZIALI PROGETTO																			

SEZIONE N.:	31
Q. PROGETTO:	2,73
DIST.PANO:	0+560,00
CALCOLO:	11,00
ALTEZZA TORRE:	1,00
ALTEZZA V. TORRE:	2,00
ALTEZZA V. BARRILE:	2,00
ALTEZZA V. PALA:	2,00
ALTEZZA V. PALLONCINO:	2,00
ALTEZZA V. PALAZZO:	2,00

SEZIONE N. : 31
Q. PROGETTO : 2,73
DIST.PANO : 0+560,00

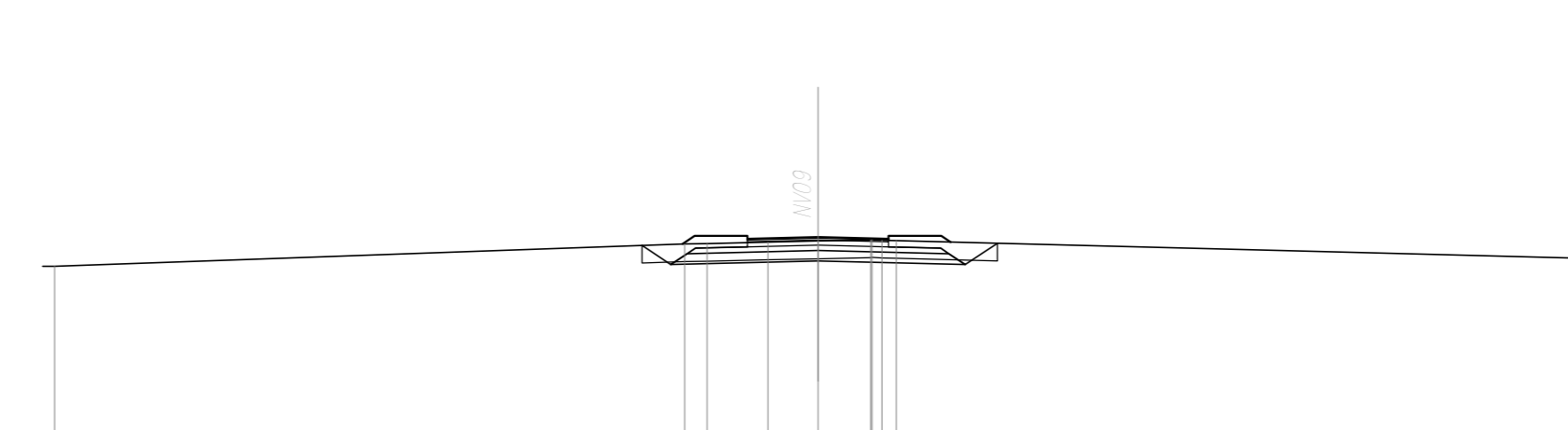

SCALA 1:200

Q.OTE TERRENO	0,25	1,00	1,00	1,00	1,00	1,00	1,00	1,00	1,00	1,00	1,00	1,00	1,00	1,00	1,00	1,00	1,00	1,00	1,00
DIST.PARZIALI TERRENO	20,50	5,50	5,50	5,50	5,50	5,50	5,50	5,50	5,50	5,50	5,50	5,50	5,50	5,50	5,50	5,50	5,50	5,50	20,50
Q.OTE PROGETTO	0,25	0,33	0,40	0,45	0,50	0,55	0,60	0,65	0,70	0,75	0,80	0,85	0,90	0,95	1,00	1,05	1,10	1,15	1,20
DIST.PARZIALI PROGETTO																			

SEZIONE N.:	28
Q. PROGETTO:	4,37
DIST.PANO:	0+500,00
CALCOLO:	11,00
ALTEZZA TORRE:	1,00
ALTEZZA V. TORRE:	2,00
ALTEZZA V. BARRILE:	2,00
ALTEZZA V. PALA:	2,00
ALTEZZA V. PALLONCINO:	2,00
ALTEZZA V. PALAZZO:	2,00

SEZIONE N. : 28
Q. PROGETTO : 4,37
DIST.PANO : 0+500,00

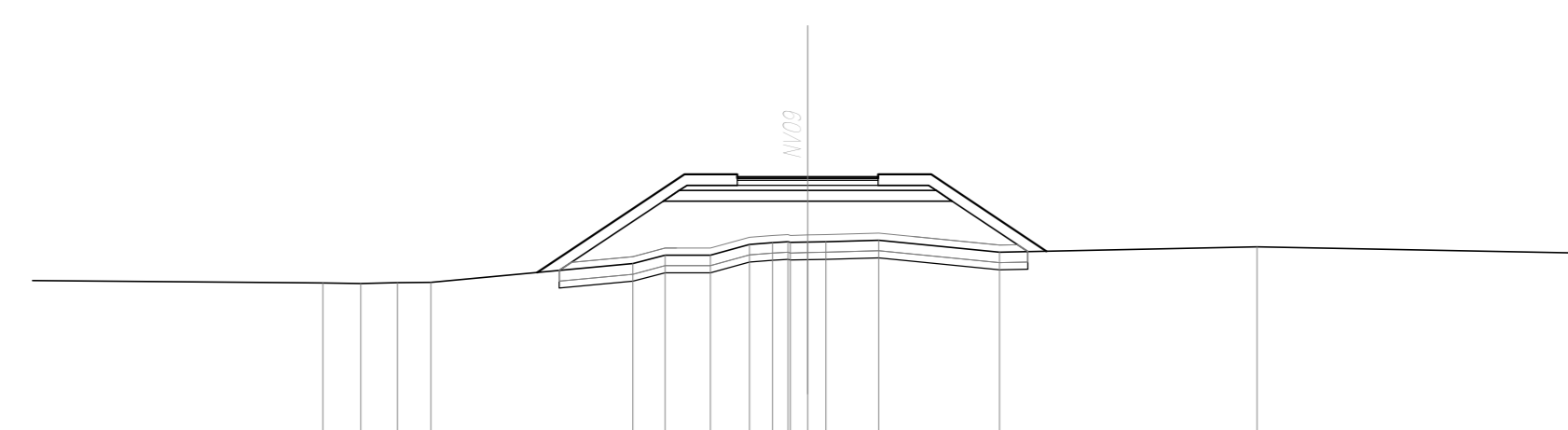

SCALA 1:200

Q.OTE TERRENO	0,25	1,00	1,00	1,00	1,00	1,00	1,00	1,00	1,00	1,00	1,00	1,00	1,00	1,00	1,00	1,00	1,00	1,00	1,00
DIST.PARZIALI TERRENO	20,50	5,50	5,50	5,50	5,50	5,50	5,50	5,50	5,50	5,50	5,50	5,50	5,50	5,50	5,50	5,50	5,50	5,50	20,50
Q.OTE PROGETTO	0,25	0,33	0,40	0,45	0,50	0,55	0,60	0,65	0,70	0,75	0,80	0,85	0,90	0,95	1,00	1,05	1,10	1,15	1,20
DIST.PARZIALI PROGETTO																			

SEZIONE N.:	32
Q. PROGETTO:	2,74
DIST.PANO:	0+580,00
CALCOLO:	11,00
ALTEZZA TORRE:	1,00
ALTEZZA V. TORRE:	2,00
ALTEZZA V. BARRILE:	2,00
ALTEZZA V. PALA:	2,00
ALTEZZA V. PALLONCINO:	2,00
ALTEZZA V. PALAZZO:	2,00

SEZIONE N. : 32
Q. PROGETTO : 2,74
DIST.PANO : 0+580,00

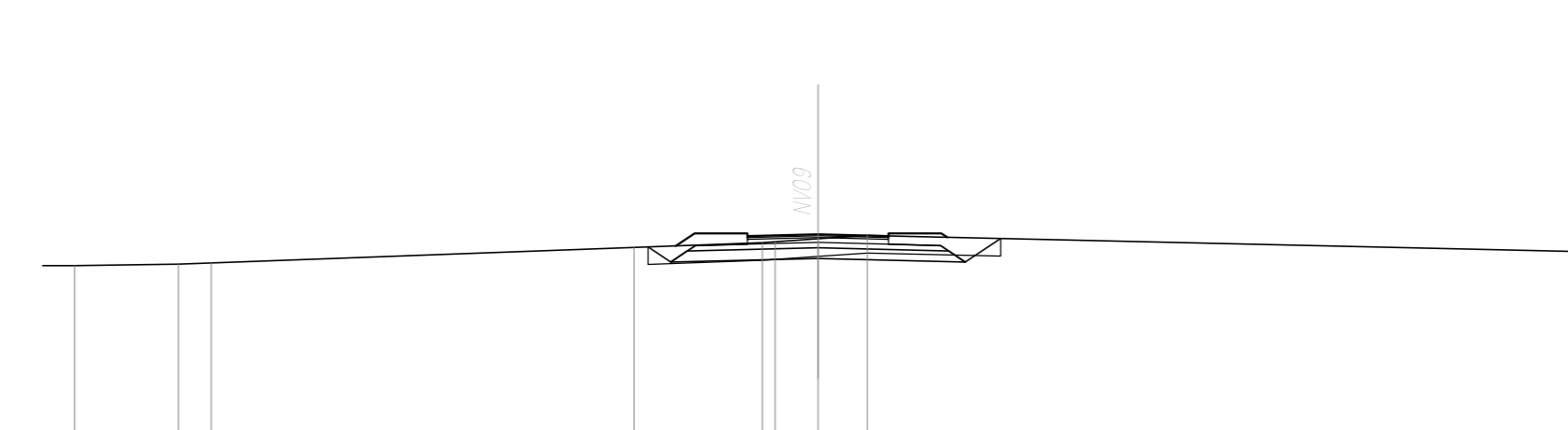

SCALA 1:200

Q.OTE TERRENO	0,25	1,00	1,00	1,00	1,00	1,00	1,00	1,00	1,00	1,00	1,00	1,00	1,00	1,00	1,00	1,00	1,00	1,00	1,00
DIST.PARZIALI TERRENO	20,50	5,50	5,50	5,50	5,50	5,50	5,50	5,50	5,50	5,50	5,50	5,50	5,50	5,50	5,50	5,50	5,50	5,50	20,50
Q.OTE PROGETTO	0,25	0,33	0,40	0,45	0,50	0,55	0,60	0,65	0,70	0,75	0,80	0,85	0,90	0,95	1,00	1,05	1,10	1,15	1,20
DIST.PARZIALI PROGETTO																			

COMMITTENTE:

PROGETTAZIONE:

INFRASTRUTTURE FERROVIARIE STRATEGICHE DEFINITE DALLA LEGGE OBIETTIVO N.443/01

U.O. INFRASTRUTTURE SUD

PROGETTO DEFINITIVO

LINEA PESCARA - BARI
RADDOPPIO DELLA TRATTA FERROVIARIA TERMOLI - LESINA
LOTTI 2 e 3 - RADDOPPIO TERMOLI - RIPALTA

VIABILITA' - NV
NV09 - Viabilità di collegamento alla SS16 - km 12+115
Sezioni trasversali - Tav 4 di 5

SCALA: 1:200

COMMESSA	LOTTO	FASE	ENTE	TIPO DOC.	OPERA/DISCIPLINA	PROGR.	REV.
L102	02	D	78	W9	NV0900	004	A

Rev.	Descrizione	Redatto	Data	Verificato	Data	Approvato	Data	Autorezzato Data
A	Emissione Esecutiva		Novembre 2016		Novembre 2016	S. M. Spizzi	Novembre 2016	D. Totti Novembre 2016

File: LI020278W9N\900004A.DWG n. Etab.: 1