

SEZIONE TRASVERSALE A-A - Scala 1:20

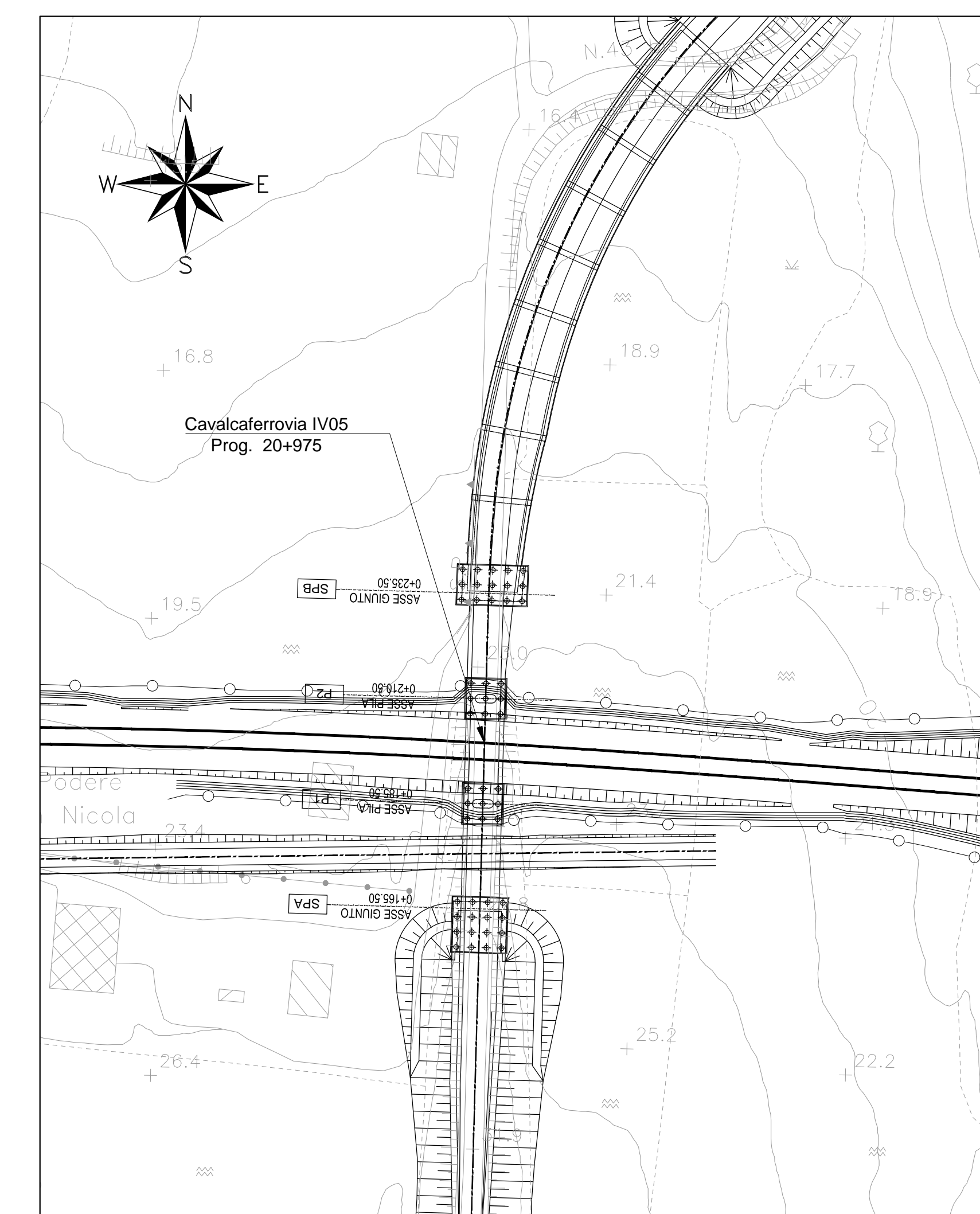

PIANTA IMPALCATO - Scala 1:50

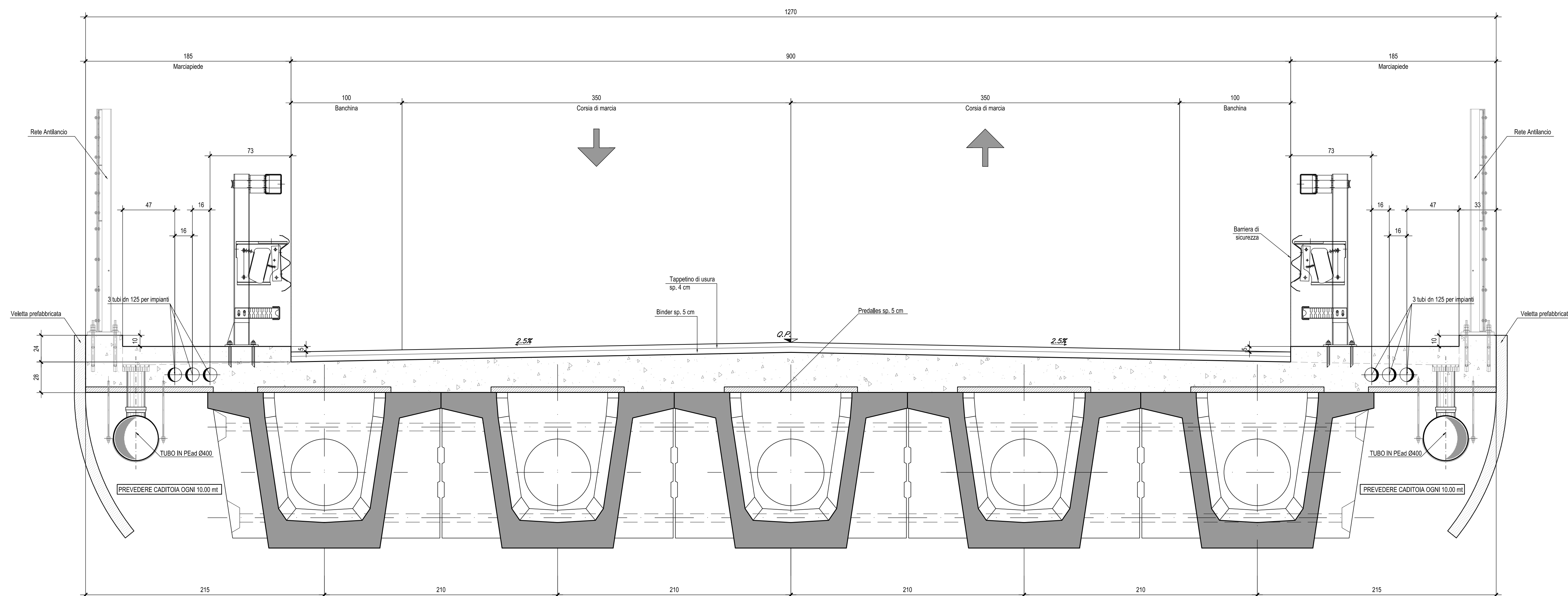
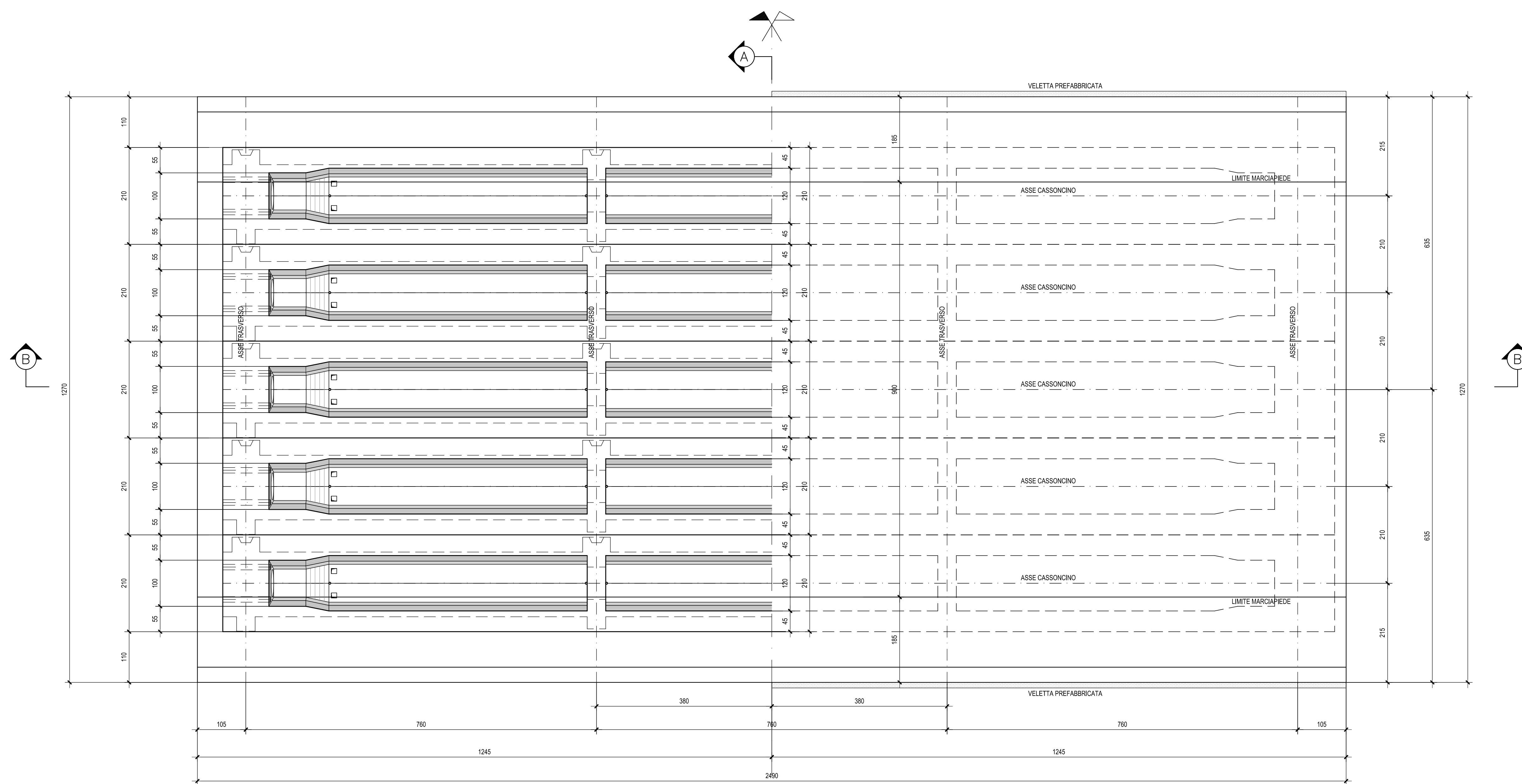

N.B.: Per la tabella materiali e
incidenze armature delle
Opere Civili si rimanda all'elaborato
LI0202 D76 RH OC0000 001

SEZIONE LONGITUDINALE B-B - Scala 1:50

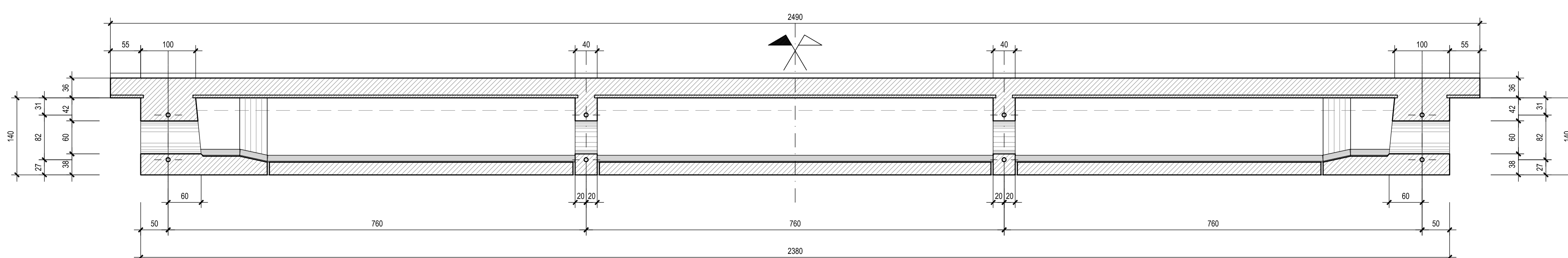

COMMITTENTE:  **RFI**
ARRETRORFERROVIARIA ITALIANA
GRUPPO FERROVIE DELLO STATO ITALIANE

PROGETTAZIONE:  **ITALFERR**
GRUPPO FERROVIE DELLO STATO ITALIANE

**INFRASTRUTTURE FERROVIARIE STRATEGICHE DEFINITE DALLA LEGGE
OGGETTIVO N.443/01**

U.O. INFRASTRUTTURE SUD

PROGETTO DEFINITIVO

LINEA PESCARA - BARI
RADDOPPIO DELLA TRATTA FERROVIARIA TERMOLI - LESINA
LOTTE 2 e 3 - RADDOPPIO TERMOLI - RIPALTA

Opere D'Arte Maggiori - Ponti e Viadotti Ferroviari Stradali
IV05 - CVF NV16
Carpenteria impalcato

SCALA: **1:50**

Rev.	Descrizione	Redatto	Data	Verificato	Data	Approvato	Data	Autorizzato	Data
A	Emissione Esecutiva	M. Sorì	Novembre 2014	S. Quattrini	Novembre 2014	S. M. Bianchi	Novembre 2014	S. Tosi	Aprile 2015
B	Emissione esecutiva	M. Ferraro	Aprile 2015	S. Quattrini	Aprile 2015	S. Bianchi	Aprile 2015	S. Tosi	Aprile 2015

File: LI0202D788BIV0507001B.DWG n. Elab.: _____