

COMMITTENTE:



PROGETTAZIONE:



**INFRASTRUTTURE FERROVIARIE STRATEGICHE DEFINITE DALLA LEGGE  
OBIETTIVO N.443/01**

**U.O. INFRASTRUTTURE CENTRO**

**PROGETTO DEFINITIVO**

**LINEA PESCARA – BARI**

**RADDOPPIO DELLA TRATTA FERROVIARIA TERMOLI - LESINA**

LOTTI 2 E 3 – RADDOPPIO TERMOLI – RIPALTA

IN – INTERFERENZE IDRAULICHE

TIPOLOGICO TIPO B - 2 TOMBINI 3,00X2,00 AFFIANCATI

Relazione di calcolo scatolare

SCALA:

-

COMMESSA LOTTO FASE ENTE TIPO DOC. OPERA/DISCIPLINA Progr. REV.

L I 0 2 0 2 D 7 8 C L I N 0 0 0 0 0 0 3 A

Rev.	Descrizione	Redatto	Data	Verificato	Data	Approvato	Data	Autorizzato Data
A	EMISSIONE DEFINITIVA	E.Abbasciano	Novembre 2018	A. Iorio	Novembre 2018	B.M.Bianchi	Novembre 2018	D. Tiberti Maggio 2019
B	EMISSIONE DEFINITIVA	E.Abbasciano	Maggio 2019	R.Oscuroto	Maggio 2019	B.M.Bianchi	Maggio 2019	 ITALFERR S.p.A. gruppo ferroviario statale Direzione Gen. Infrastrutture Sud UO Infrastrutture Sud Dott. Ing. Donato Tiberti Ordine degli Ingegneri Prov. di Napoli n. 10878

File: LI0202D78CLIN000003A.docx

n. Elab.:

## INDICE

1	PREMESSA .....	4
2	NORMATIVA DI RIFERIMENTO .....	6
3	MATERIALI .....	7
3.1	CALCESTRUZZO .....	7
3.2	ACCIAIO B450C .....	7
4	INQUADRAMENTO GEOTECNICO .....	11
4.1	TERRENO DI RICOPRIMENTO/RINTERRO .....	11
4.2	INTERAZIONE TERRENO-STRUTTURA .....	11
5	CARATTERIZZAZIONE SISMICA .....	13
5.1	VITA NOMINALE E CLASSE D'USO .....	13
5.2	PARAMETRI DI PERICOLOSITÀ SISMICA .....	13
6	SOFTWARE DI CALCOLO .....	18
6.1	ORIGINE E CARATTERISTICHE DEI CODICI DI CALCOLO ADOTTATI .....	18
6.2	UNITÀ DI MISURA .....	18
6.3	GRADO DI AFFIDABILITÀ DEL CODICE .....	18
6.4	VALUTAZIONE DELLA CORRETTEZZA DEL MODELLO .....	18
6.5	CARATTERISTICHE DELL'ELABORAZIONE .....	19
6.6	GIUDIZIO FINALE SULLA ACCETTABILITÀ DEI CALCOLI .....	19
6.7	PROGRAMMI DI SERVIZIO .....	19

7	DUE TOMBINI SCATOLARI 3.00X2.00M AFFIANCATI.....	20
7.3.3	<i>Treni di carico</i> .....	25
7.3.3.1	Treno di carico LM71.....	25
7.3.3.2	Verifica requisiti S.T.I. per opere minori sottobinario: Carico equivalente .....	27
7.3.4	<i>Spinta del terreno indotta dai treni di carico</i> .....	30
7.3.5	<i>Avviamento e frenatura</i> .....	31
9	DIAGRAMMI DELLE SOLLECITAZIONI.....	42
10	VERIFICA DELLE SEZIONI IN C.A.....	44
10.1	VERIFICA SOLETTA SUPERIORE .....	45
10.2	VERIFICA SOLETTA INFERIORE.....	49
10.3	VERIFICA PIEDRITTI .....	54

	<b>LINEA PESCARA – BARI</b> <b>RADDOPPIO DELLA TRATTA FERROVIARIA TERMOLI – LESINA</b> <b>Lotti 2 e 3 – RADDOPPIO TERMOLI-RIPALTA</b> <b>Opere D'Arti Minori - Interferenze idrauliche</b> <b>TIPOLOGICO TIPO B - 2 TOMBINI 3,00X2,00 AFFIANCATI</b>					
	<b>RELAZIONE DI CALCOLO SCATOLARE</b>	COMMESSA LI02	LOTTO 02 D 78	CODIFICA CL	DOCUMENTO IN000 003	REV. A

## 1 PREMESSA

Il presente documento si inserisce nell'ambito della redazione degli elaborati tecnici di progetto definitivo del corpo stradale ferroviario, delle opere d'arte e delle opere interferite relative al Raddoppio della linea Termoli-Lesina, tratta Termoli - Ripalta.

Il tombino si rende necessario per garantire la continuità idraulica fra le aree a nord e a sud del nuovo tracciato ferroviario.

L'opera consiste in 2 scatolare in c.a. affiancati gettato in opera. L'opera di riferimento è la IN58 alla pk 13+050.

La sezione trasversale retta ha una larghezza complessiva di  $L_{tot} = 7.5$  m ed un'altezza netta di  $H_{int} = 2.00$  m; lo spessore della platea di fondazione è di  $S_f = 0.50$  m, lo spessore dei piedritti è di  $S_p = 0.50$  m e lo spessore della soletta di copertura è di  $S_s = 0.50$  m.

Nell'immagine seguente si riportano una sezione trasversale ed una longitudinale dell'opera.

Quanto riportato di seguito consentirà di verificare che il dimensionamento della struttura è stato effettuato nel rispetto dei requisiti di resistenza richiesti all'opera.

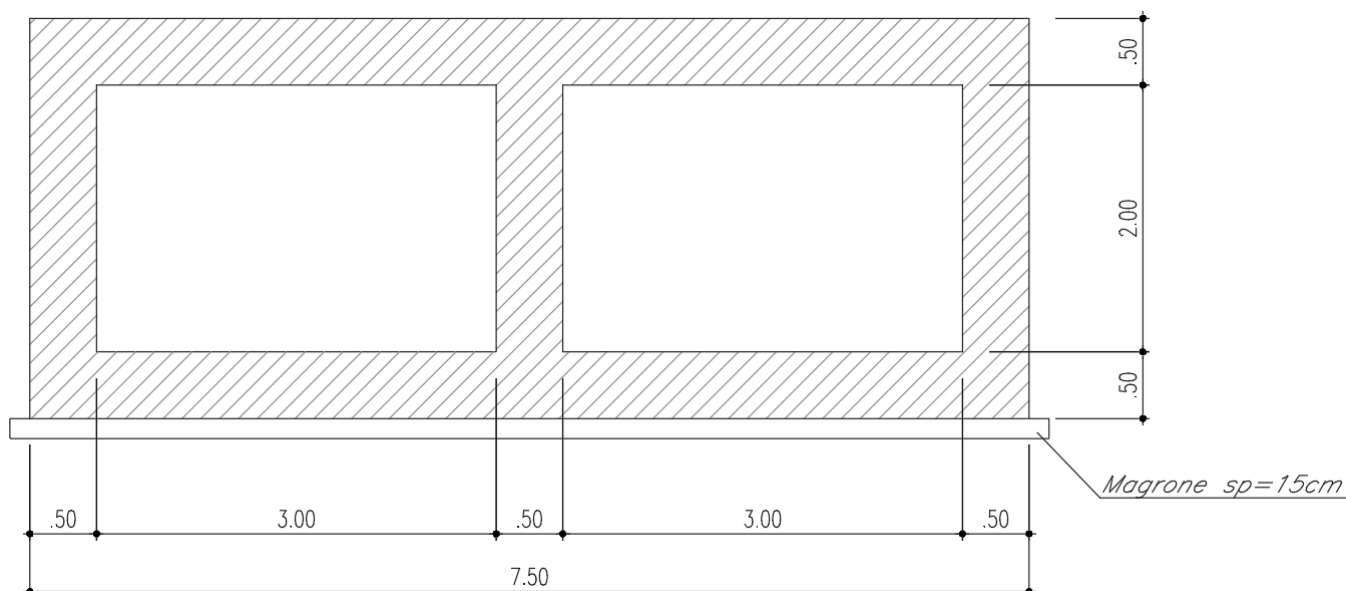

**Fig. 1** – Sezione trasversale dell'opera

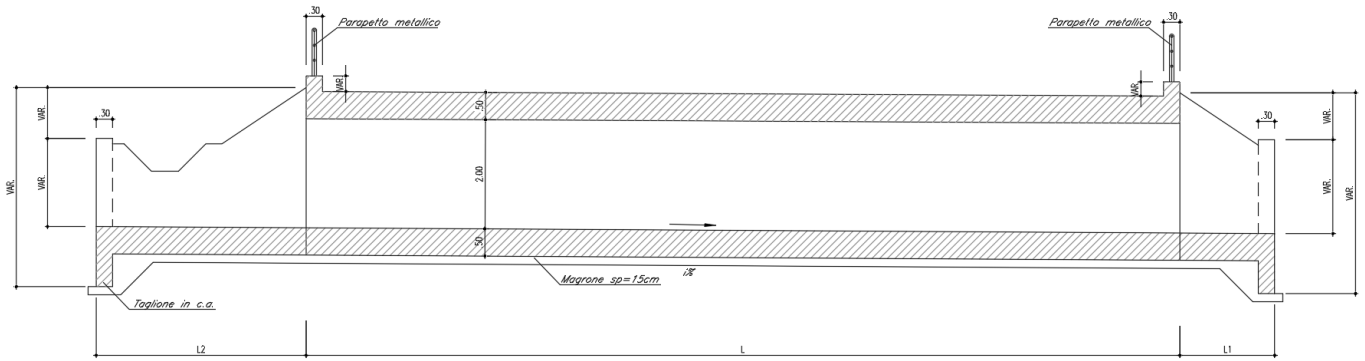

**Fig. 2** – Sezione longitudinale

	<b>LINEA PESCARA – BARI</b> <b>RADDOPPIO DELLA TRATTA FERROVIARIA TERMOLI – LESINA</b> <b>Lotti 2 e 3 – RADDOPPIO TERMOLI-RIPALTA</b> <b>Opere D'Arti Minori - Interferenze idrauliche</b> <b>TIPOLOGICO TIPO B - 2 TOMBINI 3,00X2,00 AFFIANCATI</b>					
<b>RELAZIONE DI CALCOLO SCATOLARE</b>	COMMESSA LI02	LOTTO 02 D 78	CODIFICA CL	DOCUMENTO IN000 003	REV. A	FOGLIO 6 di 58

## 2 NORMATIVA DI RIFERIMENTO

La progettazione è conforme alle normative vigenti nonché alle istruzioni dell'Ente FF.SS.

La normativa cui viene fatto riferimento nelle fasi di calcolo e progettazione è la seguente:

- [N.1]. L. n. 64 del 2/2/1974“Provvedimento per le costruzioni con particolari prescrizioni per le zone sismiche”.
- [N.2]. L. n. 1086 del 5/11/1971“Norme per la disciplina delle opere di conglomerato cementizio armato, normale e precompresso ed a struttura metallica”.
- [N.3]. Norme Tecniche per le Costruzioni - D.M. 14-01-08 (NTC-2008);
- [N.4]. Circolare n. 617 del 2 febbraio 2009 - Istruzioni per l'Applicazione Nuove Norme Tecniche Costruzioni di cui al Decreto Ministeriale 14 gennaio 2008;
- [N.5]. Regolamento (UE) N.1299/2014 del 18 novembre 2014 della Commissione Europea. Relativo alle specifiche tecniche di interoperabilità per il sottosistema “infrastruttura” del sistema ferroviario dell'Unione Europea.
- [N.6]. Eurocodici EN 1991-2: 2003/AC:2010.
- [N.7]. RFI DTC SI MA IFS 001 B del 22-12-17 - Manuale di Progettazione delle Opere Civili.
- [N.8]. RFI DTC SI SP IFS 001 C– Capitolato generale tecnico di Appalto delle opere civili.
- [N.9]. CNR-DT207/2008 Istruzioni per la valutazione delle azioni e degli effetti del vento sulle costruzioni.
- [N.10]. UNI 11104: Calcestruzzo: Specificazione, prestazione, produzione e conformità - Istruzioni complementari per l'applicazione della EN 206-1

 <b>ITALFERR</b> GRUPPO FERROVIE DELLO STATO ITALIANE	<b>LINEA PESCARA – BARI</b> <b>RADDOPPIO DELLA TRATTA FERROVIARIA TERMOLI – LESINA</b> <b>Lotti 2 e 3 – RADDOPPIO TERMOLI-RIPALTA</b> <b>Opere D'Arti Minori - Interferenze idrauliche</b> <b>TIPOLOGICO TIPO B - 2 TOMBINI 3,00X2,00 AFFIANCATI</b>					
	<b>RELAZIONE DI CALCOLO SCATOLARE</b>	COMMESSA LI02	LOTTO 02 D 78	CODIFICA CL	DOCUMENTO IN000 003	REV. A

### 3 MATERIALI

Il calcestruzzo adottato corrisponde alla Classe C32/40, mentre l'acciaio in barre ad aderenza migliorata corrisponde alla classe B450C. Di seguito vengono elencate le specifiche.

#### 3.1 Calcestruzzo

Per le strutture in elevazione si adotta un calcestruzzo con le caratteristiche riportate di seguito:

Classe d'esposizione: XS1, XA1

**C32/40:**  $f_{ck} \geq 32$  MPa  $R_{ck} \geq 40$  MPa

Classe minima di consistenza: S4

In accordo con le norme vigenti, risulta per il materiale in esame:

Resistenza caratteristica cubica a 28 giorni	$R_{ck}$	<b>40</b>	N/mm <sup>2</sup>
Resistenza caratteristica cilindrica a 28 giorni	$f_{ck} = 0.83 R_{ck}$	33,20	N/mm <sup>2</sup>
Valore medio della resistenza cilindrica	$f_{cm} = f_{ck} + 8$	41,20	N/mm <sup>2</sup>
Resistenza di calcolo breve durata	$f_{cd} \text{ (Breve durata)} = f_{ck} / 1.5$	22,13	N/mm <sup>2</sup>
Resistenza di calcolo lunga durata	$f_{cd} \text{ (Lungo durata)} = 0.85 f_{cd}$	18,81	N/mm <sup>2</sup>
Resistenza media a trazione assiale	$f_{ctm} = 0.3 (f_{ck})^{2/3}$ [Rck<50/60]	3,10	N/mm <sup>2</sup>
Resistenza caratteristica a trazione	$f_{ctk 0,05} = 0.7 f_{ctm}$	2,17	N/mm <sup>2</sup>
Resistenza media a trazione per flessione	$f_{cfm} = 1.2 f_{ctm}$	3,72	N/mm <sup>2</sup>
Resistenza di calcolo a trazione	$f_{ctd} = f_{ctk 0,05} / 1.5$	1,45	N/mm <sup>2</sup>
Modulo di Young	$E = 22000 (f_{cm}/10)^{0.3}$	33643	N/mm <sup>2</sup>

#### 3.2 Acciaio B450C

Tensione caratteristica di snervamento:  $f_{yk} = 450$  MPa;

Tensione di progetto:  $f_{yd} = f_{yk} / \gamma_m$

in cui  $\gamma_m = 1.15$   $f_{yd} = 450 / 1.15 = 391.3$  MPa;

 <b>ITAFERR</b> GRUPPO FERROVIE DELLO STATO ITALIANE	<b>LINEA PESCARA – BARI</b> <b>RADDOPPIO DELLA TRATTA FERROVIARIA TERMOLI – LESINA</b> <b>Lotti 2 e 3 – RADDOPPIO TERMOLI-RIPALTA</b> <b>Opere D'Arti Minori - Interferenze idrauliche</b> <b>TIPOLOGICO TIPO B - 2 TOMBINI 3,00X2,00 AFFIANCATI</b>					
	<b>RELAZIONE DI CALCOLO SCATOLARE</b>	COMMESSA LI02	LOTTO 02 D 78	CODIFICA CL	DOCUMENTO IN000 003	REV. A

Modulo Elastico

$E_s = 210'000 \text{ MPa}$ .

### 3.3 Verifica S.L.E.

La verifica nei confronti degli Stati limite di esercizio, consiste nel controllare, con riferimento alle sollecitazioni di calcolo corrispondenti alle Combinazioni di Esercizio il tasso di Lavoro nei Materiali e l'ampiezza delle fessure attesa, secondo quanto di seguito specificato

#### 3.3.1 Verifiche alle tensioni

La verifica delle tensioni in esercizio consiste nel controllare il rispetto dei limiti tensionali previsti per il calcestruzzo e per l'acciaio per ciascuna delle combinazioni di carico caratteristiche "Rara" e "Quasi Permanente"; i valori tensionali nei materiali sono valutati secondo le note teorie di analisi delle sezioni in c.a. in campo elastico e con calcestruzzo "non reagente" adottando come limiti di riferimento, trattandosi nel caso in specie di opere Ferroviarie, quelli indicati nel documento "RFI DTC SI MA IFS 001 B - Manuale di Progettazione delle Opere Civili ", ovvero:

#### Strutture in c.a.

##### Tensioni di compressione del calcestruzzo

Devono essere rispettati i seguenti limiti per le tensioni di compressione nel calcestruzzo:

- per combinazione di carico caratteristica (rara):  $0,55 f_{ck}$ ;
- per combinazioni di carico quasi permanente:  $0,40 f_{ck}$ ;
- per spessori minori di 5 cm, le tensioni normali limite di esercizio sono ridotte del 30%.

##### Tensioni di trazione nell'acciaio

Per le armature ordinarie, la massima tensione di trazione sotto la combinazione di carico caratteristica (rara) non deve superare  $0,75 f_{yk}$

Per il caso in esame risulta in particolare :

#### CALCESTRUZZO

$\sigma_{\text{max QP}} = (0,40 f_{ck}) = \mathbf{13.28} \text{ MPa}$  (Combinazione di Carico Quasi Permanente)



 <b>ITAFERR</b> GRUPPO FERROVIE DELLO STATO ITALIANE	<b>LINEA PESCARA – BARI</b> <b>RADDOPPIO DELLA TRATTA FERROVIARIA TERMOLI – LESINA</b> <b>Lotti 2 e 3 – RADDOPPIO TERMOLI-RIPALTA</b> <b>Opere D'Arti Minori - Interferenze idrauliche</b> <b>TIPOLOGICO TIPO B - 2 TOMBINI 3,00X2,00 AFFIANCATI</b>					
	<b>RELAZIONE DI CALCOLO SCATOLARE</b>	COMMESSA LI02	LOTTO 02 D 78	CODIFICA CL	DOCUMENTO IN000 003	REV. A

$$\sigma_{\max R} = (0,55 f_{ck}) = \mathbf{18.26} \text{ MPa} \quad (\text{Combinazione di Carico Caratteristica - Rara})$$

### ACCIAIO

$$\sigma_{s \max} = (0,75 f_{yk}) = \mathbf{338} \text{ MPa} \quad \text{Combinazione di Carico Caratteristica(Rara)}$$

#### 3.3.2 Verifiche a fessurazione

La verifica di fessurazione consiste nel controllare l'ampiezza dell'apertura delle fessure sotto combinazione di carico frequente e combinazione quasi permanente. Essendo la struttura a contatto col terreno si considerano condizioni ambientali aggressive; le armature di acciaio ordinario sono ritenute poco sensibili [NTC – Tabella 4.1.IV]

In relazione all'aggressività ambientale e alla sensibilità dell'acciaio, l'apertura limite delle fessure è riportato nel prospetto seguente:

**Tabella 1 – Criteri di scelta dello stato limite di fessurazione e Condizioni Ambientali**

Gruppi di esigenza	Condizioni ambientali	Combinazione di azione	Armatura			
			Sensibile		Poco sensibile	
			Stato limite	wd	Stato limite	wd
a	Ordinarie	frequente	ap. fessure	$\leq w_2$	ap. fessure	$\leq w_3$
		quasi permanente	ap. fessure	$\leq w_1$	ap. fessure	$\leq w_2$
b	Aggressive	frequente	ap. fessure	$\leq w_1$	ap. fessure	$\leq w_2$
		quasi permanente	decompressione	-	ap. fessure	$\leq w_1$
c	Molto Aggressive	frequente	formazione fessure	-	ap. fessure	$\leq w_1$
		quasi permanente	decompressione	-	ap. fessure	$\leq w_1$

	<b>LINEA PESCARA – BARI</b> <b>RADDOPPIO DELLA TRATTA FERROVIARIA TERMOLI – LESINA</b> <b>Lotti 2 e 3 – RADDOPPIO TERMOLI-RIPALTA</b> <b>Opere D'Arti Minori - Interferenze idrauliche</b> <b>TIPOLOGICO TIPO B - 2 TOMBINI 3,00X2,00 AFFIANCATI</b>					
	<b>RELAZIONE DI CALCOLO SCATOLARE</b>	COMMESSA LI02	LOTTO 02 D 78	CODIFICA CL	DOCUMENTO IN000 003	REV. A

Tabella 4.1.III – Descrizione delle condizioni ambientali

CONDIZIONI AMBIENTALI	CLASSE DI ESPOSIZIONE
Ordinarie	X0, XC1, XC2, XC3, XF1
Aggressive	XC4, XD1, XS1, XA1, XA2, XF2, XF3
Molto aggressive	XD2, XD3, XS2, XS3, XA3, XF4

Risultando:

$$w_1 = 0.2 \text{ mm}$$

$$w_2 = 0.3 \text{ mm}$$

$$w_3 = 0.4 \text{ mm}$$

Alle prescrizioni normative presenti in NTC si sostituiscono in tal caso quelle fornite dal “Manuale di Progettazione delle Opere Civili” secondo cui la verifica nei confronti dello stato limite di apertura delle fessure va effettuata utilizzando le sollecitazioni derivanti dalla combinazione caratteristica (rara).

Per strutture in condizioni ambientali aggressive o molto aggressive, qual è il caso delle strutture in esame (XA1) così come identificate nel par. 4.1.2.2.4.3 del DM 14.1.2008, per tutte le strutture a permanente contatto con il terreno e per le zone non ispezionabili di tutte le strutture, l'apertura convenzionale delle fessure dovrà risultare:

– Combinazione Caratteristica (Rara)  $\delta_f \leq w_1 = 0.2 \text{ mm}$

Riguardo infine il valore di calcolo delle fessure da confrontare con i valori limite fissati dalla norma, si è utilizzata la procedura del D.M. 14.1.2008, in accordo a quanto previsto al punto ” C4.1.2.2.4.6 Verifica allo stato limite di fessurazione” della Circolare n.617/09.

 <b>ITAFERR</b> GRUPPO FERROVIE DELLO STATO ITALIANE	<b>LINEA PESCARA – BARI</b> <b>RADDOPPIO DELLA TRATTA FERROVIARIA TERMOLI – LESINA</b> <b>Lotti 2 e 3 – RADDOPPIO TERMOLI-RIPALTA</b> <b>Opere D'Arti Minori - Interferenze idrauliche</b> <b>TIPOLOGICO TIPO B - 2 TOMBINI 3,00X2,00 AFFIANCATI</b>					
	<b>RELAZIONE DI CALCOLO SCATOLARE</b>	COMMESSA LI02	LOTTO 02 D 78	CODIFICA CL	DOCUMENTO IN000 003	REV. A

## 4 INQUADRAMENTO GEOTECNICO

### 4.1 Terreno di ricoprimento/rinterro

Per il terreno di ricoprimento dell'opera sono state assunte le seguenti caratteristiche geotecniche :

$\gamma = 20 \text{ kN/m}^3$	peso di volume naturale
$\varphi' = 35^\circ$	angolo di resistenza al taglio
$c' = 0 \text{ kPa}$	coesione drenata

### 4.2 Interazione terreno-struttura

Per i parametri geologico-geotecnicici si fa riferimento ad:

Unità ba3 – Argille limose (Alluvioni attuali e recenti)

$g = 18\div 19 \text{ kN/m}^3$	peso di volume naturale
$c' = 5\div 20 \text{ kPa}$	coesione drenata
$\Phi' = 20\div 25^\circ$	angolo di resistenza al taglio
$c_u = 40\div 175 \text{ kPa}$	resistenza al taglio in condizioni non drenate
$N_{spt} = 2\div 30$	numero di colpi da prova SPT
$V_s = 70\div 250 \text{ m/s}$	velocità delle onde di taglio
$G_o = 10\div 120 \text{ MPa}$	modulo di deformazione a taglio iniziale
$E_o = 25\div 320 \text{ MPa}$	modulo di deformazione elastico iniziale
$k = 10^{-8}\div 10^{-6} \text{ m/s}$	permeabilità

Di seguito sono trattati gli aspetti di natura geotecnica riguardanti l'interazione terreno-struttura relativamente all'opera in esame.

Per la determinazione della costante di sottofondo si può fare riferimento alle seguenti formulazioni assimilando il comportamento del terreno a quello di un mezzo elastico omogeneo (formula di Vesic)

$$k = \frac{0.65 E}{1 - \nu^2} * \sqrt[12]{\frac{E b^4}{(E_c J)_{fond}}}$$

dove:

**RELAZIONE DI CALCOLO SCATOLARE**

COMMESSA	LOTTO	CODIFICA	DOCUMENTO	REV.	FOGLIO
LI02	02 D 78	CL	IN000 003	A	12 di 58

- $h$  = altezza della trave;
- $b$  = dimensione trasversale della trave;
- $J$  = inerzia della trave;
- $E_c$  = modulo di elasticità del calcestruzzo
- $\nu$  = coefficiente di Poisson del terreno;
- $E$  = modulo elastico medio del terreno sottostante.

$$\begin{array}{l}
 E = 100000 \text{ kN/m}^2 \\
 \nu = 0.3 \\
 B = 7.5 \text{ m} \\
 L = 20.0 \text{ m} \\
 L/B = 2.67 \\
 c_t = 1.38 \\
 K_w = 10642 \text{ kN/m}^3
 \end{array}$$

Cautelativamente si limita, ai fini del calcolo, il valore della costante di sottofondo a circa  $10000 \text{ kN/m}^3$ .

	<b>LINEA PESCARA – BARI</b> <b>RADDOPPIO DELLA TRATTA FERROVIARIA TERMOLI – LESINA</b> <b>Lotti 2 e 3 – RADDOPPIO TERMOLI-RIPALTA</b> <b>Opere D'Arti Minori - Interferenze idrauliche</b> <b>TIPOLOGICO TIPO B - 2 TOMBINI 3,00X2,00 AFFIANCATI</b>					
	<b>RELAZIONE DI CALCOLO SCATOLARE</b>	COMMESSA LI02	LOTTO 02 D 78	CODIFICA CL	DOCUMENTO IN000 003	REV. A

## 5 CARATTERIZZAZIONE SISMICA

Nel seguente paragrafo è riportata la valutazione dei parametri di pericolosità sismica utili alla determinazione delle azioni sismiche di progetto dell'opera cui si riferisce il presente documento, in accordo a quanto specificato a riguardo dal D.M. 14gennaio 2008.

### 5.1 Vita nominale e classe d'uso

Per la valutazione dei parametri di pericolosità sismica è necessario definire, oltre alla localizzazione geografica del sito, la Vita nominale dell'opera strutturale ( $V_N$ ), intesa come il numero di anni nel quale la struttura, purché soggetta alla manutenzione ordinaria, deve potere essere usata per lo scopo al quale è destinata, e la Classe d'Uso a cui è associato un coefficiente d'uso ( $C_U$ )

Per l'opera in oggetto si considera una vita nominale:  $V_N = 75$  anni (categoria 2: "Altre opere nuove a velocità  $V < 250$  Km/h"). Riguardo invece la Classe d'Uso, all'opera in oggetto corrisponde una Classe III a cui è associato un coefficiente d'uso pari a (NTC – Tabella 2.4.II):  $C_U = 1.5$ .

I parametri di pericolosità sismica vengono quindi valutate in relazione ad un periodo di riferimento  $V_R$  che si ricava per ciascun tipo di costruzione, moltiplicando la vita nominale  $V_N$  per il coefficiente d'uso  $C_U$ , ovvero:

$$V_R = V_N \cdot C_U$$

Pertanto, per l'opera in oggetto, il periodo di riferimento è pari a  $V_R = 75 \times 1.5 = 112.5$  anni

### 5.2 Parametri di pericolosità sismica

La valutazione dei parametri di pericolosità sismica, che ai sensi del D.M. 14-01-2008, costituiscono il dato base per la determinazione delle azioni sismiche di progetto su una costruzione (forme spettrali e/o forze inerziali) dipendono, come già in parte anticipato in precedenza, dalla localizzazione geografica del sito, dalle caratteristiche della costruzione (Periodo di riferimento per valutazione azione sismica /  $V_R$ ) oltre che dallo Stato Limite di riferimento/Periodo di ritorno dell'azione sismica.

- Categoria sottosuolo **C**

In accordo a quanto riportato nelle Norme Tecniche per le costruzioni, si ottiene per il sito in esame:

In accordo a quanto riportato in Allegato A delle Norme Tecniche per le costruzioni DM 14.01.08, si ottiene per il sito in esame:

Ricerca per coordinate

LONGITUDINE:  LATTUDINE:

---

Ricerca per comune

REGIONE:  PROVINCIA:  COMUNE:

---

**Elaborazioni grafiche**

Grafici spettri di risposta

Variabilità dei parametri

---

**Elaborazioni numeriche**

Tabella parametri

---

Nodi del reticolo intorno al sito



Reticolo di riferimento



Controllo sul reticolo

- Sito esterno al reticolo
- Interpolazione su 3 nodi
- Interpolazione corretta

Interpolazione:

La "Ricerca per comune" utilizza le ... coordinate ISTAT del comune per ... identificare il sito. Si sottolinea che ... all'interno del territorio comunale le ... azioni sismiche possono essere significativamente diverse da quelle così individuate e si consiglia, quindi, la "Ricerca per coordinate".

Vita nominale della costruzione (in anni) -  $V_N$   info

Coefficiente d'uso della costruzione -  $c_U$   info

---

Valori di progetto

Periodo di riferimento per la costruzione (in anni) -  $V_R$   info

Periodi di ritorno per la definizione dell'azione sismica (in anni) -  $T_R$  info

Stati limite di esercizio - SLE	SLO - $P_{VR} = 81\%$	<input type="text" value="68"/>
	SLD - $P_{VR} = 63\%$	<input type="text" value="113"/>
Stati limite ultimi - SLU	SLV - $P_{VR} = 10\%$	<input type="text" value="1068"/>
	SLC - $P_{VR} = 5\%$	<input type="text" value="2193"/>

---

**Elaborazioni**

Grafici parametri azione

Grafici spettri di risposta

Tabella parametri azione

---

LEGENDA GRAFICO

- Strategia per costruzioni ordinarie
- Strategia scelta

Strategia di progettazione

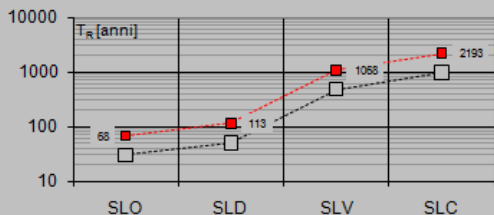

I valori delle caratteristiche sismiche ( $a_g$ ,  $F_0$ ,  $T^*_c$ ) per gli stati limite di normativa sono dunque:

SLATO LIMITE	$T_R$ [anni]	$a_g$ [g]	$F_0$ [-]	$T_C^*$ [s]
SLO	68	0.074	2.499	0.307
SLD	113	0.094	2.523	0.319
SLV	1068	0.242	2.452	0.346
SLC	2193	0.315	2.440	0.354

$a_g$  → accelerazione orizzontale massima del terreno, espressa come frazione dell'accelerazione di gravità;

$F_0$  → valore massimo del fattore di amplificazione dello spettro in accelerazione orizzontale;

$T_C^*$  → periodo di inizio del tratto a velocità costante dello spettro in accelerazione orizzontale;

$S$  → coefficiente che comprende l'effetto dell'amplificazione stratigrafica ( $S_S$ ) e dell'amplificazione topografica ( $S_T$ ).

Le accelerazioni massime per i vari stati limite di normativa nelle condizioni di sito reali sono:

**Parametri indipendenti**

STATO LIMITE	SLV
$a_n$	0.242 g
$F_n$	2.452
$T_C$	0.346 s
$S_S$	1.345
$C_C$	1.491
$S_T$	1.000
$q$	1.000

**Parametri dipendenti**

$S$	1.345
$\eta$	1.000
$T_R$	0.172 s
$T_C$	0.515 s
$T_D$	2.567 s

**Espressioni dei parametri dipendenti**

(NTC-08 Eq. 3.2.5)
(NTC-08 Eq. 3.2.6; §. 3.2.3.5)
(NTC-07 Eq. 3.2.8)
(NTC-07 Eq. 3.2.7)

**Punti dello spettro di risposta**

	T [s]	Se [g]
	0.000	0.325
$T_B$	0.172	0.797
$T_C$	0.515	0.797
	0.613	0.670
	0.711	0.578
	0.808	0.508
	0.906	0.453
	1.004	0.409
	1.101	0.373
	1.199	0.342
	1.297	0.316
	1.394	0.294
	1.492	0.275
	1.590	0.258
	1.687	0.243
	1.785	0.230
	1.883	0.218
	1.980	0.207
	2.078	0.197
	2.176	0.189
	2.274	0.181
	2.371	0.173
	2.469	0.166
$T_D$	2.567	0.160
	2.635	0.152
	2.703	0.144
	2.771	0.137



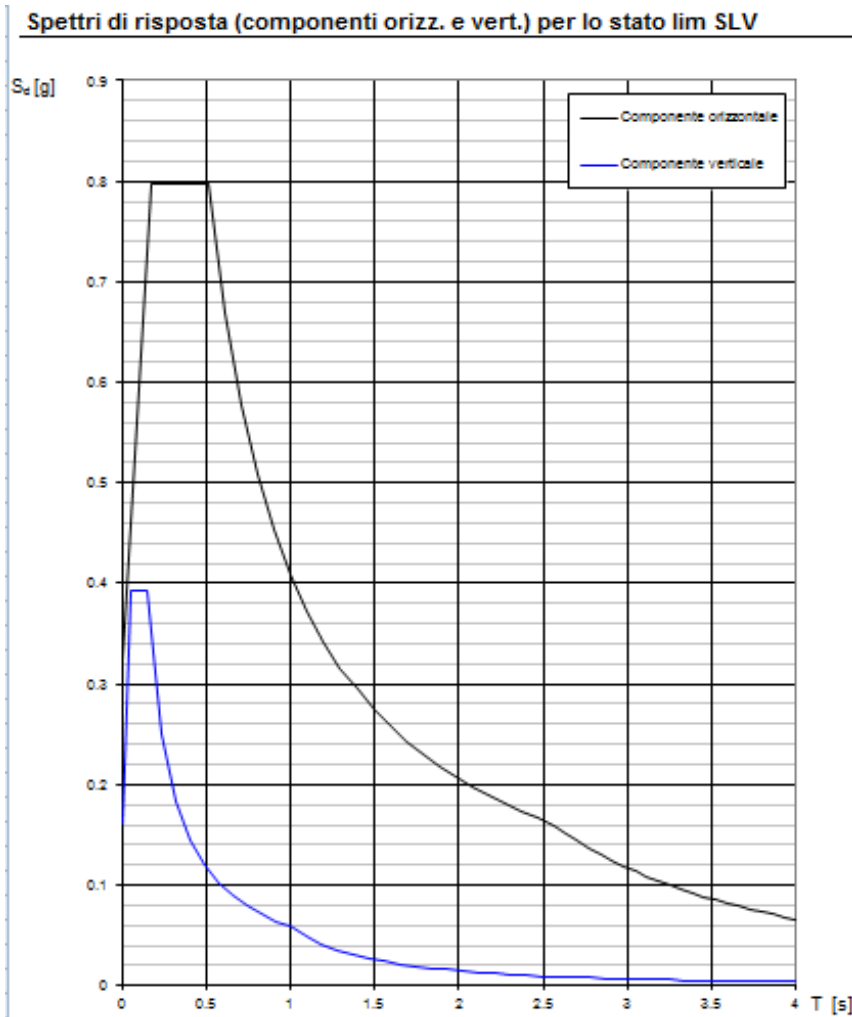

Il calcolo viene eseguito con il metodo pseudo statico, si eseguirà un calcolo elastico assumendo un fattore di struttura unitario. In queste condizioni l'azione sismica è rappresentata da una forza statica equivalente pari al prodotto delle forze di gravità per un opportuno coefficiente sismico.

 <p><b>ITAFERR</b> GRUPPO FERROVIE DELLO STATO ITALIANE</p>	<p><b>LINEA PESCARA – BARI</b>  <b>RADDOPPIO DELLA TRATTA FERROVIARIA TERMOLI – LESINA</b>  <b>Lotti 2 e 3 – RADDOPPIO TERMOLI-RIPALTA</b>  <b>Opere D'Arti Minori - Interferenze idrauliche</b></p> <p><b>TIPOLOGICO TIPO B - 2 TOMBINI 3,00X2,00 AFFIANCATI</b></p>					
<p><b>RELAZIONE DI CALCOLO SCATOLARE</b></p>	<p>COMMESSA LI02</p>	<p>LOTTO 02 D 78</p>	<p>CODIFICA CL</p>	<p>DOCUMENTO IN000 003</p>	<p>REV. A</p>	<p>FOGLIO 18 di 58</p>

## 6 SOFTWARE DI CALCOLO

### 6.1 Origine e caratteristiche dei codici di calcolo adottati

Per le analisi delle strutture è stato utilizzato il Sap 2000 v.14.1 prodotto, distribuito ed assistito da Computers and Structures, Inc.1995 University Ave. Berkeley. Questa procedura è sviluppata in ambiente Windows, permette l'analisi elastica lineare e non di strutture tridimensionali con nodi a sei gradi di libertà utilizzando un solutore ad elementi finiti. Gli elementi considerati sono frame (trave), con eventuali svincoli interni o rotazione attorno al proprio asse. I carichi sono applicati sia ai nodi, come forze o coppie concentrate, sia sulle travi, come forze distribuite, trapezie, concentrate, come coppie e come distorsioni termiche. A supporto del programma è fornito un ampio manuale d'uso contenente fra l'altro una vasta serie di test di validazione sia su esempi classici di Scienza delle Costruzioni, sia su strutture particolarmente impegnative e reperibili nella bibliografia specializzata.

Tale programma fornisce in output, oltre a tutte le caratteristiche geometriche e di carico delle strutture, i risultati relativi alle sollecitazioni indotte nelle sezioni degli elementi presenti.

### 6.2 Unità di misura

Le unità di misura adottate sono le seguenti:

- lunghezze: m
- forze: kN
- masse: kN massa
- temperature: gradi centigradi
- angoli: gradi sessadecimali o radianti
- si assume l'uguaglianza  $1 \text{ kN} = 100 \text{ kg}$

### 6.3 Grado di affidabilità del codice

L'affidabilità del codice di calcolo e' garantita dall'esistenza di un'ampia documentazione di supporto. E' possibile inoltre ottenere rappresentazioni grafiche di deformate e sollecitazioni della struttura.

### 6.4 Valutazione della correttezza del modello

Il modello di calcolo adottato e' da ritenersi appropriato in quanto non sono state riscontrate labilità, le reazioni vincolari equilibrano i carichi applicati, la simmetria di carichi e struttura dà origine a sollecitazioni simmetriche.

	<b>LINEA PESCARA – BARI</b> <b>RADDOPPIO DELLA TRATTA FERROVIARIA TERMOLI – LESINA</b> <b>Lotti 2 e 3 – RADDOPPIO TERMOLI-RIPALTA</b> <b>Opere D'Arti Minori - Interferenze idrauliche</b> <b>TIPOLOGICO TIPO B - 2 TOMBINI 3,00X2,00 AFFIANCATI</b>					
<b>RELAZIONE DI CALCOLO SCATOLARE</b>	COMMESSA LI02	LOTTO 02 D 78	CODIFICA CL	DOCUMENTO IN000 003	REV. A	FOGLIO 19 di 58

## 6.5 Caratteristiche dell'elaborazione

Tutte le analisi strutturali sono state eseguite su di una workstation dedicata avente le seguenti

caratteristiche tecniche:

- Tipo Intel i7
- Memoria centrale 8 Gb;
- Lunghezza in bit della parola 64 bit;
- Memoria di massa 1 Hard disk da 500 Gb.

## 6.6 Giudizio finale sulla accettabilità dei calcoli

Si ritiene che i risultati ottenuti dalla elaborazione siano accettabili e che le ipotesi poste alla base della formulazione del modello matematico siano valide come dimostrato dal comportamento dei materiali.

All'interno del pacchetto Sap 2000 sono inoltre presente una serie di test per il benchmark del solutore, che consentono di comprovare l'affidabilità del codice di calcolo e paragonare risultati ottenuti con le soluzioni esatte.

## 6.7 Programmi di servizio

Per le verifiche delle sezioni si adotta il programma: "RC-SEC" – Autore GEOSTRU Software. ANALISI DEI CARICHI E FASI

## 7 DUE TOMBINI SCATOLARI 3.00X2.00M AFFIANCATI

La sezione trasversale retta ha una larghezza complessiva di  $L_{tot} = 7.5$  m ed un'altezza netta di  $H_{int} = 2.00$  m; lo spessore della platea di fondazione è di  $S_f = 0.50$  m, lo spessore dei piedritti è di  $S_p = 0.50$  m e lo spessore della soletta di copertura è di  $S_s = 0.50$  m.

Nel seguito verrà esaminata una striscia di scatolare avente lunghezza di 1.00 m. In figura si riporta schematicamente la geometria dell'opera.

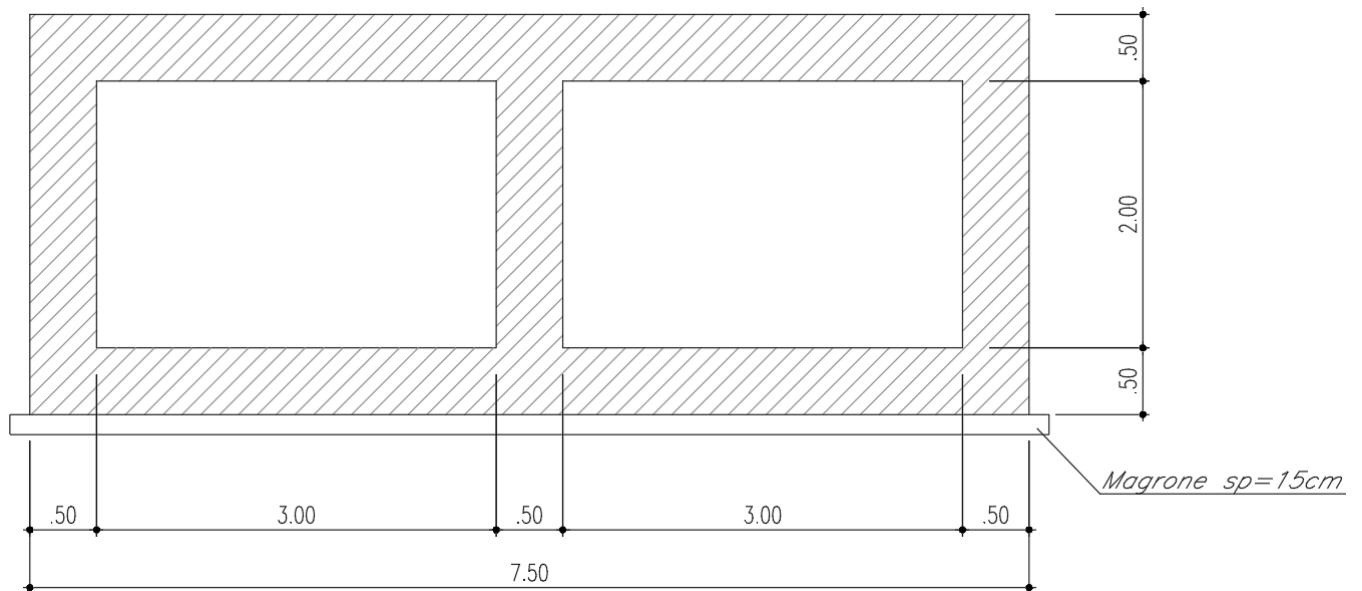

### 7.1 Geometria

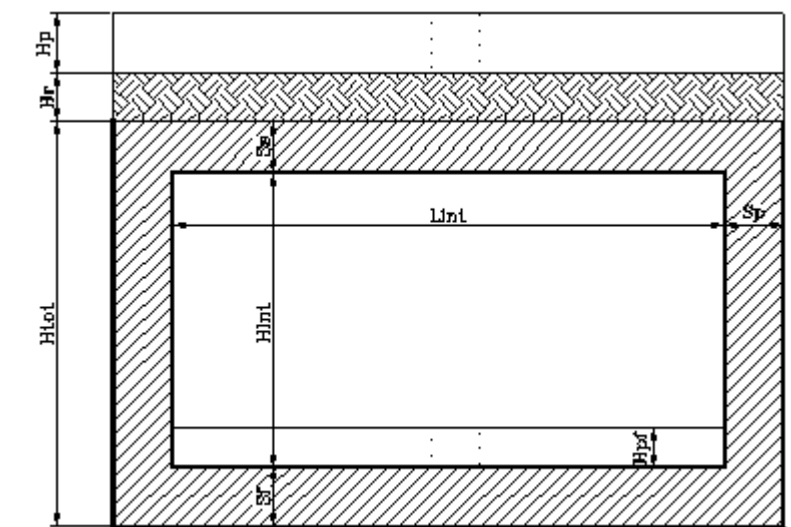

DATI GEOMETRICI			
Grandezza	Simbolo	Valore	U.M.
larghezza totale scatolare	$L_{tot}$	7.50	m
larghezza utile scatolare	$L_{int}$	6.50	m
larghezza interasse	$L_a$	7.00	m
spessore soletta superiore	$S_s$	0.50	m
spessore piedritti	$S_p$	0.50	m
spessore fondazione	$S_f$	0.50	m
altezza totale scatolare	$H_{tot}$	3.00	m
altezza libera scatolare	$H_{int}$	2.00	m
			m
spessore ballast + ricoprimento	$H_{p_{sup}}$	0.95	m
	$H_{R_{sup}}$	0.20	m
spessore pacchetto interno	$H_{p_{inf}}$	0.00	m
spessore ricoprimento interno	$H_{R_{inf}}$	0.00	m

## 7.2 Modello di calcolo

Il modello di calcolo attraverso il quale è schematizzata la struttura è quello del telaio chiuso su letto di molle alla Winkler.

Il modello considerato per l'analisi è quello di uno scatolare di profondità unitaria (1.00m) soggetto alle azioni da traffico di norma e quelle permanenti. In corrispondenza dei vertici dello scatolare sono state inserite delle zone rigide pari a metà spessore degli elementi.

Il terreno di fondazione è stato modellato utilizzando la schematizzazione alla Winkler con un opportuno coefficiente di sottofondo.

Di seguito si riporta lo schema di calcolo.

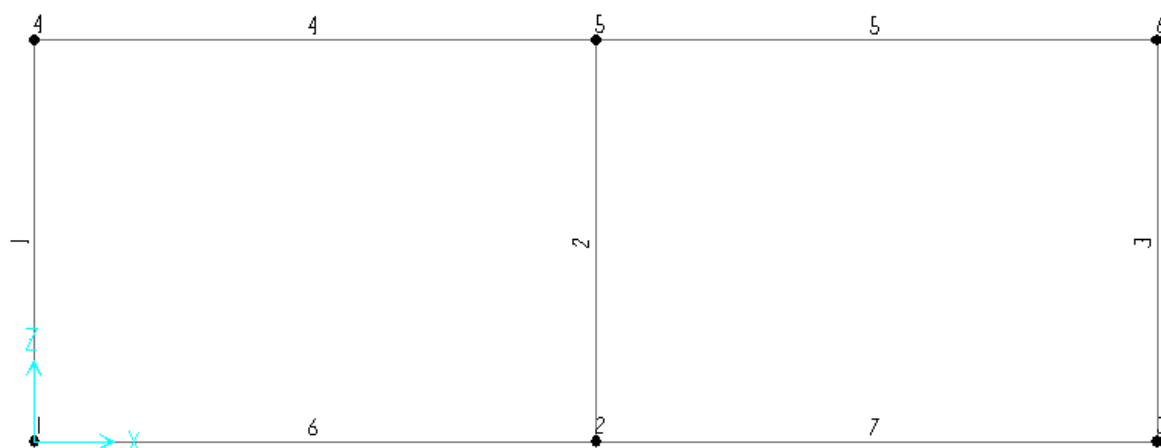

*Numerazioni aste e nodi*

### 7.2.1 Valutazione della rigidità delle molle

Si considera lo scatolare appoggiato su di un letto di molle (schematizzazione alla Winkler) assegnando alle aste di fondazione del modello un valore di “linear spring” pari a  $K= 10000 \text{ kN/mc}$ .

### 7.3 Analisi dei carichi

#### 7.3.1 *Peso proprio della struttura e carichi permanenti portati*

<u>Soletta superiore</u>	- Peso proprio	12.50 kN/m
	- Totale	<b>12.50 kN/m</b>
	- Peso ballast 95 cm	17.10 kN/m
	- Peso ricoprimento 20 cm	4.00 kN/m
	- Totale	<b>21.10 kN/m</b>
<u>Soletta inferiore</u>	- Peso proprio	12.50 kN/m
	- Totale	<b>12.50 kN/m</b>
	- Peso pacchetto interno 0 cm	0.00 kN/m
	- Peso terreno ricoprimento interno	0.00 kN/m
	- Totale	<b>0.00 kN/m</b>
<u>Piedritti</u>	- Peso proprio	12.50 kN/m
	- Totale	<b>12.50 kN/m</b>

	<b>LINEA PESCARA – BARI</b> <b>RADDOPPIO DELLA TRATTA FERROVIARIA TERMOLI – LESINA</b> <b>Lotti 2 e 3 – RADDOPPIO TERMOLI-RIPALTA</b> <b>Opere D'Arti Minori - Interferenze idrauliche</b> <b>TIPOLOGICO TIPO B - 2 TOMBINI 3,00X2,00 AFFIANCATI</b>					
	<b>RELAZIONE DI CALCOLO SCATOLARE</b>	COMMESSA LI02	LOTTO 02 D 78	CODIFICA CL	DOCUMENTO IN000 003	REV. A

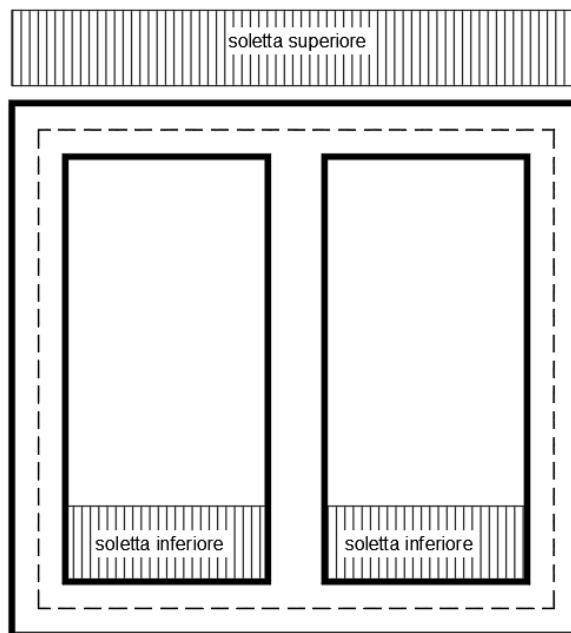

Per tenere in conto dei carichi agenti sul semispessore degli elementi considerati nel modello di calcolo, si applicano delle forze concentrate nei nodi tra soletta superiore e piedritti con valore pari a 5.28 kN.

### 7.3.2 Spinta sulle pareti dovuta al terreno ed al sovraccarico permanente

Per il rinterro si prevede un terreno avente angolo di attrito  $\varphi = 35^\circ$  ed un peso di volume  $\gamma = 20 \text{ kN/m}^3$ , il coefficiente di spinta viene calcolato, considerando l'elevata rigidità dello scatolare, utilizzando la formula  $K_0 = 1 - \sin\varphi'$ , per cui si ottiene un valore di  $K_0 = 0.43$ . Le spinte in asse soletta superiore ed asse soletta inferiore valgono:

$$\begin{aligned}
 p_{ss} &= K_0 * (H_f + H_{psup} + S_s/2) * \gamma = 11.9 \text{ kN/m} \\
 p_{is} &= p_{ss} + K_0 * \gamma * (S_s/2 + H_{int} + S_f/2) = 33.3 \text{ kN/m}
 \end{aligned}$$



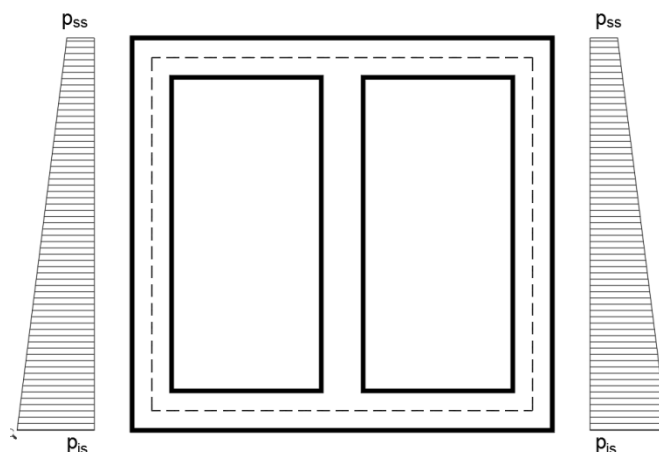

Per tenere in conto dei carichi agenti sul semispessore degli elementi considerati nel modello di calcolo, si applicano delle forze concentrate nei nodi tra piedritto e soletta superiore con valore pari a 2.72 kN ed inferiore con valore pari a 8.58 kN.

### 7.3.3 Treni di carico

#### 7.3.3.1 Treno di carico LM71

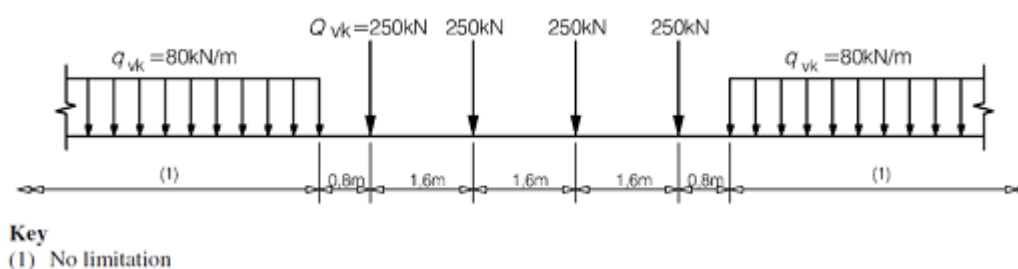

**Fig. 3** –Load model 71 (al punto 6.3.2. della norma EN 1991-2:2003)

$\alpha$  = coefficiente di adattamento = 1.10

Per il calcolo del coefficiente dinamico  $\Phi$  si fa riferimento al “*Manuale di Progettazione delle Opere Civili*”  
Considerando un ridotto standard manutentivo si ha:

$$L_{\Phi} = 1.3 * [(1/3) * (2 * H_{tot} + L_{tot})] = 5.85 \text{ m}$$

$$\Phi_3 = [2.16 / (L_{\Phi}^{0.5} - 0.2)] + 0.73 = 1.70$$

Il sovraccarico ferroviario si distribuisce attraverso il ricoprimento con la pendenza di 1/4 e con la pendenza a 45° all'interno del cls per cui la lunghezza di diffusione del carico in senso trasversale all'asse binario risulta pari a:

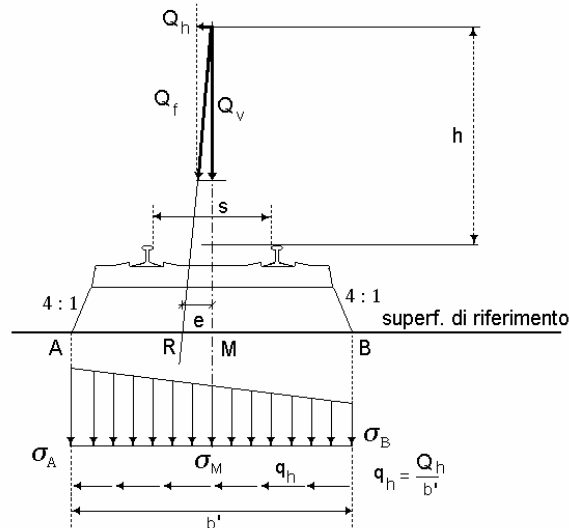

$$L_{\text{trasm}} = 1.5 + [H_{p+R,\text{sup}}/4 + S_s/2] * 2 = 2.58 \text{ m}$$

In senso longitudinale si è assunto che il carico si distribuisce sull'intero ingombro dei suoi assi, pari a  $L_{\text{long}} = 6.40$  m.

Pertanto il carico ripartito dovuto al singolo treno LM 71 risulta:

Carico ripartito prodotto dalle forze concentrate

$$= 4 * 250 * 1.1 * \Phi_3 / (L_{\text{trasm}} * L_{\text{long}}) = 113.71 \text{ kN/m}^2$$

Carico ripartito prodotto dal carico distribuito (80 kN/m)

$$= 80 * 1.1 * \Phi_3 / L_{\text{trasm}} = 58.22 \text{ kN/m}^2$$

Le distribuzioni del sovraccarico ferroviario considerate al di sopra della copertura, sono quelle in grado di massimizzare le sollecitazioni flettenti e taglianti.

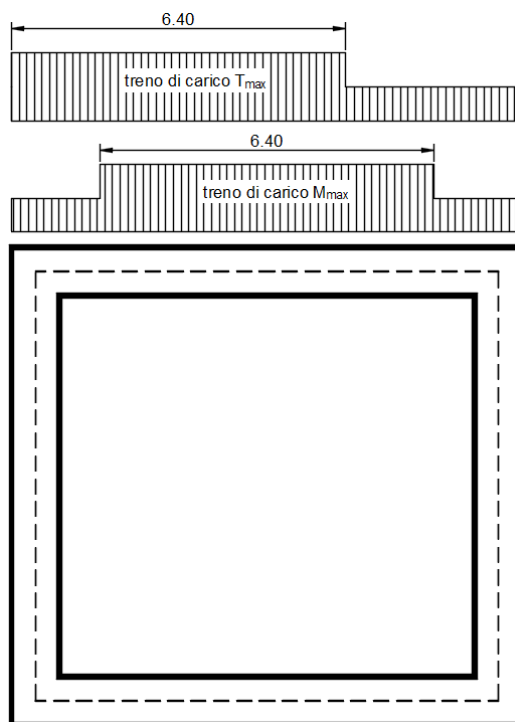

Per tenere in conto i carichi agenti sul semispessore degli elementi considerati nel modello di calcolo, si applicano delle forze concentrate nei nodi tra soletta superiore e piedritti con valore pari a 28.43 kN.

Di seguito, si effettua la valutazione del carico equivalente previsto dalle Specifiche Tecniche di Interoperabilità con cui si dà evidenza che le opere appartenenti alla tratta in esame sono idonee a sostenere tale carico.

### 7.3.3.2 Verifica requisiti S.T.I. per opere minori sottobinario: Carico equivalente

Il modello di carico LM71 citato dalle S.T.I. è definito nella norma EN 1991-2:2003/AC:2010.

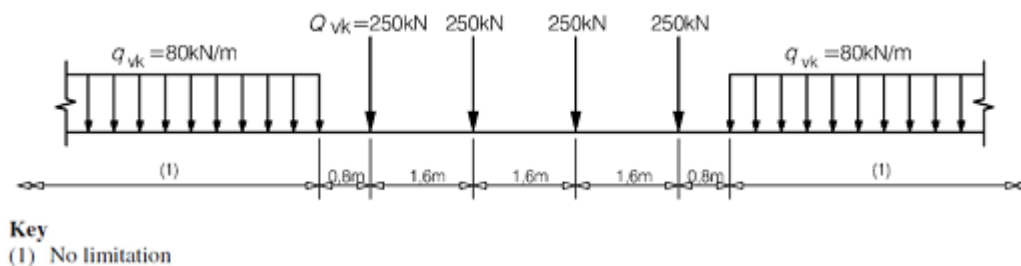

Il carico equivalente si ricava dalla ripartizione trasversale e longitudinale dei carichi per effetto delle traverse e del ballast previsti dalla stessa norma EN 1991-2:2003/AC:2010.

 <b>ITALFERR</b> GRUPPO FERROVIE DELLO STATO ITALIANE	<b>LINEA PESCARA – BARI</b> <b>RADDOPPIO DELLA TRATTA FERROVIARIA TERMOLI – LESINA</b> <b>Lotti 2 e 3 – RADDOPPIO TERMOLI-RIPALTA</b> <b>Opere D'Arti Minori - Interferenze idrauliche</b> <b>TIPOLOGICO TIPO B - 2 TOMBINI 3,00X2,00 AFFIANCATI</b>					
	<b>RELAZIONE DI CALCOLO SCATOLARE</b>	COMMESSA LI02	LOTTO 02 D 78	CODIFICA CL	DOCUMENTO IN000 003	REV. A

Considerando i 4 carichi assiali da 250 kN e la relativa distribuzione longitudinale, il carico verticale equivalente a metro lineare agente alla quota della piattaforma ferroviaria (convenzionalmente a 70 cm dal piano del ferro) risulta pari a:

$$p = \frac{4 \times 250}{4 \times 1.60} = 156.25 \text{ kPa}$$

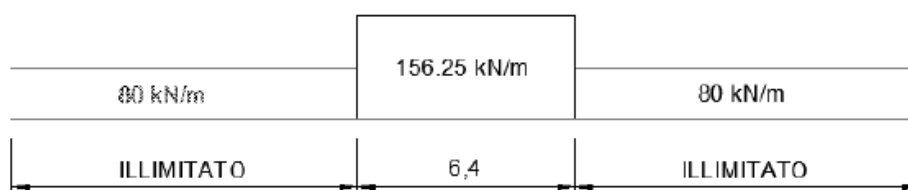

Considerando la distribuzione trasversale dei carichi su una larghezza di 3.0 m secondo quanto previsto da EN 1991 – 2:2003/AC:2010, si ricava il carico equivalente unitario agente alla quota della piattaforma ferroviaria:

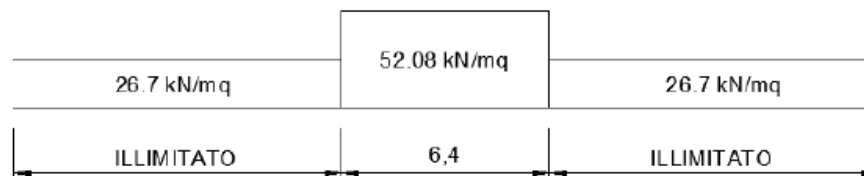

A tali carichi si deve applicare il coefficiente  $\alpha$  relativo alle categorie S.T.I. come indicato nella tabella 11 di seguito riportata:

Tabella 11

Fattore alfa ( $\alpha$ ) per la progettazione di strutture nuove

Tipo di traffico	Valore minimo del fattore alfa ( $\alpha$ )
P1, P2, P3, P4	1,0
P5	0,91
P6	0,83
P1520	Punto in sospenso
P1600	1,1
F1, F2, F3	1,0
F4	0,91
F1520	Punto in sospenso
F1600	1,1

Nel caso in esame, il coefficiente  $\alpha$  è pari ad 1.0 perché le categorie di traffico sono P2-P4 per il traffico passeggeri ed F1 per il traffico merci per cui, alle opere si applicano i seguenti carichi equivalenti:

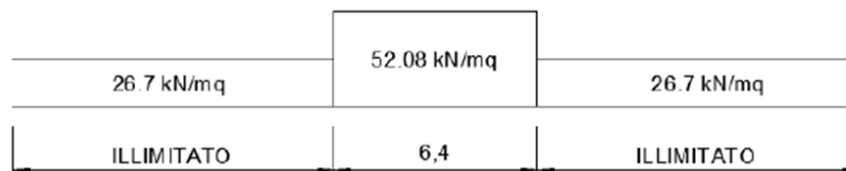

**Ai fini delle verifiche del carico equivalente si considera, in tutte le relazioni di calcolo specifiche, a favore di sicurezza, il carico equivalente ai 4 assi da 250 kN pari a 113.71 kN/m<sup>2</sup> a vantaggio di sicurezza rispetto ai 52.08 kN/m<sup>2</sup> calcolati con riferimento alle STI.**

 <b>ITAFERR</b> GRUPPO FERROVIE DELLO STATO ITALIANE	<b>LINEA PESCARA – BARI</b> <b>RADDOPPIO DELLA TRATTA FERROVIARIA TERMOLI – LESINA</b> <b>Lotti 2 e 3 – RADDOPPIO TERMOLI-RIPALTA</b> <b>Opere D'Arti Minori - Interferenze idrauliche</b> <b>TIPOLOGICO TIPO B - 2 TOMBINI 3,00X2,00 AFFIANCATI</b>					
	<b>RELAZIONE DI CALCOLO SCATOLARE</b>	COMMESSA LI02	LOTTO 02 D 78	CODIFICA CL	DOCUMENTO IN000 003	REV. A

### 7.3.4 Spinta del terreno indotta dai treni di carico

Per il rinterro si prevede un terreno avente angolo di attrito  $\varphi = 35^\circ$  ed un peso di volume  $\gamma = 20 \text{ kN/m}^3$ , il coefficiente di spinta viene calcolato, considerando l'elevata rigidezza dello scatolare, utilizzando la formula  $K_0 = 1 - \sin\varphi'$ , per cui si ottiene un valore di  $K_0 = 0.43$ . La pressione del terreno sui piedritti ed indotta dai treni di carico viaggianti su due linee adiacenti verrà calcolata secondo la formula  $P = q * K_0$

Si è considerata la sola spinta prodotta dal carico ripartito equivalente alle forze concentrate (vedi considerazioni di cui al paragrafo precedente)

$$q * K_0 = 48.49 \text{ kN/m}^2$$

La spinta del terreno viene analizzata in due diverse condizioni

- a) Spinta sul piedritto sinistro

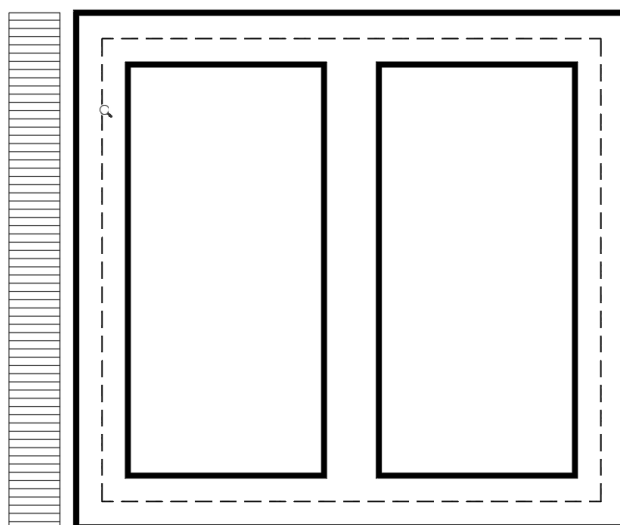

Per tenere in conto dei carichi agenti sul semispessore degli elementi considerati nel modello di calcolo, si applicano delle forze concentrate nei nodi tra piedritto sinistro e soletta superiore con valore pari a 12.12 kN ed inferiore con valore pari a 12.12 kN.

 <b>ITAFERR</b> GRUPPO FERROVIE DELLO STATO ITALIANE	<b>LINEA PESCARA – BARI</b> <b>RADDOPPIO DELLA TRATTA FERROVIARIA TERMOLI – LESINA</b> <b>Lotti 2 e 3 – RADDOPPIO TERMOLI-RIPALTA</b> <b>Opere D'Arti Minori - Interferenze idrauliche</b> <b>TIPOLOGICO TIPO B - 2 TOMBINI 3,00X2,00 AFFIANCATI</b>					
	<b>RELAZIONE DI CALCOLO SCATOLARE</b>	COMMESSA LI02	LOTTO 02 D 78	CODIFICA CL	DOCUMENTO IN000 003	REV. A

b) Spinta su entrambi i piedritti

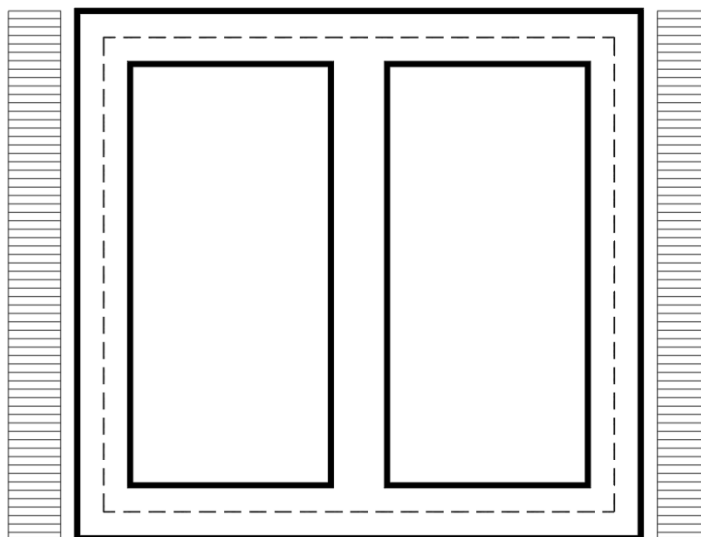

Per tenere in conto dei carichi agenti sul semispessore degli elementi considerati nel modello di calcolo, si applicano delle forze concentrate nei nodi tra piedritti e soletta superiore con valore pari a 12.12 kN ed inferiore con valore pari a 12.12 kN.

### 7.3.5 Avviamento e frenatura

avviamento:  $Q_{iak} = 33 \text{ [kN/m]} * L[\text{m}] < 1000 \text{ kN}$  per modelli di carico LM 71 e SW/0 e SW/2

frenatura:  $Q_{ibk} = 20 \text{ [kN/m]} * L[\text{m}] < 6000 \text{ kN}$  per modelli di carico LM 71 e SW/0

$Q_{ibk} = 35 \text{ [kN/m]} * L[\text{m}]$  per modelli di carico SW/2

La forza di frenatura, per metro lineare, applicata alla soletta di copertura si ritiene uniformemente agente sulla larghezza ottenuta per diffusione dei carichi verticali con inclinazione 1/4 nello spessore del ballast e 45° nello spessore della soletta e vale:

$$F = Q_{iak} / L_{trav} = 12.8 \text{ kN/m}$$

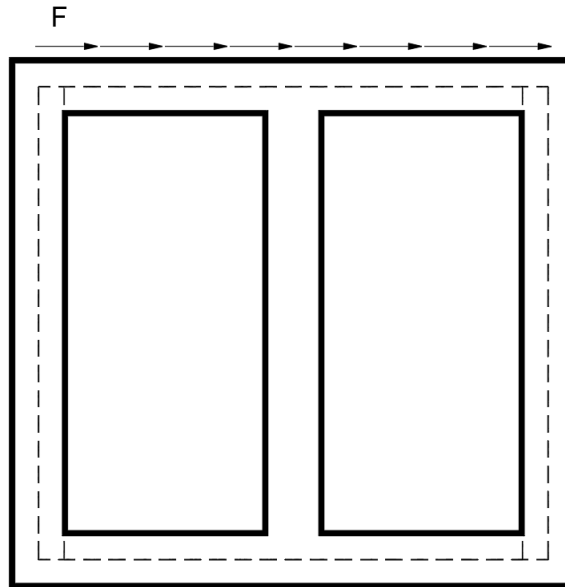



### 7.3.6 Ritiro differenziale della soletta di copertura

Si considera una variazione termica uniforme equivalente sulla soletta superiore come da calcolo seguente. Il calcolo viene condotto secondo le indicazioni dell'EUROCODICE 2-UNI EN1992-1-1 Novembre 2005 e DM 14-01-2008

#### Cls a t=0

$R_{ck}$	=	40	N/mm <sup>2</sup>	Resistenza a compressione cubica caratteristica
$f_{ck}$	=	33.2	N/mm <sup>2</sup>	Resistenza a compressione cilindrica caratteristica
$f_{cm}$	=	41.2	N/mm <sup>2</sup>	Resistenza a compressione cilindrica media
$\alpha$	=	1.0E-05		
$E_{cm}$	=	33643	N/mm <sup>2</sup>	Modulo elastico secante medio

#### Tempo e ambiente

$t_s$	=	2	gg	età del calcestruzzo in giorni, all'inizio del ritiro per essiccamento
$t_0$	=	2	gg	età del calcestruzzo in giorni al momento del carico
$t$	=	25550	gg	età del calcestruzzo in giorni
$h_0=2A_c/u$	=	1800	mm	dimensione fittizia dell'elemento di cls
$A_c$	=	900000	mm <sup>2</sup>	sezione dell'elemento
$u$	=	1000	mm	perimetro a contatto con l'atmosfera
$RH$	=	75	%	umidità relativa percentuale

Coefficiente di viscosità  $\phi(t, t_0)$  e modulo elastico  $EC_t$  a tempo "t"

$$\phi(t, t_0) = \phi_0 \beta_c(t, t_0) = 1.982$$

$$\phi_0 = \phi RH \beta_c(f_{cm}) \beta_c(t_0) = 127.48 \text{ coeff nominale di viscosità}$$

$$\phi_{RH} = 1 + \left[ \frac{1 - RH/100}{0.1 \sqrt[3]{h_0}} \alpha_1 \right] \alpha_2 = 1.178 \text{ coeff che tiene conto dell'umidità}$$

$$\alpha_1 = \begin{cases} (35/f_{cm})^{0.7} & \text{per } f_{cm} > 35 \text{ MPa} \\ 1 & \text{per } f_{cm} \leq 35 \text{ MPa} \end{cases} = 0.892 \text{ coeff per la resistenza del cls}$$

$$\alpha_2 = \begin{cases} (35/f_{cm})^{0.2} & \text{per } f_{cm} > 35\text{MPa} \\ 1 & \text{per } f_{cm} \leq 35\text{MPa} \end{cases} =$$

0.968 coeff per la resistenza del cls

$$\beta_c(f_{cm}) = \frac{16.8}{\sqrt{f_{cm}}} =$$

2.617 coeff che tiene conto della resistenza del cls

$$\beta_c(t_0) = \frac{1}{(0.1 + t_0^{0.20})} =$$

0.649 coeff. per l'evoluzione della viscosità nel tempo

$$t_o = t_0 \left( \frac{9}{2 + t_0^{1.2}} + 1 \right)^\alpha \geq 0.5 =$$

6.19 coeff. per la variabilità della viscosità nel tempo

$$\alpha =$$

1

coeff per il tipo di cemento (-1 per classe S, 0 per classe N, 1 per classe R)

$$\beta_c(t, t_0) = \left[ \frac{(t - t_0)}{(\beta_H + t - t_0)} \right]^{0.3} =$$

0.984 coeff per la variabilità della viscosità nel tempo

$$\beta_H = 1.5[1 + (0.012 RH)^{18}] h_0 + 250\alpha_3 \leq 1500\alpha_3 =$$

1382.5 coeff che tiene conto dell'umidità relativa

$$\alpha_3 = \begin{cases} (35/f_{cm})^{0.5} & \text{per } f_{cm} > 35\text{MPa} \\ 1 & \text{per } f_{cm} \leq 35\text{MPa} \end{cases} =$$

0.922 coeff per la resistenza del calcestruzzo

Il modulo elastico a tempo "t" è pari a:

$$E_{cm}(t, t_0) = \frac{E_{cm}}{1 + \varphi(t, t_0)} =$$

11281951 kN/m<sup>2</sup>

Deformazioni di ritiro

$$\varepsilon_s(t, t_0) = \varepsilon_{cd}(t) + \varepsilon_{ca}(t) =$$

0.000318 deformazione di ritiro  $\varepsilon(t, t_0)$

$$\varepsilon_{cd}(t) = \beta_{ds}(t, t_s) K_b \varepsilon_{cd,0} =$$

0.000260 deformazione al ritiro per essiccamento

$$\beta_{ds}(t, t_s) = \left[ \frac{(t - t_s)}{(t - t_s) + 0.04 \sqrt{h_0^3}} \right] =$$

0.893202

$$K_h =$$

0.7

parametro che dipende da  $h_0$  secondo il prospetto seguente

Valori di  $k_h$

$h_0$	$k_h$
100	1,0
200	0,85
300	0,75
≥500	0,70

Valori di  $K_h$  intermedi a quelli del prospetto vengono calcolati tramite interpolazione lineare

$$\varepsilon_{ca,0} = 0.85 \left[ (200 + 100 \alpha_{ds1}) \exp \left( -\alpha_{ds2} \frac{f_{cm}}{f_{cm0}} \right) \right] 10^{-6} \beta_{RH} = 0.000416$$

$$\beta_{RH} = 1.55 \left[ 1 - \left( \frac{RH}{RH0} \right)^3 \right] = 0.896094$$

$$f_{cm0} = 10 \text{ Mpa}$$

$$RH0 = 100 \%$$

$$\alpha_{ds1} = 6$$

*coeff per il tipo di cemento (3 per classe S, 4 per classe N, 6 per classe R)*

$$\alpha_{ds2} = 0.11$$

*coeff per il tipo di cemento (0.13 per classe S, 0.12 per classe N, 0.11 per classe R)*

$$\varepsilon_{ca}(t) = \beta_{as}(t) \varepsilon_{ca,00} = 0.000058 \text{ deformazione dovuta al ritiro autogeno}$$

$$\beta_{as}(t) = 1 - \exp(-0.2t^{0.5}) = 1$$

$$\varepsilon_{ca00} = 2.5(f_{ck} - 10)10^{-6} = 0.000058$$

Variatione termica uniforme equivalente agli effetti del ritiro:

$$\Delta T_{\text{ritiro}} = - \frac{\varepsilon_s(t, t_0) E_{cm}}{(1 + \varphi(t, t_0)) E_{cm} \alpha} = -10.67 \text{ } ^\circ\text{C}$$

I fenomeni di ritiro vengono considerati agenti solo sulla soletta di copertura

#### 7.4 Azione sismica inerziale

Per il calcolo dell'azione sismica si utilizza il metodo dell'analisi pseudostatica in cui l'azione sismica è rappresentata da una forza statica equivalente pari al prodotto delle forze di gravità per un opportuno coefficiente sismico  $k$ . Le forze sismiche sono pertanto le seguenti:

$$\text{Forza sismica orizzontale } F_h = k_h * W$$

$$\text{Forza sismica verticale } F_v = k_v * W$$

I valori dei coefficienti sismici orizzontale  $k_h$  e verticale  $k_v$  possono essere valutati mediante le espressioni:  $k_h = a_{\max}/g$

$$k_v = \pm 0.5 * k_h$$

 <b>ITAFERR</b> GRUPPO FERROVIE DELLO STATO ITALIANE	<b>LINEA PESCARA – BARI</b> <b>RADDOPPIO DELLA TRATTA FERROVIARIA TERMOLI – LESINA</b> <b>Lotti 2 e 3 – RADDOPPIO TERMOLI-RIPALTA</b> <b>Opere D'Arti Minori - Interferenze idrauliche</b> <b>TIPOLOGICO TIPO B - 2 TOMBINI 3,00X2,00 AFFIANCATI</b>					
	<b>RELAZIONE DI CALCOLO SCATOLARE</b>	COMMESSA LI02	LOTTO 02 D 78	CODIFICA CL	DOCUMENTO IN000 003	REV. A

Con riferimento alla nuova classificazione sismica del territorio nazionale ai fini del calcolo dell'azione sismica secondo il DM 14/01/2008 viene assegnata all'opera una vita nominale  $V_N \geq 75$  anni ed una III classe d'uso  $C_u = 1.5$ ; segue un periodo di riferimento  $V_R = V_N * C_u = 113$  anni

A seguito di tale assunzione si ottiene allo stato limite ultimo SLV in funzione della Latitudine e Longitudine del sito in esame un valore dell'accelerazione pari a  $a_g = 0.242$  g.

In assenza di analisi specifiche della risposta sismica locale l'accelerazione massima può essere valutata con la relazione:

$$a_{\max} = S * a = S_s * S_t * a_g$$

dove assumendo un terreno di tipo C ed in base al fattore di amplificazione del sito  $F_0$  si ottiene:

$$S_s = 1.366 \quad \text{Coefficiente di amplificazione stratigrafica}$$

$$S_T = 1 \quad \text{Coefficiente di amplificazione topografica}$$

ne deriva che:

$$a_{\max} = 1.366 * 1 * 0.242 \text{ g} = 0.331 \text{ g}$$

$$k_h = a_{\max} / g = 0.331$$

$$k_v = \pm 0.5 * k_h = 0.165$$

### Sisma orizzontale

$F_{\text{sis}} = a_{\max} * \gamma * (H_{\text{tot}} + H_{\text{Psup}} + H_{\text{Rsup}})$	20.97	kN/m	(carico applicato sulla parete)
$F_{\text{inp}} = \alpha * S_p * \gamma * 1\text{m}$	= 4.13	kN/m	(inerzia piedritti)
<b>Totale</b>	<b>= 25.11</b>	<b>kN/m</b>	<b>(piedritto sx)</b>
<b>Totale</b>	<b>= 4.13</b>	<b>kN/m</b>	<b>(piedritto dx)</b>
$F_{\text{inr}} = \alpha * (H_p + H_r) * \gamma_r * 1\text{m}$	= 6.98	kN/m	(inerzia ballast + massetto)
$F_{\text{ins}} = \alpha * S_s * \gamma_{\text{cls}} * 1\text{m}$	= 4.13	kN/m	(inerzia soletta superiore)
<b>Totale</b>	<b>= 11.11</b>	<b>kN/m</b>	<b>(soletta superiore)</b>

Per tenere in conto dei carichi agenti sul semispessore degli elementi considerati nel modello di calcolo, si applicano delle forze concentrate nei nodi tra piedritto sinistro e soletta superiore con valore pari a 6.28 kN ed inferiore con valore pari a 6.28 kN. Si applicano delle forze concentrate nei nodi tra piedritto destro e soletta superiore con valore pari a 1.03 kN ed inferiore con valore pari a 1.03 kN.

	<b>LINEA PESCARA – BARI</b> <b>RADDOPPIO DELLA TRATTA FERROVIARIA TERMOLI – LESINA</b> <b>Lotti 2 e 3 – RADDOPPIO TERMOLI-RIPALTA</b> <b>Opere D'Arti Minori - Interferenze idrauliche</b> <b>TIPOLOGICO TIPO B - 2 TOMBINI 3,00X2,00 AFFIANCATI</b>					
	<b>RELAZIONE DI CALCOLO SCATOLARE</b>	COMMESSA LI02	LOTTO 02 D 78	CODIFICA CL	DOCUMENTO IN000 003	REV. A

### Sisma verticale

$$F_{inp} = 0.5 * \alpha * S_p * \gamma * 1m = 2.07 \text{ kN/m (inerzia piedritti)}$$

$$F_{inr} = 0.5 * \alpha * (H_p + H_r) * \gamma_r * 1m = 3.49 \text{ kN/m (inerzia ballast + massetto)}$$

$$F_{ins} = 0.5 * \alpha * S_s * \gamma_{cls} * 1m = 2.07 \text{ kN/m (inerzia soletta superiore)}$$

$$\text{Totale} = 5.55 \text{ kN/m (soletta superiore)}$$

Per tenere in conto le carichi agenti sul semispessore degli elementi considerati nel modello di calcolo, si applicano delle forze concentrate nei nodi tra soletta superiore e piedritti con valore pari a 1.39 kN.

Gli effetti dell'azione sismica saranno valutati tenendo conto delle masse associate ai seguenti carichi gravitazionali:  $G_1 + G_2 + \psi_{2j} Q_{kj}$

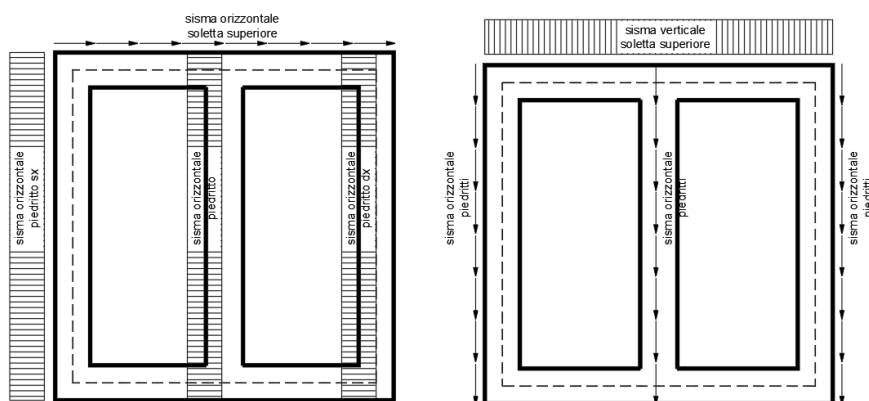

Per tenere in conto dei carichi agenti sul semispessore degli elementi considerati nel modello di calcolo, si applicano delle forze concentrate nei nodi tra piedritto e soletta superiore con valore pari a 12.12 kN ed inferiore con valore pari a 12.12 kN.

### 7.5 Spinta sismica terreno

Le spinte delle terre potranno essere determinate secondo la teoria di Wood, secondo la quale la risultante dell'incremento di spinta per effetto del sisma su una parete di altezza H viene determinato con la seguente espressione:

$$\Delta S_E = (a_{max}/g) * \gamma * H_{tot}^2 = 62.92 \text{ kN/m}$$

Tale risultante applicata ad un'altezza pari ad  $H_{tot}/2$ .sarà considerata agente su uno solo dei piedritti dell'opera.

 <b>ITAFERR</b> GRUPPO FERROVIE DELLO STATO ITALIANE	<b>LINEA PESCARA – BARI</b> <b>RADDOPPIO DELLA TRATTA FERROVIARIA TERMOLI – LESINA</b> <b>Lotti 2 e 3 – RADDOPPIO TERMOLI-RIPALTA</b> <b>Opere D'Arti Minori - Interferenze idrauliche</b>  <b>TIPOLOGICO TIPO B - 2 TOMBINI 3,00X2,00 AFFIANCATI</b>												
<b>RELAZIONE DI CALCOLO SCATOLARE</b>	<table border="1"> <thead> <tr> <th>COMMESSA</th> <th>LOTTO</th> <th>CODIFICA</th> <th>DOCUMENTO</th> <th>REV.</th> <th>FOGLIO</th> </tr> </thead> <tbody> <tr> <td>LI02</td> <td>02 D 78</td> <td>CL</td> <td>IN000 003</td> <td>A</td> <td>38 di 58</td> </tr> </tbody> </table>	COMMESSA	LOTTO	CODIFICA	DOCUMENTO	REV.	FOGLIO	LI02	02 D 78	CL	IN000 003	A	38 di 58
COMMESSA	LOTTO	CODIFICA	DOCUMENTO	REV.	FOGLIO								
LI02	02 D 78	CL	IN000 003	A	38 di 58								

## 8 Combinazioni di carico

Ai fini delle verifiche degli stati limite si è fatto riferimento alle seguenti combinazioni delle azioni.

Combinazione fondamentale, generalmente impiegata per gli stati limite ultimi (SLU):

$$\gamma_{G1} \cdot G_1 + \gamma_{G2} \cdot G_2 + \gamma_P \cdot P + \gamma_{Q1} \cdot Q_{k1} + \gamma_{Q2} \cdot \psi_{02} \cdot Q_{k2} + \gamma_{Q3} \cdot \psi_{03} \cdot Q_{k3} + \dots$$

Combinazione caratteristica (rara), generalmente impiegata per gli stati limite di esercizio (SLE) irreversibili:

$$G_1 + G_2 + P + Q_{k1} + \psi_{02} \cdot Q_{k2} + \psi_{03} \cdot Q_{k3} + \dots$$

Combinazione frequente, generalmente impiegata per gli stati limite di esercizio (SLE) reversibili, utilizzata nella verifica a Fessurazione:

$$G_1 + G_2 + P + \psi_{11} \cdot Q_{k1} + \psi_{22} \cdot Q_{k2} + \psi_{23} \cdot Q_{k3} + \dots$$

Combinazione quasi permanente, generalmente impiegata per gli stati limite di esercizio (SLE) a lungo termine;

$$G_1 + G_2 + P + \psi_{21} \cdot Q_{k1} + \psi_{22} \cdot Q_{k2} + \psi_{23} \cdot Q_{k3} + \dots$$

Combinazione sismica, impiegata per gli stati limite ultimi e di esercizio connessi all'azione sismica E:

$$E + G_1 + G_2 + P + \psi_{21} \cdot Q_{k1} + \psi_{22} \cdot Q_{k2} + \dots$$

dove:

$$E = \pm 1.00 \times E_Y \pm 0.3 \times E_Z$$

avendo indicato con  $E_Y$  e  $E_Z$  rispettivamente le componenti orizzontale e verticale dell'azione sismica.

I coefficienti di amplificazione dei carichi  $\gamma$  e i coefficienti di combinazione  $\psi$  sono riportati nelle tabelle seguenti.

In particolare nel calcolo della struttura scatolare si è fatto riferimento alla combinazione A1 STR (Approccio 1 – Combinazione 1) per le verifiche strutturali ed A1 GEO (Approccio 1 – Combinazione 2) per le verifiche geotecniche.

 <b>ITAFERR</b> GRUPPO FERROVIE DELLO STATO ITALIANE	<b>LINEA PESCARA – BARI</b> <b>RADDOPPIO DELLA TRATTA FERROVIARIA TERMOLI – LESINA</b> <b>Lotti 2 e 3 – RADDOPPIO TERMOLI-RIPALTA</b> <b>Opere D'Arti Minori - Interferenze idrauliche</b> <b>TIPOLOGICO TIPO B - 2 TOMBINI 3,00X2,00 AFFIANCATI</b>					
	<b>RELAZIONE DI CALCOLO SCATOLARE</b>	COMMESSA LI02	LOTTO 02 D 78	CODIFICA CL	DOCUMENTO IN000 003	REV. A

**Tabella 5.2.V** – Coefficienti parziali di sicurezza per le combinazioni di carico agli SLU, eccezionali e sismica (da DM 17/01/2018)

		Coefficiente	EQU <sup>(1)</sup>	A1 STR	A2 GEO	Combinazione eccezionale	Combinazione Sismica
Carichi permanenti	favorevoli	$\gamma_{G1}$	0,90	1,00	1,00	1,00	1,00
	sfavorevoli		1,10	1,35	1,00	1,00	1,00
Carichi permanenti non strutturali <sup>(2)</sup>	favorevoli	$\gamma_{G2}$	0,00	0,00	0,00	1,00	1,00
	sfavorevoli		1,50	1,50	1,30	1,00	1,00
Ballast <sup>(3)</sup>	favorevoli	$\gamma_B$	0,90	1,00	1,00	1,00	1,00
	sfavorevoli		1,50	1,50	1,30	1,00	1,00
Carichi variabili da traffico <sup>(4)</sup>	favorevoli	$\gamma_Q$	0,00	0,00	0,00	0,00	0,00
	sfavorevoli		1,45	1,45	1,25	0,20 <sup>(5)</sup>	0,20 <sup>(5)</sup>
Carichi variabili	favorevoli	$\gamma_{Qi}$	0,00	0,00	0,00	0,00	0,00
	sfavorevoli		1,50	1,50	1,30	1,00	0,00
Precompressione	favorevole	$\gamma_P$	0,90	1,00	1,00	1,00	1,00
	sfavorevole		1,00 <sup>(6)</sup>	1,00 <sup>(7)</sup>	1,00	1,00	1,00

- (1) Equilibrio che non coinvolga i parametri di deformabilità e resistenza del terreno; altrimenti si applicano i valori di GEO.
- (2) Nel caso in cui i carichi permanenti non strutturali (ad es. carichi permanenti portati) siano compiutamente definiti si potranno adottare gli stessi coefficienti validi per le azioni permanenti.
- (3) Quando si prevedano variazioni significative del carico dovuto al ballast, se ne dovrà tener conto esplicitamente nelle verifiche.
- (4) Le componenti delle azioni da traffico sono introdotte in combinazione considerando uno dei gruppi di carico gr della Tab. 5.2.IV.
- (5) Aliquota di carico da traffico da considerare.
- (6) 1,30 per instabilità in strutture con precompressione esterna
- (7) 1,20 per effetti locali

 <b>ITAFERR</b> GRUPPO FERROVIE DELLO STATO ITALIANE	<b>LINEA PESCARA – BARI</b> <b>RADDOPPIO DELLA TRATTA FERROVIARIA TERMOLI – LESINA</b> <b>Lotti 2 e 3 – RADDOPPIO TERMOLI-RIPALTA</b> <b>Opere D'Arti Minori - Interferenze idrauliche</b> <b>TIPOLOGICO TIPO B - 2 TOMBINI 3,00X2,00 AFFIANCATI</b>					
	<b>RELAZIONE DI CALCOLO SCATOLARE</b>	COMMESSA LI02	LOTTO 02 D 78	CODIFICA CL	DOCUMENTO IN000 003	REV. A

Tabella 5.2.VI - Coefficienti di combinazione  $\psi$  delle azioni (da DM 17/01/2018)

Azioni		$\psi_0$	$\psi_1$	$\psi_2$
Azioni singole da traffico	Carico sul rilevato a tergo delle spalle	0,80	0,50	0,0
	Azioni aerodinamiche generate dal transito dei convogli	0,80	0,50	0,0
Gruppi di carico	$gr_1$	0,80 <sup>(2)</sup>	0,80 <sup>(1)</sup>	0,0
	$gr_2$	0,80 <sup>(2)</sup>	0,80 <sup>(1)</sup>	-
	$gr_3$	0,80 <sup>(2)</sup>	0,80 <sup>(1)</sup>	0,0
	$gr_4$	1,00	1,00 <sup>(1)</sup>	0,0
Azioni del vento	$FW_k$	0,60	0,50	0,0
Azioni da neve	in fase di esecuzione	0,80	0,0	0,0
	SLU e SLE	0,0	0,0	0,0
Azioni termiche	$T_k$	0,60	0,60	0,50

Nella combinazione sismica le azioni indotte dal traffico ferroviario sono combinate con un coefficiente  $\psi_2 = 0.2$  (punto 3.2.4 del DM 17/01/2018) coerentemente con l'aliquota di massa afferente ai carichi da traffico.

Le azioni descritte nel paragrafo precedente ed utilizzate nelle combinazioni di carico vengono di seguito riassunte:

Tabella 2 – Riepilogo condizioni di carico

Tipo Carico	Abbreviazione
Peso proprio	DEAD
Carichi permanenti	PERM
Falda	FALDA
Spinta terreno sinistra	STS
Spinta terreno destra	STD
Carico Ferroviario Centrato	TRM
Carico Ferroviario Laterale	TRV
Sovraccarico accidentale sinistra	SAS
Sovraccarico accidentale destra	SAD
Traffico Stradale	TRAF
Ritiro	RIT
Variazione termica	$\Delta T$
Avviamento e frenatura	AVV
Azione sismica orizzontale	$E_H$
Azione sismica verticale	$E_V$



Si riportano di seguito le combinazioni di carico ritenute più significative con i coefficienti di combinazione  $\gamma \cdot \psi$ . Essendo la struttura simmetrica, si adottano tipologie di combinazione asimmetriche in modo da massimizzare le sollecitazioni. Il dimensionamento delle armature e le verifiche strutturali verranno poi eseguite tenendo conto della simmetria e verificando le condizioni peggiori per ogni lato della struttura.

**Tabella 3 - Combinazioni di carico**

COMB	DEAD	STS	STD	RIT	$\Delta T$	PERM	FALDA	TRM	TRV	SAS	SAD	TRAF	AVV	$E_H$	$E_V$
n° 1 SLU-STR	1.35	1.35	1.35	1.35	1.20	1.50	-	-	-	-	-	-	-	-	-
n° 2 SLU-STR	1.35	1.50	1.00	1.35	1.20	1.50	-	-	-	-	-	-	-	-	-
n° 3 SLU-STR	1.35	1.00	1.50	1.35	1.20	1.50	-	-	-	-	-	-	-	-	-
n° 04 SLU-STR	1.35	1.35	1.35	1.35	1.20	1.50	1.35	-	-	-	-	-	-	-	-
n° 05 SLU-STR	1.35	1.50	1.00	1.35	1.20	1.50	1.35	-	-	-	-	-	-	-	-
n° 06 SLU-STR	1.35	1.00	1.50	1.35	1.20	1.50	1.35	-	-	-	-	-	-	-	-
n° 07 SLU-STR	1.35	1.35	1.35	1.35	0.72	1.50	1.35	1.45	-	1.45	1.45	-	1.45	-	-
n° 08 SLU-STR	1.35	1.50	1.00	1.35	0.72	1.50	1.35	1.45	-	1.45	1.45	-	1.45	-	-
n° 09 SLU-STR	1.35	1.00	1.50	1.35	0.72	1.50	1.35	1.45	-	1.45	1.45	-	1.45	-	-
n° 10 SLU-STR	1.35	1.35	1.35	1.35	0.72	1.50	1.35	-	1.45	1.45	1.45	1.01	1.45	-	-
n° 11 SLU-STR	1.35	1.50	1.00	1.35	0.72	1.50	1.35	-	1.45	1.45	1.45	1.01	1.45	-	-
n° 12 SLU-STR	1.35	1.00	1.50	1.35	0.72	1.50	1.35	-	1.45	1.45	1.45	1.01	1.45	-	-
n° 13 SLU-STR	1.35	1.75	1.35	1.35	0.72	1.50	1.35	1.45	-	1.45	-	1.01	1.45	-	-
n° 14 SLU-STR	1.35	1.50	1.00	1.35	0.72	1.50	1.35	1.45	-	1.45	-	1.01	1.45	-	-
n° 15 SLU-STR	1.35	1.00	1.50	1.35	0.72	1.50	1.35	1.45	-	1.45	-	1.01	1.45	-	-
n° 16 SLU - SISMICA	1.00	1.00	1.00	1.00	0.50	1.00	1.00	0.20	-	0.20	-	-	0.20	1.00	0.30
n° 17 SLU - SISMICA	1.00	1.00	1.00	1.00	0.50	1.00	1.00	0.20	-	0.20	-	-	0.20	1.00	-0.30
n° 18 SLU - SISMICA	1.00	1.00	1.00	1.00	0.50	1.00	-	0.20	-	0.20	-	-	0.20	1.00	0.30
n° 19 SLU - SISMICA	1.00	1.00	1.00	1.00	0.50	1.00	-	0.20	-	0.20	-	-	0.20	1.00	-0.30
GEO	1.00	1.30	1.00	1.00	0.60	1.30	1.00	1.25	-	1.25	-	-	1.25	-	-
GEO - SISMICA	1.00	1.00	1.00	1.00	0.50	1.00	1.00	0.20	-	0.20	-	-	0.20	1.00	0.30
SLE - Q.P.	1.00	1.00	1.00	0.50	0.50	1.00	1.00	0.20	-	0.20	-	-	0.20	-	-
SLE - Frequente	1.00	1.00	1.00	0.50	0.50	1.00	1.00	0.80	-	0.80	-	-	0.80	-	-
SLE - Rara	1.00	1.00	1.00	0.60	0.60	1.00	1.00	1.00	-	1.00	-	-	1.00	-	-

## 9 DIAGRAMMI DELLE SOLLECITAZIONI

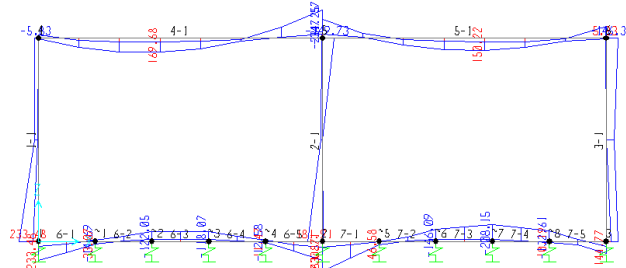

**Fig. 4 – Involuppo momenti flettenti SLU**

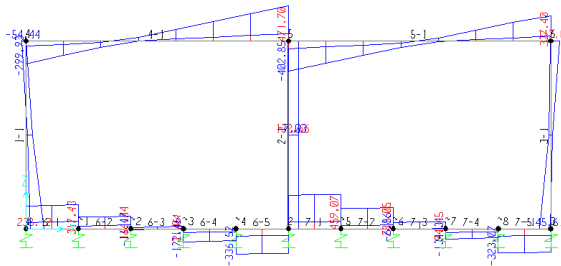

**Fig. 5 – Involuppo sforzi taglienti SLU**

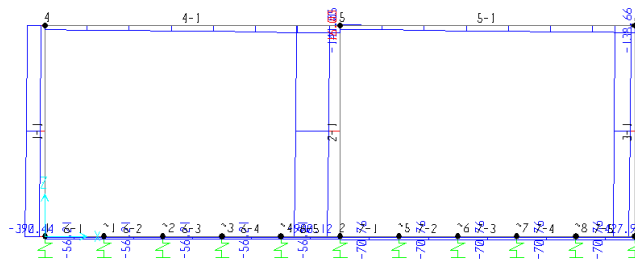

**Fig. 6 – Involuppo azioni assiali SLU**

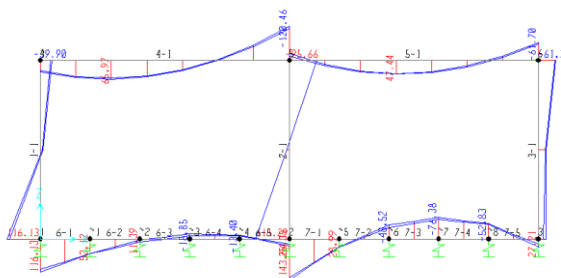

**Fig. 7 – Involuppo momenti flettenti SLV**



## 10 VERIFICA DELLE SEZIONI IN C.A.

Nelle tabelle seguenti sono indicati i valori delle sollecitazioni massime e i valori delle sollecitazioni per la verifica a fessurazione risultanti dalle combinazioni di cui al capitolo precedente.

Per le verifiche in corrispondenza dei nodi si considerano le sollecitazioni a filo elemento rigido.

		SLU STR-SLV				
Elemento strutturale	Sezione	ID Asta	C.C. $M_{max}$	N (kN)	$M_{max}$ (kNm)	$T_{max}$ (kN)
soletta inferiore	nodo	4	SLU	140.00	348.00	472.00
	campata		SLV	0.00	170.00	-
soletta superiore	nodo	7	SLU	70.00	-209.00	460.00
	campata		SLU	24.00	364.00	
piedritti	nodo soletta inf	1	SLU	349.00	-6.00	239.00
	nodo soletta sup		SLU	114.00	234.00	
	nodo soletta inf	1	SLV	67.00	-40.00	139.00
	nodo soletta sup		SLV	86.00	117.00	

		SLE RARA			SLE FREQUENTE			SLE QUASI PERMANENTE		
Elemento strutturale	Sezione	ID Asta	N (kN)	$M_{max}$ (kNm)	ID Asta	N (kN)	$M_{max}$ (kNm)	ID Asta	N (kN)	$M_{max}$ (kNm)
soletta inferiore	nodo	4	84.00	-242.00	4	70.00	-204.00	4	25.00	-85.00
	campata		59.00	113.00		50.00	95.00		20.00	45.00
soletta superiore	nodo	7	34.00	-146.00	7	30.00	-123.00	7	21.00	-49.00
	campata		34.00	244.00		30.00	204.00		21.00	88.00
piedritti	nodo sup.	1	209.00	6.00	1	177.00	6.00	1	83.00	5.00
	nodo inf.		240.00	155.00		208.00	132.00		114.00	66.00

## 10.1 Verifica soletta superiore

### CARATTERISTICHE DI RESISTENZA DEI MATERIALI IMPIEGATI

CALCESTRUZZO -	Classe:	C32/40
	Resis. compr. di progetto fcd:	18.800 MPa
	Resis. compr. ridotta fcd':	9.400 MPa
	Def.unit. max resistenza ec2:	0.0020
	Def.unit. ultima ecu:	0.0035
	Diagramma tensione-deformaz.:	Parabola-Rettangolo
	Modulo Elastico Normale Ec:	33643.0 MPa
	Resis. media a trazione fctm:	3.100 MPa
	Coeff. Omogen. S.L.E.:	15.00
	Coeff. Omogen. S.L.E.:	15.00
	Sc limite S.L.E. comb. Frequenti:	182.60 daN/cm <sup>2</sup>
	Ap.Fessure limite S.L.E. comb. Frequenti:	0.200 mm
	Sc limite S.L.E. comb. Q.Permanenti:	13.28 Mpa
Ap.Fess.limite S.L.E. comb. Q.Perm.:	0.200 mm	

ACCIAIO -	Tipo:	B450C
	Resist. caratt. snervam. fyk:	450.00 MPa
	Resist. caratt. rottura ftk:	450.00 MPa
	Resist. snerv. di progetto fyd:	391.30 MPa
	Resist. ultima di progetto ftd:	391.30 MPa
	Deform. ultima di progetto Epu:	0.068
	Modulo Elastico Ef	2000000 daN/cm <sup>2</sup>
	Diagramma tensione-deformaz.:	Bilineare finito
	Coeff. Aderenza istantaneo $\beta_1 \beta_2$ :	1.00
	Coeff. Aderenza differito $\beta_1 \beta_2$ :	0.50
Sf limite S.L.E. Comb. Rare:	337.50 MPa	

### CARATTERISTICHE DOMINIO CONGLOMERATO

Forma del Dominio:	Poligonale
Classe Conglomerato:	C32/40

N°vertice:	X [cm]	Y [cm]
1	-50.0	50.0
2	50.0	50.0
3	50.0	0.0
4	-50.0	0.0

### DATI BARRE ISOLATE

N°Barra	X [cm]	Y [cm]	DiamØ[mm]
1	-44.0	44.0	22
2	44.0	44.0	22
3	44.0	6.0	22
4	-44.0	6.0	22

### DATI GENERAZIONI LINEARI DI BARRE

N°Gen.	Numero assegnato alla singola generazione lineare di barre
N°Barra Ini.	Numero della barra iniziale cui si riferisce la generazione
N°Barra Fin.	Numero della barra finale cui si riferisce la generazione
N°Barre	Numero di barre generate equidistanti cui si riferisce la generazione
Ø	Diametro in mm delle barre della generazione

**RELAZIONE DI CALCOLO SCATOLARE**

COMMESSA	LOTTO	CODIFICA	DOCUMENTO	REV.	FOGLIO
LI02	02 D 78	CL	IN000 003	A	46 di 58

N°Gen.	N°Barra Ini.	N°Barra Fin.	N°Barre	Ø
1	1	2	8	22
2	3	4	8	22

**ARMATURE A TAGLIO**

Diametro staffe: 8 mm  
 Passo staffe: 8.4 cm  
 Staffe: Una sola staffa chiusa perimetrale

**CALCOLO DI RESISTENZA - SFORZI PER OGNI COMBINAZIONE ASSEGNATA**

N Sforzo normale [kN] applicato nel Baric. (+ se di compressione)  
 Mx Momento flettente [kNm] intorno all'asse x princ. d'inerzia con verso positivo se tale da comprimere il lembo sup. della sez.  
 My Momento flettente [kNm] intorno all'asse y princ. d'inerzia con verso positivo se tale da comprimere il lembo destro della sez.  
 Vy Componente del Taglio [kN] parallela all'asse princ.d'inerzia y  
 Vx Componente del Taglio [kN] parallela all'asse princ.d'inerzia x

N°Comb.	N	Mx	My	Vy	Vx
1	70.00	-209.00	0.00	460.00	0.00
2	24.00	364.00	0.00	0.00	0.00

**COMB. RARE (S.L.E.) - SFORZI PER OGNI COMBINAZIONE ASSEGNATA**

N Sforzo normale [kN] applicato nel Baricentro (+ se di compressione)  
 Mx Momento flettente [kNm] intorno all'asse x princ. d'inerzia (tra parentesi Mom.Fessurazione) con verso positivo se tale da comprimere il lembo superiore della sezione  
 My Momento flettente [kNm] intorno all'asse y princ. d'inerzia (tra parentesi Mom.Fessurazione) con verso positivo se tale da comprimere il lembo destro della sezione

N°Comb.	N	Mx	My
1	34.00	-146.00	0.00
2	34.00	244.00	0.00

**COMB. FREQUENTI (S.L.E.) - SFORZI PER OGNI COMBINAZIONE ASSEGNATA**

N Sforzo normale [kN] applicato nel Baricentro (+ se di compressione)  
 Mx Momento flettente [kNm] intorno all'asse x princ. d'inerzia (tra parentesi Mom.Fessurazione) con verso positivo se tale da comprimere il lembo superiore della sezione  
 My Momento flettente [kNm] intorno all'asse y princ. d'inerzia (tra parentesi Mom.Fessurazione) con verso positivo se tale da comprimere il lembo destro della sezione

N°Comb.	N	Mx	My
1	30.00	-123.00 (-184.48)	0.00 (0.00)
2	30.00	204.00 (182.76)	0.00 (0.00)

**COMB. QUASI PERMANENTI (S.L.E.) - SFORZI PER OGNI COMBINAZIONE ASSEGNATA**

N Sforzo normale [kN] applicato nel Baricentro (+ se di compressione)  
 Mx Momento flettente [kNm] intorno all'asse x princ. d'inerzia (tra parentesi Mom.Fessurazione) con verso positivo se tale da comprimere il lembo superiore della sezione  
 My Momento flettente [kNm] intorno all'asse y princ. d'inerzia (tra parentesi Mom.Fessurazione)

**RELAZIONE DI CALCOLO SCATOLARE**

COMMESSA	LOTTO	CODIFICA	DOCUMENTO	REV.	FOLGIO
LI02	02 D 78	CL	IN000 003	A	47 di 58

con verso positivo se tale da comprimere il lembo destro della sezione

N°Comb.	N	Mx	My
1	21.00	-49.00 (-187.84)	0.00 (0.00)
2	21.00	88.00 (184.38)	0.00 (0.00)

**RISULTATI DEL CALCOLO**

**Sezione verificata per tutte le combinazioni assegnate**

Copriferro netto minimo barre longitudinali:	4.9 cm
Interferro netto minimo barre longitudinali:	7.6 cm
Copriferro netto minimo staffe:	4.1 cm

**VERIFICHE DI RESISTENZA IN PRESSO-TENSO FLESSIONE ALLO STATO LIMITE ULTIMO**

Ver	S = combinazione verificata / N = combin. non verificata
N	Sforzo normale assegnato [kN] nel baricentro B sezione cls.(positivo se di compressione)
Mx	Componente del momento assegnato [kNm] riferito all'asse x princ. d'inerzia
My	Componente del momento assegnato [kNm] riferito all'asse y princ. d'inerzia
N Res	Sforzo normale resistente [kN] nel baricentro B sezione cls.(positivo se di compress.)
Mx Res	Momento flettente resistente [kNm] riferito all'asse x princ. d'inerzia
My Res	Momento flettente resistente [kNm] riferito all'asse y princ. d'inerzia
Mis.Sic.	Misura sicurezza = rapporto vettoriale tra (N r,Mx Res,My Res) e (N,Mx,My) Verifica positiva se tale rapporto risulta >=1.000
As Totale	Area totale barre longitudinali [cm²]. [Tra parentesi il valore minimo di normativa]

N°Comb	Ver	N	Mx	My	N Res	Mx Res	My Res	Mis.Sic.	As Totale
1	S	70.00	-209.00	0.00	69.75	-611.42	0.00	2.93	76.0(15.0)
2	S	24.00	364.00	0.00	24.03	602.71	0.00	1.66	76.0(15.0)

**METODO AGLI STATI LIMITE ULTIMI - DEFORMAZIONI UNITARIE ALLO STATO ULTIMO**

ec max	Deform. unit. massima del conglomerato a compressione
Xc max	Ascissa in cm della fibra corrisp. a ec max (sistema rif. X,Y,O sez.)
Yc max	Ordinata in cm della fibra corrisp. a ec max (sistema rif. X,Y,O sez.)
es min	Deform. unit. minima nell'acciaio (negativa se di trazione)
Xs min	Ascissa in cm della barra corrisp. a es min (sistema rif. X,Y,O sez.)
Ys min	Ordinata in cm della barra corrisp. a es min (sistema rif. X,Y,O sez.)
es max	Deform. unit. massima nell'acciaio (positiva se di compress.)
Xs max	Ascissa in cm della barra corrisp. a es max (sistema rif. X,Y,O sez.)
Ys max	Ordinata in cm della barra corrisp. a es max (sistema rif. X,Y,O sez.)

N°Comb	ec max	Xc max	Yc max	es min	Xs min	Ys min	es max	Xs max	Ys max
1	0.00350	-50.0	0.0	0.00060	-44.0	6.0	-0.01776	44.0	44.0
2	0.00350	50.0	50.0	0.00056	44.0	44.0	-0.01807	-44.0	6.0

**POSIZIONE ASSE NEUTRO PER OGNI COMB. DI RESISTENZA**

a, b, c	Coeff. a, b, c nell'eq. dell'asse neutro aX+bY+c=0 nel rif. X,Y,O gen.
x/d	Rapp. di duttilità (travi e solette)[§ 4.1.2.1.2.1 NTC]: deve essere < 0.45
C.Rid.	Coeff. di riduz. momenti per sola flessione in travi continue

N°Comb	a	b	c	x/d	C.Rid.
1	0.000000000	-0.000483232	0.003500000	----	----
2	0.000000000	0.000490204	-0.021010187	----	----

 <b>ITALFERR</b> GRUPPO FERROVIE DELLO STATO ITALIANE	<b>LINEA PESCARA – BARI</b> <b>RADDOPPIO DELLA TRATTA FERROVIARIA TERMOLI – LESINA</b> <b>Lotti 2 e 3 – RADDOPPIO TERMOLI-RIPALTA</b> <b>Opere D'Arti Minori - Interferenze idrauliche</b> <b>TIPOLOGICO TIPO B - 2 TOMBINI 3,00X2,00 AFFIANCATI</b>					
	<b>RELAZIONE DI CALCOLO SCATOLARE</b>	COMMESSA <b>LI02</b>	LOTTO <b>02 D 78</b>	CODIFICA <b>CL</b>	DOCUMENTO <b>IN000 003</b>	REV. <b>A</b>

## VERIFICHE A TAGLIO

Diam. Staffe: 8 mm  
 Passo staffe: 8.4 cm [Passo massimo di normativa = 25.0 cm]

Ver S = comb. verificata / N = comb. non verificata  
 Ved Taglio di progetto [kN] = proiezione di  $V_x$  e  $V_y$  sulla normale all'asse neutro  
 Vcd Taglio resistente ultimo [kN] lato conglomerato compresso [(4.1.28) NTC]  
 Vwd Taglio resistente [kN] assorbito dalle staffe [(4.1.18) NTC]  
 d | z Altezza utile media pesata sezione ortogonale all'asse neutro | Braccio coppia interna [cm]  
 Vengono prese nella media le strisce con almeno un estremo compresso.  
 I pesi della media sono costituiti dalle stesse lunghezze delle strisce.  
 bw Larghezza media resistente a taglio [cm] misurate parallel. all'asse neutro  
 E' data dal rapporto tra l'area delle sopradette strisce resistenti e  $D_{med}$ .  
 Ctg Cotangente dell'angolo di inclinazione dei puntoni di conglomerato  
 Acw Coefficiente maggiorativo della resistenza a taglio per compressione  
 Ast Area staffe+legature strettam. necessarie a taglio per metro di pil.[cm<sup>2</sup>/m]  
 A.Eff Area staffe+legature efficaci nella direzione del taglio di combinaz.[cm<sup>2</sup>/m]  
 Tra parentesi è indicata la quota dell'area relativa alle sole legature.  
 L'area della legatura è ridotta col fattore  $L/d_{max}$  con  $L$ =lungh.legat.proietta-  
 ta sulla direz. del taglio e  $d_{max}$ = massima altezza utile nella direz.del taglio.

N°Comb	Ver	Ved	Vcd	Vwd	d   z	bw	Ctg	Acw	Ast	A.Eff
1	S	460.00	1342.22	481.22	47.1   41.1	100.0	2.500	1.007	11.4	12.0(0.0)
2	S	0.00	1938.71	192.68	47.1   41.1	100.0	1.000	1.003	0.0	12.0(0.0)

## COMBINAZIONI RARE IN ESERCIZIO - MASSIME TENSIONI NORMALI ED APERTURA FESSURE (NTC/EC2)

Ver S = comb. verificata/ N = comb. non verificata  
 Sc max Massima tensione (positiva se di compressione) nel conglomerato [Mpa]  
 Xc max, Yc max Ascissa, Ordinata [cm] del punto corrisp. a Sc max (sistema rif. X,Y,O)  
 Sf min Minima tensione (negativa se di trazione) nell'acciaio [Mpa]  
 Xs min, Ys min Ascissa, Ordinata [cm] della barra corrisp. a Sf min (sistema rif. X,Y,O)  
 Ac eff. Area di calcestruzzo [cm<sup>2</sup>] in zona tesa considerata aderente alle barre  
 As eff. Area barre [cm<sup>2</sup>] in zona tesa considerate efficaci per l'apertura delle fessure

N°Comb	Ver	Sc max	Xc max	Yc max	Sf min	Xs min	Ys min	Ac eff.	As eff.
1	S	3.49	50.0	0.0	-95.1	-44.0	44.0	1150	38.0
2	S	5.80	-50.0	50.0	-161.8	-34.2	6.0	1150	38.0

## COMBINAZIONI RARE IN ESERCIZIO - APERTURA FESSURE [§ 7.3.4 EC2]

Ver. La sezione viene assunta sempre fessurata anche nel caso in cui la trazione minima del calcestruzzo sia inferiore a  $f_{ctm}$   
 Esito della verifica  
 e1 Massima deformazione di trazione del calcestruzzo, valutata in sezione fessurata  
 e2 Minima deformazione di trazione del cls. (in sezione fessurata), valutata nella fibra più interna dell'area Ac eff  
 k1 = 0.8 per barre ad aderenza migliorata [eq.(7.11)EC2]  
 kt = 0.4 per comb. quasi permanenti / = 0.6 per comb.frequenti [cfr. eq.(7.9)EC2]  
 k2 =  $(e1 + e2)/(2 \cdot e1)$  [eq.(7.13)EC2]  
 k3 = 3.400 Coeff. in eq.(7.11) come da annessi nazionali  
 k4 = 0.425 Coeff. in eq.(7.11) come da annessi nazionali  
 Ø Diametro [mm] equivalente delle barre tese comprese nell'area efficace Ac eff [eq.(7.11)EC2]  
 Cf Copriferro [mm] netto calcolato con riferimento alla barra più tesa  
 e sm - e cm Differenza tra le deformazioni medie di acciaio e calcestruzzo [(7.8)EC2 e (C4.1.7)NTC]  
 Tra parentesi: valore minimo =  $0.6 S_{max} / E_s$  [(7.9)EC2 e (C4.1.8)NTC]  
 sr max Massima distanza tra le fessure [mm]  
 wk Apertura fessure in mm calcolata =  $sr \cdot \max(e_{sm} - e_{cm})$  [(7.8)EC2 e (C4.1.7)NTC]. Valore limite tra parentesi  
 Mx fess. Componente momento di prima fessurazione intorno all'asse X [kNm]  
 My fess. Componente momento di prima fessurazione intorno all'asse Y [kNm]

Comb.	Ver	e1	e2	k2	Ø	Cf	e sm - e cm	sr max	wk	Mx fess	My fess
-------	-----	----	----	----	---	----	-------------	--------	----	---------	---------



**RELAZIONE DI CALCOLO SCATOLARE**

COMMESSA	LOTTO	CODIFICA	DOCUMENTO	REV.	FOGLIO
LI02	02 D 78	CL	IN000 003	A	49 di 58

1	S	-0.00058	0	0.836	22.0	49	0.00029 (0.00029)	356	0.102 (0.20)	-184.28	0.00
2	S	-0.00098	0	0.837	22.0	49	0.00049 (0.00049)	356	0.173 (0.20)	182.62	0.00

**COMBINAZIONI FREQUENTI IN ESERCIZIO - MASSIME TENSIONI NORMALI ED APERTURA FESSURE (NTC/EC2)**

N°Comb	Ver	Sc max	Xc max	Yc max	Sf min	Xs min	Ys min	Ac eff.	As eff.
1	S	2.94	50.0	0.0	-80.0	-14.7	44.0	1150	38.0
2	S	4.86	-50.0	50.0	-135.0	-34.2	6.0	1150	38.0

**COMBINAZIONI FREQUENTI IN ESERCIZIO - APERTURA FESSURE [§ 7.3.4 EC2]**

Comb.	Ver	e1	e2	k2	Ø	Cf	e sm - e cm	sr max	wk	Mx fess	My fess
1	S	-0.00048	0	0.836	22.0	49	0.00024 (0.00024)	356	0.085 (0.20)	-184.48	0.00
2	S	-0.00082	0	0.837	22.0	49	0.00041 (0.00041)	356	0.144 (0.20)	182.76	0.00

**COMBINAZIONI QUASI PERMANENTI IN ESERCIZIO - MASSIME TENSIONI NORMALI ED APERTURA FESSURE (NTC/EC2)**

N°Comb	Ver	Sc max	Xc max	Yc max	Sf min	Xs min	Ys min	Ac eff.	As eff.
1	S	1.18	50.0	0.0	-30.7	-24.4	44.0	1150	38.0
2	S	2.11	-50.0	50.0	-57.3	-34.2	6.0	1150	38.0

**COMBINAZIONI QUASI PERMANENTI IN ESERCIZIO - APERTURA FESSURE [§ 7.3.4 EC2]**

Comb.	Ver	e1	e2	k2	Ø	Cf	e sm - e cm	sr max	wk	Mx fess	My fess
1	S	-0.00019	0	0.834	22.0	49	0.00009 (0.00009)	355	0.033 (0.20)	-187.84	0.00
2	S	-0.00035	0	0.836	22.0	49	0.00017 (0.00017)	356	0.061 (0.20)	184.38	0.00

## 10.2 Verifica soletta inferiore

**CARATTERISTICHE DI RESISTENZA DEI MATERIALI IMPIEGATI**

CALCESTRUZZO -	Classe:	C32/40
	Resis. compr. di progetto fcd:	18.800 MPa
	Resis. compr. ridotta fcd':	9.400 MPa
	Def.unit. max resistenza ec2:	0.0020
	Def.unit. ultima ecu:	0.0035
	Diagramma tensione-deformaz.:	Parabola-Rettangolo
	Modulo Elastico Normale Ec:	33643.0 MPa
	Resis. media a trazione fctm:	3.100 MPa
	Coeff. Omogen. S.L.E.:	15.00
	Coeff. Omogen. S.L.E.:	15.00
	Sc limite S.L.E. comb. Frequenti:	182.60 daN/cm <sup>2</sup>
	Ap.Fessure limite S.L.E. comb. Frequenti:	0.200 mm
	Sc limite S.L.E. comb. Q.Permanenti:	13.28 Mpa
	Ap.Fess.limite S.L.E. comb. Q.Perm.:	0.200 mm
ACCIAIO -	Tipo:	B450C
	Resist. caratt. snervam. fyk:	450.00 MPa
	Resist. caratt. rottura ftk:	450.00 MPa
	Resist. snerv. di progetto fyd:	391.30 MPa
	Resist. ultima di progetto ftd:	391.30 MPa

**RELAZIONE DI CALCOLO SCATOLARE**

COMMESSA	LOTTO	CODIFICA	DOCUMENTO	REV.	FOGLIO
LI02	02 D 78	CL	IN000 003	A	50 di 58

Deform. ultima di progetto Epu:	0.068	
Modulo Elastico Ef	2000000	daN/cm <sup>2</sup>
Diagramma tensione-deformaz.:	Bilineare finito	
Coeff. Aderenza istantaneo $\beta_1 \cdot \beta_2$ :	1.00	
Coeff. Aderenza differito $\beta_1 \cdot \beta_2$ :	0.50	
Sf limite S.L.E. Comb. Rare:	337.50	MPa

**CARATTERISTICHE DOMINIO CONGLOMERATO**

Forma del Dominio: Poligonale  
Classe Conglomerato: C32/40

N°vertice:	X [cm]	Y [cm]
1	-50.0	50.0
2	50.0	50.0
3	50.0	0.0
4	-50.0	0.0

**DATI BARRE ISOLATE**

N°Barra	X [cm]	Y [cm]	DiamØ[mm]
1	-44.0	44.0	22
2	44.0	44.0	22
3	44.0	6.0	22
4	-44.0	6.0	22

**DATI GENERAZIONI LINEARI DI BARRE**

N°Gen. Numero assegnato alla singola generazione lineare di barre  
N°Barra Ini. Numero della barra iniziale cui si riferisce la generazione  
N°Barra Fin. Numero della barra finale cui si riferisce la generazione  
N°Barre Numero di barre generate equidistanti cui si riferisce la generazione  
Ø Diametro in mm delle barre della generazione

N°Gen.	N°Barra Ini.	N°Barra Fin.	N°Barre	Ø
1	1	2	8	22
2	3	4	8	22

**ARMATURE A TAGLIO**

Diametro staffe: 8 mm  
Passo staffe: 8.4 cm  
Staffe: Una sola staffa chiusa perimetrale

**CALCOLO DI RESISTENZA - SFORZI PER OGNI COMBINAZIONE ASSEGNATA**

N Sforzo normale [kN] applicato nel Baric. (+ se di compressione)  
Mx Momento flettente [kNm] intorno all'asse x princ. d'inerzia con verso positivo se tale da comprimere il lembo sup. della sez.  
My Momento flettente [kNm] intorno all'asse y princ. d'inerzia con verso positivo se tale da comprimere il lembo destro della sez.  
Vy Componente del Taglio [kN] parallela all'asse princ. d'inerzia y  
Vx Componente del Taglio [kN] parallela all'asse princ. d'inerzia x

N°Comb. N Mx My Vy Vx

**RELAZIONE DI CALCOLO SCATOLARE**

COMMESSA	LOTTO	CODIFICA	DOCUMENTO	REV.	FOGLIO
LI02	02 D 78	CL	IN000 003	A	51 di 58

1	140.00	348.00	0.00	472.00	0.00
2	0.00	170.00	0.00	0.00	0.00

**COMB. RARE (S.L.E.) - SFORZI PER OGNI COMBINAZIONE ASSEGNATA**

N	Sforzo normale [kN] applicato nel Baricentro (+ se di compressione)
Mx	Momento flettente [kNm] intorno all'asse x princ. d'inerzia (tra parentesi Mom.Fessurazione) con verso positivo se tale da comprimere il lembo superiore della sezione
My	Momento flettente [kNm] intorno all'asse y princ. d'inerzia (tra parentesi Mom.Fessurazione) con verso positivo se tale da comprimere il lembo destro della sezione

N°Comb.	N	Mx	My
1	84.00	-242.00	0.00
2	59.00	113.00	0.00

**COMB. FREQUENTI (S.L.E.) - SFORZI PER OGNI COMBINAZIONE ASSEGNATA**

N	Sforzo normale [kN] applicato nel Baricentro (+ se di compressione)
Mx	Momento flettente [kNm] intorno all'asse x princ. d'inerzia (tra parentesi Mom.Fessurazione) con verso positivo se tale da comprimere il lembo superiore della sezione
My	Momento flettente [kNm] intorno all'asse y princ. d'inerzia (tra parentesi Mom.Fessurazione) con verso positivo se tale da comprimere il lembo destro della sezione

N°Comb.	N	Mx	My
1	70.00	-204.00 (-186.27)	0.00 (0.00)
2	50.00	95.00 (189.67)	0.00 (0.00)

**COMB. QUASI PERMANENTI (S.L.E.) - SFORZI PER OGNI COMBINAZIONE ASSEGNATA**

N	Sforzo normale [kN] applicato nel Baricentro (+ se di compressione)
Mx	Momento flettente [kNm] intorno all'asse x princ. d'inerzia (tra parentesi Mom.Fessurazione) con verso positivo se tale da comprimere il lembo superiore della sezione
My	Momento flettente [kNm] intorno all'asse y princ. d'inerzia (tra parentesi Mom.Fessurazione) con verso positivo se tale da comprimere il lembo destro della sezione

N°Comb.	N	Mx	My
1	25.00	-85.00 (-185.38)	0.00 (0.00)
2	20.00	45.00 (188.13)	0.00 (0.00)

**RISULTATI DEL CALCOLO**

**Sezione verificata per tutte le combinazioni assegnate**

Copriferro netto minimo barre longitudinali:	4.9 cm
Interferro netto minimo barre longitudinali:	7.6 cm
Copriferro netto minimo staffe:	4.1 cm

**VERIFICHE DI RESISTENZA IN PRESSO-TENSO FLESSIONE ALLO STATO LIMITE ULTIMO**

Ver	S = combinazione verificata / N = combin. non verificata
N	Sforzo normale assegnato [kN] nel baricentro B sezione cls.(positivo se di compressione)
Mx	Componente del momento assegnato [kNm] riferito all'asse x princ. d'inerzia
My	Componente del momento assegnato [kNm] riferito all'asse y princ. d'inerzia
N Res	Sforzo normale resistente [kN] nel baricentro B sezione cls.(positivo se di compress.)
Mx Res	Momento flettente resistente [kNm] riferito all'asse x princ. d'inerzia
My Res	Momento flettente resistente [kNm] riferito all'asse y princ. d'inerzia
Mis.Sic.	Misura sicurezza = rapporto vettoriale tra (N r,Mx Res,My Res) e (N,Mx,My)

**RELAZIONE DI CALCOLO SCATOLARE**

COMMESSA	LOTTO	CODIFICA	DOCUMENTO	REV.	FOGLIO
LI02	02 D 78	CL	IN000 003	A	52 di 58

As Totale Verifica positiva se tale rapporto risulta  $\geq 1.000$   
Area totale barre longitudinali [cm<sup>2</sup>]. [Tra parentesi il valore minimo di normativa]

N°Comb	Ver	N	Mx	My	N Res	Mx Res	My Res	Mis.Sic.	As Totale
1	S	140.00	348.00	0.00	140.10	624.73	0.00	1.80	76.0(15.0)
2	S	0.00	170.00	0.00	0.00	598.08	0.00	3.52	76.0(15.0)

**METODO AGLI STATI LIMITE ULTIMI - DEFORMAZIONI UNITARIE ALLO STATO ULTIMO**

ec max Deform. unit. massima del conglomerato a compressione  
Deform. unit. massima del conglomerato a compressione  
Xc max Ascissa in cm della fibra corrisp. a ec max (sistema rif. X,Y,O sez.)  
Yc max Ordinata in cm della fibra corrisp. a ec max (sistema rif. X,Y,O sez.)  
es min Deform. unit. minima nell'acciaio (negativa se di trazione)  
Xs min Ascissa in cm della barra corrisp. a es min (sistema rif. X,Y,O sez.)  
Ys min Ordinata in cm della barra corrisp. a es min (sistema rif. X,Y,O sez.)  
es max Deform. unit. massima nell'acciaio (positiva se di compress.)  
Xs max Ascissa in cm della barra corrisp. a es max (sistema rif. X,Y,O sez.)  
Ys max Ordinata in cm della barra corrisp. a es max (sistema rif. X,Y,O sez.)

N°Comb	ec max	Xc max	Yc max	es min	Xs min	Ys min	es max	Xs max	Ys max
1	0.00350	50.0	50.0	0.00066	44.0	44.0	-0.01733	-44.0	6.0
2	0.00350	-50.0	50.0	0.00054	-44.0	44.0	-0.01823	-44.0	6.0

**POSIZIONE ASSE NEUTRO PER OGNI COMB. DI RESISTENZA**

a, b, c Coeff. a, b, c nell'eq. dell'asse neutro  $aX+bY+c=0$  nel rif. X,Y,O gen.  
x/d Rapp. di duttilità (travi e solette)[§ 4.1.2.1.2.1 NTC]: deve essere  $< 0.45$   
C.Rid. Coeff. di riduz. momenti per sola flessione in travi continue

N°Comb	a	b	c	x/d	C.Rid.
1	0.000000000	0.000473339	-0.020166953	---	---
2	0.000000000	0.000493878	-0.021193909		

**VERIFICHE A TAGLIO**

Diam. Staffe: 8 mm  
Passo staffe: 8.4 cm [Passo massimo di normativa = 25.0 cm]

Ver S = comb. verificata a taglio / N = comb. non verificata  
Ved Taglio di progetto [kN] = proiez. di  $V_x$  e  $V_y$  sulla normale all'asse neutro  
Vcd Taglio resistente ultimo [kN] lato conglomerato compresso [(4.1.28) NTC]  
Vwd Taglio resistente [kN] assorbito dalle staffe [(4.1.18) NTC]  
d | z Altezza utile media pesata sezione ortogonale all'asse neutro | Braccio coppia interna [cm]  
Vengono prese nella media le strisce con almeno un estremo compresso.  
I pesi della media sono costituiti dalle stesse lunghezze delle strisce.  
bw Larghezza media resistente a taglio [cm] misurate parallel. all'asse neutro  
E' data dal rapporto tra l'area delle sopradette strisce resistenti e Dmed.  
Ctg Cotangente dell'angolo di inclinazione dei puntoni di conglomerato  
Acw Coefficiente maggiorativo della resistenza a taglio per compressione  
Ast Area staffe+legature strettam. necessarie a taglio per metro di pil.[cm<sup>2</sup>/m]  
A.Eff Area staffe+legature efficaci nella direzione del taglio di combinaz.[cm<sup>2</sup>/m]  
Tra parentesi è indicata la quota dell'area relativa alle sole legature.  
L'area della legatura è ridotta col fattore L/d\_max con L=lungh.legat.proietta-  
ta sulla direz. del taglio e d\_max= massima altezza utile nella direz.del taglio.

N°Comb	Ver	Ved	Vcd	Vwd	d   z	bw	Ctg	Acw	Ast	A.Eff
1	S	472.00	1350.15	480.51	47.0  41.0	100.0	2.500	1.015	11.8	12.0(0.0)
2	S	0.00	1934.77	192.78	47.2  41.2	100.0	1.000	1.000	0.0	12.0(0.0)

**RELAZIONE DI CALCOLO SCATOLARE**

COMMESSA	LOTTO	CODIFICA	DOCUMENTO	REV.	FOGLIO
LI02	02 D 78	CL	IN000 003	A	53 di 58

**COMBINAZIONI RARE IN ESERCIZIO - MASSIME TENSIONI NORMALI ED APERTURA FESSURE (NTC/EC2)**

Ver	S = comb. verificata/ N = comb. non verificata
Sc max	Massima tensione (positiva se di compressione) nel conglomerato [Mpa]
Xc max, Yc max	Ascissa, Ordinata [cm] del punto corrisp. a Sc max (sistema rif. X,Y,O)
Sf min	Minima tensione (negativa se di trazione) nell'acciaio [Mpa]
Xs min, Ys min	Ascissa, Ordinata [cm] della barra corrisp. a Sf min (sistema rif. X,Y,O)
Ac eff.	Area di calcestruzzo [cm <sup>2</sup> ] in zona tesa considerata aderente alle barre
As eff.	Area barre [cm <sup>2</sup> ] in zona tesa considerate efficaci per l'apertura delle fessure

N°Comb	Ver	Sc max	Xc max	Yc max	Sf min	Xs min	Ys min	Ac eff.	As eff.
1	S	5.83	50.0	0.0	-154.2	-4.9	44.0	1150	38.0
2	S	2.75	-50.0	50.0	-69.6	-34.2	6.0	1100	38.0

**COMBINAZIONI RARE IN ESERCIZIO - APERTURA FESSURE [§ 7.3.4 EC2]**

Ver.	La sezione viene assunta sempre fessurata anche nel caso in cui la trazione minima del calcestruzzo sia inferiore a $f_{ctm}$
e1	Esito della verifica
e2	Massima deformazione di trazione del calcestruzzo, valutata in sezione fessurata
k1	Minima deformazione di trazione del cls. (in sezione fessurata), valutata nella fibra più interna dell'area Ac eff
kt	= 0.8 per barre ad aderenza migliorata [eq.(7.11)EC2]
k2	= 0.4 per comb. quasi permanenti / = 0.6 per comb.frequenti [cfr. eq.(7.9)EC2]
k3	= $(e1 + e2)/(2 * e1)$ [eq.(7.13)EC2]
k4	= 3.400 Coeff. in eq.(7.11) come da annessi nazionali
Ø	= 0.425 Coeff. in eq.(7.11) come da annessi nazionali
Cf	Diametro [mm] equivalente delle barre tese comprese nell'area efficace Ac eff [eq.(7.11)EC2]
e sm - e cm	Copriferro [mm] netto calcolato con riferimento alla barra più tesa
sr max	Differenza tra le deformazioni medie di acciaio e calcestruzzo [(7.8)EC2 e (C4.1.7)NTC]
wk	Tra parentesi: valore minimo = $0.6 S_{max} / E_s$ [(7.9)EC2 e (C4.1.8)NTC]
Mx fess.	Massima distanza tra le fessure [mm]
My fess.	Apertura fessure in mm calcolata = $sr_{max} * (e_{sm} - e_{cm})$ [(7.8)EC2 e (C4.1.7)NTC]. Valore limite tra parentesi
	Componente momento di prima fessurazione intorno all'asse X [kNm]
	Componente momento di prima fessurazione intorno all'asse Y [kNm]

Comb.	Ver	e1	e2	k2	Ø	Cf	e sm - e cm	sr max	wk	Mx fess	My fess
1	S	-0.00094	0	0.835	22.0	49	0.00046 (0.00046)	356	0.165 (0.20)	-186.34	0.00
2	S	-0.00042	0	0.840	22.0	49	0.00021 (0.00021)	348	0.073 (0.20)	189.59	0.00

**COMBINAZIONI FREQUENTI IN ESERCIZIO - MASSIME TENSIONI NORMALI ED APERTURA FESSURE (NTC/EC2)**

N°Comb	Ver	Sc max	Xc max	Yc max	Sf min	Xs min	Ys min	Ac eff.	As eff.
1	S	4.91	50.0	0.0	-130.1	-24.4	44.0	1150	38.0
2	S	2.31	-50.0	50.0	-58.5	-34.2	6.0	1100	38.0

**COMBINAZIONI FREQUENTI IN ESERCIZIO - APERTURA FESSURE [§ 7.3.4 EC2]**

Comb.	Ver	e1	e2	k2	Ø	Cf	e sm - e cm	sr max	wk	Mx fess	My fess
1	S	-0.00079	0	0.835	22.0	49	0.00039 (0.00039)	356	0.139 (0.20)	-186.27	0.00
2	S	-0.00036	0	0.840	22.0	49	0.00018 (0.00018)	348	0.061 (0.20)	189.67	0.00

**COMBINAZIONI QUASI PERMANENTI IN ESERCIZIO - MASSIME TENSIONI NORMALI ED APERTURA FESSURE (NTC/EC2)**

N°Comb	Ver	Sc max	Xc max	Yc max	Sf min	Xs min	Ys min	Ac eff.	As eff.
1	S	2.04	50.0	0.0	-54.7	-34.2	44.0	1150	38.0
2	S	1.09	-50.0	50.0	-28.1	-34.2	6.0	1150	38.0

**COMBINAZIONI QUASI PERMANENTI IN ESERCIZIO - APERTURA FESSURE [§ 7.3.4 EC2]**

Comb.	Ver	e1	e2	k2	Ø	Cf	e sm - e cm sr max	wk	Mx fess	My fess	
1	S	-0.00033	0	0.836	22.0	49	0.00016 (0.00016)	356	0.058 (0.20)	-185.38	0.00
2	S	-0.00017	0	0.834	22.0	49	0.00008 (0.00008)	355	0.030 (0.20)	188.13	0.00

**10.3 Verifica piedritti**

**CARATTERISTICHE DI RESISTENZA DEI MATERIALI IMPIEGATI**

<b>CALCESTRUZZO -</b>	Classe:	C32/40
	Resis. compr. di progetto fcd:	18.800 MPa
	Resis. compr. ridotta fcd':	9.400 MPa
	Def.unit. max resistenza ec2:	0.0020
	Def.unit. ultima ecu:	0.0035
	Diagramma tensione-deformaz.:	Parabola-Rettangolo
	Modulo Elastico Normale Ec:	33643.0 MPa
	Resis. media a trazione fctm:	3.100 MPa
	Coeff. Omogen. S.L.E.:	15.00
	Coeff. Omogen. S.L.E.:	15.00
	Sc limite S.L.E. comb. Frequenti:	182.60 daN/cm <sup>2</sup>
	Ap.Fessure limite S.L.E. comb. Frequenti:	0.200 mm
	Sc limite S.L.E. comb. Q.Permanenti:	13.28 Mpa
	Ap.Fess.limite S.L.E. comb. Q.Perm.:	0.200 mm

<b>ACCIAIO -</b>	Tipo:	B450C
	Resist. caratt. snervam. fyk:	450.00 MPa
	Resist. caratt. rottura ftk:	450.00 MPa
	Resist. snerv. di progetto fyd:	391.30 MPa
	Resist. ultima di progetto ftd:	391.30 MPa
	Deform. ultima di progetto Epu:	0.068
	Modulo Elastico Ef	2000000 daN/cm <sup>2</sup>
	Diagramma tensione-deformaz.:	Bilineare finito
	Coeff. Aderenza istantaneo β1*β2 :	1.00
	Coeff. Aderenza differito β1*β2 :	0.50
	Sf limite S.L.E. Comb. Rare:	337.50 MPa

**CARATTERISTICHE DOMINIO CONGLOMERATO**

Forma del Dominio:	Poligonale
Classe Conglomerato:	C32/40

N°vertice:	X [cm]	Y [cm]
1	-50.0	50.0
2	50.0	50.0
3	50.0	0.0
4	-50.0	0.0

**DATI BARRE ISOLATE**

N°Barra	X [cm]	Y [cm]	DiamØ[mm]
1	-43.0	43.0	16

**RELAZIONE DI CALCOLO SCATOLARE**

COMMESSA	LOTTO	CODIFICA	DOCUMENTO	REV.	FOGLIO
LI02	02 D 78	CL	IN000 003	A	55 di 58

2	43.0	43.0	16
3	43.0	7.0	16
4	-43.0	7.0	16

**DATI GENERAZIONI LINEARI DI BARRE**

N°Gen.	Numero assegnato alla singola generazione lineare di barre			
N°Barra Ini.	Numero della barra iniziale cui si riferisce la generazione			
N°Barra Fin.	Numero della barra finale cui si riferisce la generazione			
N°Barre	Numero di barre generate equidistanti cui si riferisce la generazione			
Ø	Diametro in mm delle barre della generazione			

N°Gen.	N°Barra Ini.	N°Barra Fin.	N°Barre	Ø
1	1	2	3	16
2	3	4	8	16

**ARMATURE A TAGLIO**

Diametro staffe:	8	mm
Passo staffe:	8.4	cm
Staffe:	Una sola staffa chiusa perimetrale	

**CALCOLO DI RESISTENZA - SFORZI PER OGNI COMBINAZIONE ASSEGNATA**

N	Sforzo normale [kN] applicato nel Baric. (+ se di compressione)				
Mx	Momento flettente [kNm] intorno all'asse x princ. d'inerzia con verso positivo se tale da comprimere il lembo sup. della sez.				
My	Momento flettente [kNm] intorno all'asse y princ. d'inerzia con verso positivo se tale da comprimere il lembo destro della sez.				
Vy	Componente del Taglio [kN] parallela all'asse princ.d'inerzia y				
Vx	Componente del Taglio [kN] parallela all'asse princ.d'inerzia x				

N°Comb.	N	Mx	My	Vy	Vx
1	349.00	-6.00	0.00	239.00	0.00
2	114.00	234.00	0.00	0.00	0.00
3	67.00	-40.00	0.00	139.00	0.00
4	86.00	117.00	0.00	0.00	0.00

**COMB. RARE (S.L.E.) - SFORZI PER OGNI COMBINAZIONE ASSEGNATA**

N	Sforzo normale [kN] applicato nel Baricentro (+ se di compressione)		
Mx	Momento flettente [kNm] intorno all'asse x princ. d'inerzia (tra parentesi Mom.Fessurazione) con verso positivo se tale da comprimere il lembo superiore della sezione		
My	Momento flettente [kNm] intorno all'asse y princ. d'inerzia (tra parentesi Mom.Fessurazione) con verso positivo se tale da comprimere il lembo destro della sezione		

N°Comb.	N	Mx	My
1	209.00	6.00	0.00
2	240.00	155.00	0.00

**COMB. FREQUENTI (S.L.E.) - SFORZI PER OGNI COMBINAZIONE ASSEGNATA**

N	Sforzo normale [kN] applicato nel Baricentro (+ se di compressione)
Mx	Momento flettente [kNm] intorno all'asse x princ. d'inerzia (tra parentesi Mom.Fessurazione) con verso positivo se tale da comprimere il lembo superiore della sezione

**RELAZIONE DI CALCOLO SCATOLARE**

COMMESSA	LOTTO	CODIFICA	DOCUMENTO	REV.	FOGLIO
LI02	02 D 78	CL	IN000 003	A	56 di 58

My Momento flettente [kNm] intorno all'asse y princ. d'inerzia (tra parentesi Mom.Fessurazione)  
con verso positivo se tale da comprimere il lembo destro della sezione

N°Comb.	N	Mx	My
1	6.00	0.00 (-184.48)	0.00 (0.00)
2	132.00	0.00 (182.76)	0.00 (0.00)

**COMB. QUASI PERMANENTI (S.L.E.) - SFORZI PER OGNI COMBINAZIONE ASSEGNATA**

N Sforzo normale [kN] applicato nel Baricentro (+ se di compressione)  
Mx Momento flettente [kNm] intorno all'asse x princ. d'inerzia (tra parentesi Mom.Fessurazione)  
con verso positivo se tale da comprimere il lembo superiore della sezione  
My Momento flettente [kNm] intorno all'asse y princ. d'inerzia (tra parentesi Mom.Fessurazione)  
con verso positivo se tale da comprimere il lembo destro della sezione

N°Comb.	N	Mx	My
1	83.00	5.00 (-187.84)	0.00 (0.00)
2	114.00	66.00 (175.60)	0.00 (0.00)

**RISULTATI DEL CALCOLO**

**Sezione verificata per tutte le combinazioni assegnate**

Copriferro netto minimo barre longitudinali: 6.2 cm  
Interferro netto minimo barre longitudinali: 8.0 cm  
Copriferro netto minimo staffe: 5.4 cm

**VERIFICHE DI RESISTENZA IN PRESSO-TENSO FLESSIONE ALLO STATO LIMITE ULTIMO**

Ver S = combinazione verificata / N = combin. non verificata  
N Sforzo normale assegnato [kN] nel baricentro B sezione cls.(positivo se di compressione)  
Mx Componente del momento assegnato [kNm] riferito all'asse x princ. d'inerzia  
My Componente del momento assegnato [kNm] riferito all'asse y princ. d'inerzia  
N Res Sforzo normale resistente [kN] nel baricentro B sezione cls.(positivo se di compress.)  
Mx Res Momento flettente resistente [kNm] riferito all'asse x princ. d'inerzia  
My Res Momento flettente resistente [kNm] riferito all'asse y princ. d'inerzia  
Mis.Sic. Misura sicurezza = rapporto vettoriale tra (N r,Mx Res,My Res) e (N,Mx,My)  
Verifica positiva se tale rapporto risulta >=1.000  
As Totale Area totale barre longitudinali [cm²]. [Tra parentesi il valore minimo di normativa]

N°Comb	Ver	N	Mx	My	N Res	Mx Res	My Res	Mis.Sic.	As Totale
1	S	349.00	-6.00	0.00	349.11	-246.02	0.00	66.50	30.2(15.0)
2	S	114.00	234.00	0.00	114.00	345.91	0.00	1.48	30.2(15.0)
3	S	67.00	-40.00	0.00	66.86	-193.14	0.00	4.87	30.2(15.0)
4	S	86.00	117.00	0.00	86.15	340.64	0.00	2.90	30.2(15.0)

**METODO AGLI STATI LIMITE ULTIMI - DEFORMAZIONI UNITARIE ALLO STATO ULTIMO**

ec max Deform. unit. massima del conglomerato a compressione  
Deform. unit. massima del conglomerato a compressione  
Xc max Ascissa in cm della fibra corrisp. a ec max (sistema rif. X,Y,O sez.)  
Yc max Ordinata in cm della fibra corrisp. a ec max (sistema rif. X,Y,O sez.)  
es min Deform. unit. minima nell'acciaio (negativa se di trazione)  
Xs min Ascissa in cm della barra corrisp. a es min (sistema rif. X,Y,O sez.)  
Ys min Ordinata in cm della barra corrisp. a es min (sistema rif. X,Y,O sez.)  
es max Deform. unit. massima nell'acciaio (positiva se di compress.)  
Xs max Ascissa in cm della barra corrisp. a es max (sistema rif. X,Y,O sez.)  
Ys max Ordinata in cm della barra corrisp. a es max (sistema rif. X,Y,O sez.)



**RELAZIONE DI CALCOLO SCATOLARE**

COMMESSA	LOTTO	CODIFICA	DOCUMENTO	REV.	FOGLIO
LI02	02 D 78	CL	IN000 003	A	57 di 58

N°Comb	ec max	Xc max	Yc max	es min	Xs min	Ys min	es max	Xs max	Ys max
1	0.00350	50.0	0.0	-0.00048	43.0	7.0	-0.02096	-43.0	43.0
2	0.00350	50.0	50.0	-0.00034	43.0	43.0	-0.02012	-43.0	7.0
3	0.00350	-50.0	0.0	-0.00094	-43.0	7.0	-0.02380	43.0	43.0
4	0.00350	50.0	50.0	-0.00040	43.0	43.0	-0.02047	-43.0	7.0

**POSIZIONE ASSE NEUTRO PER OGNI COMB. DI RESISTENZA**

a, b, c           Coeff. a, b, c nell'eq. dell'asse neutro  $aX+bY+c=0$  nel rif. X,Y,O gen.  
x/d               Rapp. di duttilità (travi e solette)[§ 4.1.2.1.2.1 NTC]: deve essere < 0.45  
C.Rid.            Coeff. di riduz. momenti per sola flessione in travi continue

N°Comb	a	b	c	x/d	C.Rid.
1	0.000000000	-0.000568842	0.003500000	----	----
2	0.000000000	0.000549251	-0.023962568	----	----
3	0.000000000	-0.000634949	0.003500000	----	----
4	0.000000000	0.000557551	-0.024377546	----	----

**VERIFICHE A TAGLIO**

Diam. Staffe:               8 mm  
Passo staffe:               8.4 cm [Passo massimo di normativa = 19.2 cm]

Ver                    S = comb. verificata / N = comb. non verificata  
Ved                  Taglio di progetto [kN] = proiezione di  $V_x$  e  $V_y$  sulla normale all'asse neutro  
Vcd                  Taglio resistente ultimo [kN] lato conglomerato compresso [(4.1.28) NTC]  
Vwd                  Taglio resistente [kN] assorbito dalle staffe [(4.1.18) NTC]  
d | z                 Altezza utile media pesata sezione ortogonale all'asse neutro | Braccio coppia interna [cm]  
Vengono prese nella media le strisce con almeno un estremo compresso.  
I pesi della media sono costituiti dalle stesse lunghezze delle strisce.  
bw                    Larghezza media resistente a taglio [cm] misurate parallel. all'asse neutro  
E' data dal rapporto tra l'area delle sopradette strisce resistenti e Dmed.  
Ctg                  Cotangente dell'angolo di inclinazione dei puntoni di conglomerato  
Acw                  Coefficiente maggiorativo della resistenza a taglio per compressione  
Ast                  Area staffe+legature strettam. necessarie a taglio per metro di pil.[cm<sup>2</sup>/m]  
A.Eff                 Area staffe+legature efficaci nella direzione del taglio di combinaz.[cm<sup>2</sup>/m]  
Tra parentesi è indicata la quota dell'area relativa alle sole legature.  
L'area della legatura è ridotta col fattore  $L/d_{max}$  con  $L$ =lunghezza legatura proiettata sulla direzione del taglio e  $d_{max}$ = massima altezza utile nella direzione del taglio.

N°Comb	Ver	Ved	Vcd	Vwd	d   z	bw	Ctg	Acw	Ast	A.Eff
1	S	239.00	1362.80	474.62	47.5  40.5	100.0	2.500	1.037	6.0	12.0(0.0)
2	S	0.00	1924.26	189.44	47.5  40.5	100.0	1.000	1.012	0.0	12.0(0.0)
3	S	139.00	1331.75	477.62	47.8  40.8	100.0	2.500	1.007	3.5	12.0(0.0)
4	S	0.00	1920.39	189.61	47.5  40.5	100.0	1.000	1.009	0.0	12.0(0.0)

**COMBINAZIONI RARE IN ESERCIZIO - MASSIME TENSIONI NORMALI ED APERTURA FESSURE (NTC/EC2)**

Ver                    S = comb. verificata/ N = comb. non verificata  
Sc max               Massima tensione (positiva se di compressione) nel conglomerato [Mpa]  
Xc max, Yc max      Ascissa, Ordinata [cm] del punto corrisp. a Sc max (sistema rif. X,Y,O)  
Sf min                Minima tensione (negativa se di trazione) nell'acciaio [Mpa]  
Xs min, Ys min      Ascissa, Ordinata [cm] della barra corrisp. a Sf min (sistema rif. X,Y,O)  
Ac eff.                Area di calcestruzzo [cm<sup>2</sup>] in zona tesa considerata aderente alle barre  
As eff.                Area barre [cm<sup>2</sup>] in zona tesa considerate efficaci per l'apertura delle fessure

N°Comb	Ver	Sc max	Xc max	Yc max	Sf min	Xs min	Ys min	Ac eff.	As eff.
--------	-----	--------	--------	--------	--------	--------	--------	---------	---------

**RELAZIONE DI CALCOLO SCATOLARE**

COMMESSA	LOTTO	CODIFICA	DOCUMENTO	REV.	FOGLIO
LI02	02 D 78	CL	IN000 003	A	58 di 58

1	S	0.53	-50.0	50.0	4.2	-43.0	7.0	---	---
2	S	5.87	-50.0	50.0	-144.1	-43.0	7.0	1100	20.1

**COMBINAZIONI RARE IN ESERCIZIO - APERTURA FESSURE [§ 7.3.4 EC2]**

La sezione viene assunta sempre fessurata anche nel caso in cui la trazione minima del calcestruzzo sia inferiore a  $f_{ctm}$

Ver.	Esito della verifica
e1	Massima deformazione di trazione del calcestruzzo, valutata in sezione fessurata
e2	Minima deformazione di trazione del cls. (in sezione fessurata), valutata nella fibra più interna dell'area $A_{c\text{ eff}}$
k1	= 0.8 per barre ad aderenza migliorata [eq.(7.11)EC2]
kt	= 0.4 per comb. quasi permanenti / = 0.6 per comb.frequenti [cfr. eq.(7.9)EC2]
k2	= $(e1 + e2)/(2 \cdot e1)$ [eq.(7.13)EC2]
k3	= 3.400 Coeff. in eq.(7.11) come da annessi nazionali
k4	= 0.425 Coeff. in eq.(7.11) come da annessi nazionali
$\emptyset$	Diametro [mm] equivalente delle barre tese comprese nell'area efficace $A_{c\text{ eff}}$ [eq.(7.11)EC2]
Cf	Copriferro [mm] netto calcolato con riferimento alla barra più tesa
e sm - e cm	Differenza tra le deformazioni medie di acciaio e calcestruzzo [(7.8)EC2 e (C4.1.7)NTC] Tra parentesi: valore minimo = $0.6 S_{max} / E_s$ [(7.9)EC2 e (C4.1.8)NTC]
sr max	Massima distanza tra le fessure [mm]
wk	Apertura fessure in mm calcolata = $sr\ max \cdot (e_{sm} - e_{cm})$ [(7.8)EC2 e (C4.1.7)NTC]. Valore limite tra parentesi
Mx fess.	Componente momento di prima fessurazione intorno all'asse X [kNm]
My fess.	Componente momento di prima fessurazione intorno all'asse Y [kNm]

Comb.	Ver	e1	e2	k2	$\emptyset$	Cf	e sm - e cm	sr max	wk	Mx fess	My fess
1	S	-0.00058	0	---	---	---	---	---	0.000 (0.20)	-184.28	0.00
2	S	-0.00091	0	0.840	16.0	62	0.00043 (0.00043)	461	0.199 (0.20)	172.57	0.00

**COMBINAZIONI FREQUENTI IN ESERCIZIO - MASSIME TENSIONI NORMALI ED APERTURA FESSURE (NTC/EC2)**

N°Comb	Ver	Sc max	Xc max	Yc max	Sf min	Xs min	Ys min	Ac eff.	As eff.
1	S	0.01	50.0	50.0	0.2	-33.4	7.0	---	---
2	S	0.26	-50.0	50.0	3.5	-33.4	7.0	---	---

**COMBINAZIONI FREQUENTI IN ESERCIZIO - APERTURA FESSURE [§ 7.3.4 EC2]**

Comb.	Ver	e1	e2	k2	$\emptyset$	Cf	e sm - e cm	sr max	wk	Mx fess	My fess
1	S	-0.00048	0	---	---	---	---	---	0.000 (0.20)	-184.48	0.00
2	S	-0.00082	0	---	---	---	---	---	0.000 (0.20)	182.76	0.00

**COMBINAZIONI QUASI PERMANENTI IN ESERCIZIO - MASSIME TENSIONI NORMALI ED APERTURA FESSURE (NTC/EC2)**

N°Comb	Ver	Sc max	Xc max	Yc max	Sf min	Xs min	Ys min	Ac eff.	As eff.
1	S	0.27	-50.0	50.0	1.1	-33.4	7.0	---	---
2	S	2.51	-50.0	50.0	-58.7	-43.0	7.0	1100	20.1

**COMBINAZIONI QUASI PERMANENTI IN ESERCIZIO - APERTURA FESSURE [§ 7.3.4 EC2]**

Comb.	Ver	e1	e2	k2	$\emptyset$	Cf	e sm - e cm	sr max	wk	Mx fess	My fess
1	S	-0.00019	0	---	---	---	---	---	0.000 (0.20)	-187.84	0.00
2	S	-0.00037	0	0.838	16.0	62	0.00018 (0.00018)	460	0.081 (0.20)	175.60	0.00