

**NOTA:**  
Per la transizione tra rilevato ferroviario e gli attraversamenti scotolari  
(Vedasi Tab. L10202D78BZ0C000001A)

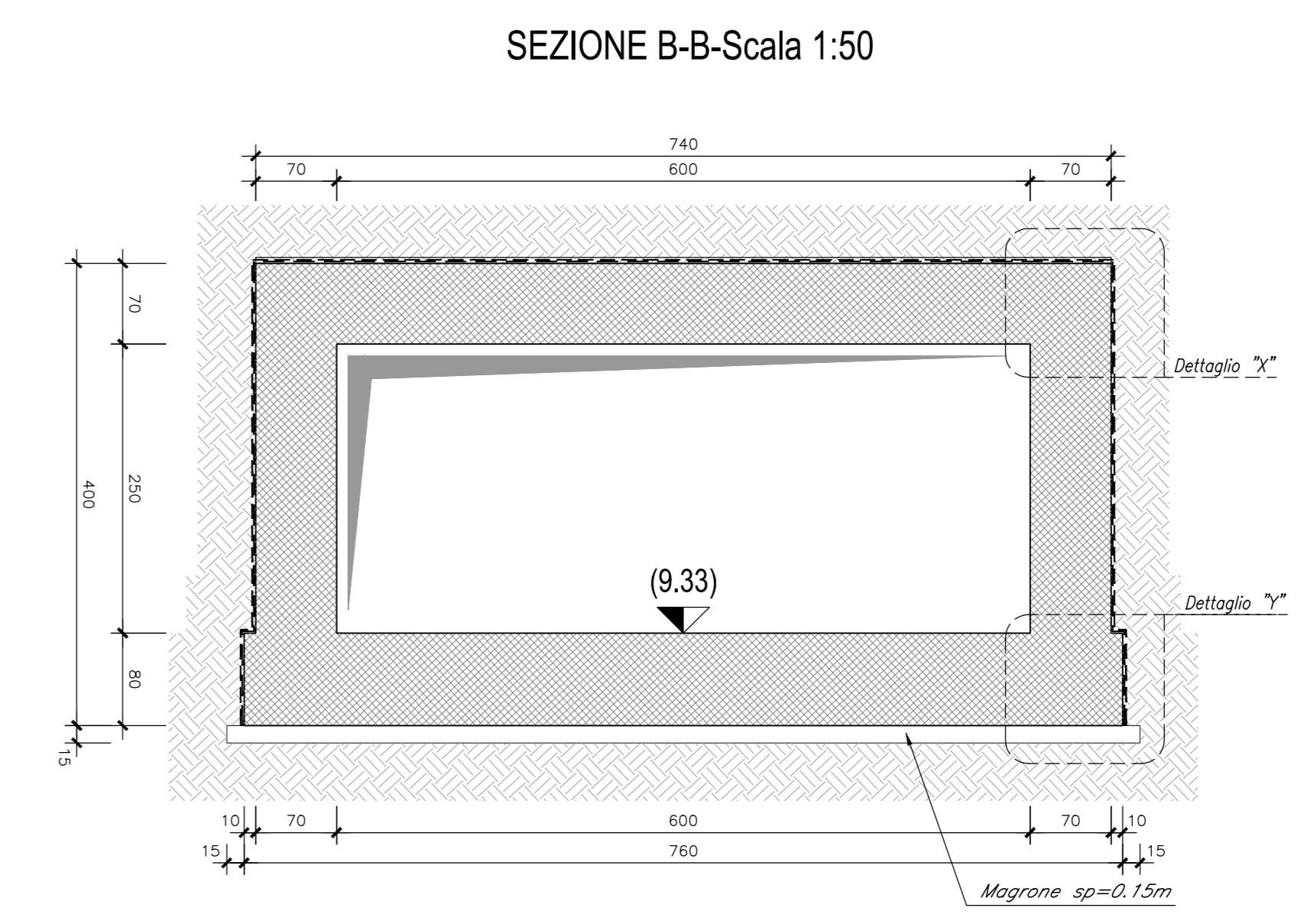

**NOTA**  
A monte o valle del rilevato ferroviario si sviluppa uno stradello di servizio. Per la risoluzione dell'interferenza idraulica con detto stradello si prevede l'inserimento di opere scotolari. Per ogni dettaglio si rimanda all'elaborato "L10202D78BZ0C000001A".

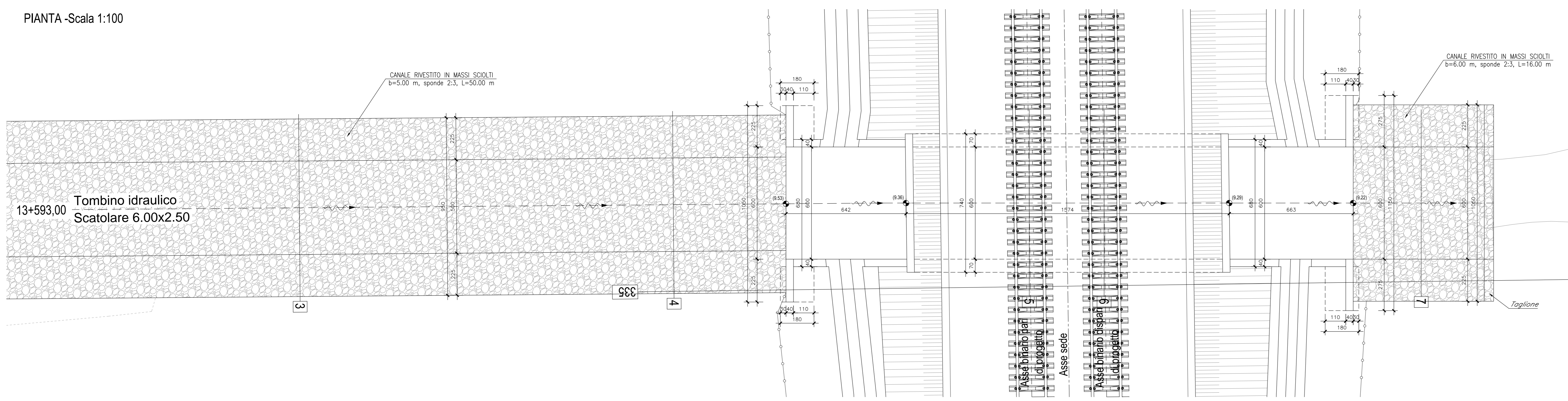

COMMITTENTE: **RFI** RETE FERROVIARIA ITALIANA GRUPPO FERROVIE DELLO STATO ITALIANE

PROGETTAZIONE: **ITALFER** INFRASTRUTTURE FERROVIARIE

**INFRASTRUTTURE FERROVIARIE STRATEGICHE DEFINITE DALLA LEGGE OBIETTIVO N.443/01**

**U.O. INFRASTRUTTURE SUD**

**PROGETTO DEFINITIVO**

**LINEA PESCARA - BARI**  
**RADDOPPIO DELLA TRATTA FERROVIARIA TERMOLI - LESINA**  
**LOTTI 2 e 3 - RADDOPPIO TERMOLI - RIPALTA**  
**IN - INTERFERENZE IDRAULICHE**  
IN26 - Tombino scotolare 6.00x2.50 al km 16+695  
Stralcio planimetrico, pianta e sezioni

SCALA: VARIE

COMMESSA	LOTTO	FASE	ENTE	TIPO DOC.	OPERA/DISCIPLINA	PROGR.	REV.
L102	02	D	78	AZ	IN2600	001	B

Rev.	Descrizione	Redatto	Data	Verificato	Data	Approvato	Data	Autorizzato Data
A	Emissione Definitiva	G. Di Sarno	17/05/2019	A. Tosti	17/05/2019	B. Bianchi	17/05/2019	17/05/2019
B	Emissione Definitiva	G. Di Sarno	17/05/2019	B. Bianchi	17/05/2019	B. Bianchi	17/05/2019	17/05/2019

File: L10202D78AZIN2600001B.DWG