

PIANTA ALLO SPICCATO-Scala 1:100

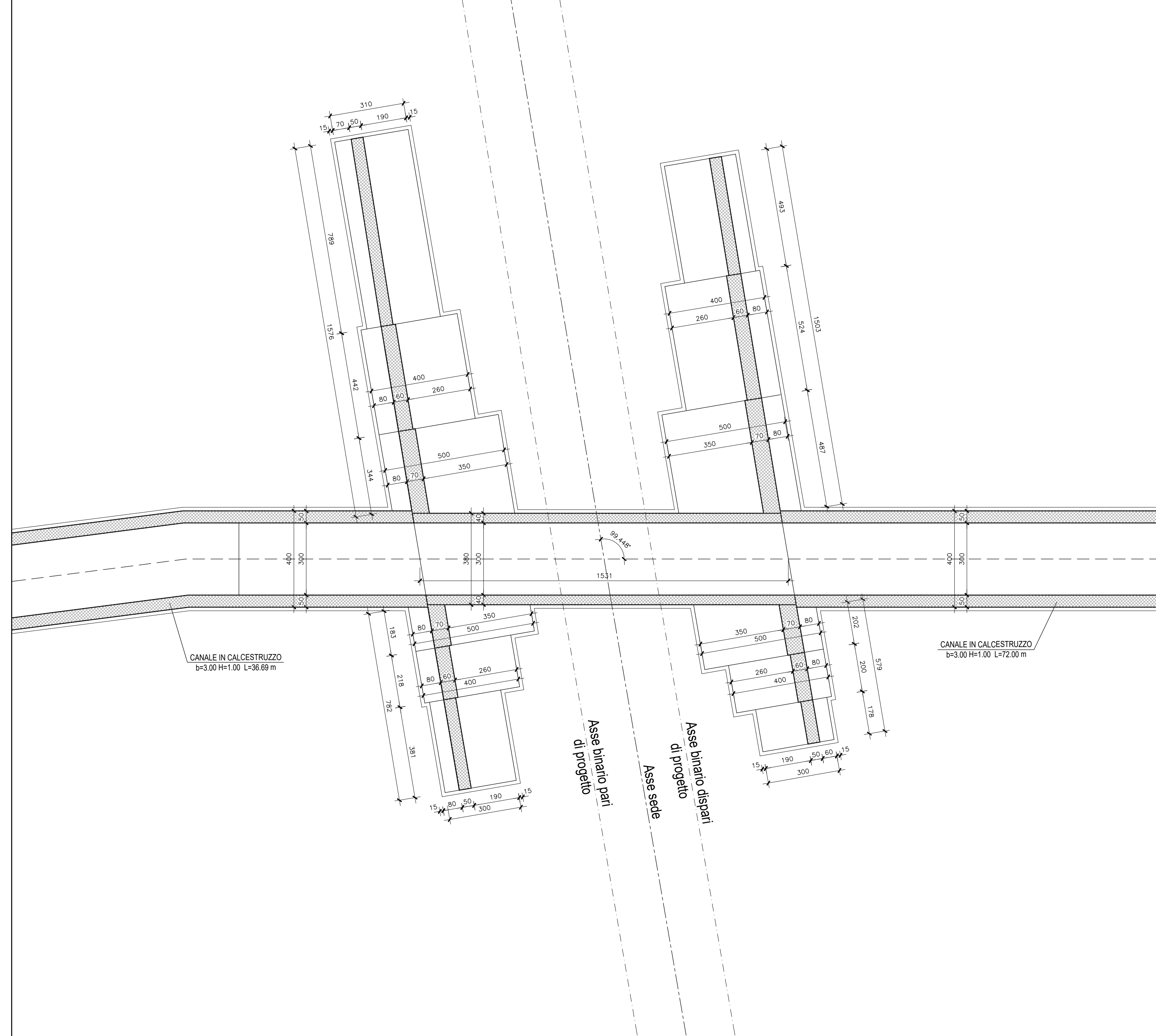

SEZIONE A-A-Scala 1:50

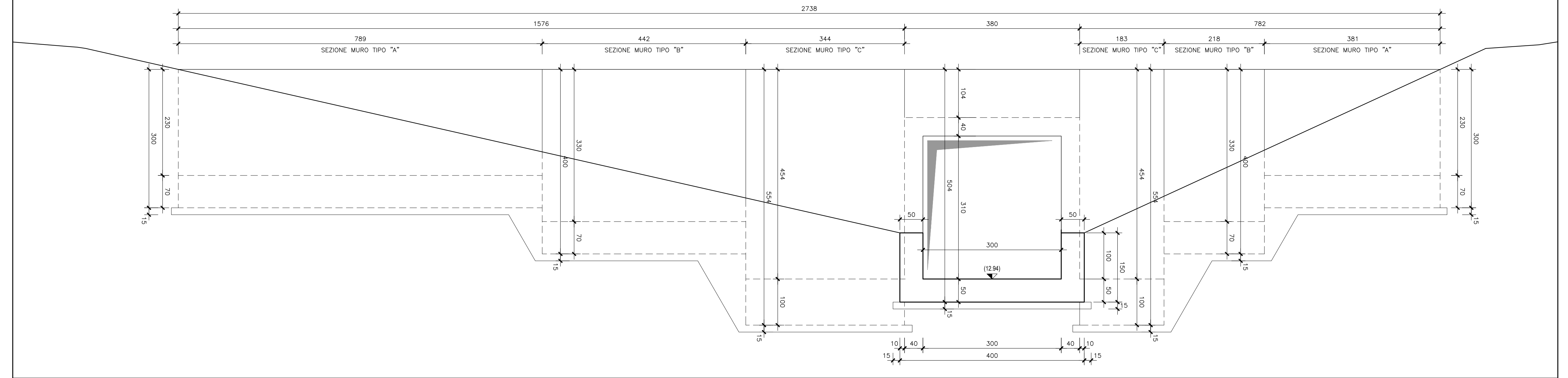

SEZIONE C-C-Scala 1:50

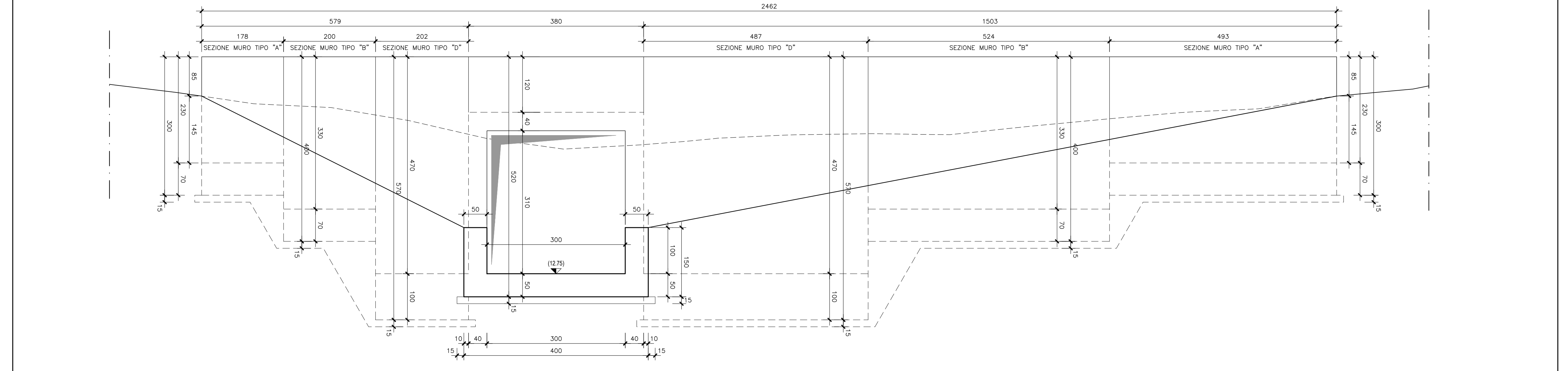

SEZIONE LONGITUDINALE-Scala 1:50

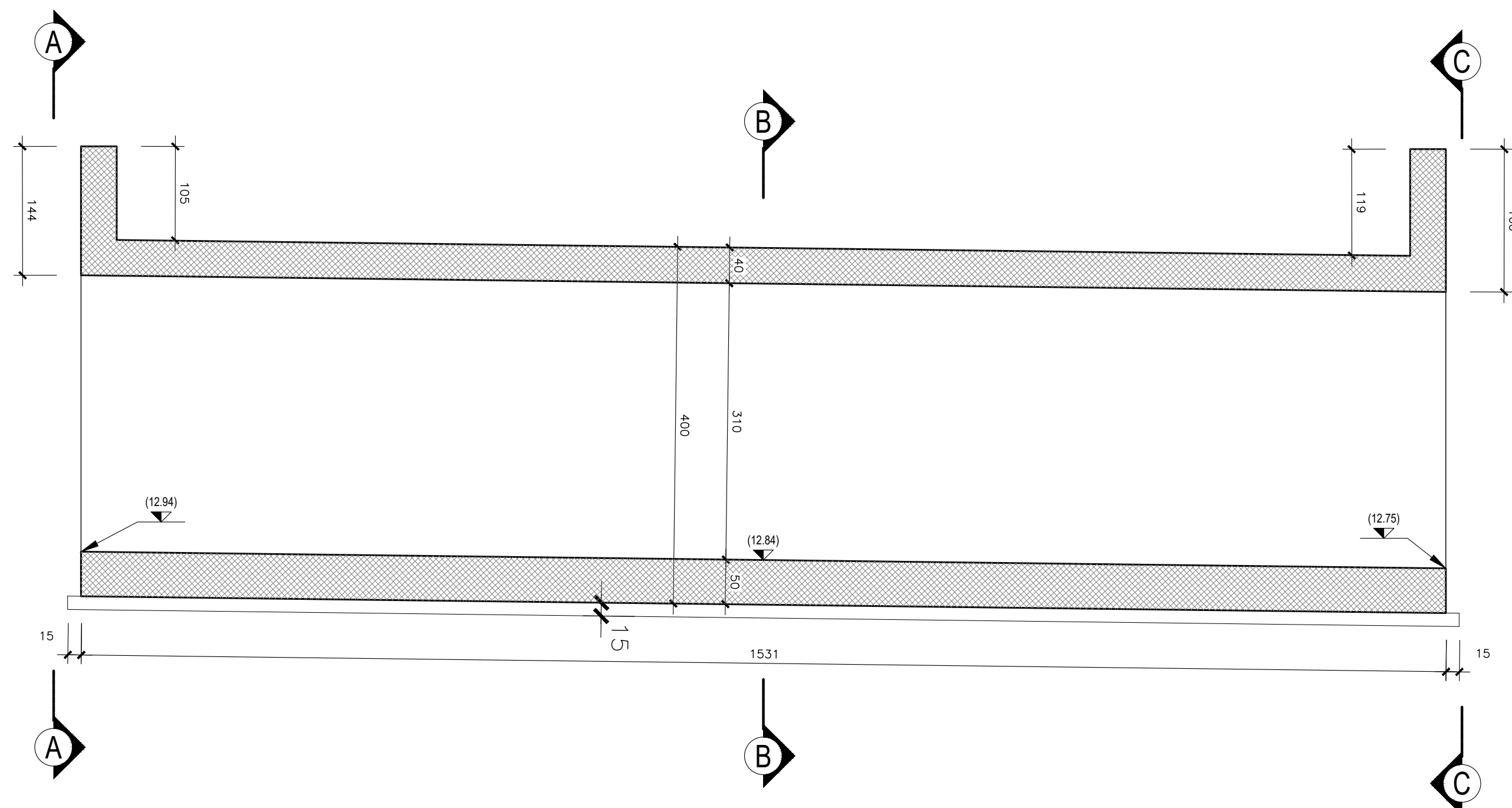

SEZIONE MURO TIPO "A" - Scala 1:50

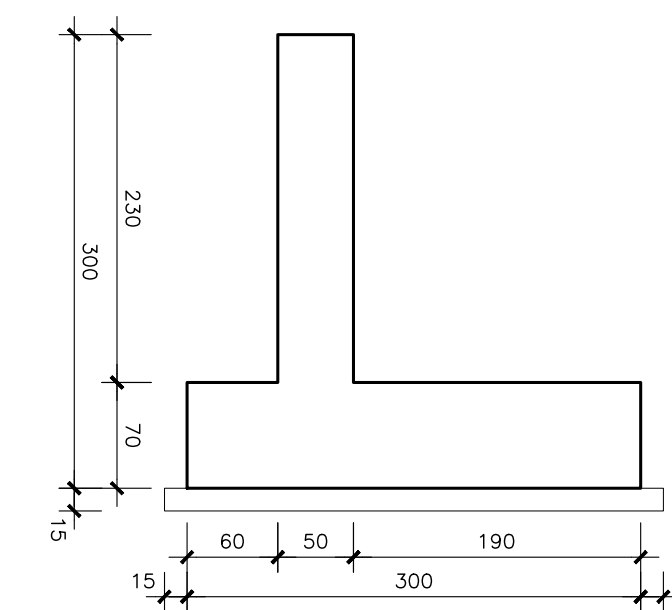

SEZIONE MURO TIPO "B" - Scala 1:50

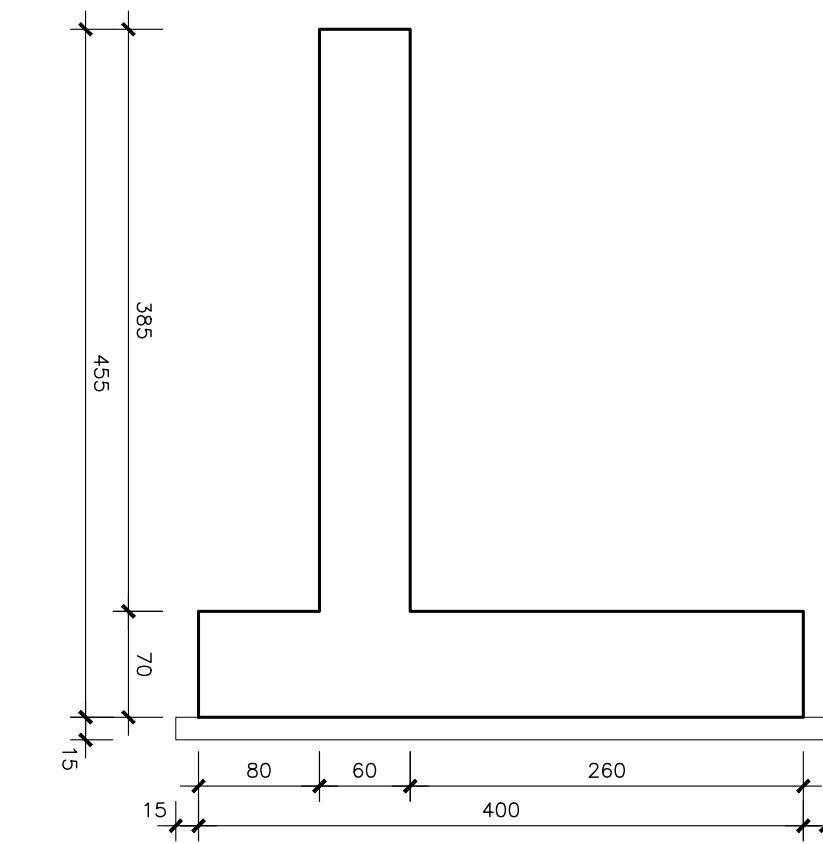

SEZIONE MURO TIPO "C" - Scala 1:50

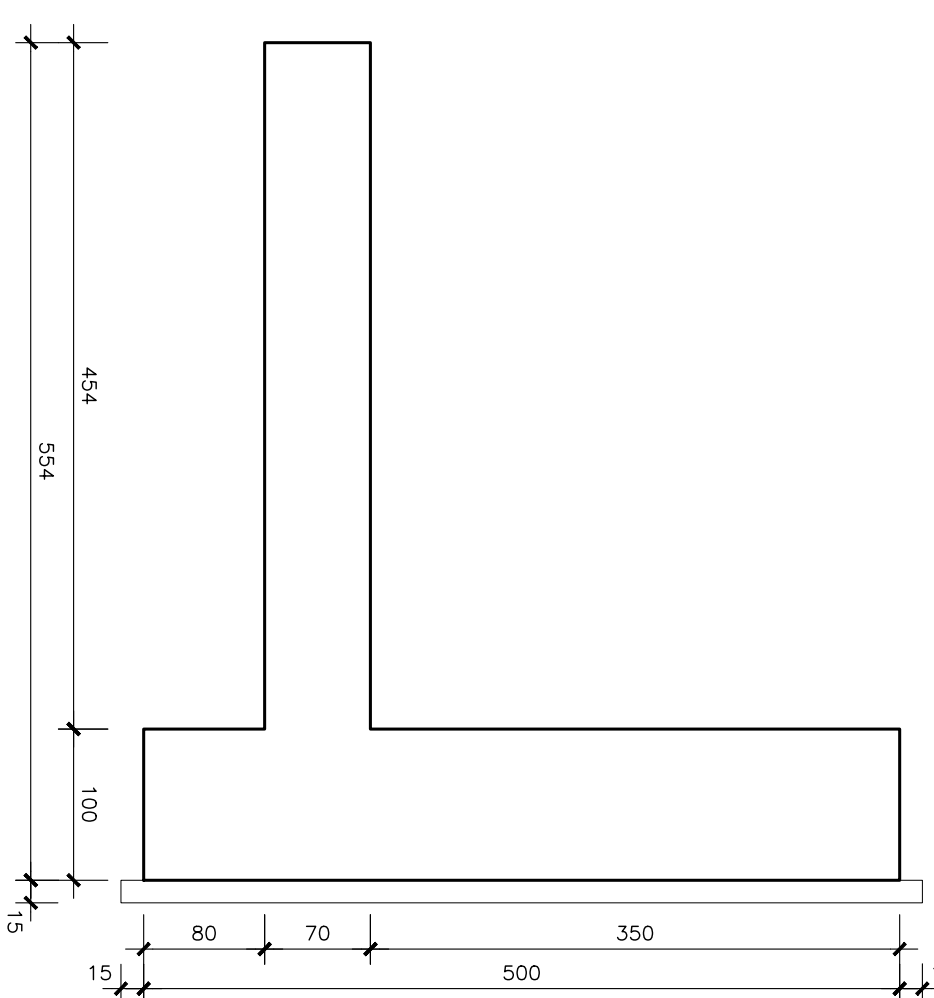

SEZIONE MURO TIPO "D" - Scala 1:50

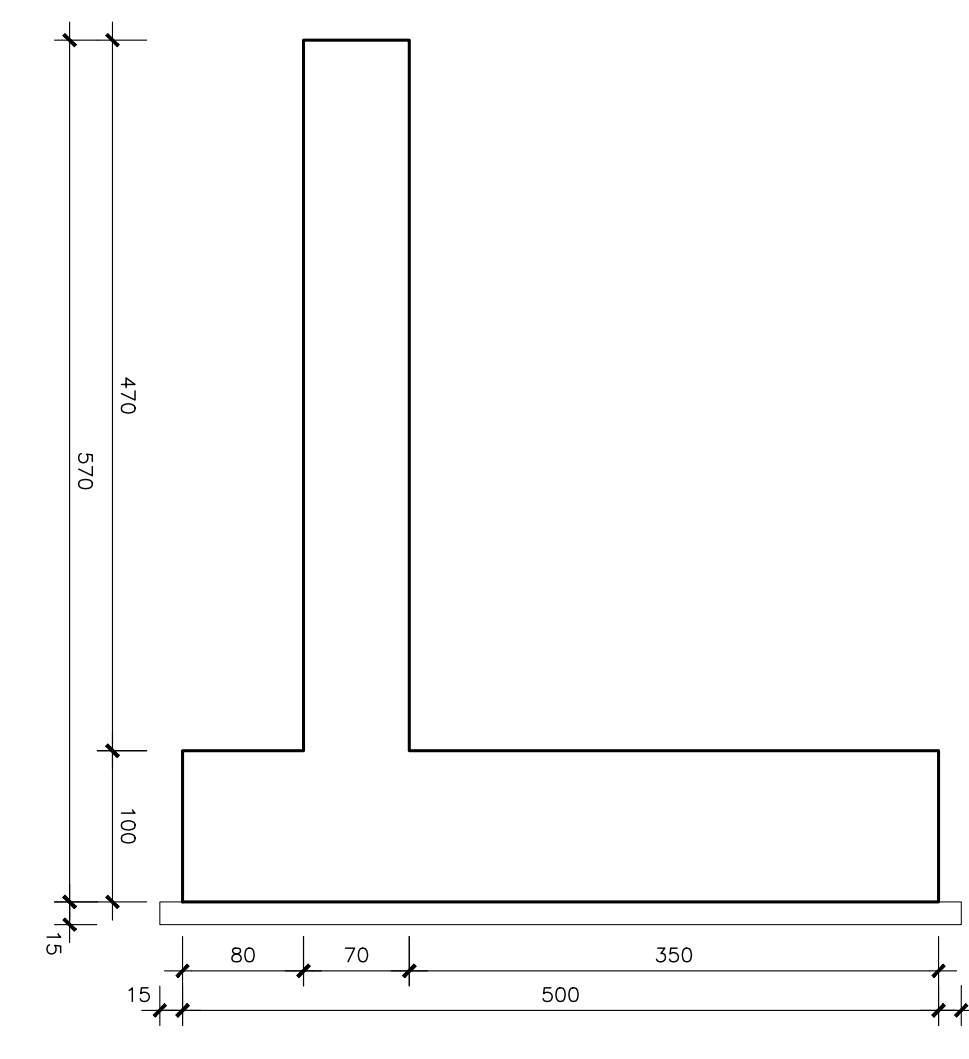

SEZIONE B-B-Scala 1:50

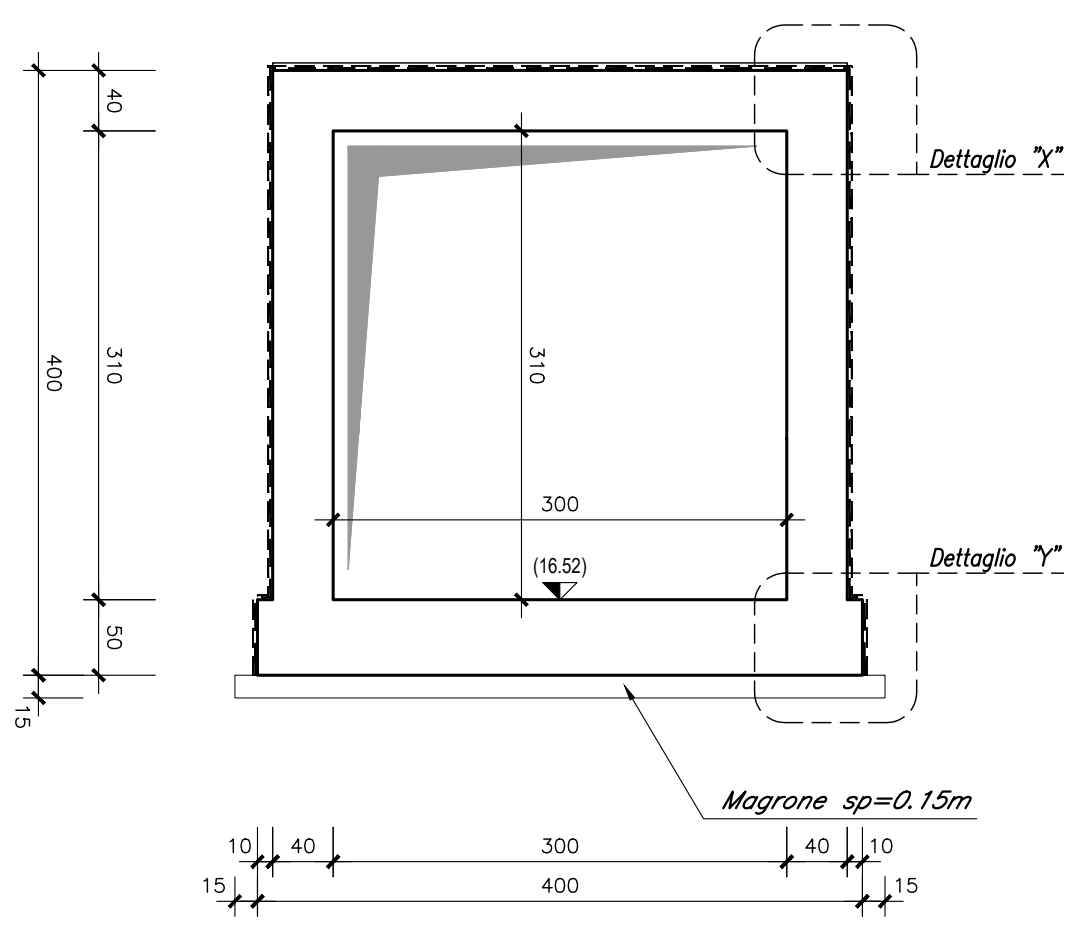

DETTAGLIO "X"-Scala 1:20

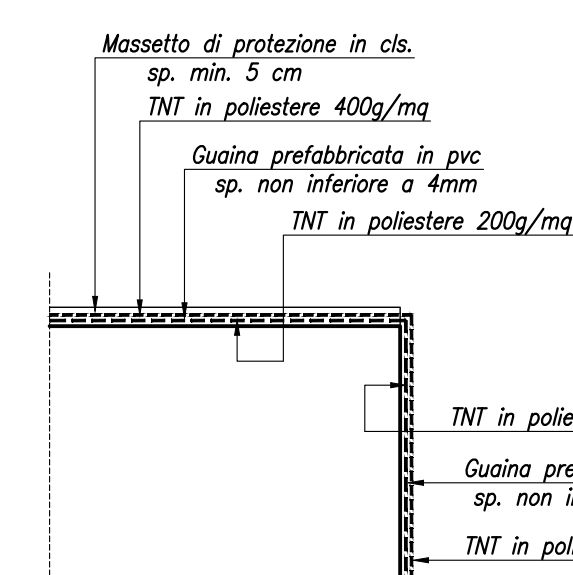

DETTAGLIO "Y"-Scala 1:20

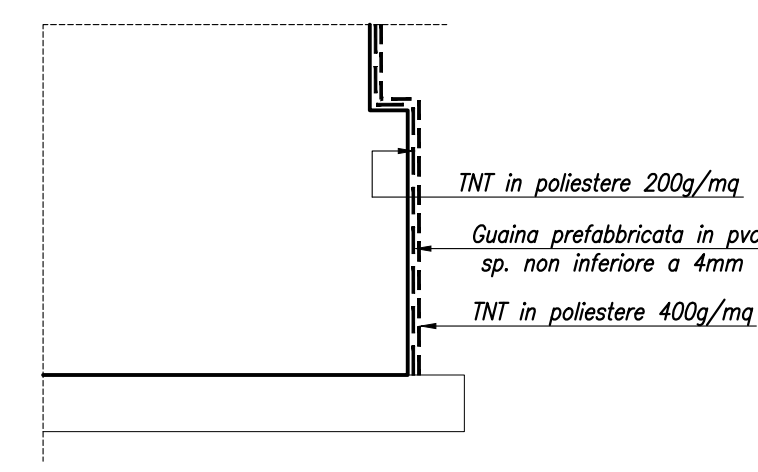

NOTA

Per la tabella materiali e l'incidenza delle armature si rimanda all'elaborato "U0202078RH00000001A"

COMMITTENTE:



PROGETTAZIONE:



INFRASTRUTTURE FERROVIARIE STRATEGICHE DEFINITE DALLA LEGGE OBIETTIVO N.443/01

U.O. INFRASTRUTTURE SUD

PROGETTO DEFINITIVO

LINEA PESCARA - BARI
RADDOPPIO DELLA TRATTA FERROVIARIA TERMOLI - LESINA
Lotti 2 e 3 - RADDOPPIO TERMOLI - RIPALTA

IN - INTERFERENZE IDRAULICHE
IN40 - Tombino scottolare 3.00x3.10 al km 22+361
Carpenteria

COMMESSA	LOTTO	FASE	ENTE	TIPO DOC.	OPERADISCIPLINA	PROGR.	REV.
LI02	02	D	78	BZ	IN4000	001	B

Rev.	Descrizione	Redatto	Data	Verificato	Data	Approvato	Data	Autorizzato Data
A	Emissione Definitiva	G. Di Sarò	Novembre 2019	A. Neri	Novembre 2019	B. Blasi	Novembre 2019	G. Saverio
B	Emissione Definitiva	G. Di Sarò	Maggio 2019	R. Di Sarò	Maggio 2019	B. Blasi	Maggio 2019	Maggio 2019

File: LI0202078BZIN4000001B.DWG