

PIANTA MURI PERIMETRALI
SCALA 1:200

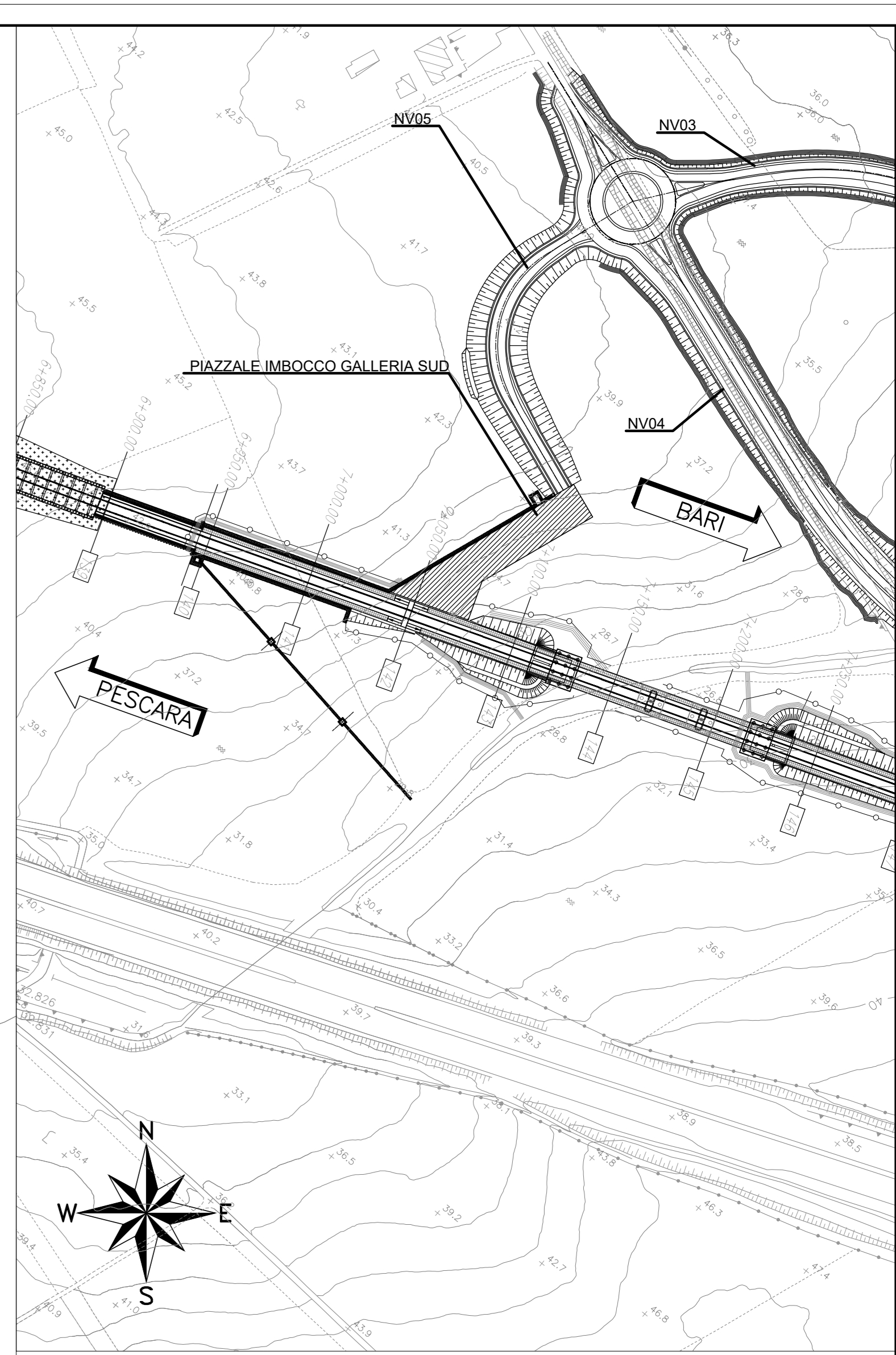
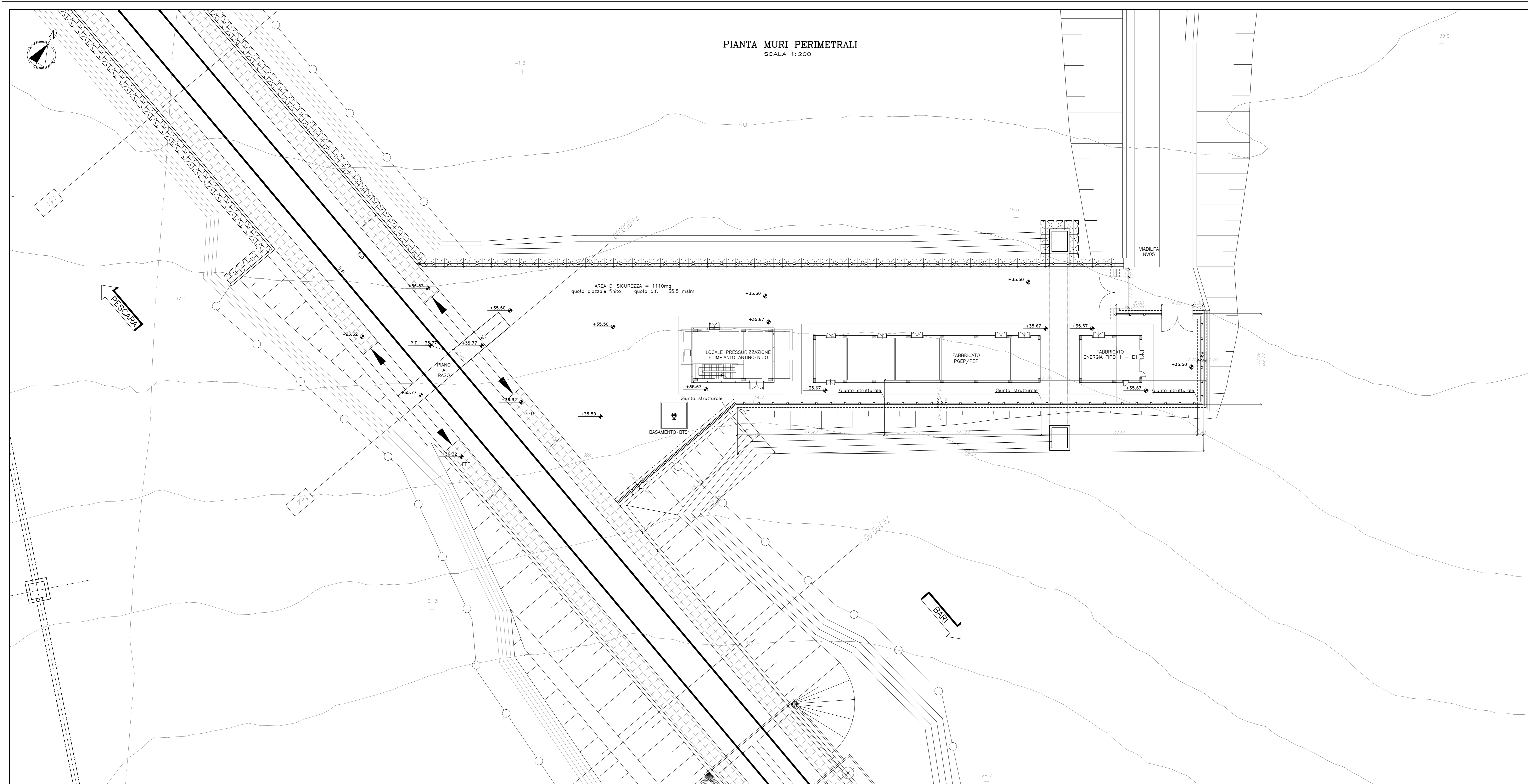

KEY PLAN
scala 1:2000

- NOTE RIFERIMENTO ALLE TAVOLE:
- PER LE CARATTERISTICHE DEI MATERIALI SI RIMANDA AGLI ELABORATI SPECIFICI
 - PER LE INCIDENZE DELLE ARMATURE SI RIMANDA AGLI ELABORATI SPECIFICI
 - PER I PARTICOLARI TIPOLOGICI SULLE OPERE DI DRENAGGIO E PARTICOLARI IDRAULICI SI RIMANDA AGLI ELABORATI SPECIFICI
 - PER I PARTICOLARI DELLE RECINZIONI SI RIMANDA AGLI ELABORATI SPECIFICI

N.B.: Per la tabella materiali e incidenze armature delle Opere Civili si rimanda all'elaborato LI0202 D78 RH OC0000 001

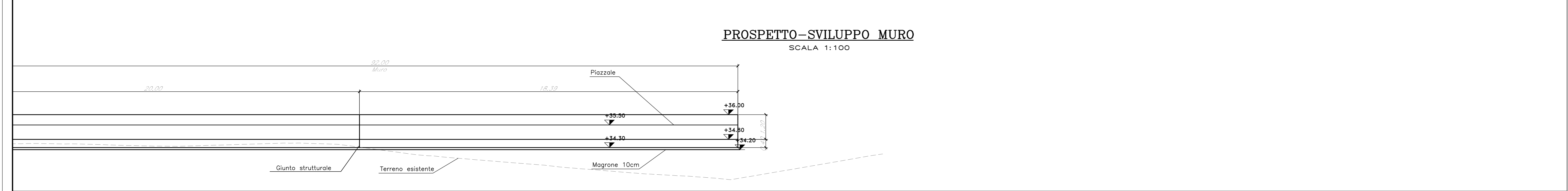

COMMITTENTE: **RFI** RETE FERROVIARIA ITALIANA GRUPPO FERROVIE DELLO STATO ITALIANO

PROGETTAZIONE: **ITALFERR** GRUPPO FERROVIE DELLO STATO ITALIANO

INFRASTRUTTURE FERROVIARIE STRATEGICHE DEFINITE DALLA LEGGE OBIETTIVO N.443/01

U.O. INFRASTRUTTURE SUD

PROGETTO DEFINITIVO

LINEA PESCARA - BARI
RADDOPPIO DELLA TRATTA FERROVIARIA TERMOLI - LESINA
LOTTI 2 e 3 - RADDOPPIO TERMOLI - RIPALTA

Fabbricati e Piazzali
FA02 (Imbocco Sud Galleria)
Carpenteria muro recinzione

SCALA: **Varie**

Rev.	Descrizione	Redatto	Data	Verificato	Data	Approvato	Data	Autorizzato	Data
A	Consulenza Convegno	L. Fazio	Novembre 2018	A. Fazio	Novembre 2018	S. M. Bianchi	Novembre 2018	D. Tassi	Novembre 2018

File: LI0202D78BZFAD0203001A.DWG n. Elab.: