

**PROSPETTO**  
SCALA 1:5000  
**ELEVATION**  
SCALE 1:5000

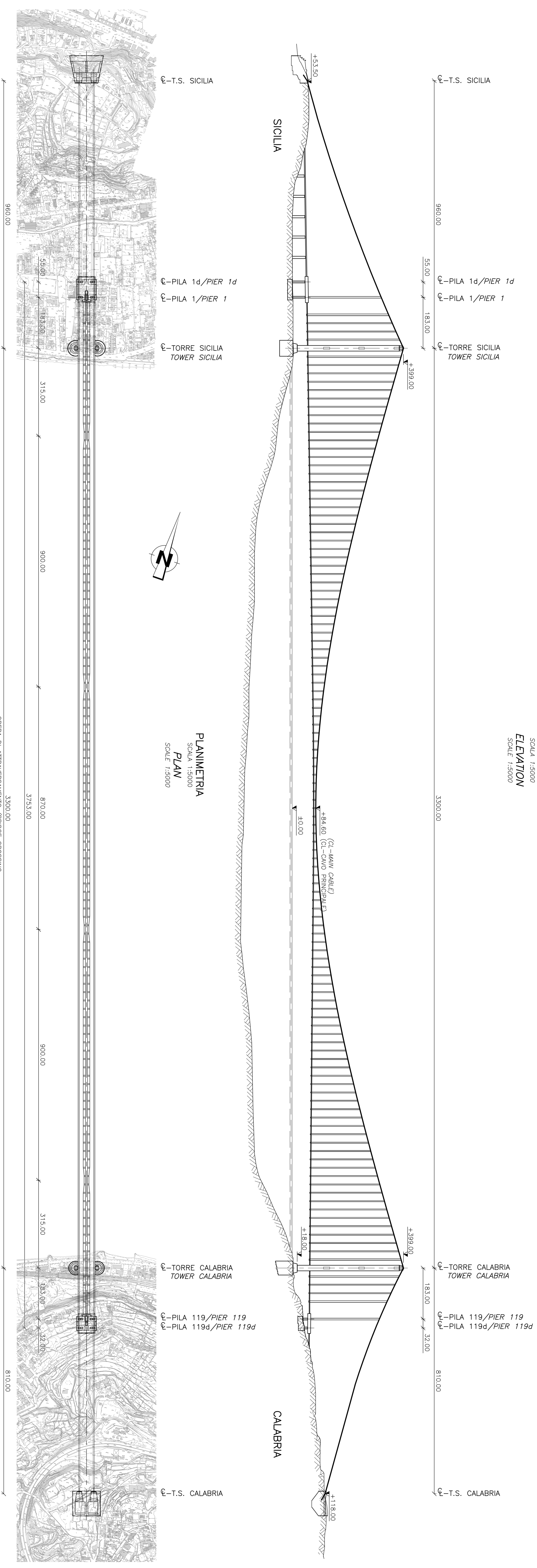

**PLANIMETRIA**  
SCALA 1:5000  
**PLAN**  
SCALE 1:5000

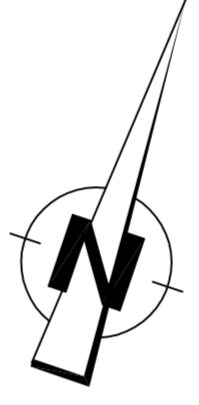

OPERA DI ATTRAVERSAMENTO / BRIDGE CROSSING

**BLOCCO D'ANCORAGGIO SICILIA**  
ANCHOR BLOCK SICILIA  
SCALA 1:1000  
SCALE 1:1000

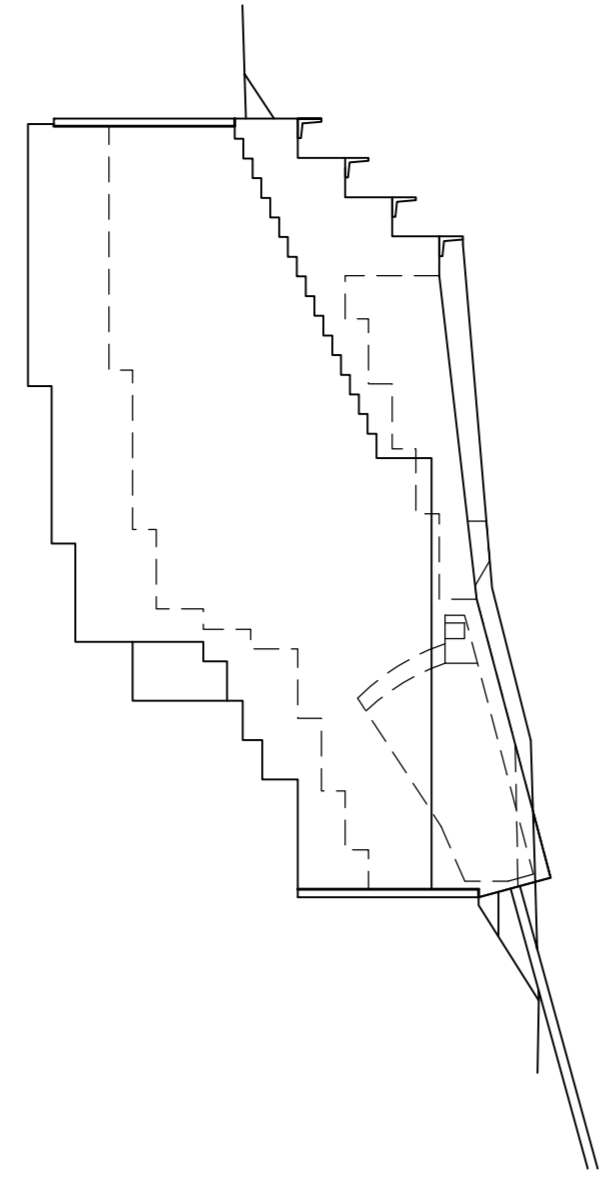

**TORRE, PROSPETTO**  
SCALA 1:2000  
**TOWER, ELEVATION**  
SCALE 1:2000

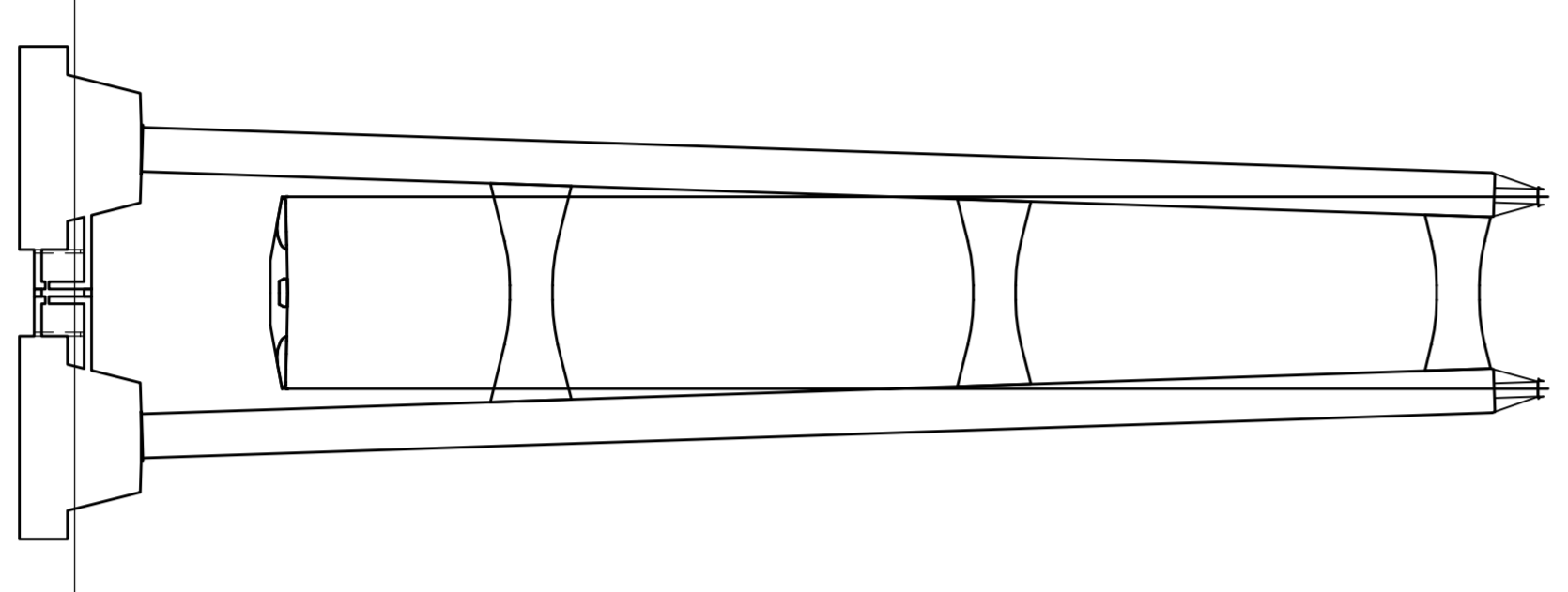

**IMPALCATO SOSPESO, SEZIONE TRASVERSALE**  
SUSPENDED DECK, CROSS SECTION  
SCALA 1:200  
SCALE 1:200

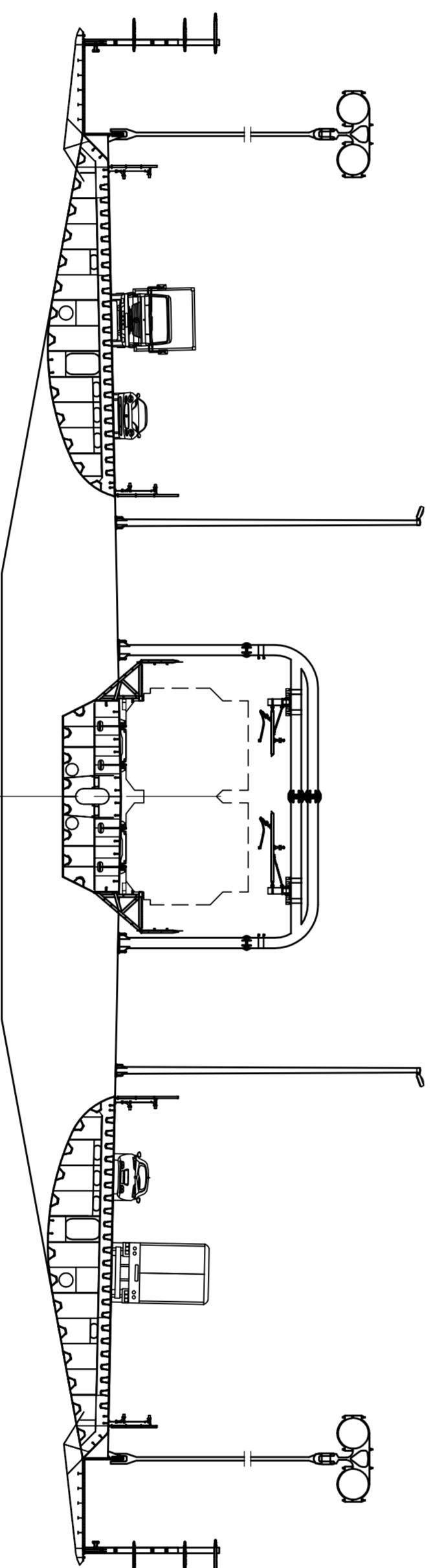

**BLOCCO D'ANCORAGGIO CALABRIA**  
ANCHOR BLOCK CALABRIA  
SCALA 1:1000  
SCALE 1:1000

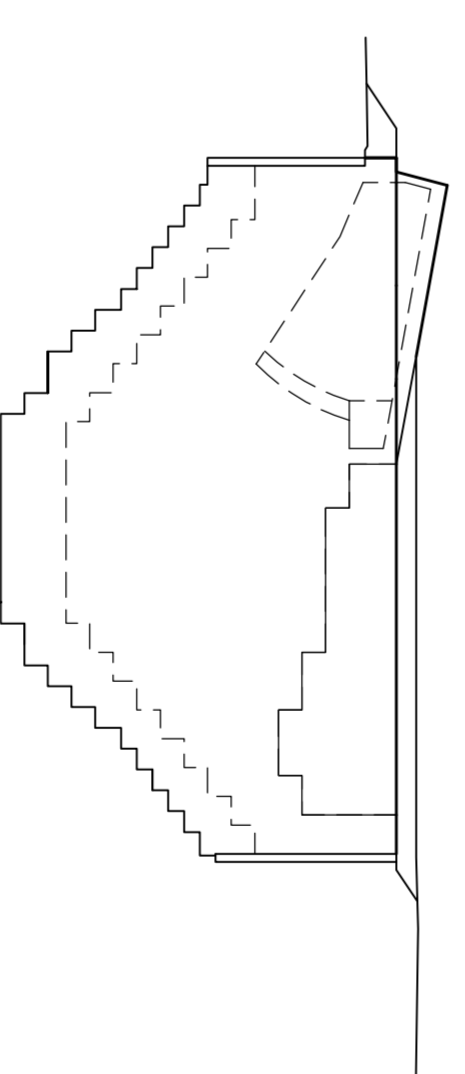

**BLOCCO D'ANCORAGGIO CALABRIA, PLANIMETRIA**  
ANCHOR BLOCK CALABRIA, PLAN  
SCALA 1:1000  
SCALE 1:1000

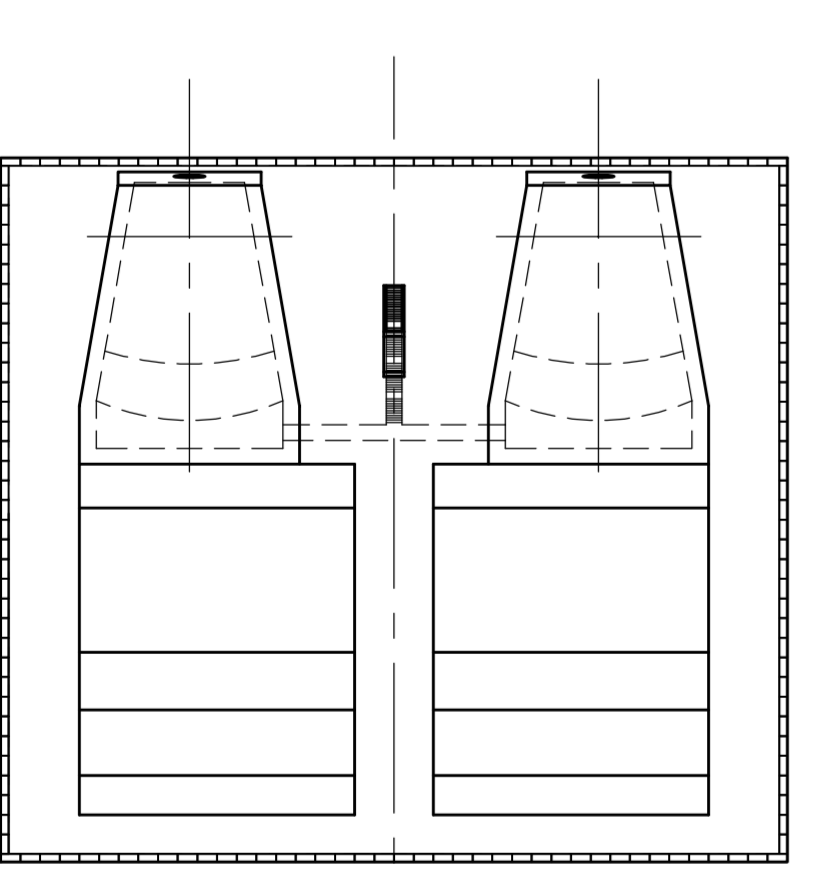

**DETTAGLIO IMPALCATO SOSPESO, PROSPETTO**  
DETAIL SUSPENDED DECK, ELEVATION  
SCALA 1:200  
SCALE 1:200

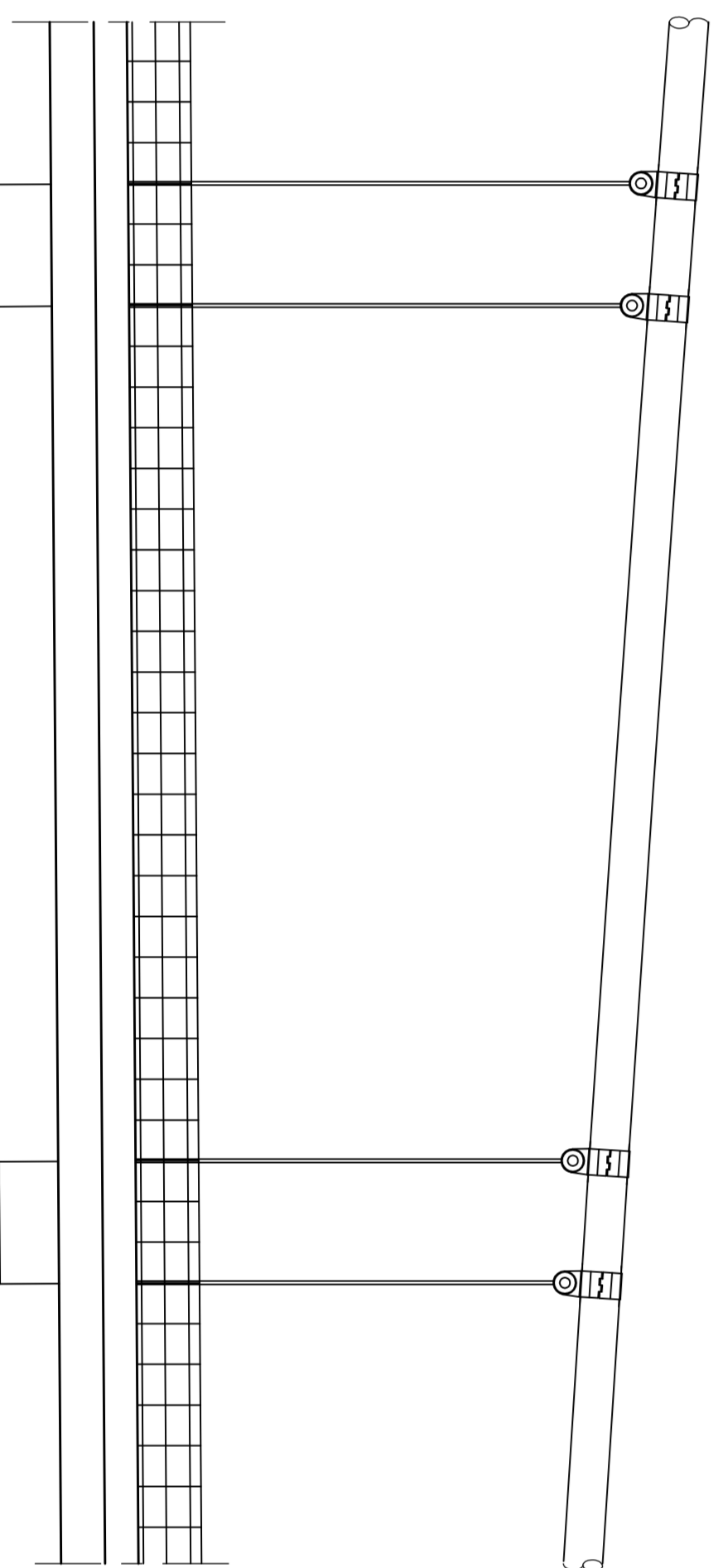

**BLOCCO D'ANCORAGGIO SICILIA, PLANIMETRIA**  
ANCHOR BLOCK SICILIA, PLAN  
SCALA 1:1000  
SCALE 1:1000

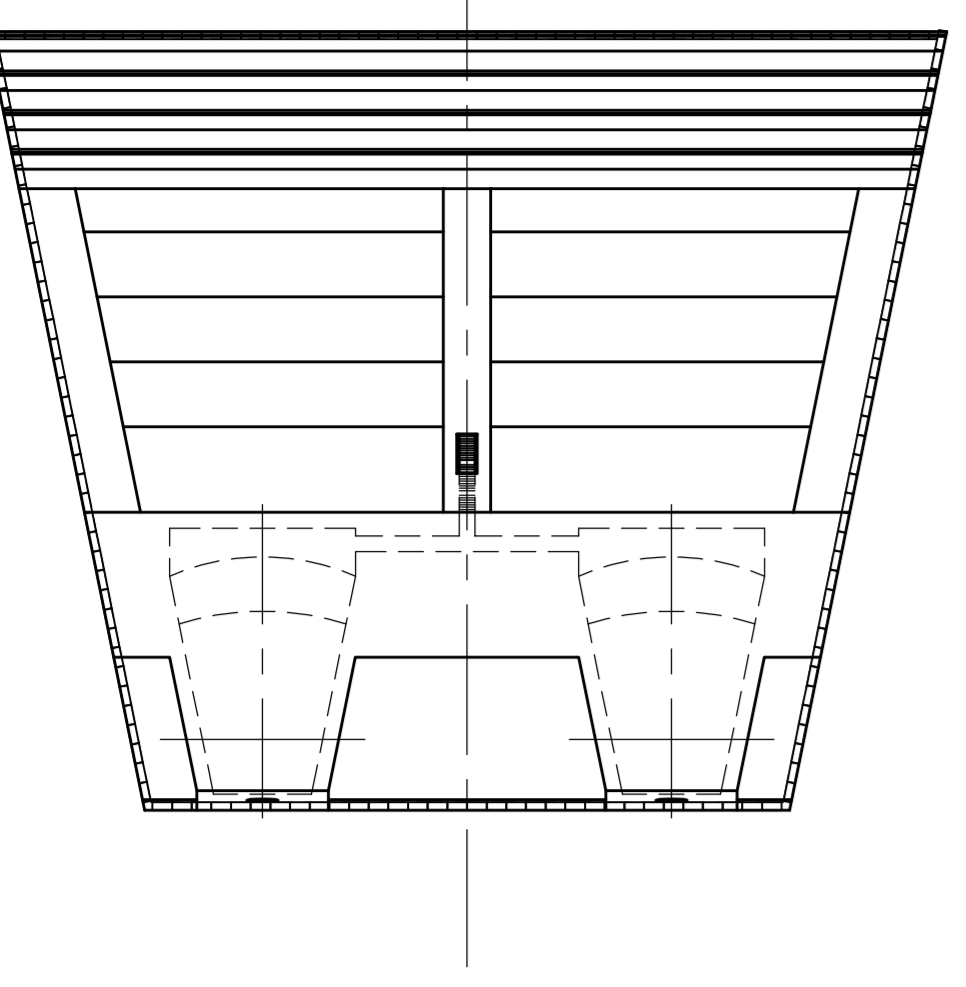

**NOTE:** TUTTE LE DIMENSIONI SONO IN METRI, SALVO OVE DIVERSAMENTE INDICATO. LE QUOTE ALTIMETRICHE SONO IN METRI (S.M.).

**LEGENDA:** PUNTO DI DEVAZIONE TEORICA DEI CAVI NEI PENDOLI DI DEVAZIONE

**NOTES:** DIMENSIONS ARE IN METRES UNLESS OTHERWISE NOTED. LEVELS ARE IN METRES (L.M.).

**LEGENDS:** THEORETICAL CABLE POINT AT SPLAY SADDLE

Logo for **Stretto di Messina** and **Eurolink**.  
PONTESULLO STRETTO DI MESSINA  
PROGETTO DEFINITIVO

EUROLINK S.P.A.  
INGEGNERIA S.A. (Autonoma)  
CONSORZIO AMBITO DI GESTIONE DEL C.A.C. STRETTO DI MESSINA (Autonoma)  
SOCIETA' S.P.A. (Autonoma) CO.I.M. (Autonoma)  
SIRENANA S.P.A. (Autonoma)  
A.C.I.S.P.A. (Autonoma)

IL PROGETTISTA  
**COWI**  
ING. EM. ME  
DATE: 05.11.2011  
Oscar Ingeng. Milano  
#1248

IL CONTRIBUENTE GENERALE  
**STRETTO DI MESSINA**  
Direzionale  
e RUP (Verdace)  
ING. G. Rossmagari

STRETTO DI MESSINA  
Amministrazione Delegata  
(Art. 9, Statuto)

**OPERA D'ATTRAVERSAMENTO**  
SOVRASTRUTTURE  
ELEMENTI DI CARATTERE GENERALE  
PLANIMETRIA E PROSPETTO GENERALE  
**PS0009\_F0**

CODICE [ C | G | I | O | O | P | P | X | D | P | S | V | O | I | O | I | O | I | O | I | O | I ] 0 2 [ F0 ]  
DATA  
REV. 20/09/2011  
DESCRIZIONE  
VERSIONE FINALE

REDAZIONE: P/L/SI  
VERIFICAZIONE: P/L/SI  
AUT. E.M.  
L/SI/SI

NO.	REV.	DATA	DESCRIZIONE	VERSIONE	REDAZIONE	VERIFICAZIONE	AUT.
1	01	20/09/2011	ESPOSIZIONE FINALE	FINAL	P/L/SI	P/L/SI	E.M./L/SI/SI