

SEZIONE LONGITUDINALE A-A

TRAVE

Scala 1:20 (misure in cm)

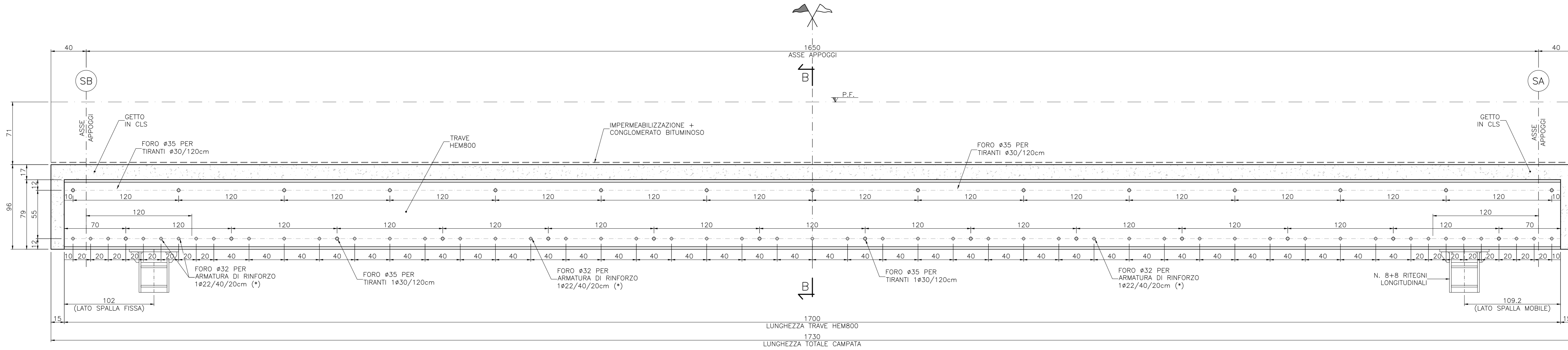

(*) 1#22/20 PER I PRIMI 120cm DA ASSE APPOGGI

NOTE

- GLI IMPALCATI SONO REALIZZATI CON TRAVI IN ACCIAIO A DOPPIO I, INGLOBATE IN UN GETTO DI CLS. AL LEMBO INFERIORE LE TRAVI SONO LASCIATE SCOPERTE E PROTETTE CON VERNICIATURA;
- PER LE TRAVI DA INGLOBARE NEL GETTO PREVEDERE LA SABBIAIURA A METALLO QUASI BIANCO (GRADO SA 2.5) E SUCCESSIVI CICLI DI PROTEZIONE COME DA INDICAZIONI DEL MANUALE DI PROGETTAZIONE RFI DTC SI PS MA IFS 001 B.
- ALLO SCOPO DI MANTENERE STABILI LE TRAVI DURANTI LE FASI COSTRUTTIVE, LE STESSO DEVONO ESSERE COLLEGATE IN SENSO TRASVERSALE DA DUE ORDINI DI TIRANTI $\phi 30/120$ cm IN ACCIAIO PASSANTI ATTRAVERSO L'ANIMA;
- SU TUTTA LA LARGHEZZA DELL'IMPALCATO DEVE ESSERE DISPOSTA INFERIORMENTE UN'ARMATURA TRASVERSALE COSTITUITA DA BARRE $\phi 22$ PASSO 40cm AD ESCLUSIONE DELLA ZONA IN PROSSIMITA' DEGLI APPOGGI OVE, PER UN'ESTENSIONE DI CIRCA 120cm, IL PASSO DELLE BARRE DEVE ESSERE PARI A 20cm. LE BARRE PASSERANNO ATTRAVERSO FORI PRATICATI NELLE ANIME DELLE TRAVI.
- PER IL DETTAGLIO DEL PARAPETTO METALLICO SI VEDA L'ELABORATO NMO220D26BZV11000001A.

INCIDENZA IMPALCATO = 70kg/mc

MATERIALI
PER LE CARATTERISTICHE DEI MATERIALI SI RIMANDA ALLO SPECIFICO ELABORATO: NMO220D26T00000001

PROGRESSIVE ASSE APPOGGI	
SA	23+735.42
SB	23+751.92

DETTAGLIO TRAVE
PROFILO HE800M

Scala 1:10 (misure in mm)

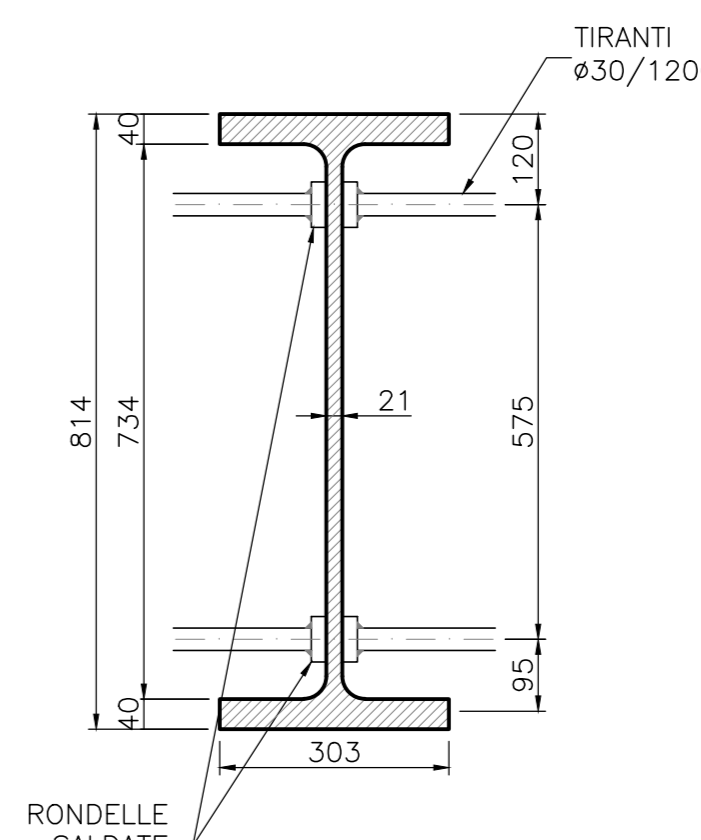

SEZIONE TRASVERSALE B-B

IMPALCATO

Scala 1:20 (misure in cm)

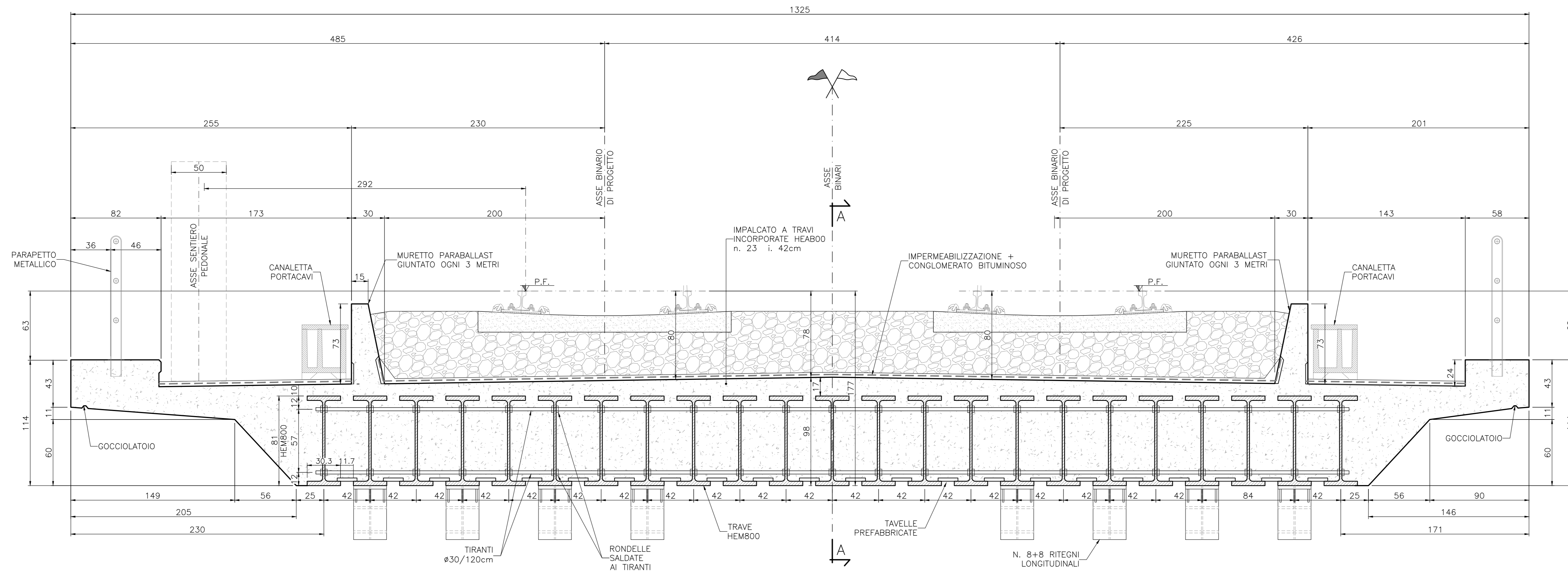

DETTAGLIO RITEGNI E RESPINGENTI LONGITUDINALI

Scala 1:10 (misure in mm)

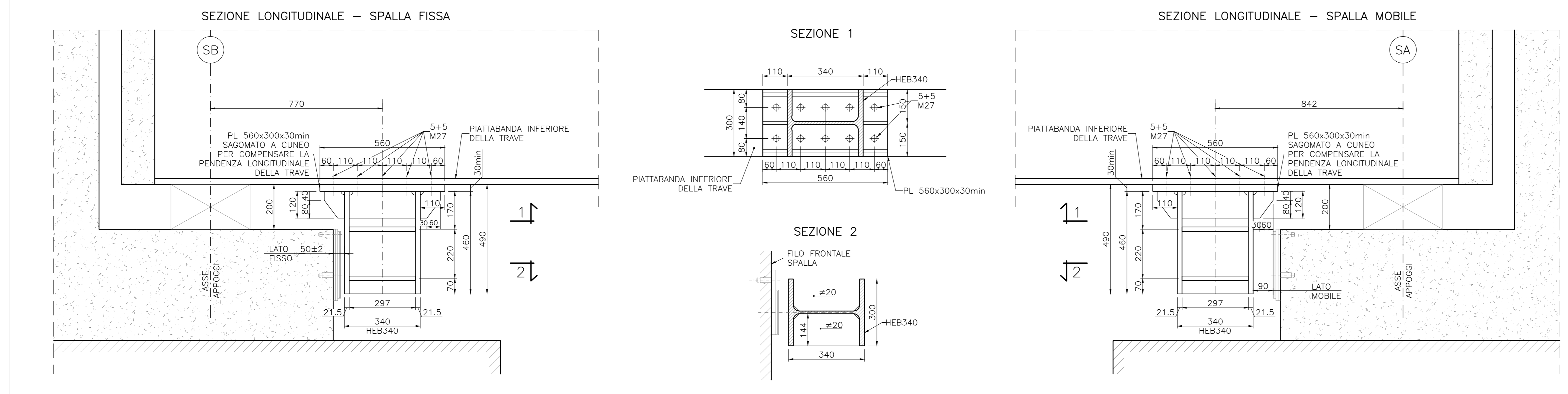

COMMITTENTE: **RFI** RETE FERROVIARIA ITALIANA GRUPPO FERROVIE DELLO STATO ITALIANE

PROGETTAZIONE: **ITALFER** GRUPPO FERROVIE DELLO STATO ITALIANE

CUP: J4710900030009

U.O. INFRASTRUTTURE NORD

PROGETTO DEFINITIVO

POTENZIAMENTO DELLA LINEA MILANO - GENOVA
QUADRUPPLICAMENTO TRATTA MILANO ROGOREDO - PAVIA
FASE 2 - QUADRUPPLICAMENTO PIEVE EMANUELE - PAVIA

OPERE PRINCIPALI - PONTI E VIADOTTI
V10 - SCAVALCO SOTTOVIA ST CANTONE TRE MIGLIA km 23+735.42
Impalcato a Travi Incorporate - Sezione Trasversale e Longitudinale

SCALA: VAR.

Rev.	Descrizione	Redatto	Data	Verificato	Data	Approvato	Data	Autografo
A	EMISSIONE ESECUTIVA		NOVEMBRE 2018		NOVEMBRE 2018		NOVEMBRE 2018	

FILE: NMO220D26BZV1100101A.dwg