

PROSPETTO 3
Scala: 1:100

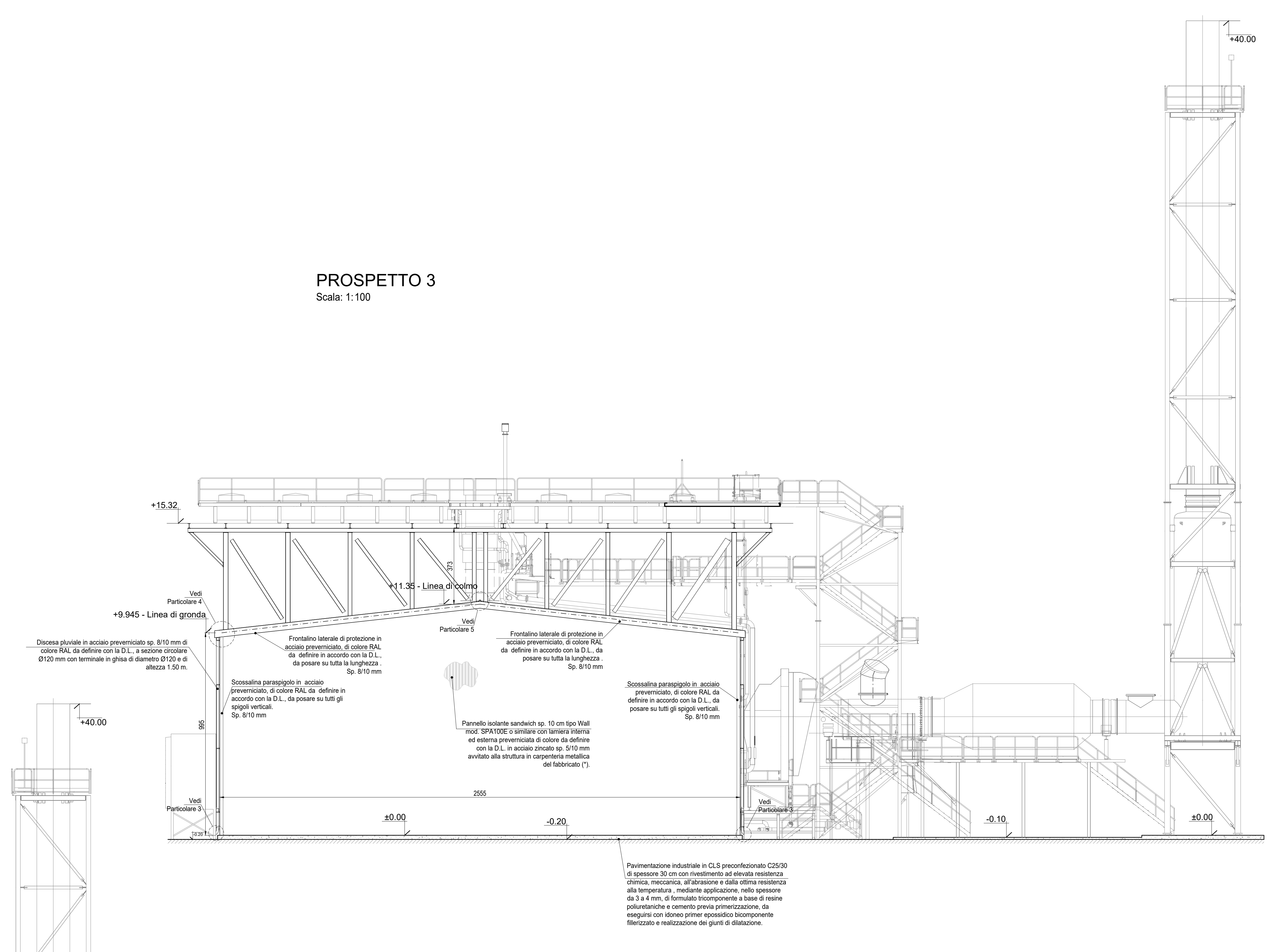

PROSPETTO 4
Scala: 1:100

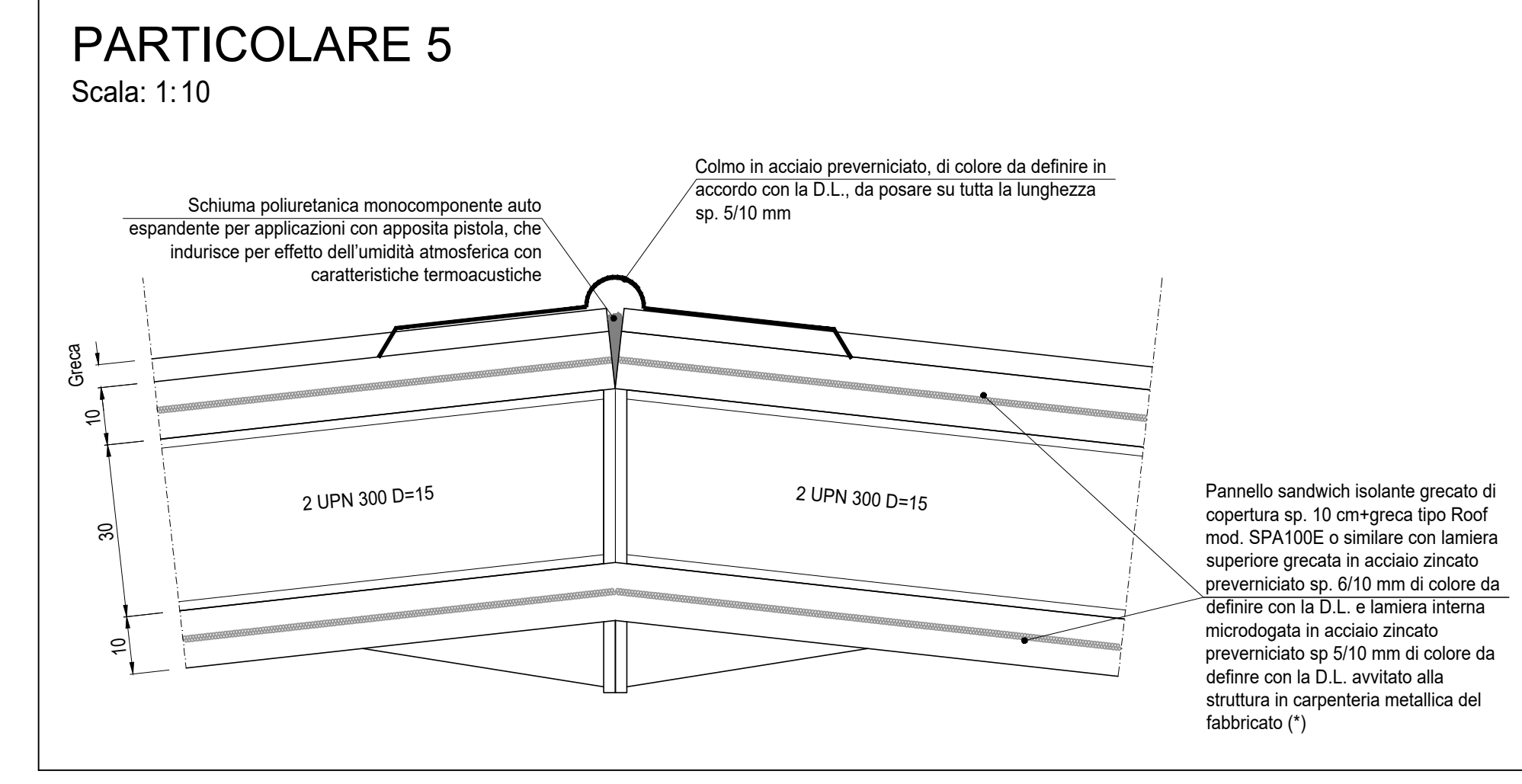
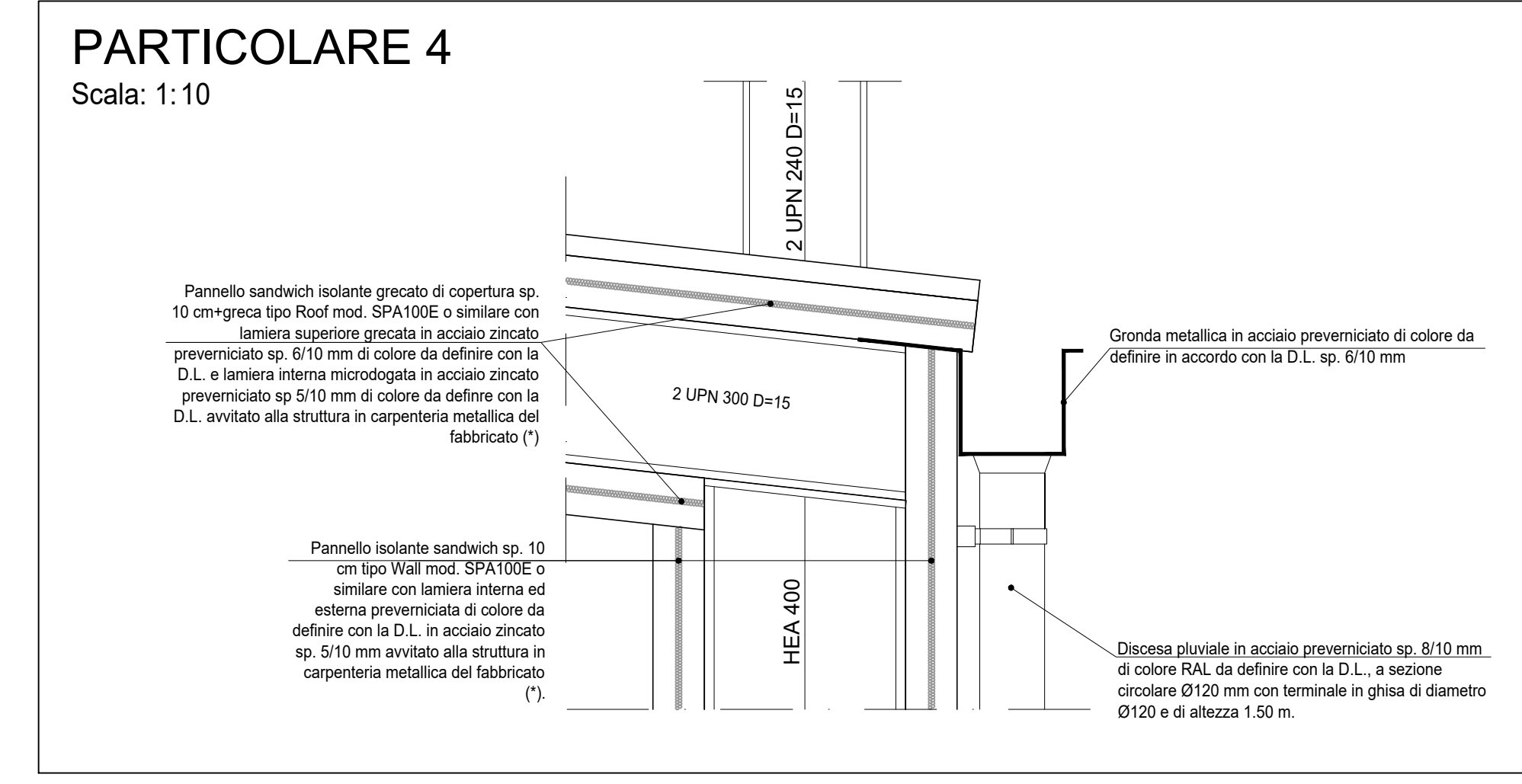
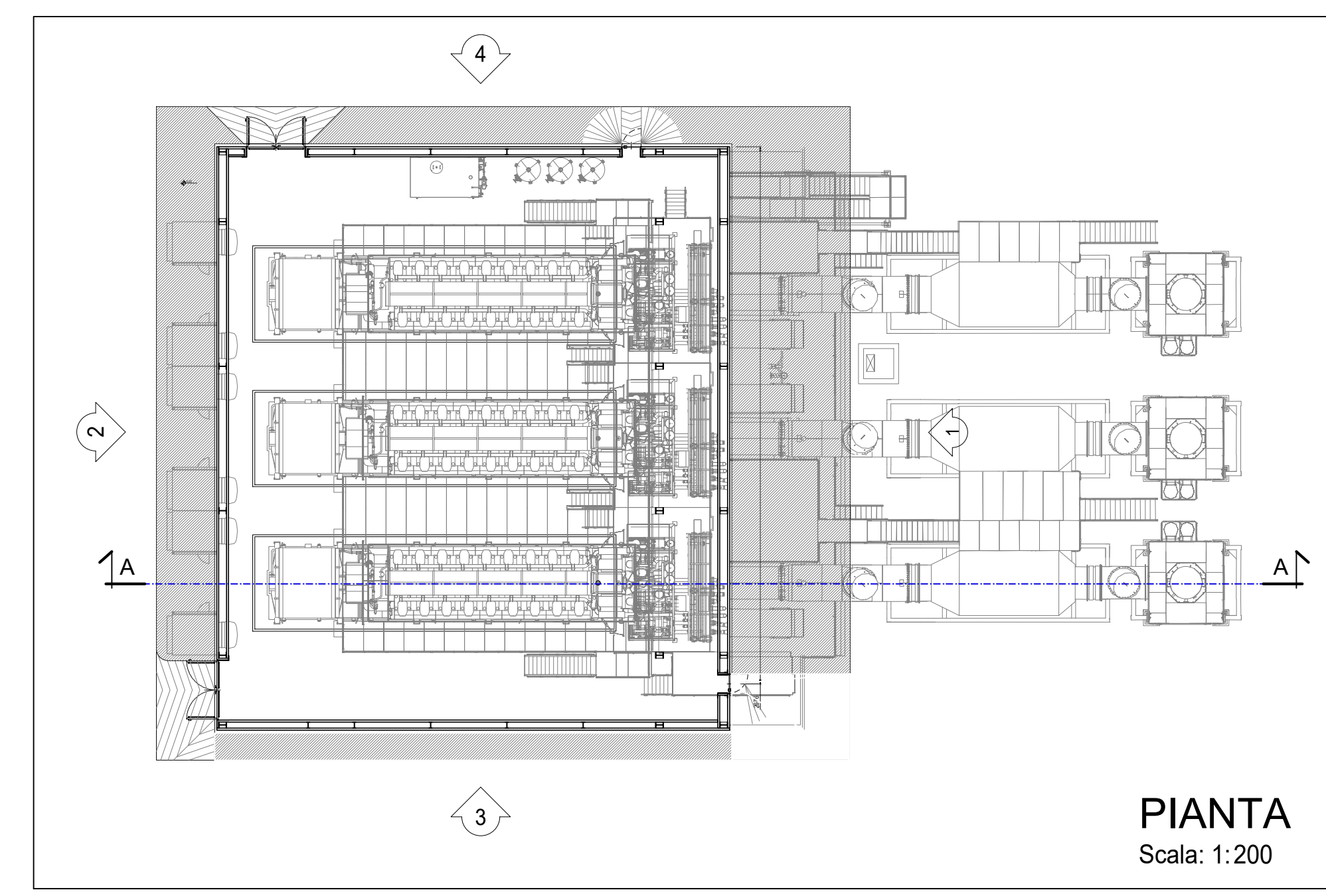
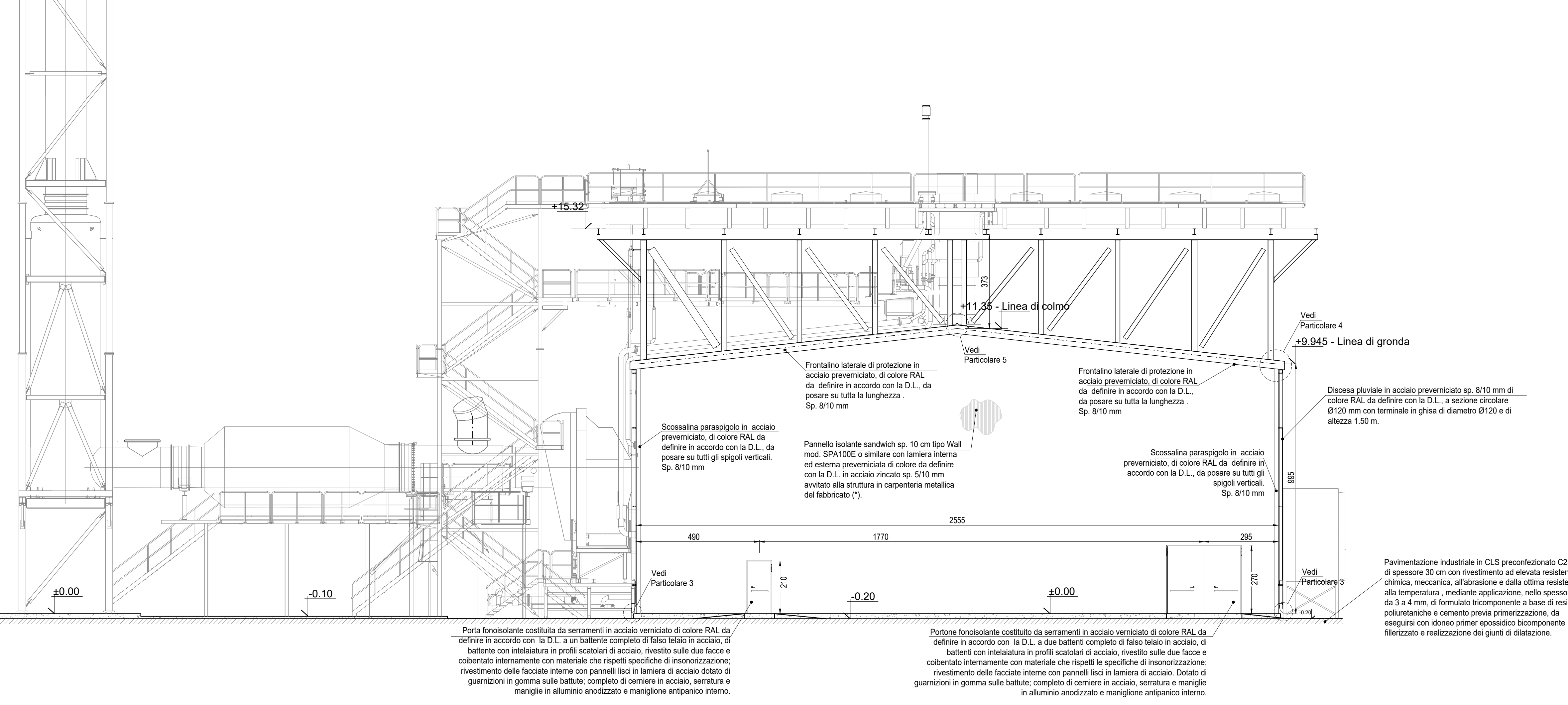

ELABORATI DI RIFERIMENTO

CODIFICA ELABORATO	DESCRIZIONE ELABORATO
CSP-CTC-100037-IMAG-00-00	Planimetria Inquadramento Generale

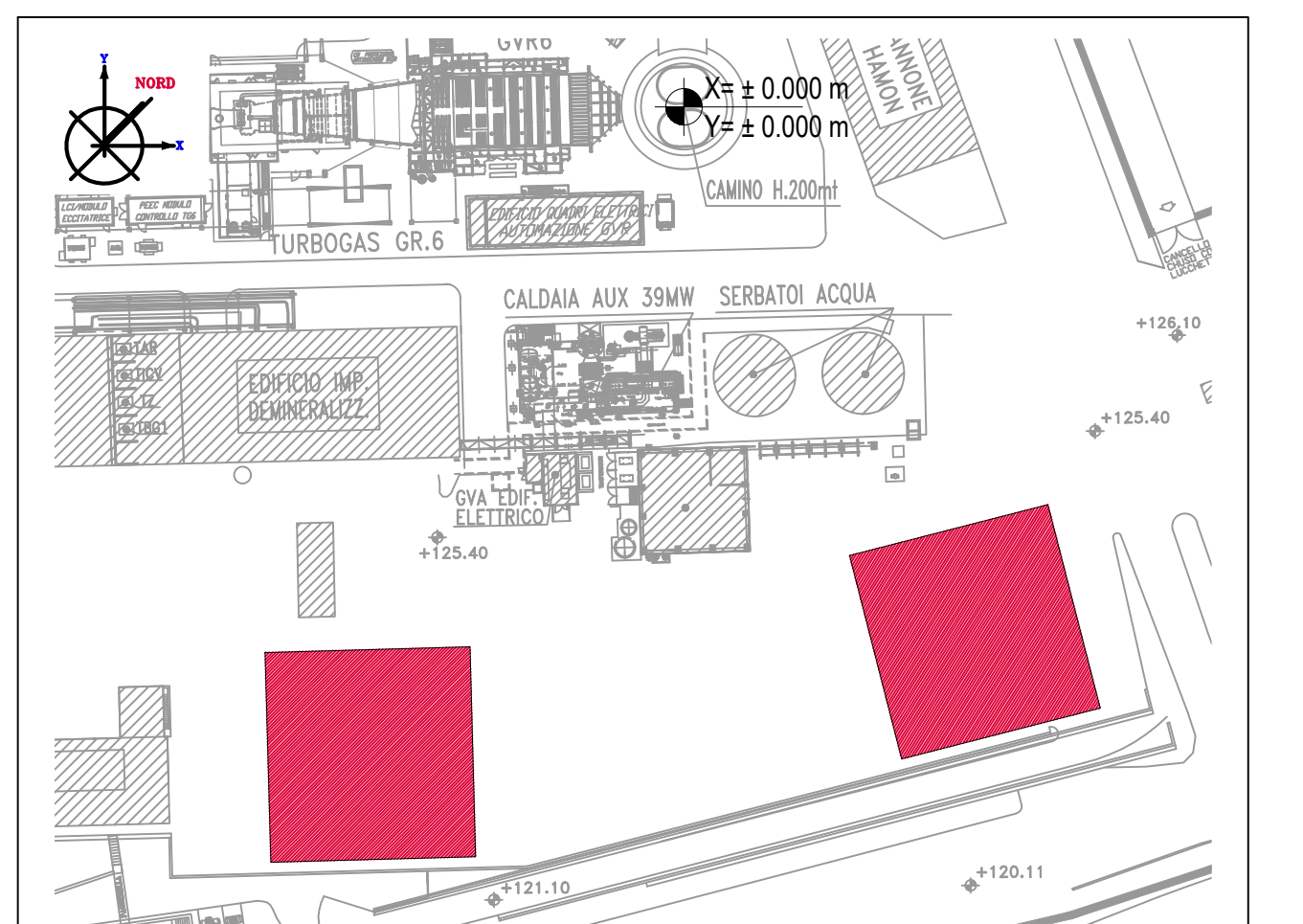

PIANTA CHIAVE
Fuori Scala

- NOTE**
- (1) Tutte le dimensioni sono espresse in cm
 - (2) Tutte le quote altimetriche sono espresse in metri
- (* *) Data in opera completa di accessori per il fissaggio di elementi giunti e/o guarnizioni per garantire la monoliticità nei casi di pendenza, negli angoli e nelle testate, in prossimità delle gronde ecc.

Q.ta ± 0.00 = 125.60 m S.I.m

Stamp area containing professional seals, revision table, and project information.

REV.	DATA	DESCRIZIONE DELLA REVISIONE	EMISSO	VERIFICATO	APPROVATO
00	15/09/19	EMISSIONE PER AUTORIZZAZIONI		Bellè	Togliferri

IMPIANTO: CENTRALE DI CASSANO D'ADDA
 Plant: IMPIANTO MOTORI A GAS

TITOLO: ARCHITETTONICO EDIFICIO MOTORI A & B
 Title: PROSPETTI 3 E 4

INGEGNERIA
 IMAG - CSC - 100048 - IMAG
 Nome File: CSP-CSC-100048-IMAG-02-00_Prospect Ed Motori A&B.dwg
 Data: 02/02/2019