

SUPERFICIE FERROVIARIA  
SCALA 1:5  
SURFACING ON RAILWAY DECK  
SCALE 1:5

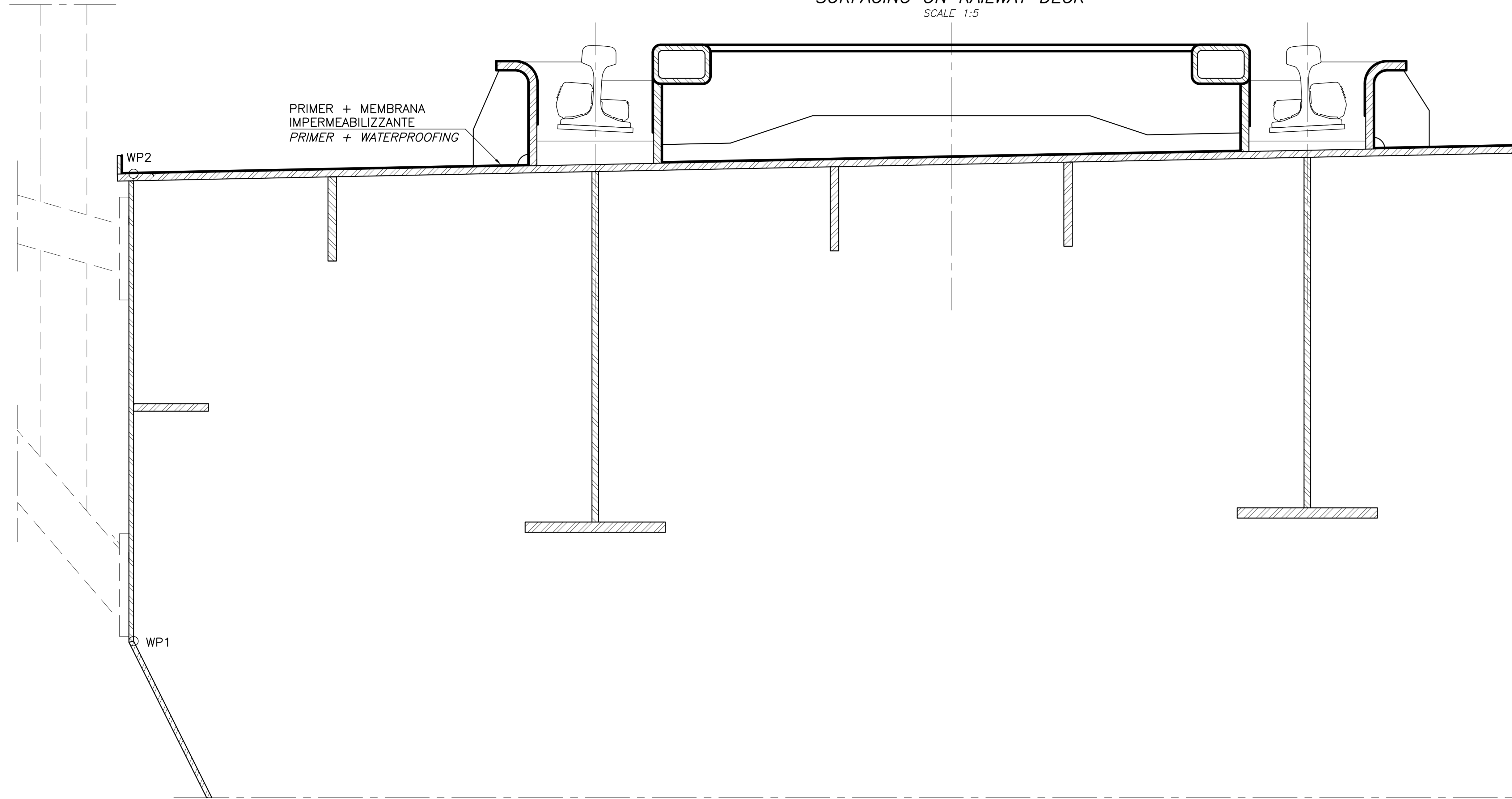

DETTAGLIO  
SCALA 4:1  
DETAIL  
SCALE 4:1

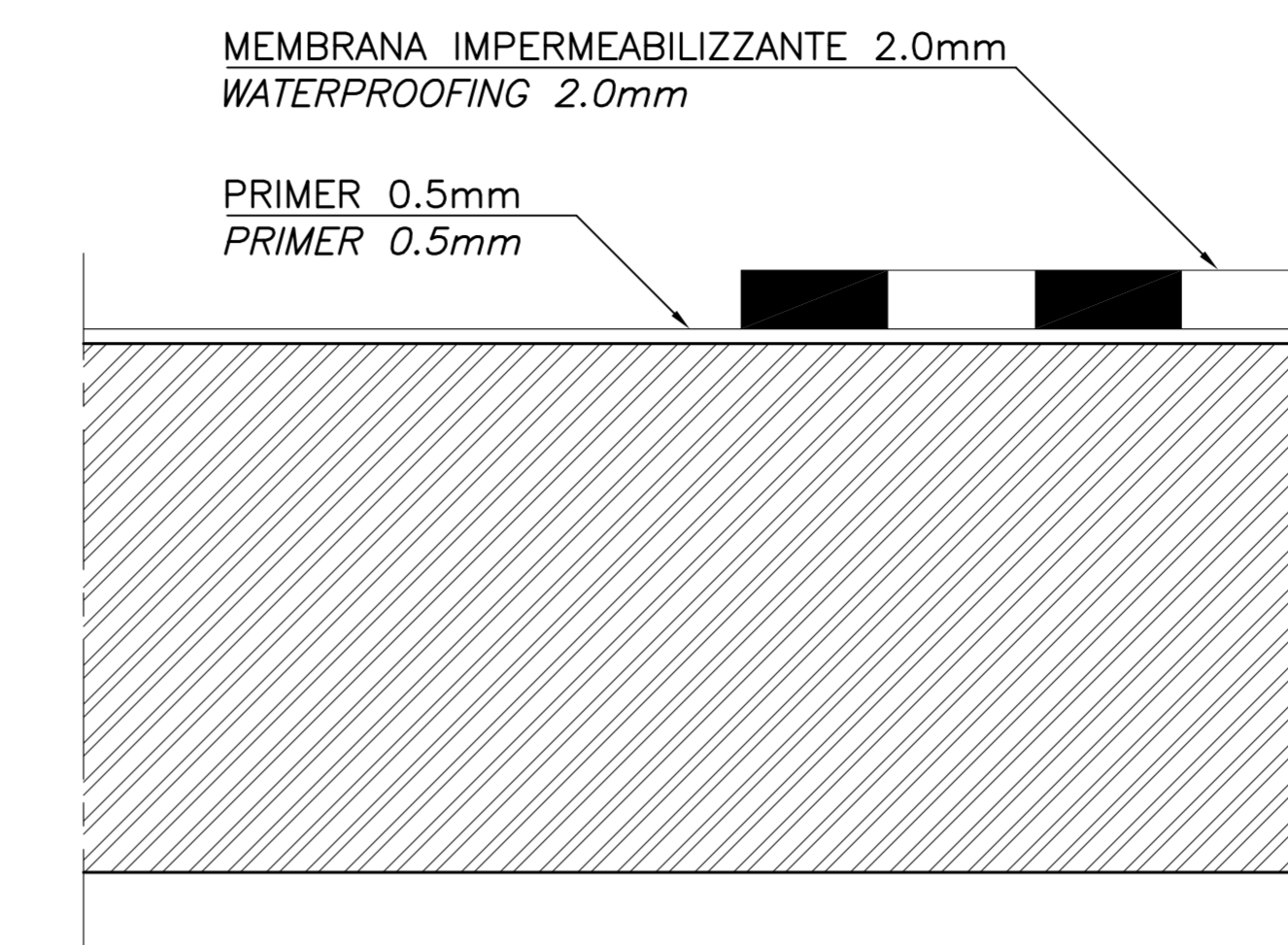

PRIMER + MEMBRANA  
IMPERMEABILIZZANTE  
PRIMER + WATERPROOFING

MEMBRANA IMPERMEABILIZZANTE 2.0mm  
WATERPROOFING 2.0mm

PRIMER 0.5mm  
PRIMER 0.5mm

DRENAGGIO  
SCALA 1:5  
DRAINAGE  
SCALE 1:5

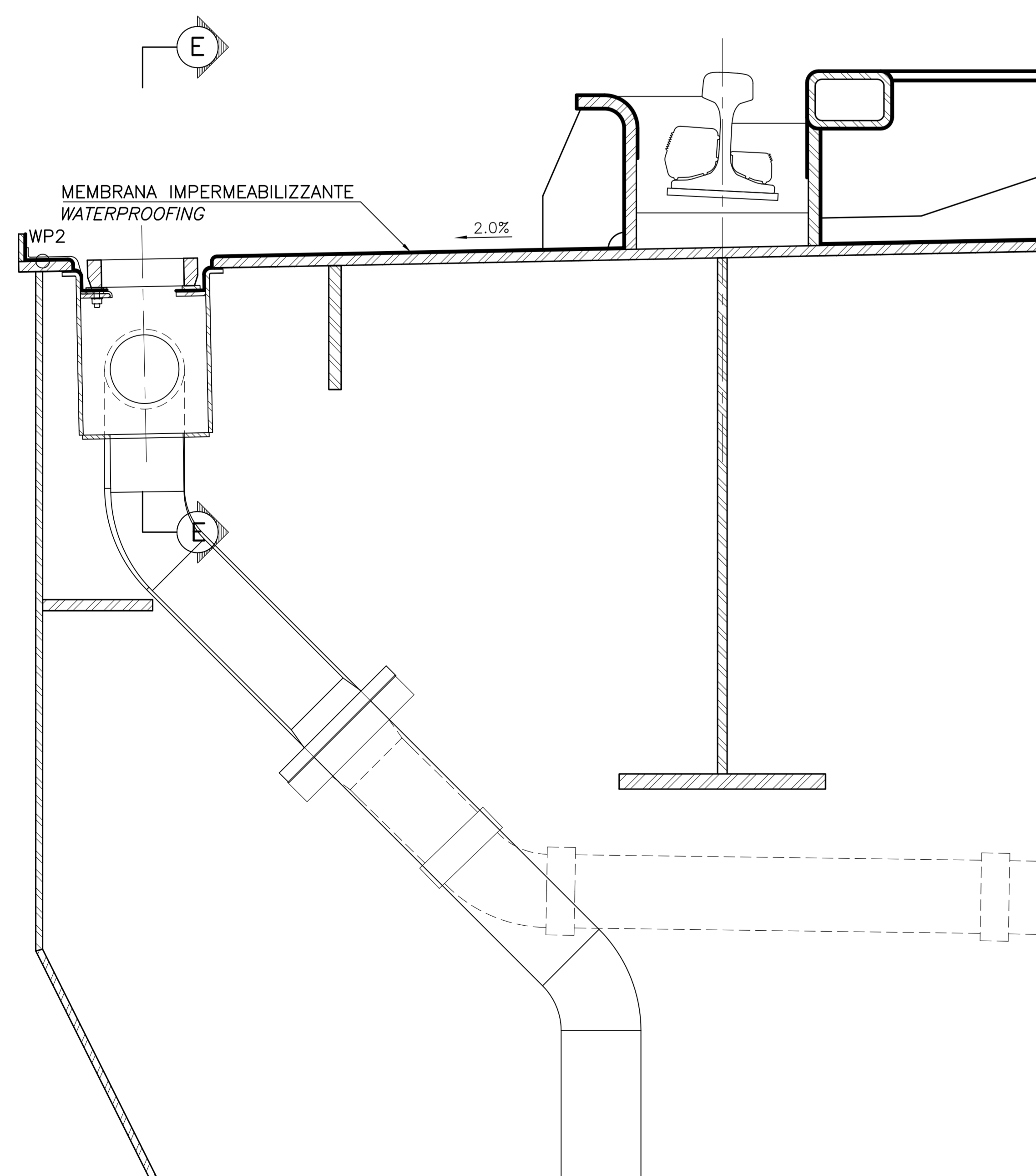

SEZIONE E-E  
SCALA 1:5  
SECTION E-E  
SCALE 1:5

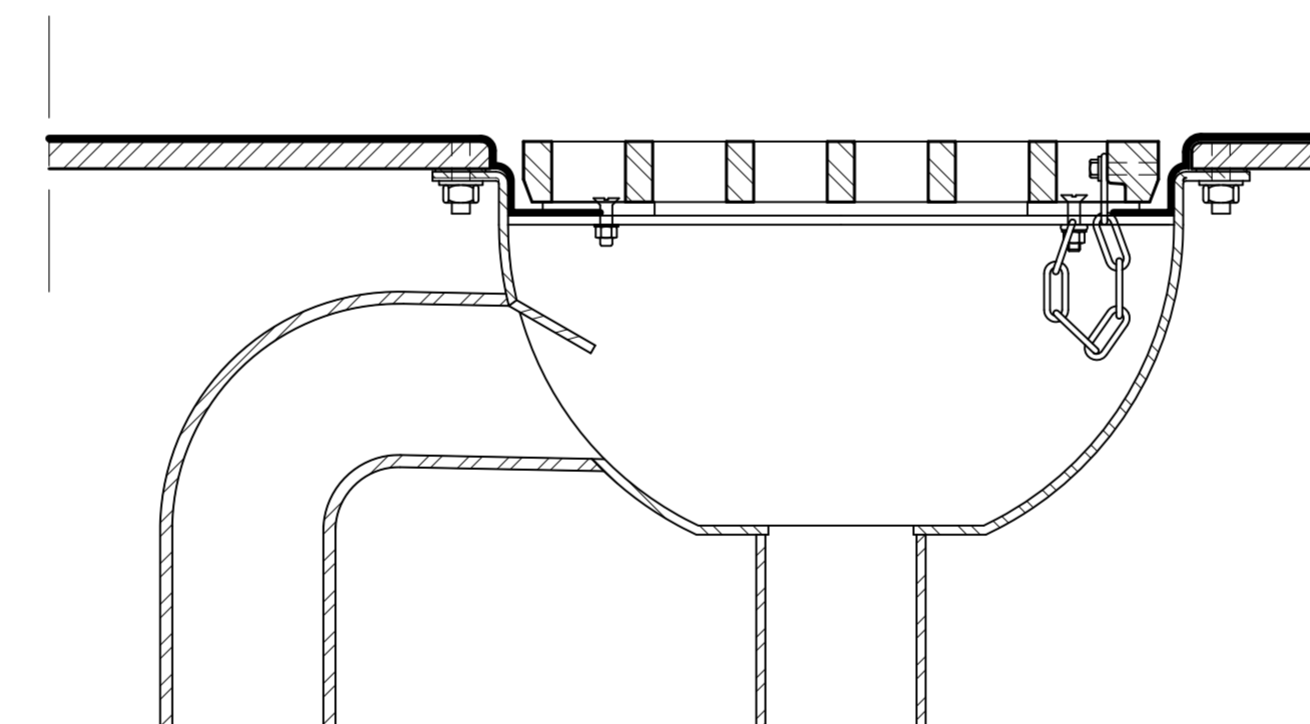

NOTE GENERALI

NOTE:  
DIMENSIONI: TUTTE LE DIMENSIONI SONO IN MILLIMETRI, SALVO OVE DIVERSAMENTE INDICATO.  
MATERIALI: IL SISTEMA DI IMPERMEABILIZZAZIONE DOVRÀ ESSERE IN RESINA POLIMERICA, PREFERIBILMENTE METACRILATO DI METILE(MMA).  
PRIMER E MEMBRANA DOVRANNO ESSERE COMPATIBILI E PARTI DI UN SISTEMA INTEGRATO.

LEGENDA:  
ACQUISTO  
PUNTO DI RIFERIMENTO  
MEMBRANA IMPERMEABILIZZANTE  
PRIMER

ELABORATI DI RIFERIMENTO:  
CG1000-PSXDPSV-0000000000-01 NOTE GENERALI

NOTES:  
DIMENSIONS: DIMENSIONS ARE IN MILLIMETRES UNLESS OTHERWISE NOTED.  
MATERIAL: WATER PROOFING SYSTEM TO BE POLYMER RESIN TYPE, PREFERABLY METHYL-MET-ACRYLATE (MMA)  
PRIMER AND MEMBRANE SHALL BE COMPATIBLE AND PARTS OF AN INTEGRATED SYSTEM.

LEGENDS:  
STEEL  
WORKING POINT  
WATERPROOFING MEMBRANE  
PRIMER

REFERENCES:  
CG1000-PSXDPSV-0000000000-02 GENERAL NOTES

**Stretto di Messina**  
Concessionario per la progettazione, realizzazione e gestione del collegamento stabile tra la Sicilia e il Continente  
Oggetto di diritto pubblico  
Legge n° 1158 del 17 dicembre 1971, modificata dal D.Lgs. n° 114 del 24 aprile 2000

**PONTE SULLO STRETTO DI MESSINA**  
PROGETTO DEFINITIVO

**EUROLINK S.C.p.A.**  
IMPREGILO S.p.A. (Mandatante)  
SOCIETA' ITALIANA PER CONDOTTE D'ACQUA S.p.A. (Mandatante)  
COOPERATIVA MURATORI E CEMENTISTI - C.M.C. di Ravenna Soc. Coop. a.r.l. (Mandatante)  
SACOR S.A.S. (Mandatante)  
ISHKAWAJIMA - HARIMA HEAVY INDUSTRIES CO. Ltd. (Mandatante)  
A.C.I. S.C.P.A. - CONSORZIO STABILE (Mandatante)

IL PROGETTISTA <b>COWI</b> Ing. E.M. Vajz Dott. Ing. E. Poppi Ordine Ingegneri Milano n° 15408	IL CONTRATTO GENERALE Project Manager (Ing. P.P. Marcheselli)	STRETTO DI MESSINA Direttore Generale e RIP Validazione (Ing. G. Fiammenghi)	STRETTO DI MESSINA Amministratore Delegato (Dott. P. Cusco)
---	---	---	---

**OPERA D'ATTRAVERSAMENTO** PS0250\_FD  
SISTEME SECONDARI  
PIATTAFORMA  
FERROVIARIA  
SUPERFICIE FERROVIARIA

REV.	DATA	DESCRIZIONE	REDATTO	VERIFICATO	APPROVATO	SCALE
FD	20-06-2011	EMMISSIONE FINALE	MEW/SOLA	SEA	JBV/SOLA	VARIE

NUMERO DEL FILE: PS0250\_FD.dwg