

INCIDENZE DI ARMATURA:
 - PALI 105 kg/mc
 - CORDOLI E VELETTE 80 kg/mc

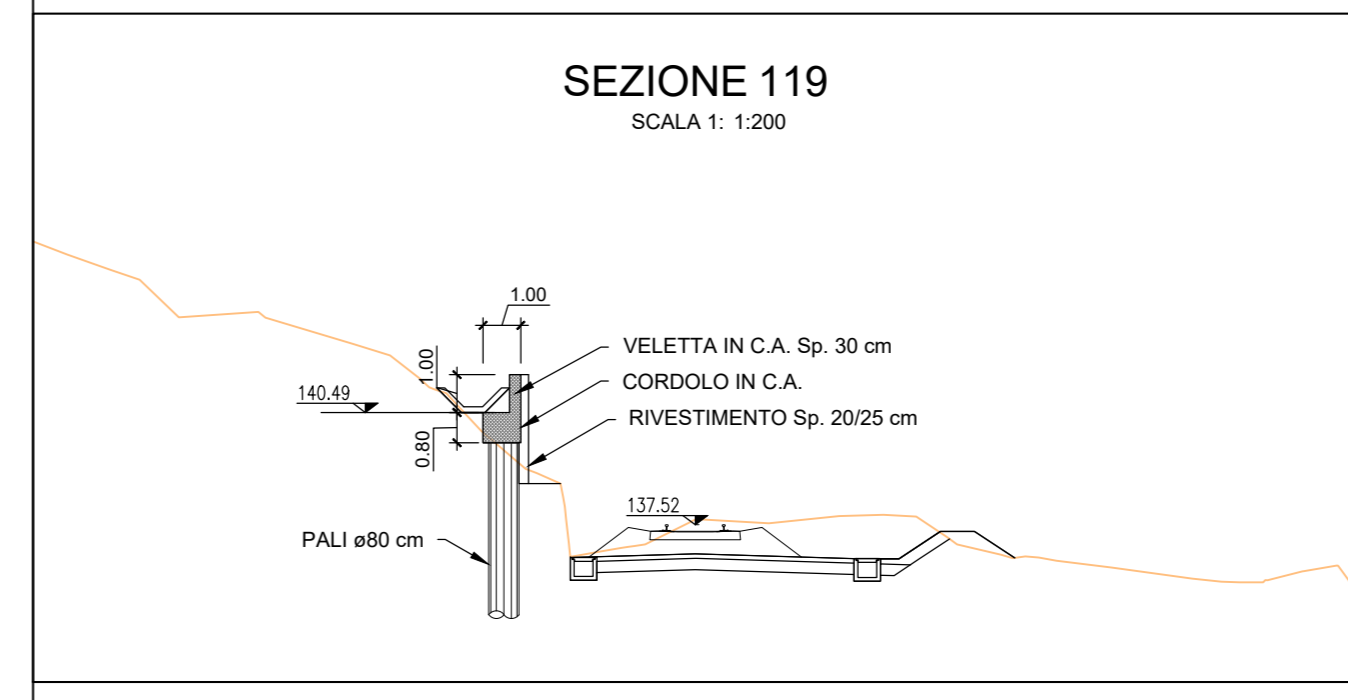
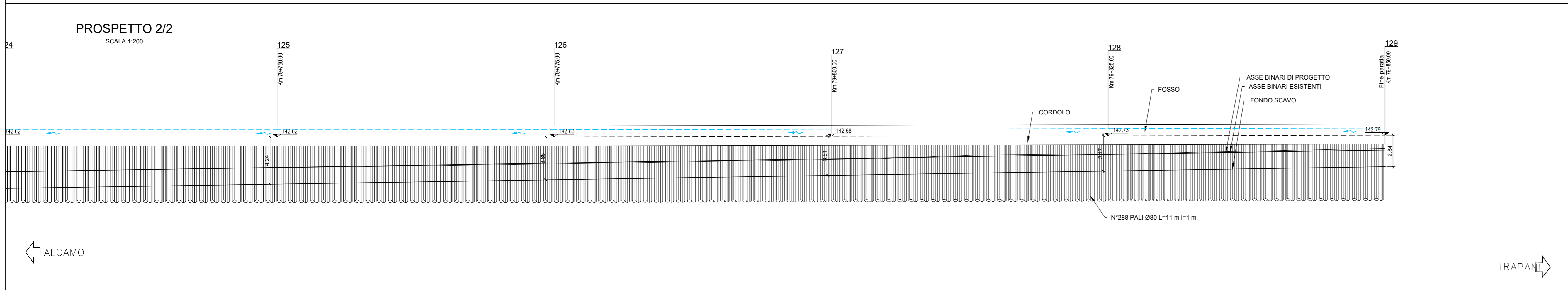
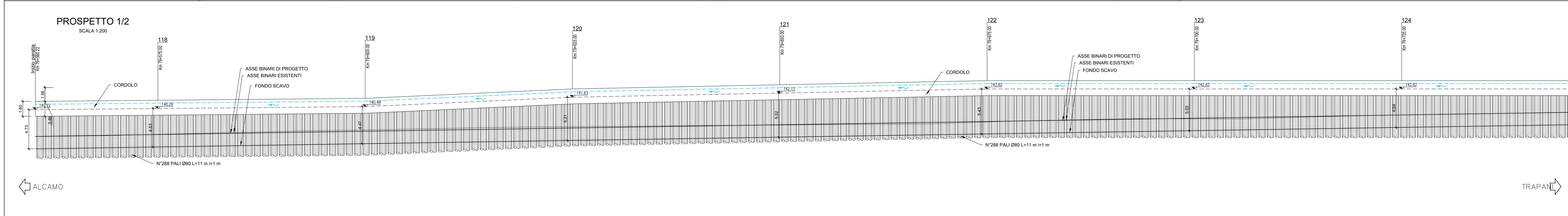
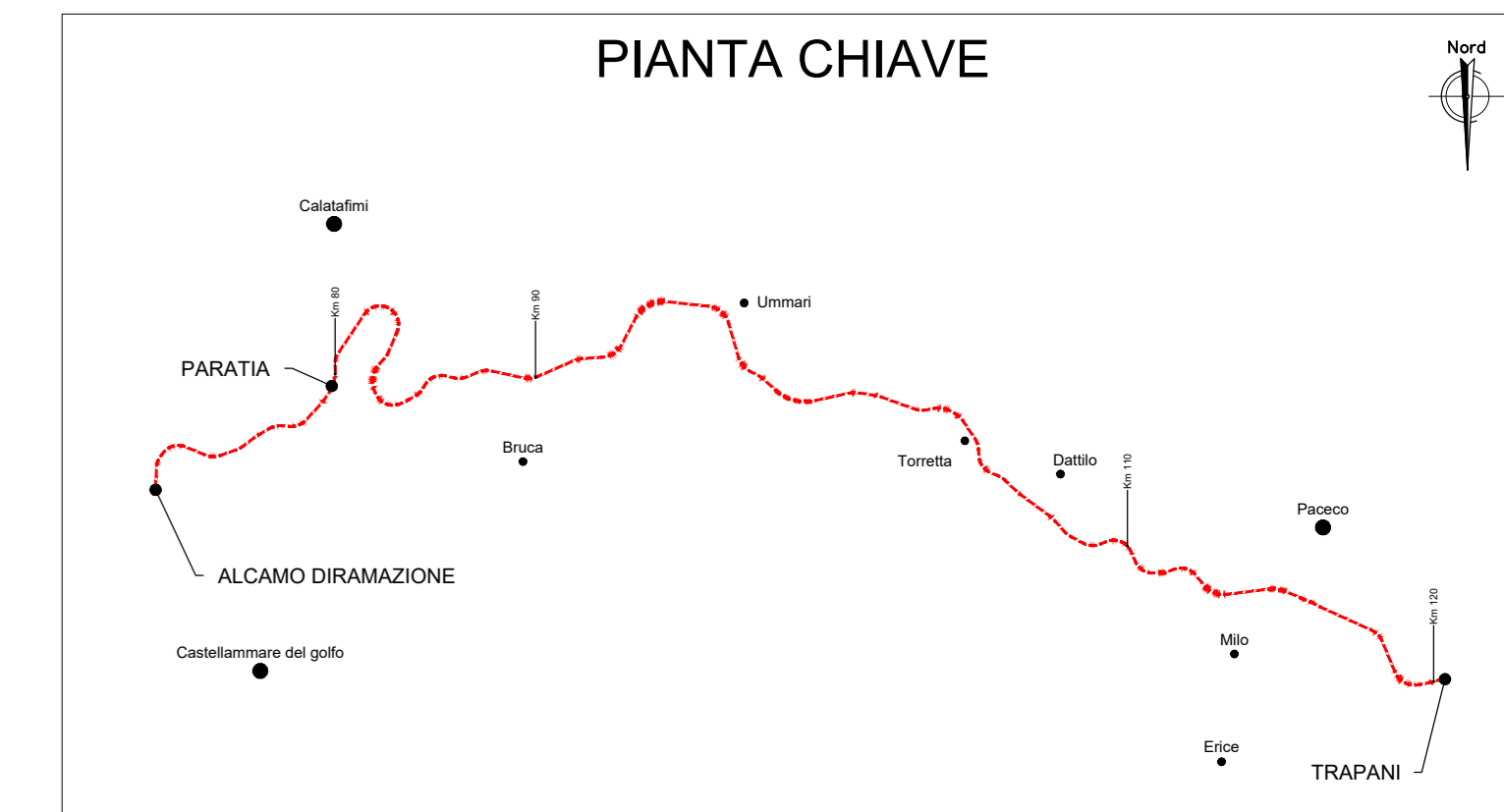

PRESCRIZIONI E MATERIALI

CALCESTRUZZI SECONDO NORMA UNI 11004:
 - STRUTTURE IN ELEVAZIONE DEI FABBRICATI XC3 - C 28/35
 - STRUTTURE IN ELEVAZIONE OPERE ALL'APERTO XC4 - C 32/40
 - ELEMENTI PREFABBRICATI IN C.A. XC4 - C 32/40
 - PALI E STRUTTURE DI FONDAZIONE XC2 - C 25/30
 - MAGNONE DI PULIZIA E LIVELLAMENTO X0 - C 12/15

CORRIFERRI MINIMI:
 - STRUTTURE IN ELEVAZIONE NON A CONTATTO CON IL TERRENO 3.5 cm (+0 +0.5 cm)
 - PALI 6.0 cm (+0 +0.5 cm)
 - SOLETTE DI FONDO E STRUTTURE A CONTATTO CON IL TERRENO 4.0 cm (+0 +0.5 cm)

ARMATURA IN ACCIAIO:
 - ACCIAIO IN BARRA B450C
 - B450A PER RETI E TRALICCI ELS

ACCIAIO PER CARPENTERIA METALLICA E COLLEGAMENTI:
 - PROFILI LAMINATI SALDATI S275J2G3
 - PROFILI LAMINATI NON SALDATI S275J0
 - PROFILATI CAVI S275J2G3H

TAMPONATURE:
 IN BLOCCHI DI LATERIZIO SPESSORE 20cm + 1cm DI INTONACO SU ENTRAMBE LE FACCE PER IL RIVESTIMENTO ESTERNO DEI PILASTRI E DELLE TRAVI UTILIZZARE FORATINI SPESSORE 6 cm

MASSETTI DELLE PENDENZE:
 MASSA VOLUMICA NON MAGGIORE DI 2000 Kg/mc
 CONDUCIBILITÀ TERMICA NON MAGGIORE DI QUELLA DEL CLS, AD ESCLUSIONE DEI MASSETTI DELLE PENDENZE NEI CANALI DI GRONDA

NOTE: TOLLERANZA DI PREFABBRICAZIONE PREDALLE E TRAVI IN C.A.O.: +0/-0.5 cm

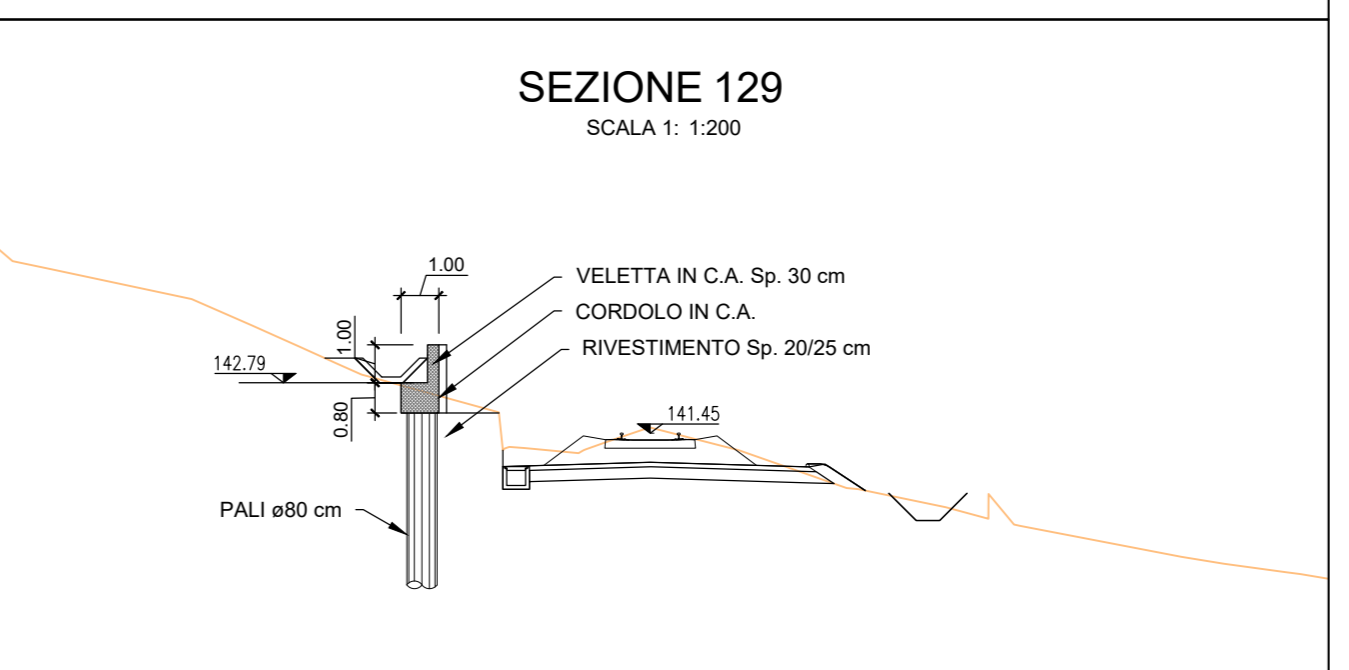
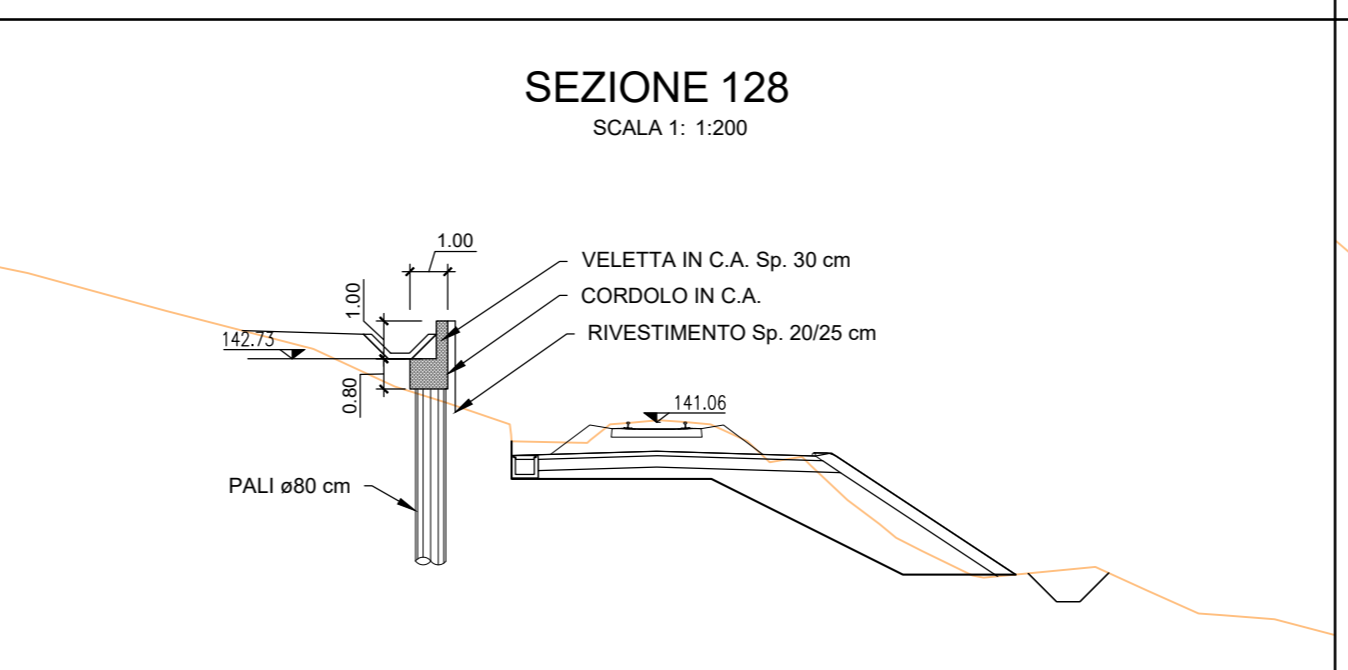
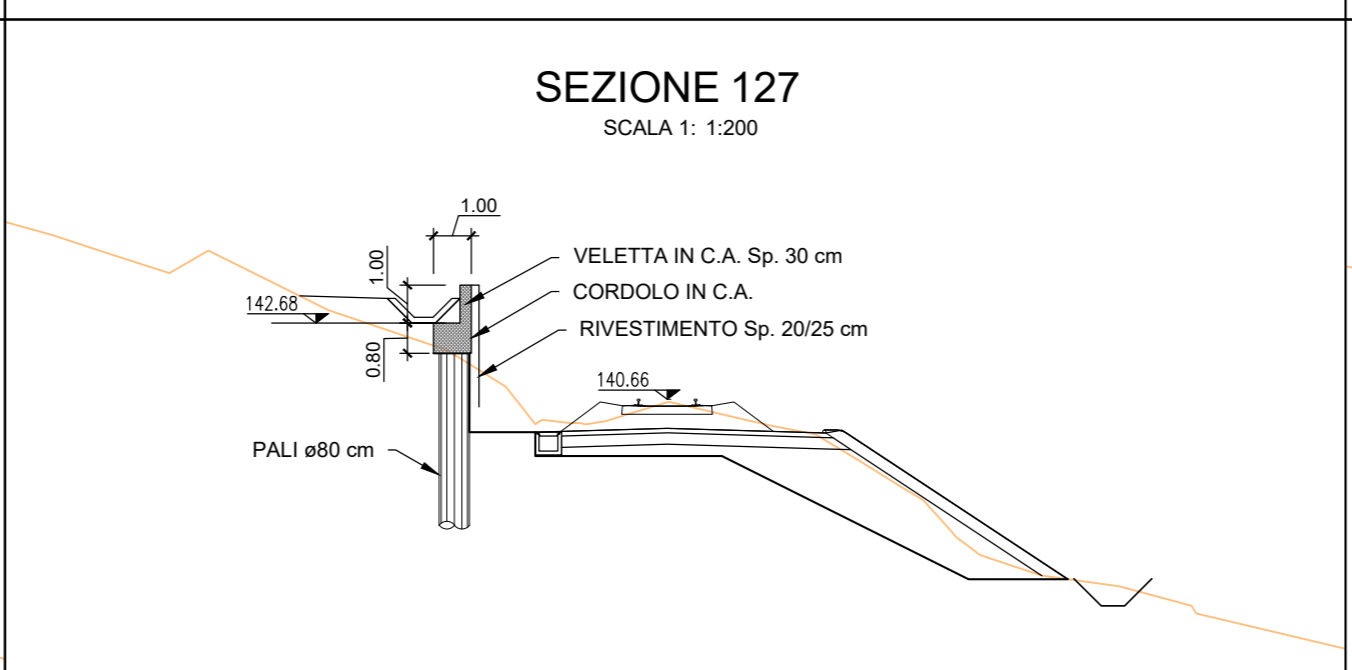
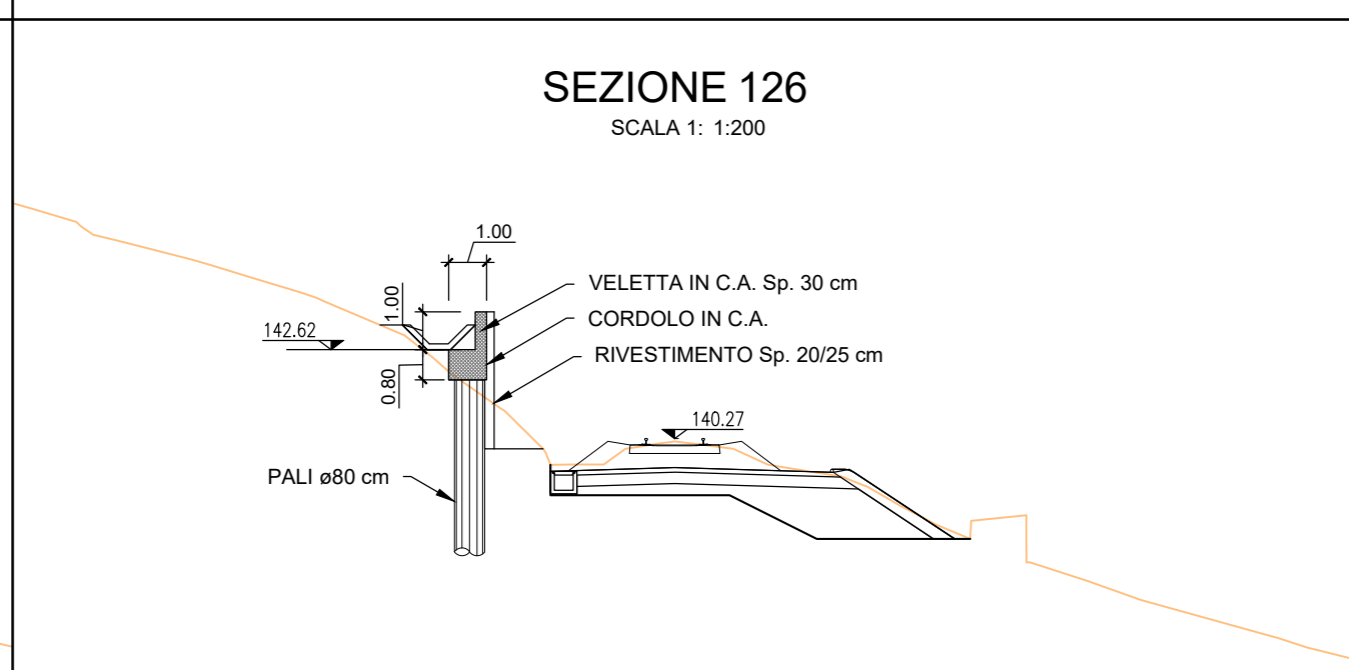
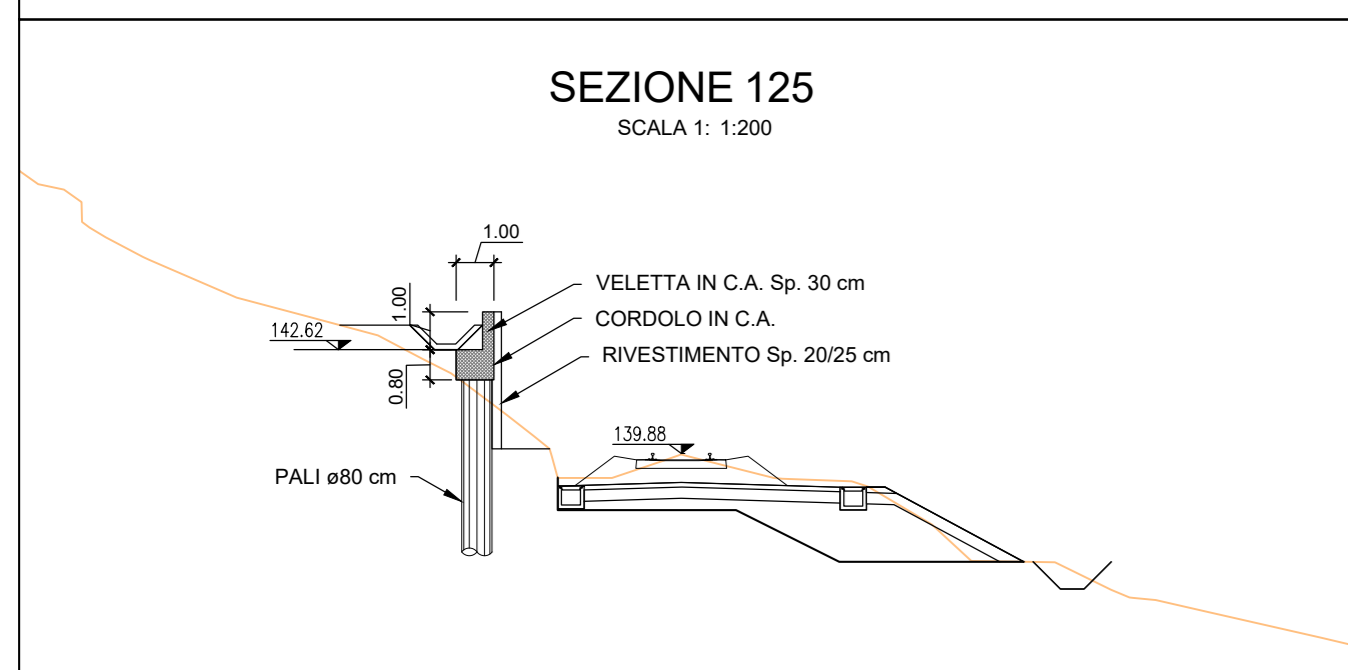
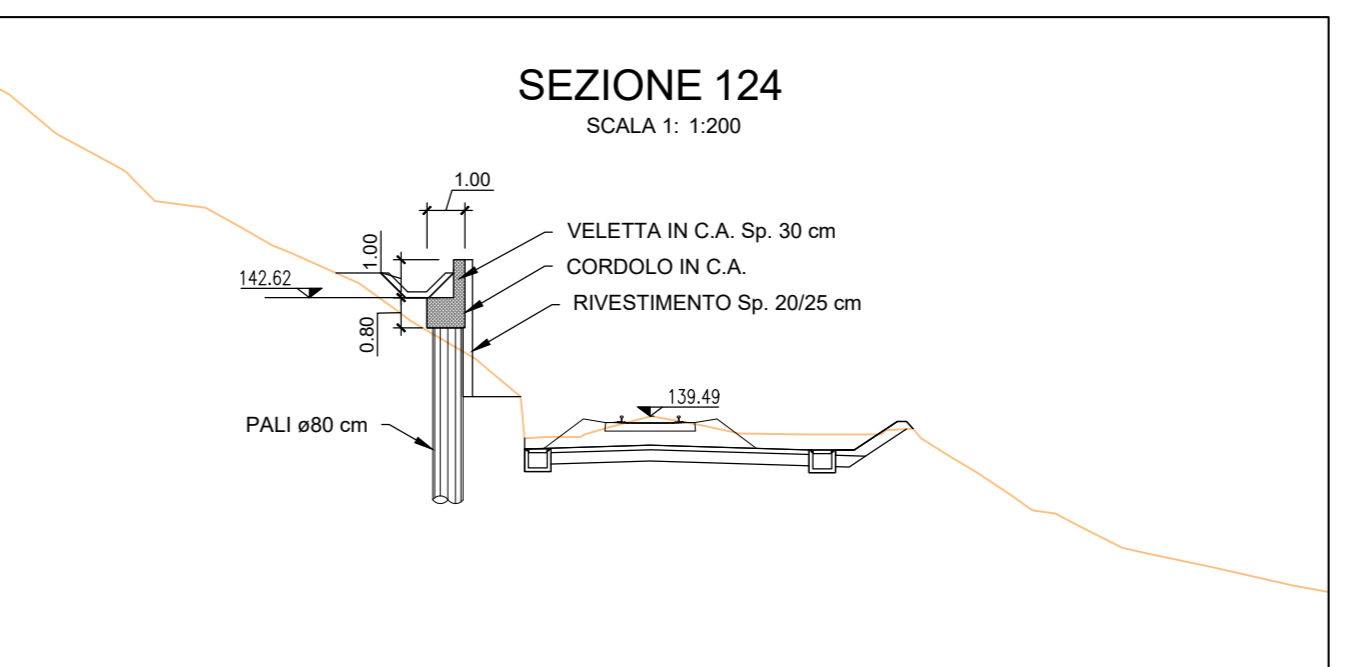
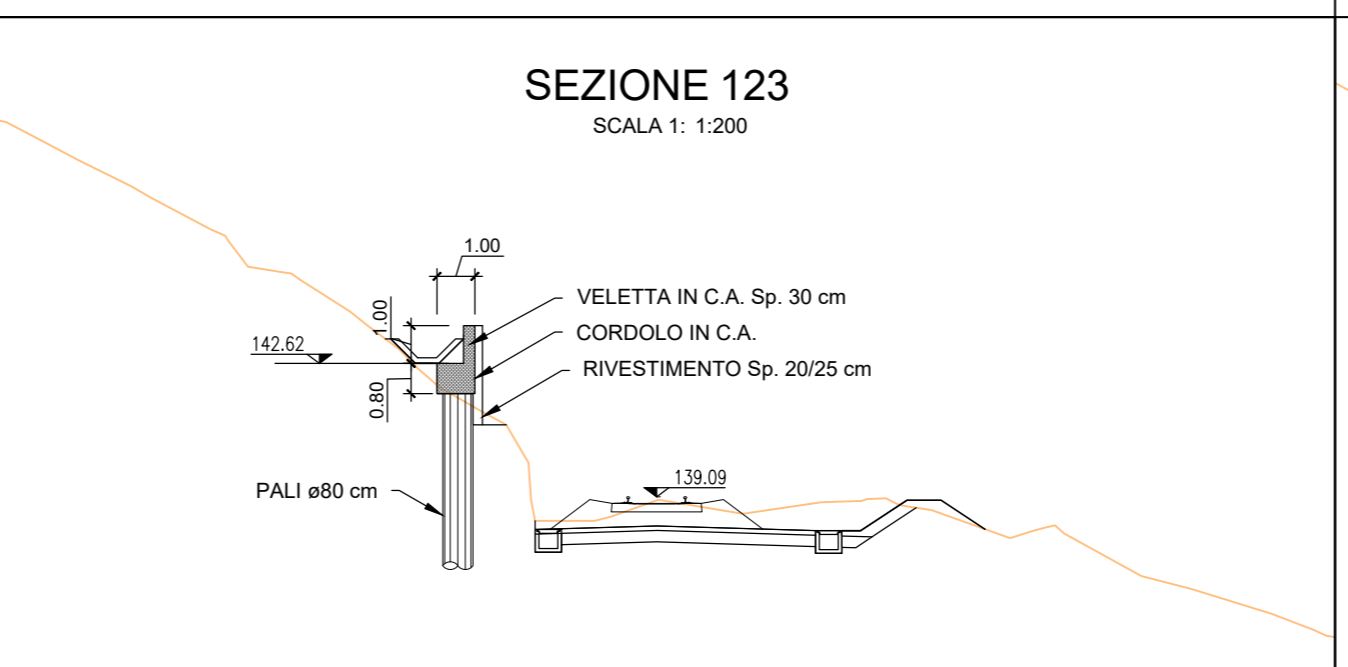
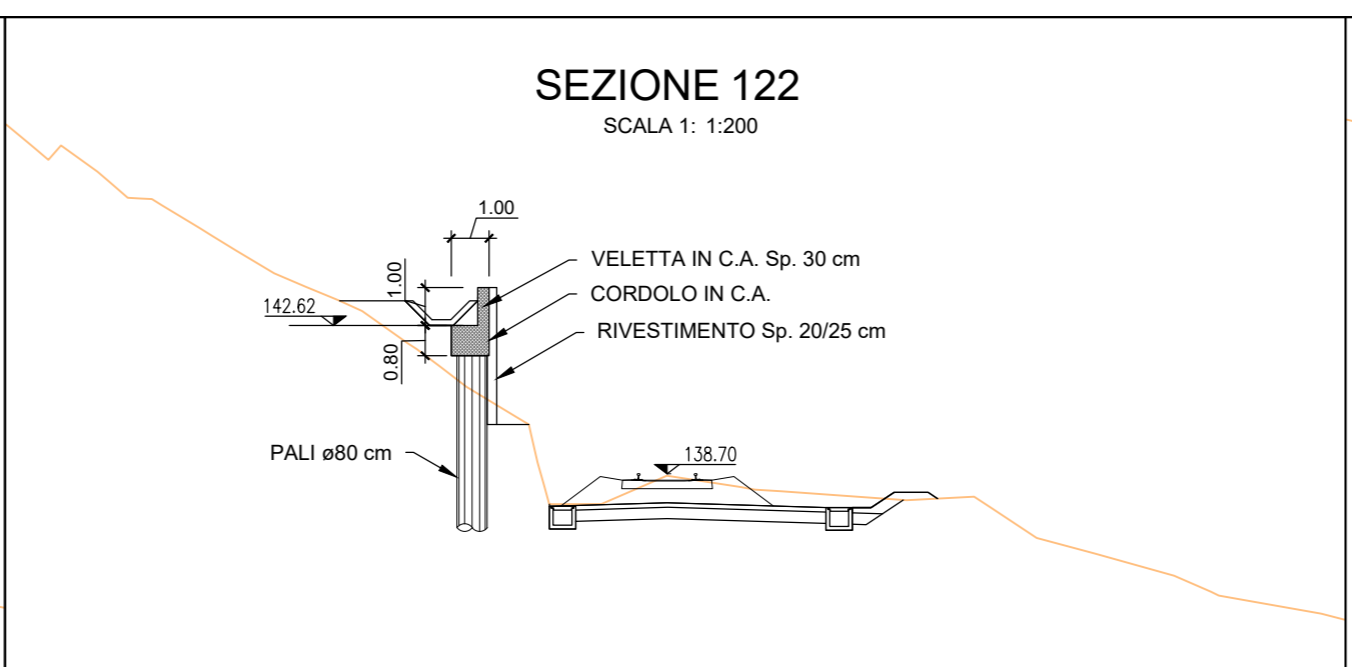
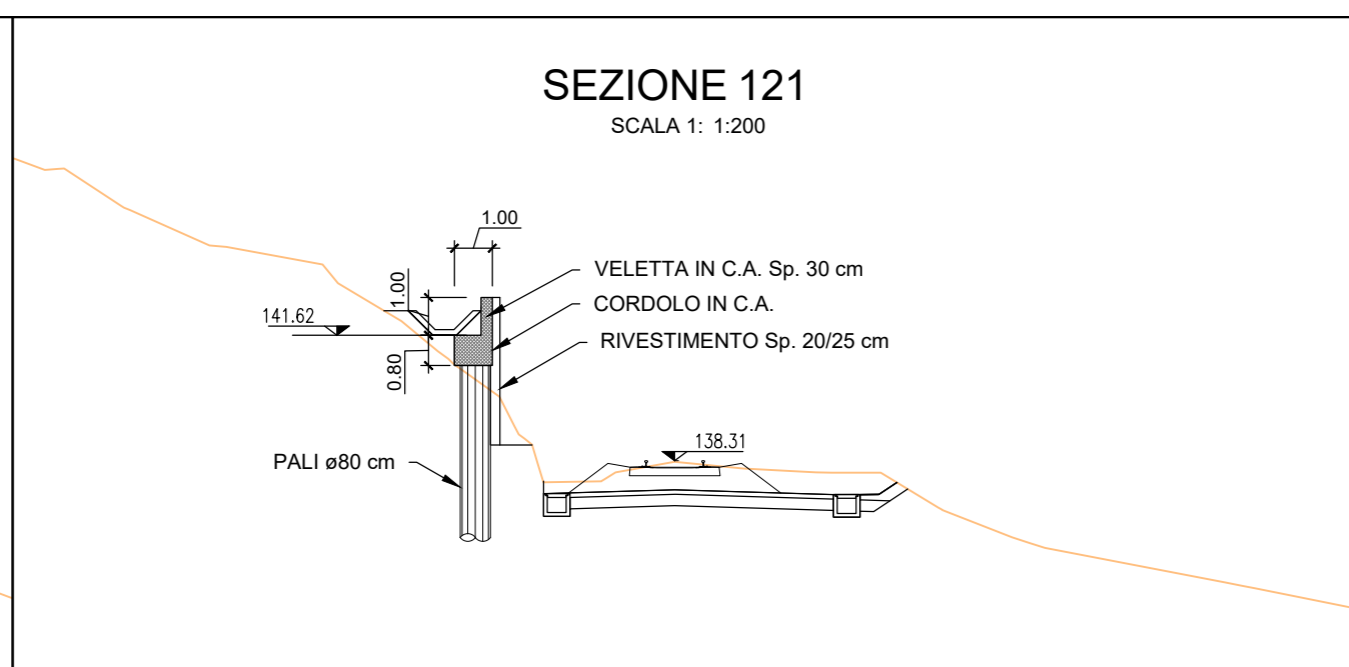
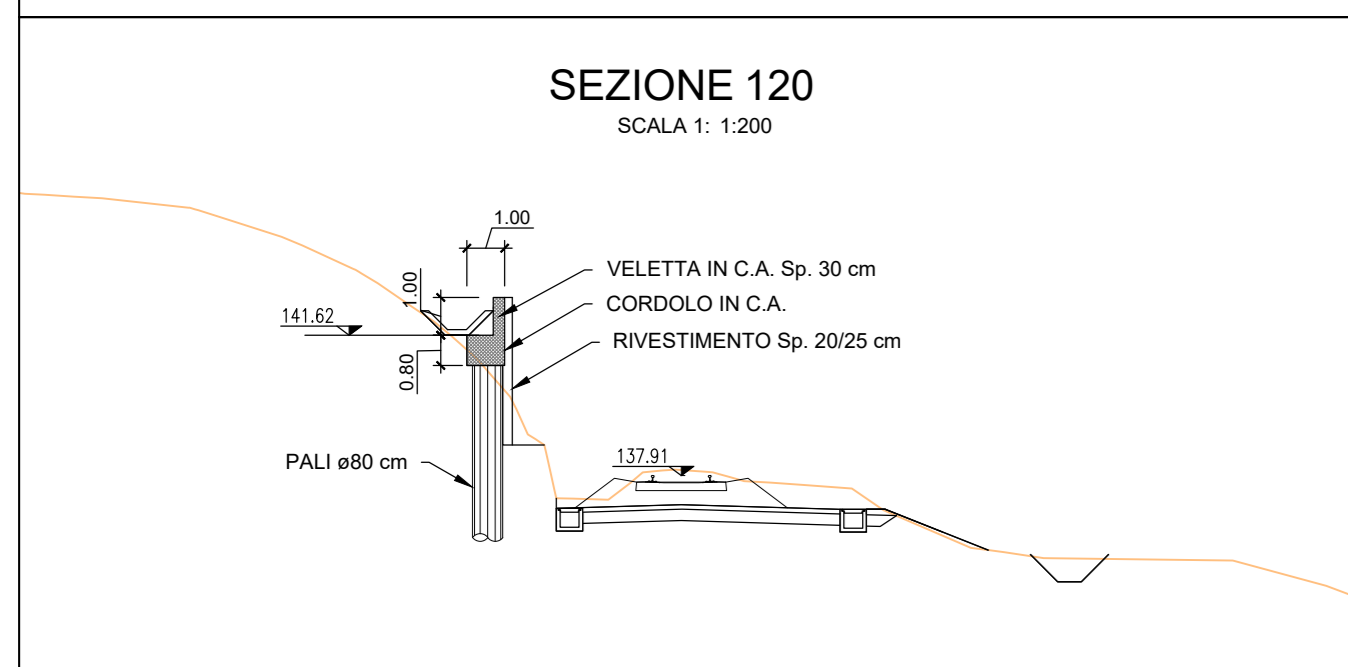

COMMITTENTE:
 RFI
 DIREZIONE INVESTIMENTI PROGETTI PALERMO

SOGGETTO TECNICO:
 RFI
 DIREZIONE TERRITORIALE PRODUZIONE DI PALERMO
 S.O. INGEGNERIA DI PALERMO

PROGETTAZIONE:
 SINTAGMA S.r.l. - ITALIANA SISTEMI S.r.l.

PROGETTO DEFINITIVO

CONTRATTO APPLICATIVO n.9/2017 - A.Q. n.341/2016 del 29/11/2016
 Progettazione definitiva delle opere civili ed armamento per il ripristino della linea Palermo - Trapani via Milo

OPERE CIVILI		NUOVE OPERE DI SOSTEGNO LUNGO LINEA		Scala				
Parata da progr. 79+500 a progr. 79+850 - Pianta, prospetto, sezioni				1:200				
PROGETTO/ANNO	SOTTOPR.	LIVELLO	NOME DOC.	PROGR.OP.	FASE FUNZ.	NUMERAZ.		
S 0 4 8 1 7	0 1	P D	T S R T	0 6	0 0 0	E 0 0 0 3		
Rev.	Descrizione	Redatto	Verificato	Approvato	Verificato	Verificato	Approvato	Autorizzato
A	Emissione	OTT-18 S. Mirelli	OTT-18 Ing. Neri	OTT-18 Ing. Crisafulli	OTT-18 Ing. Crisafulli	D.T.	D.T.	Ing. Maresca Ing. Palano
B	Recup. Inconvenienze	luglio '19 S. Mirelli	luglio '19 Ing. Neri	luglio '19 Ing. Crisafulli	luglio '19 Ing. Crisafulli	D.T.	D.T.	Ing. Maresca Ing. Palano

LINEA	SEDE TECN.	NOME DOC.	NUMERAZ.
Verificato e trasmesso	Data	Convalidato	Data
Archiviato	Data		