

INCIDENZE DI ARMATURA:
 - PALI 105 kg/mc
 - CORDOLI E VELETTE 80 kg/mc

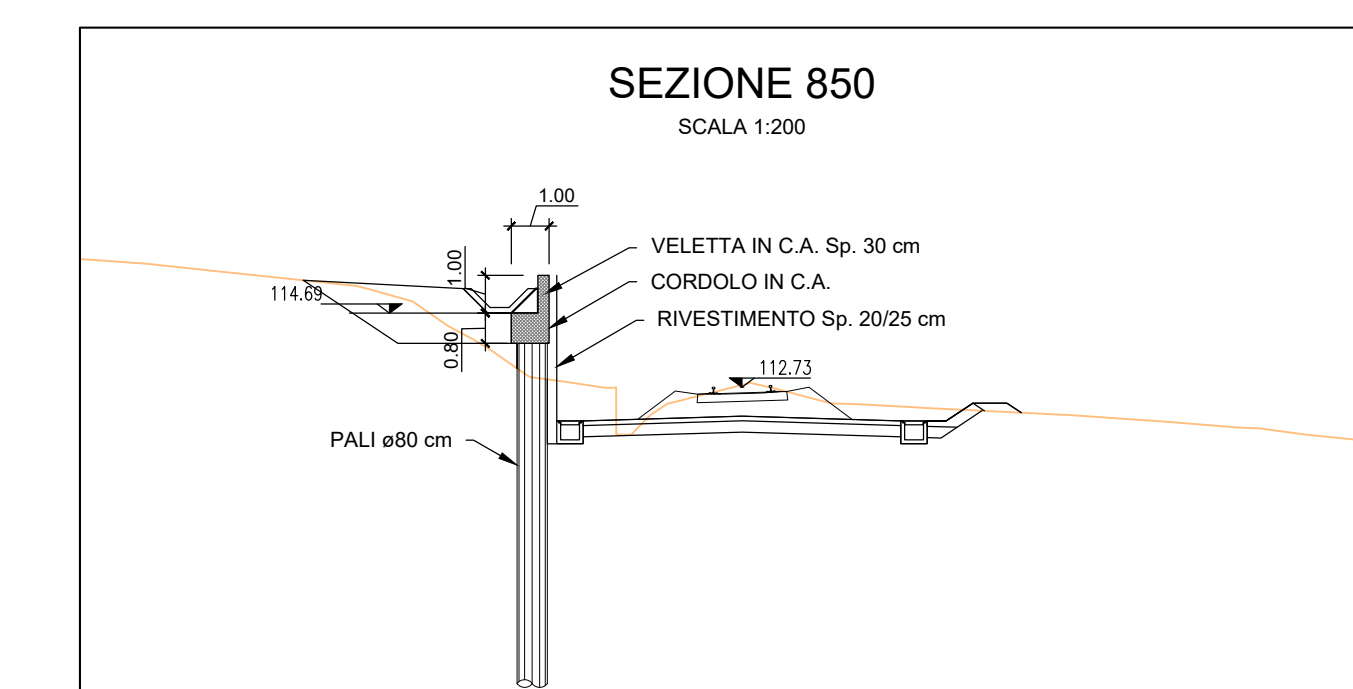
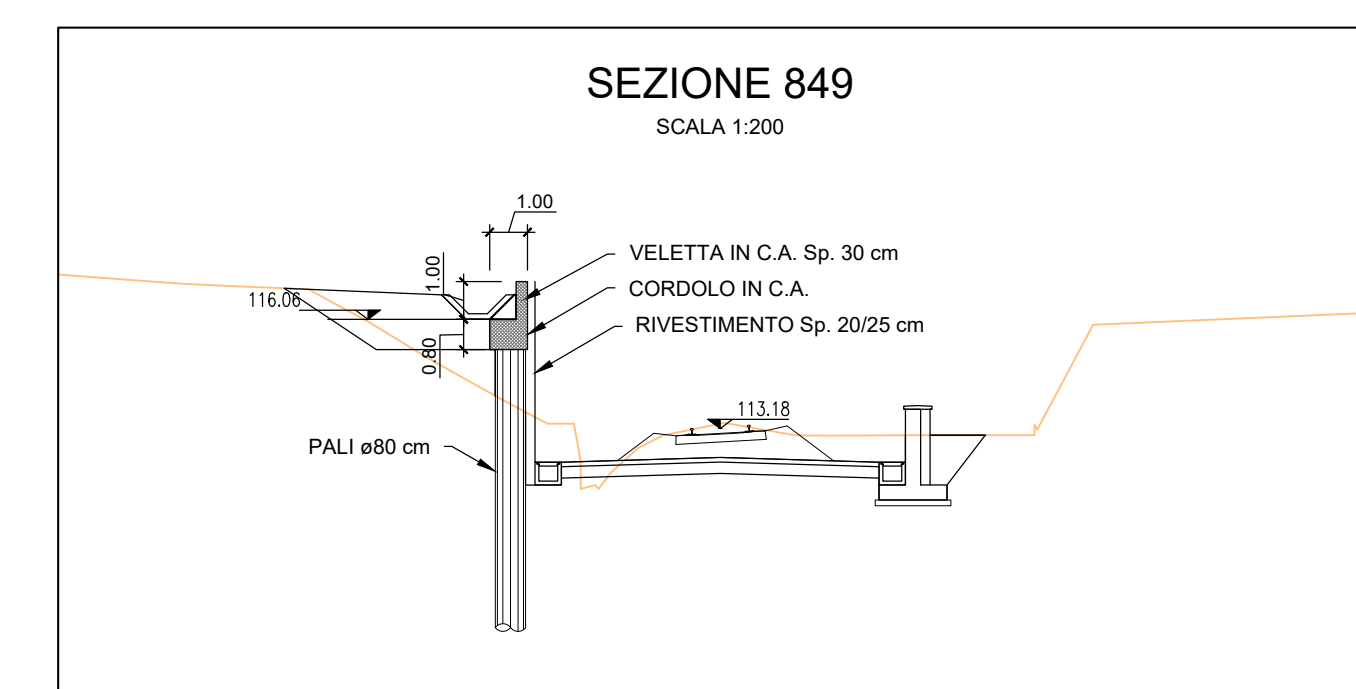
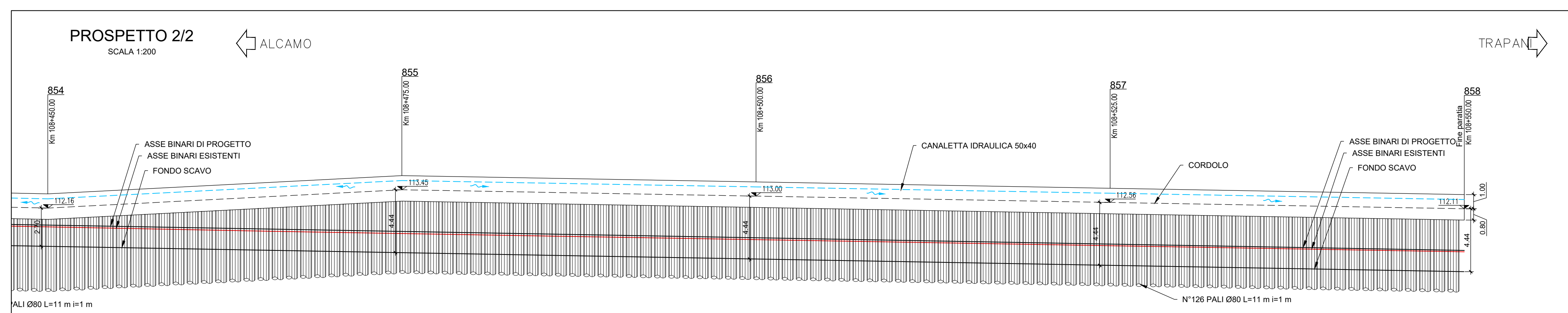
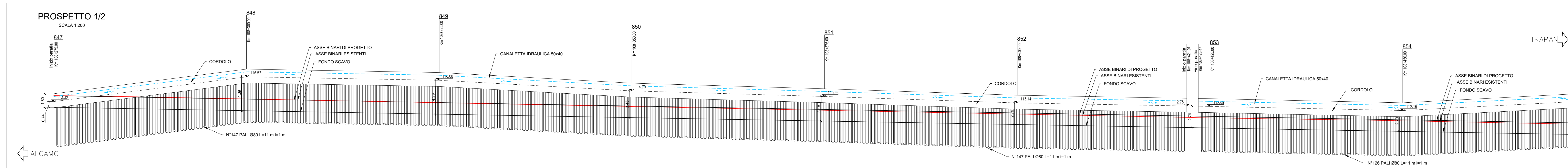
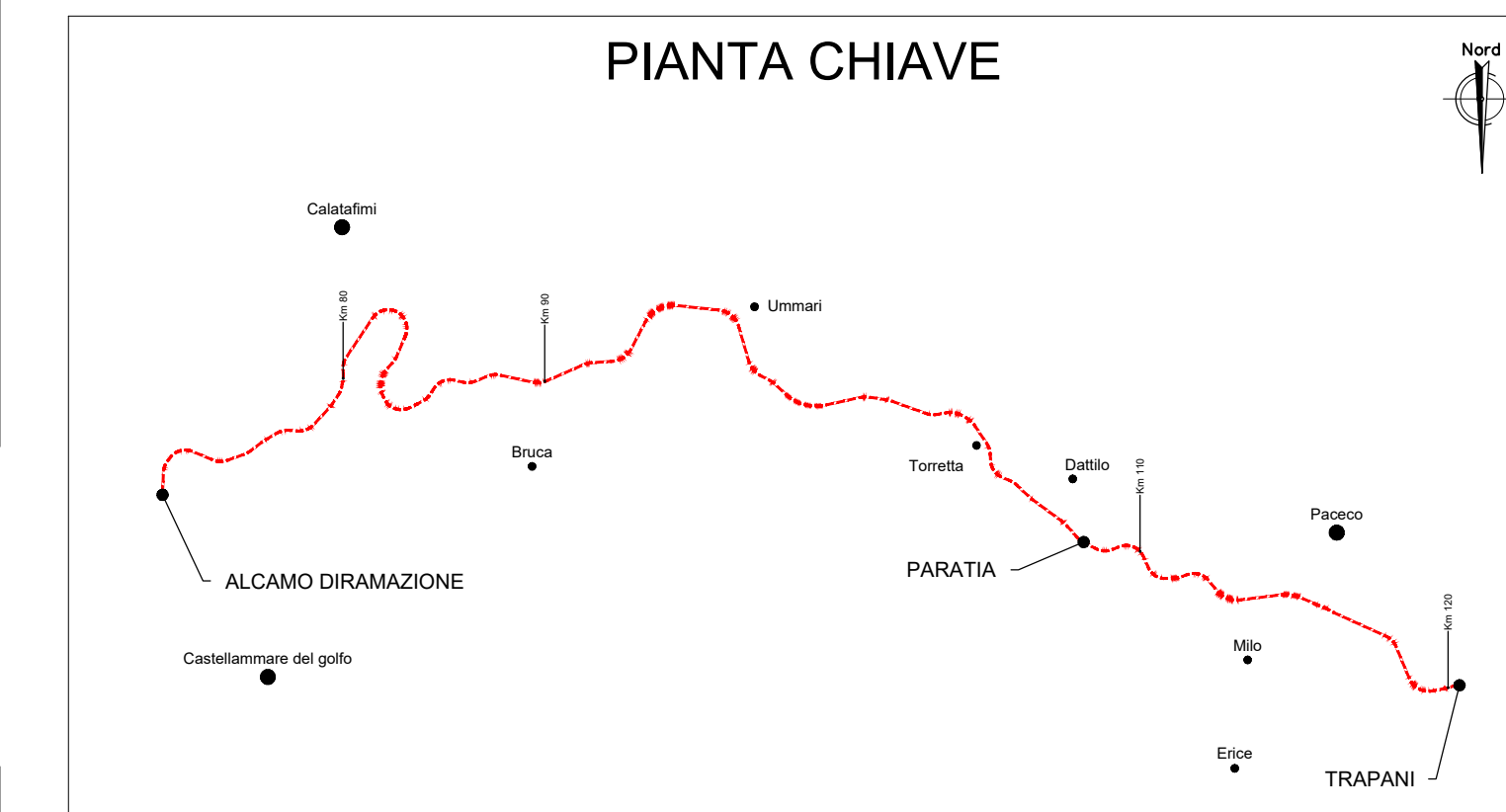

PRESCRIZIONI E MATERIALI

CALCESTRUZZI SECONDO NORMA UNI 11104:

- STRUTTURE IN ELEVAZIONE DEI FABBRICATI XC3 - C 28/35
- STRUTTURE IN ELEVAZIONE OPERE ALL'APERTO XC4 - C 32/40
- ELEMENTI PREFABBRICATI IN C.A. XC4 - C 32/40
- PALI E STRUTTURE DI FONDAZIONE XC2 - C 25/30
- MASSERIE DI PALIZZA E LIVELLAMENTO X0 - C 12/15

COPRIFERRI MINIMI:

- STRUTTURE IN ELEVAZIONE NON A CONTATTO CON IL TERRENO 3.5 cm (+0.5 cm)
- PALI 6.0 cm (+0.5 cm)
- SOLETTE DI FONDO E STRUTTURE A CONTATTO CON IL TERRENO 4.0 cm (+0.5 cm)

ARMATURA IN ACCIAIO:

- ACCIAIO IN BARRE B450C PER RETI E TRALICCI ELS

ACCIAIO PER CARPENTERIA METALLICA E COLLEGAMENTI:

- PROFILI LAMINATI SALDATI S275J2G3
- PROFILI LAMINATI NON SALDATI S275J0
- PROFILATI CAVI S275J2G3H

TAMPONATURE:

IN BLOCCHI DI LATERIZIO SPESORE 20cm + 1cm DI INTONACO SU ENTRAMBE LE FACCE PER IL RIVESTIMENTO ESTERNO DEI PILASTRI E DELLE TRAVI UTILIZZARE FORATINI SPESORE 6 cm

MASSETTI DELLE PENDENZE:

MASSA VOLUMICA NON MAGGIORE DI 2000 kg/mc
 CONDUCIBILITA' TERMICA NON MAGGIORE DI QUELLA DEL CLS, AD ESCLUSIONE DEI MASSETTI DELLE PENDENZE NEI CANALI DI GRONDA

NOTE: TOLLERANZA DI PREFABBRICAZIONE PREDALLE E TRAVI IN C.A.O.: +0/-0.5 cm

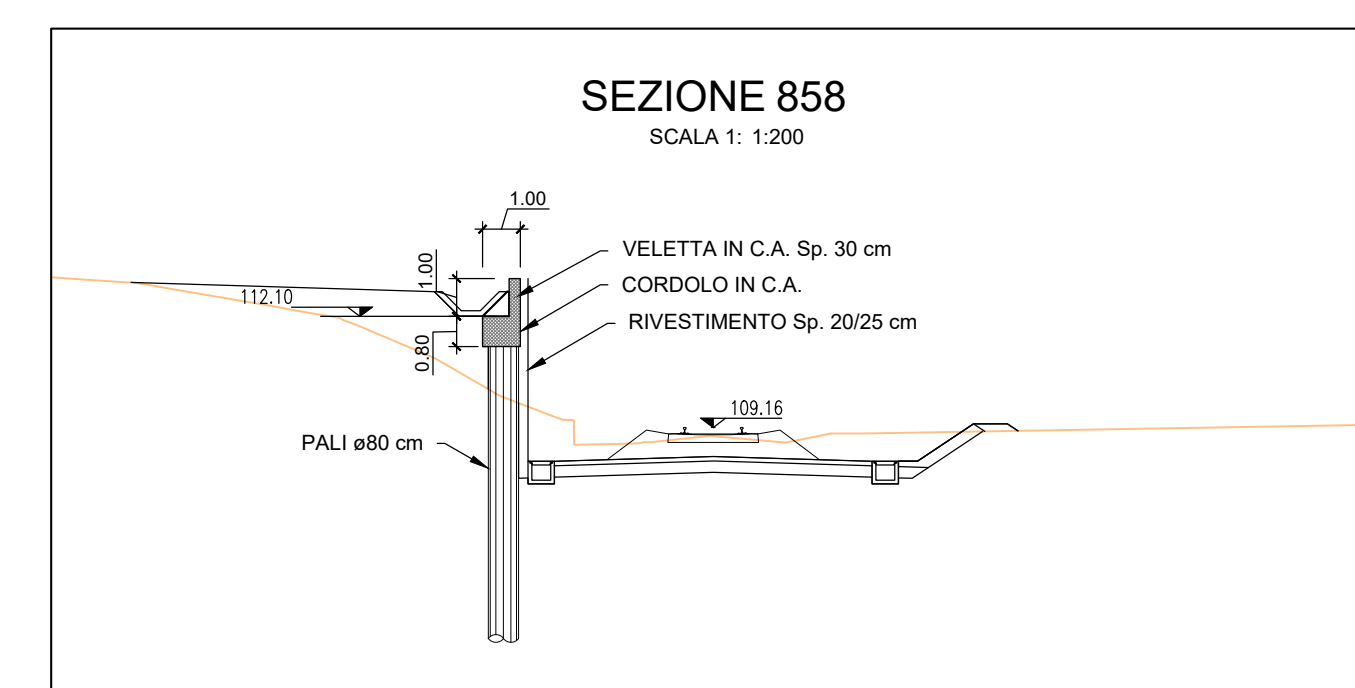
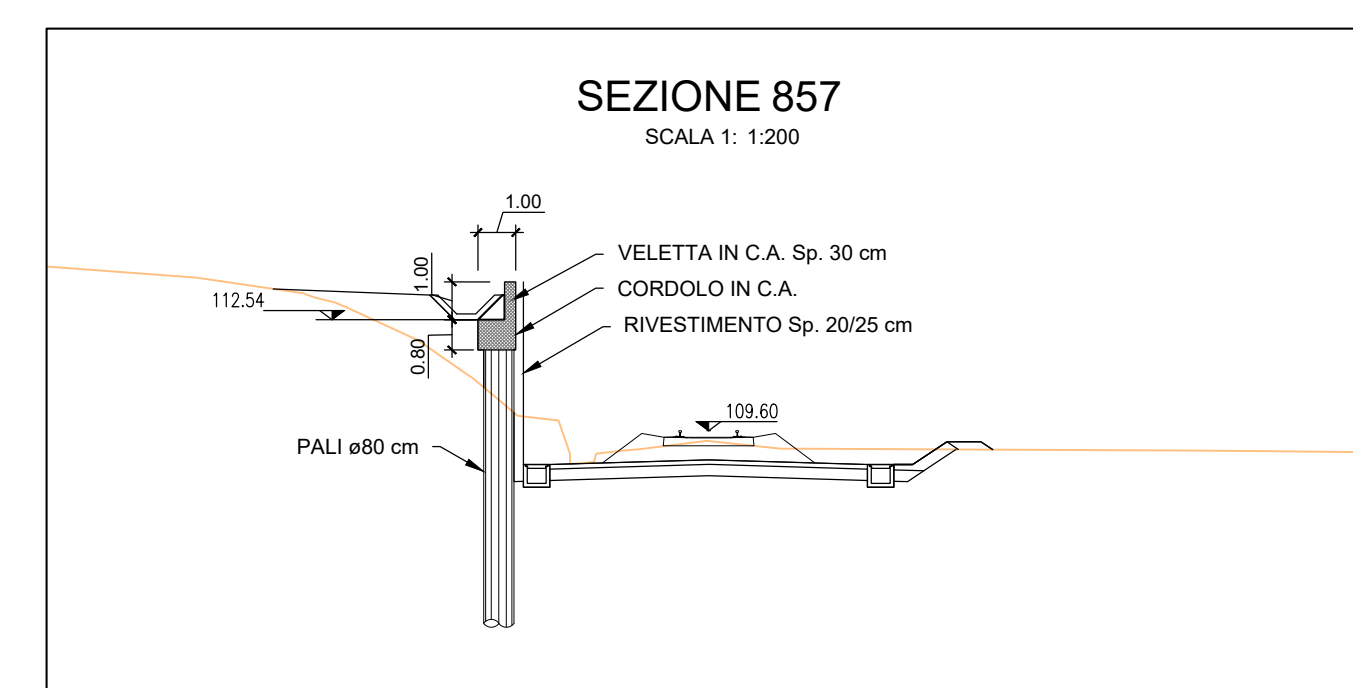
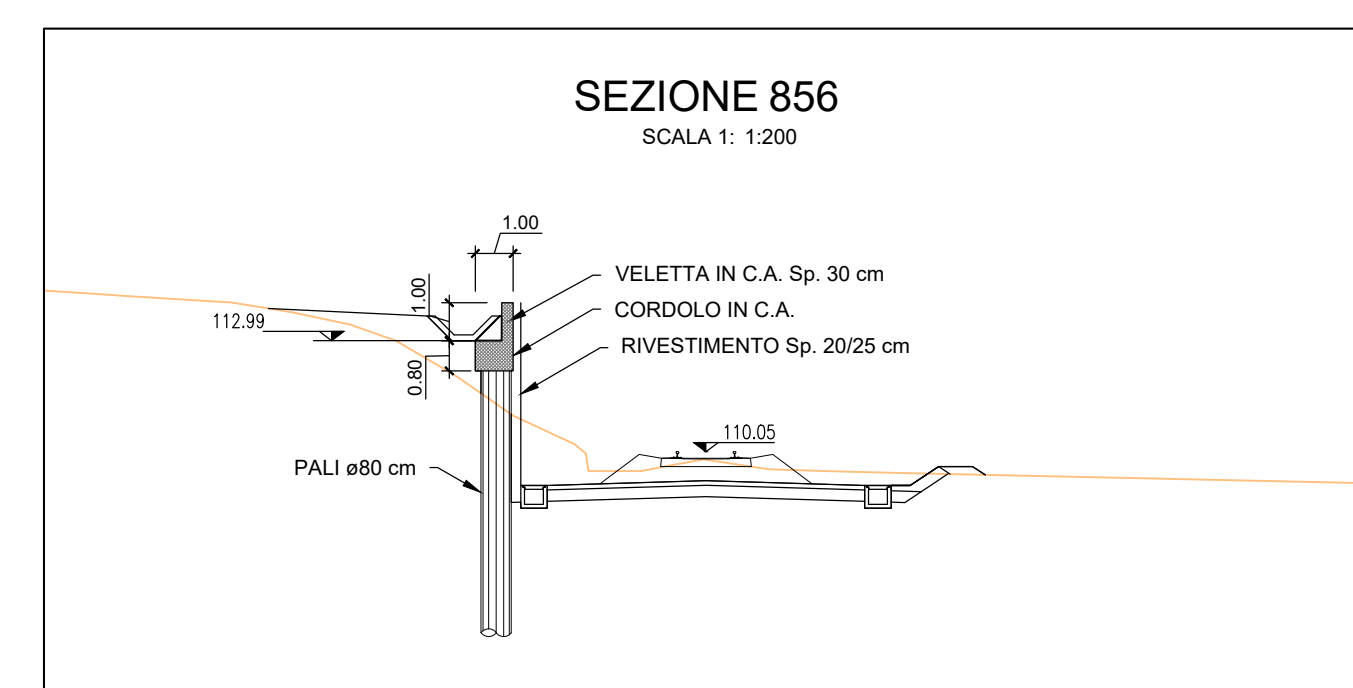
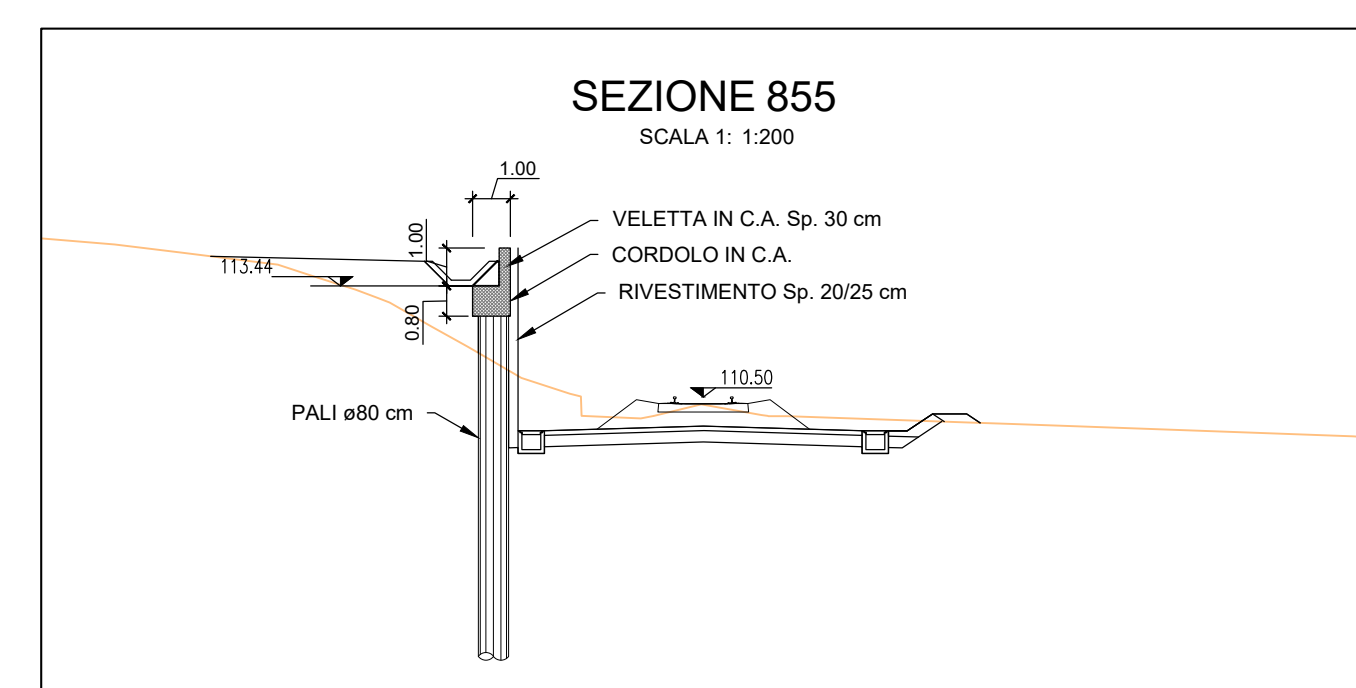
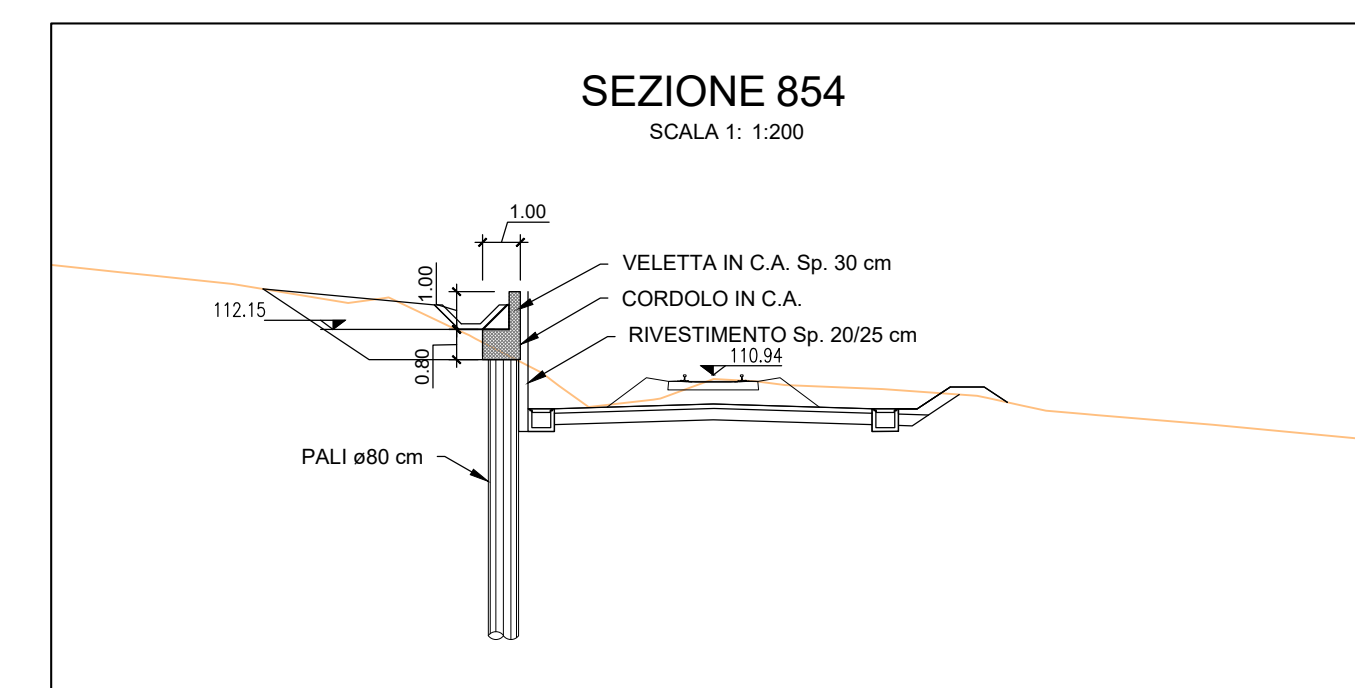
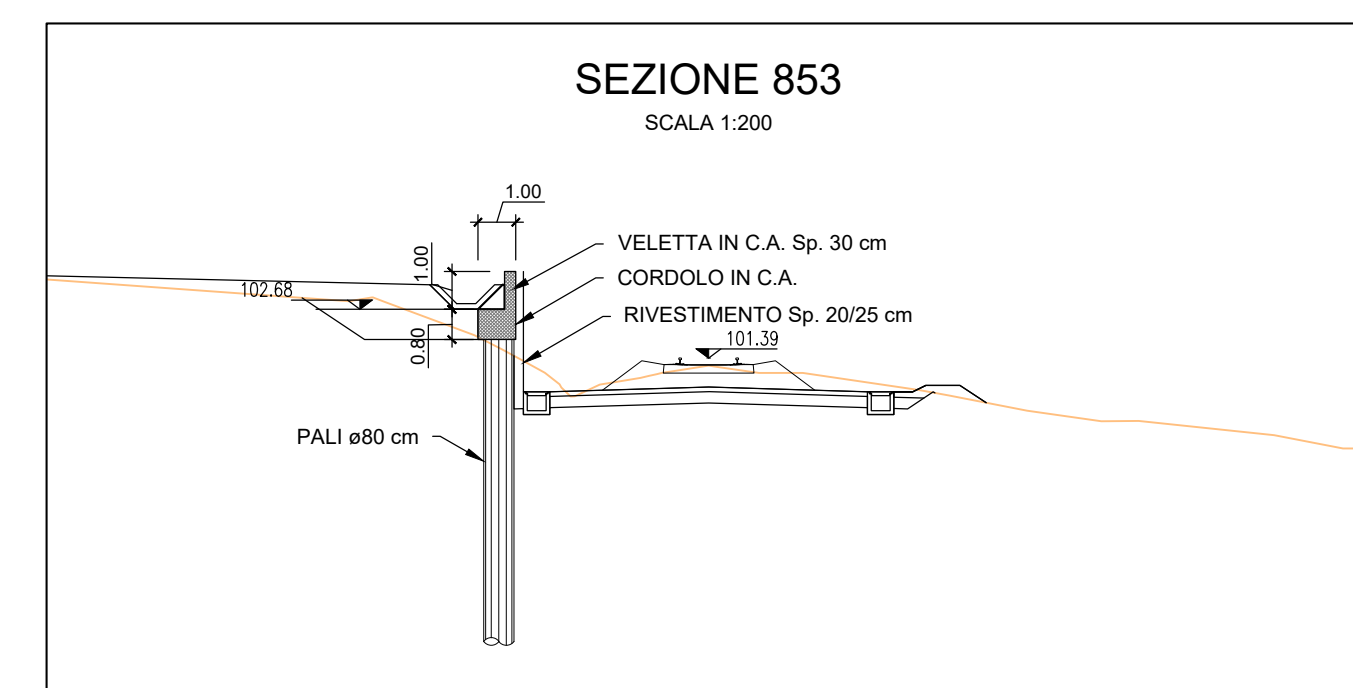
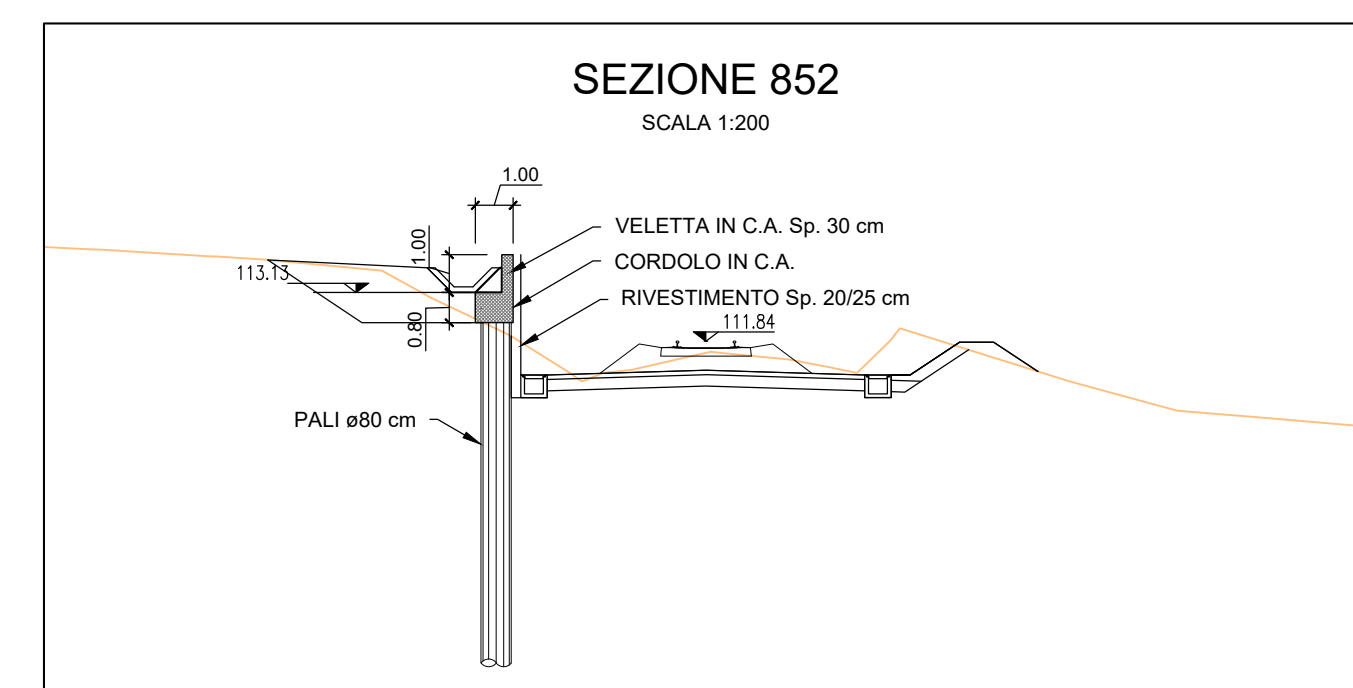
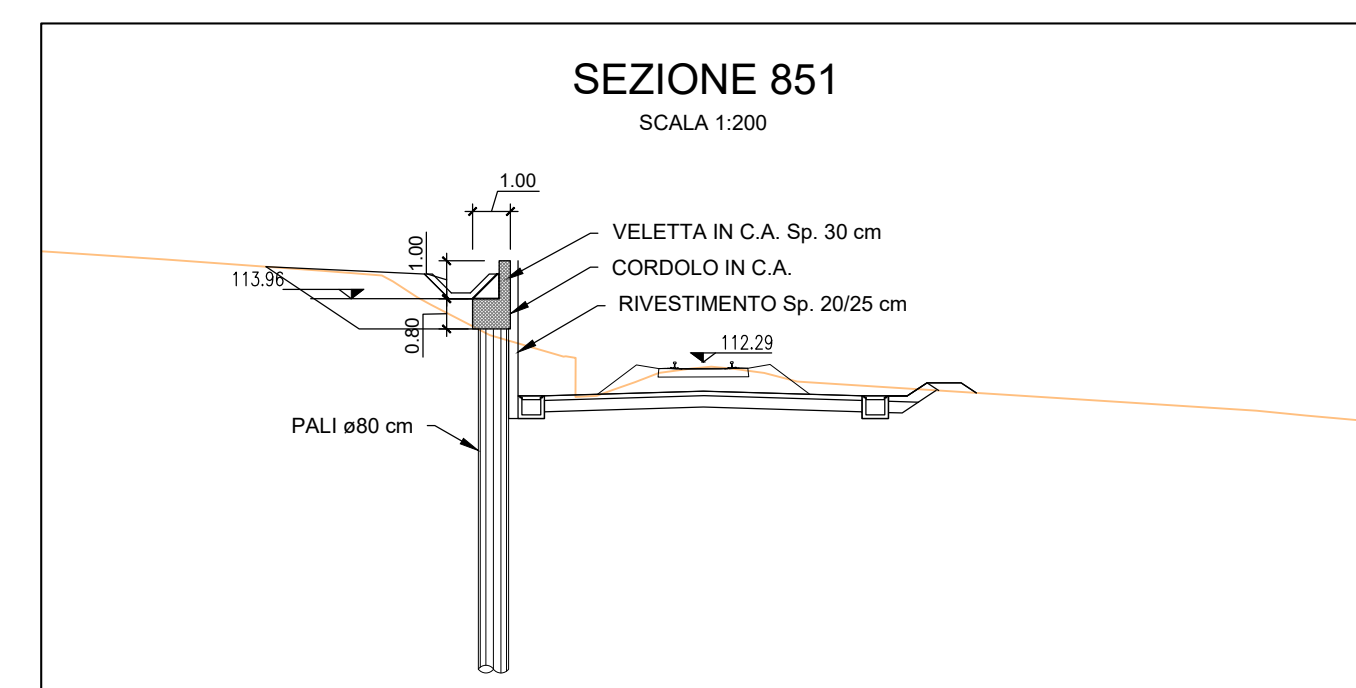

COMMITTENTE: RFI - DIREZIONE INVESTIMENTI PROGETTI PALERMO

SOGGETTO TECNICO: RFI - DIREZIONE TERRITORIALE PRODUZIONE DI PALERMO S.O. INGEGNERIA DI PALERMO

PROGETTAZIONE: SINTAGMA S.r.l. - ITALIANA SISTEMI S.r.l.

PROGETTO DEFINITIVO

CONTRATTO APPLICATIVO n.9/2017 - A.Q. n.341/2016 del 29/11/2016
 Progettazione definitiva delle opere civili ed armamento per il ripristino della linea Palermo - Trapani via Milo

OPERE CIVILI
 NUOVE OPERE DI SOSTEGNO LUNGO LINEA
 Paratia da progr. 108+275 a progr. 108+550 - Pianta, prospetto, sezioni

SCALA 1:200
 Foglio - di -

| PROGETTO/ANNO | SOTTOPR. | LIVELLO | NOME DOC. | PROGR.OP. | FASE | FUNZ. | NUMERAZ. |
|---------------|----------|---------|-----------|-----------|------|-------|----------|
| 304817 | S01 | PD | TSRT | 06 | 000 | E | 023 |

| Rev. | Descrizione | Redatto | Verificato | Approvato | Verificato Team Ver. | Verificato C/P | Approvato | Autorizzato |
|------|-------------------|-----------|------------|-------------|----------------------|----------------|--------------|--------------|
| A | Emissione | S. Mailli | Ing. Neri | Ing. Cassan | D.T. | D.T. | Ing. Mariani | Ing. Pizzani |
| B | Recup. Semestrale | S. Mailli | Ing. Neri | Ing. Cassan | D.T. | D.T. | Ing. Mariani | Ing. Pizzani |