

PROSPETTO MURO CAVALCAVIA CV7 - OS17

LUNGHEZZA n°23 pannelli x 250m = 5750m
FACCIATA Normale in CLS liscio

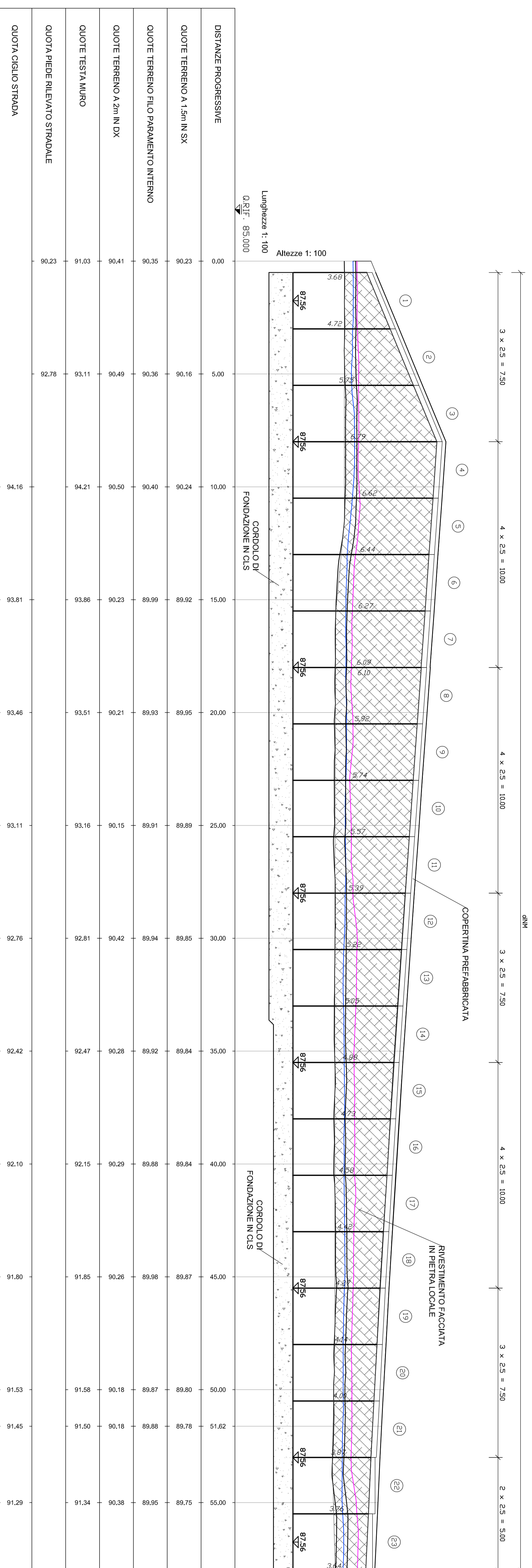

PIANTA MURO CAVALCAVIA CV7 - OS17

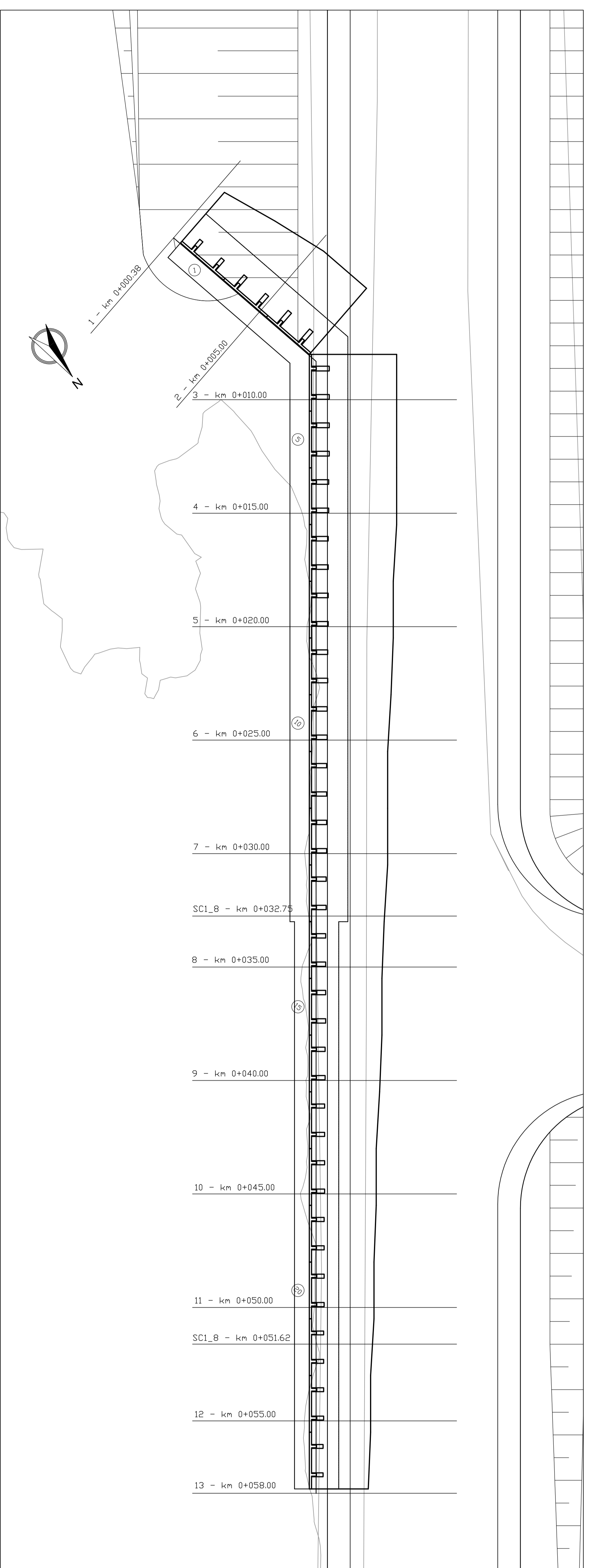

SEZIONE

SEZIONE SCI_8
Prog. 350.00

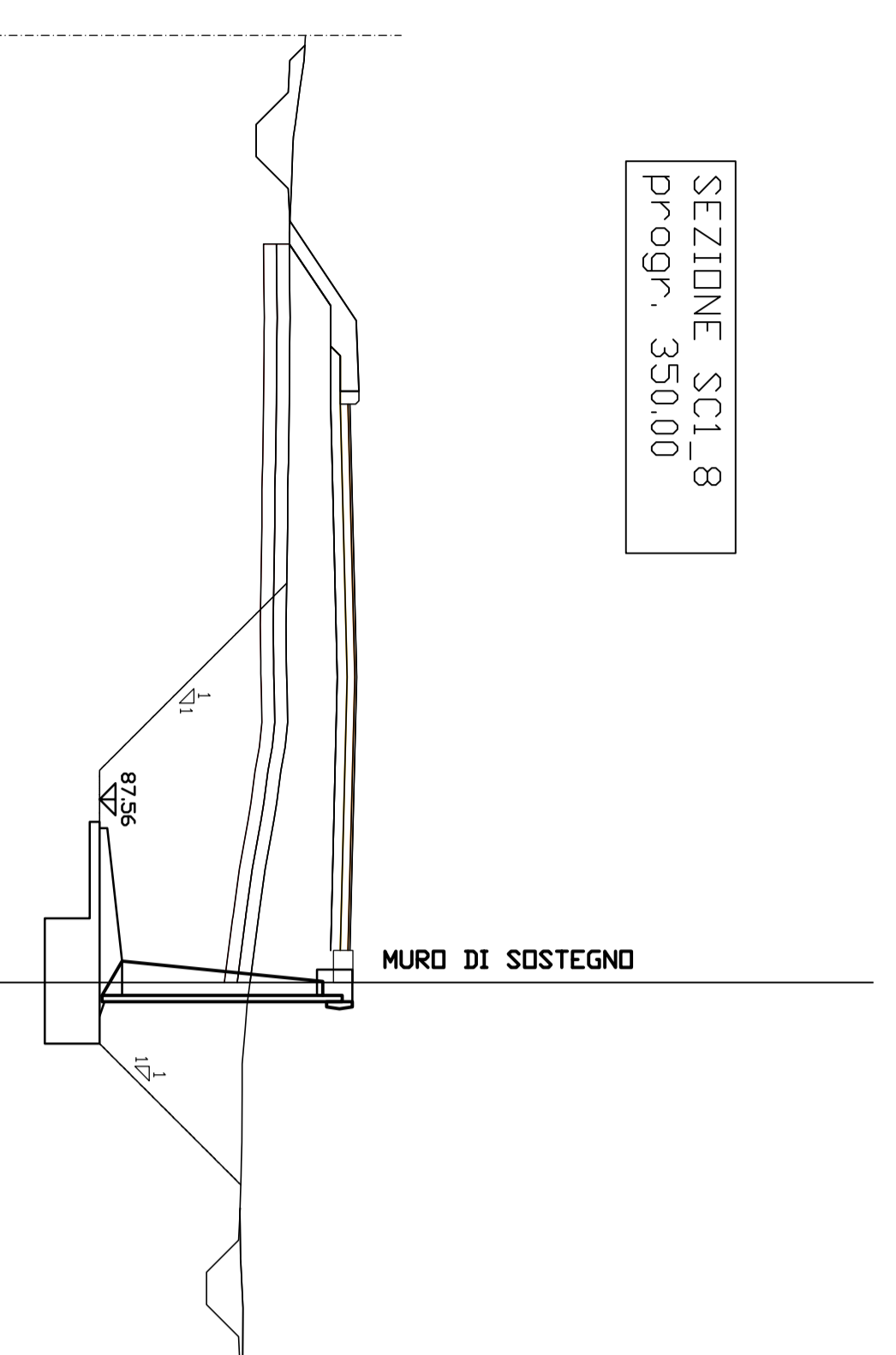

KEYPLAN

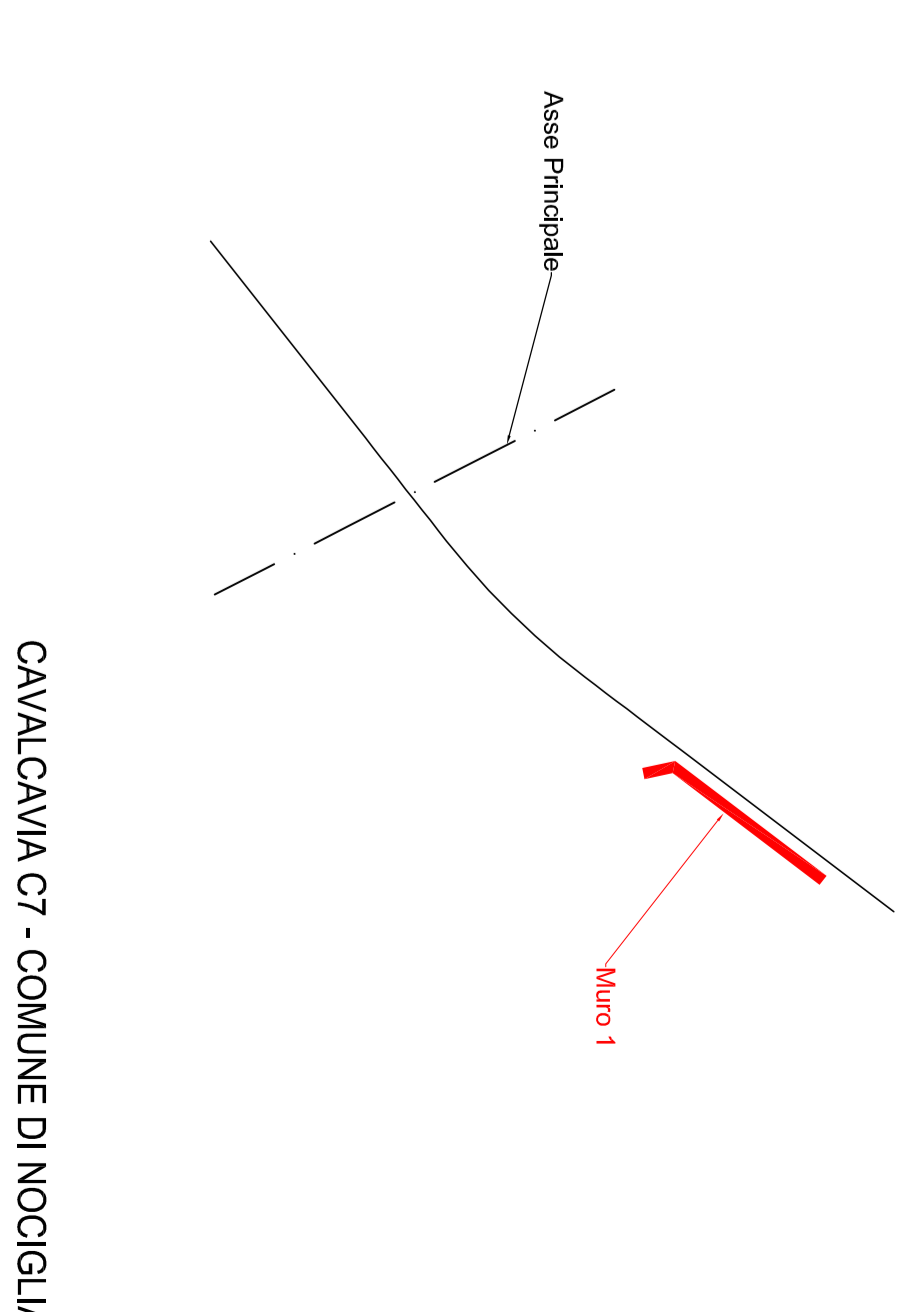

SEZIONE TIPO MURI

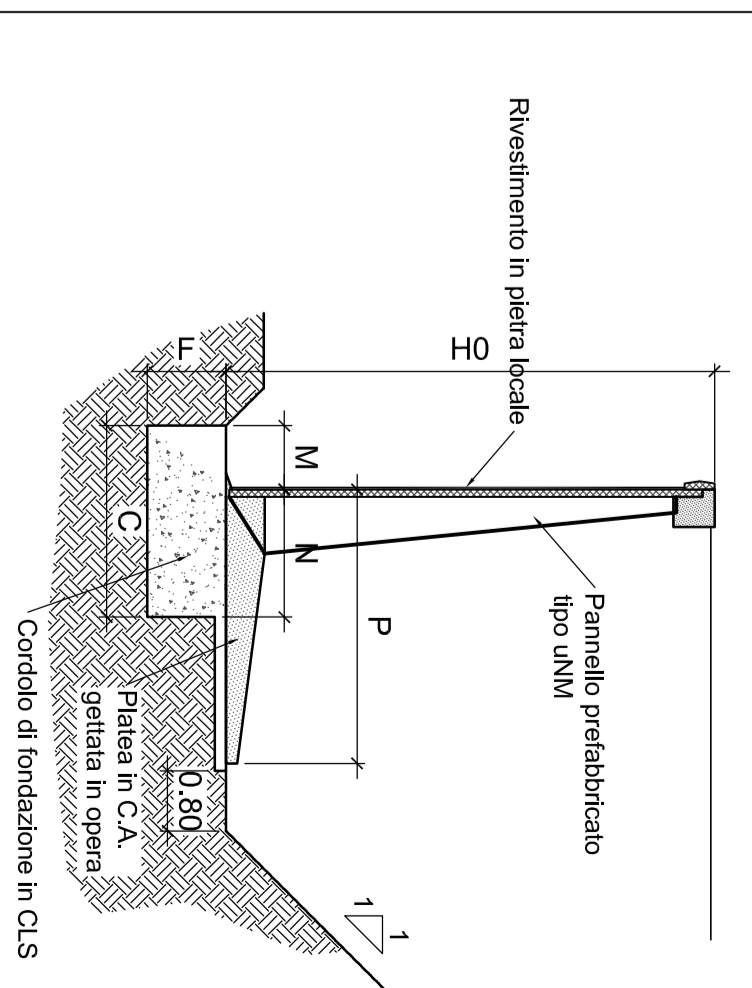

Dimensioni della struttura

Aspetti	Altezza	Profondità	Fondazione				Prof.	Volumi metri	
	HO	P	C	F	M	N		fond.	strada
UBIAMI	3,50	2,45	1,50	0,60	0,50	1,50	1,47	0,000	5,500
UBIAMI	4,00	2,70	1,65	0,70	0,55	1,50	1,74	1,155	6,472
UBIAMI	4,50	2,95	1,80	0,75	0,60	1,50	1,90	1,530	6,939
UBIAMI	4,75	2,80	1,90	1,35	0,80	1,30	2,19	2,960	6,888
UBIAMI	5,00	3,20	1,95	0,85	0,65	1,30	2,32	1,668	6,948
UBIAMI	5,50	3,50	1,95	0,90	0,70	1,30	2,32	1,668	7,288
UBIAMI	6,00	3,80	2,25	1,00	0,80	1,35	2,69	2,390	6,930
UBIAMI	6,50	3,85	2,25	1,05	0,85	1,30	3,24	2,670	1,385
									87,78

anas Direzione Progettazione e Realizzazione Lavori

Corridoio plurimodale adriatico
Itinerario Maglie - Santa Maria di Leuca

S.S. n° 275 "DI S. MARIA DI LEUCA"
LAVORI DI AMMODERNAMENTO E ADEGUAMENTO ALLA SEZ. B DEL D.M. 5.11.2001

S.S. 16 del km 0+1700 al km 0+85+385 - S.S. 275 del km 0+000 al km 37+000
1° Lotto: Dal km 0+000 di prog. al km 23+300 di prog.

PROGETTO DEFINITIVO

cod. 84283

PROGETTAZIONE: **ANAS** - **CONSORZIO INTERREGIONALE ADRIATICO**

PROGETTO: **ANAS** - **CONSORZIO INTERREGIONALE ADRIATICO**

REDAZIONE: **ANAS** - **CONSORZIO INTERREGIONALE ADRIATICO**

VERIFICA: **ANAS** - **CONSORZIO INTERREGIONALE ADRIATICO**

APPROVAZIONE: **ANAS** - **CONSORZIO INTERREGIONALE ADRIATICO**

CONTRATTO: **ANAS** - **CONSORZIO INTERREGIONALE ADRIATICO**

PROGETTO: **ANAS** - **CONSORZIO INTERREGIONALE ADRIATICO**

REDAZIONE: **ANAS** - **CONSORZIO INTERREGIONALE ADRIATICO**

VERIFICA: **ANAS** - **CONSORZIO INTERREGIONALE ADRIATICO**

APPROVAZIONE: **ANAS** - **CONSORZIO INTERREGIONALE ADRIATICO**

CONTRATTO: **ANAS** - **CONSORZIO INTERREGIONALE ADRIATICO**

REV.	DESCRIZIONE	DATA	REDAZIONE	VERIFICA	APPROVAZIONE
A	REVISIONE DEL PROGETTO DEFINITIVO				
B	REVISIONE DEL PROGETTO DEFINITIVO				