

INQUADRAMENTO PLANIMETRICO VASCA 4 TIPO B

Scala 1:100

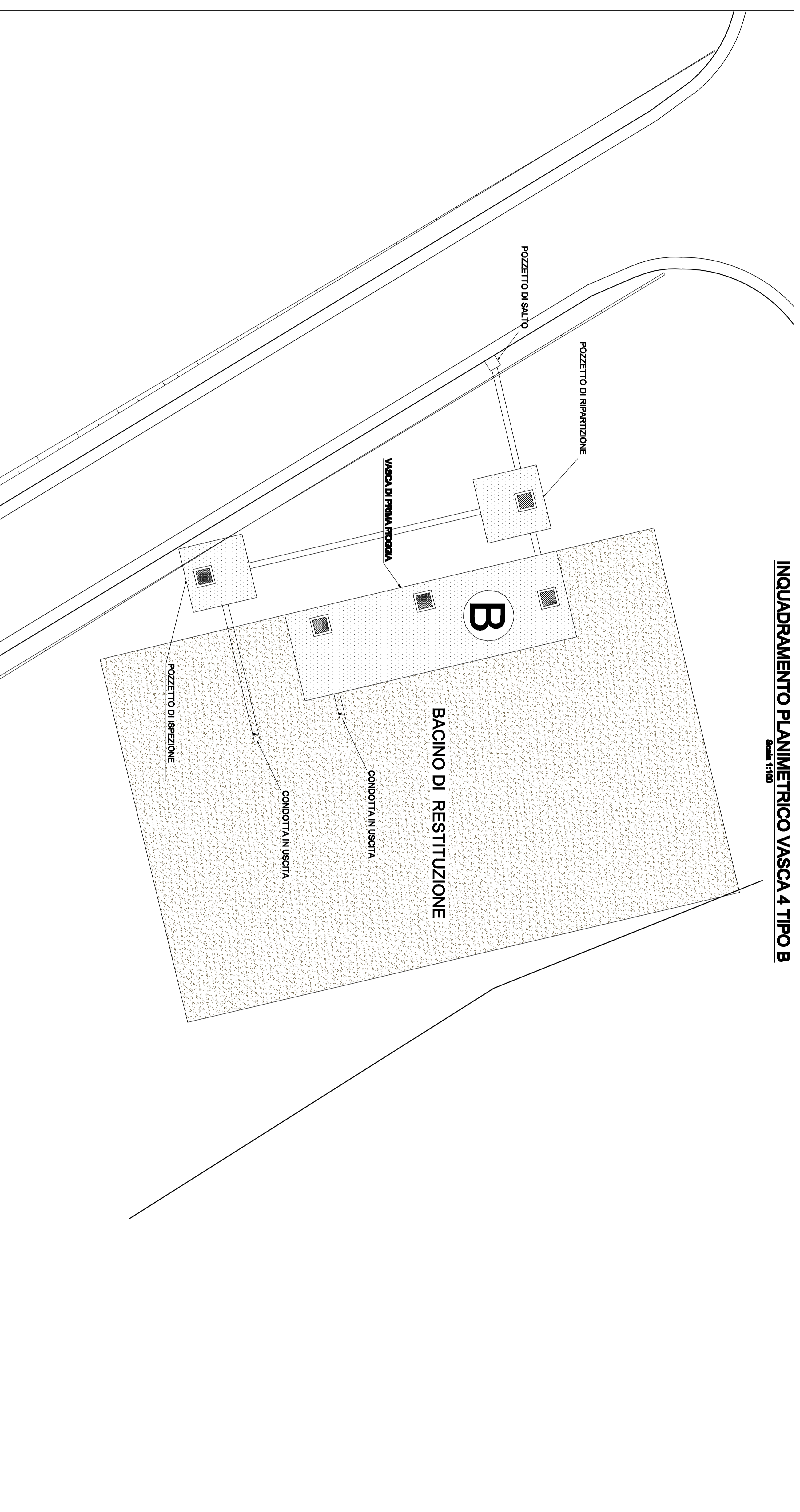

MATERIALI

ARMATURA	C20/15 RSL - S18 LPA	Acciaio da C.A.
ARMAZZATURA	CP1000	
PROTEZIONE	CLASSE PROTEZIONE: XCS	PROTEZIONE SILENZIOSA (R=20dB)
ELEVAZIONE	Classificata in base alla Classe minima di impermeabilità S4	PROTEZIONE SILENZIOSA (R=20dB)
	riporto A/C -0,35	PROTEZIONE SILENZIOSA (R=20dB)
	Designo massimo ornamento 200/m²	PROTEZIONE SILENZIOSA (R=20dB)
		PROTEZIONE SILENZIOSA (R=20dB)

INCIDENZA ARMATURA		

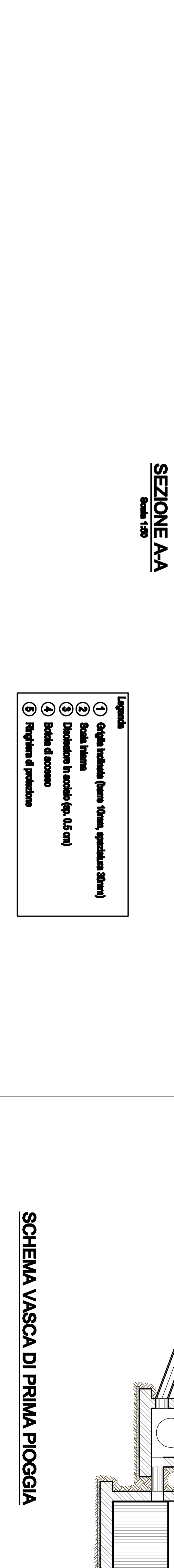

- Legenda**
- 1) Ogiva testata (forma U-stem, spessore 50mm)
 - 2) Scala interna
 - 3) Distributore in acciaio (sp. 0.5 mm)
 - 4) Scafo di accostamento
 - 5) Ringhiera di protezione

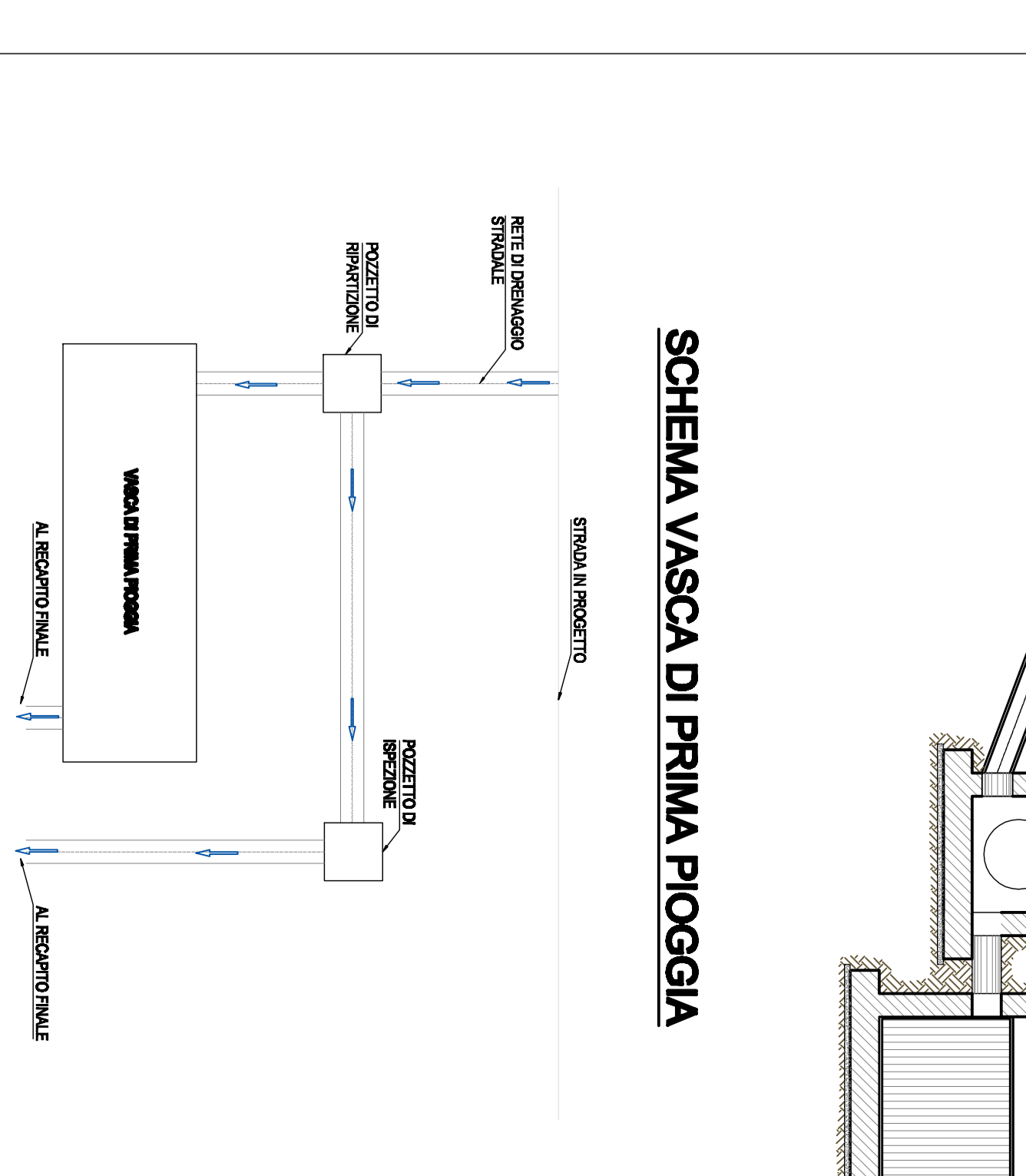
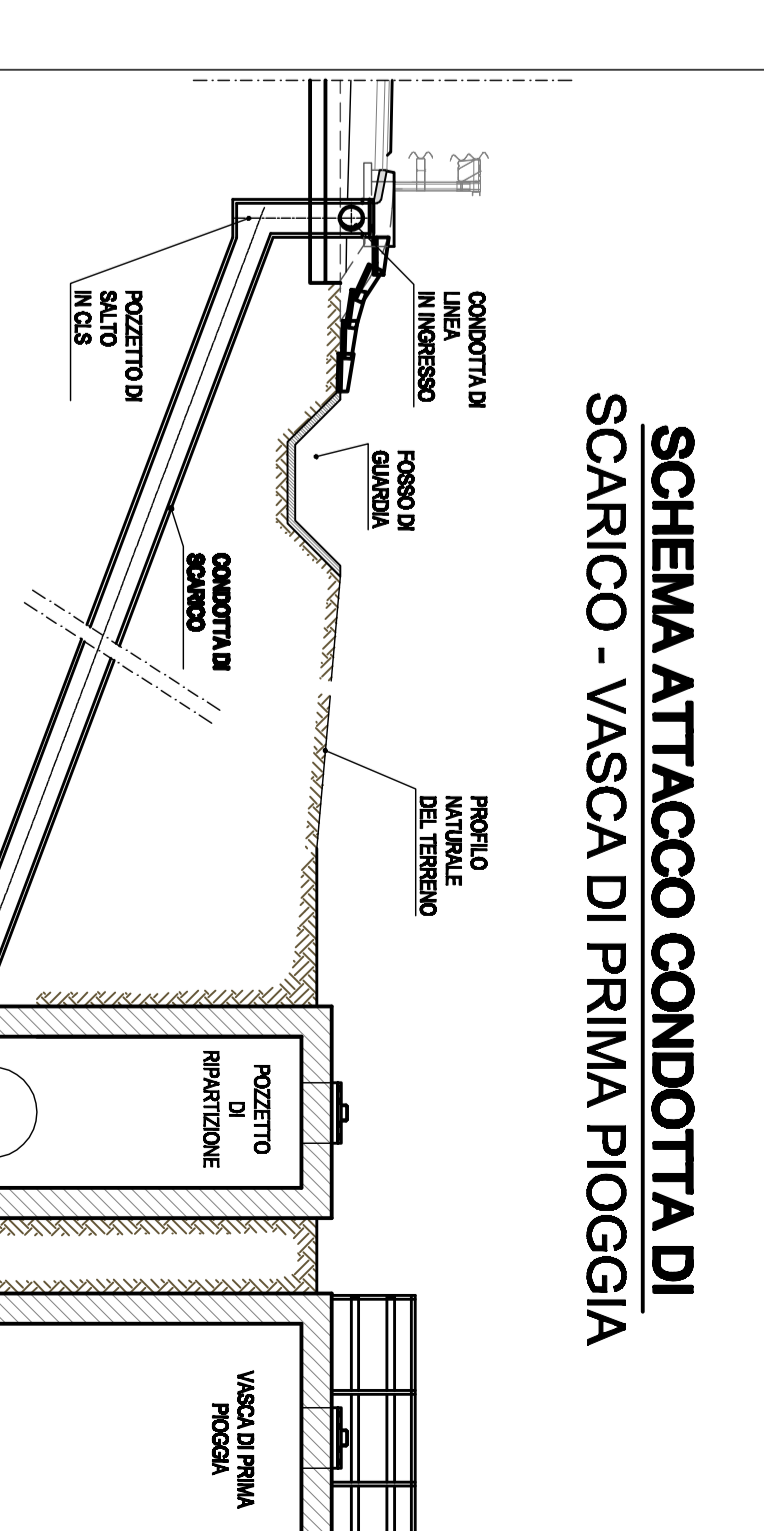
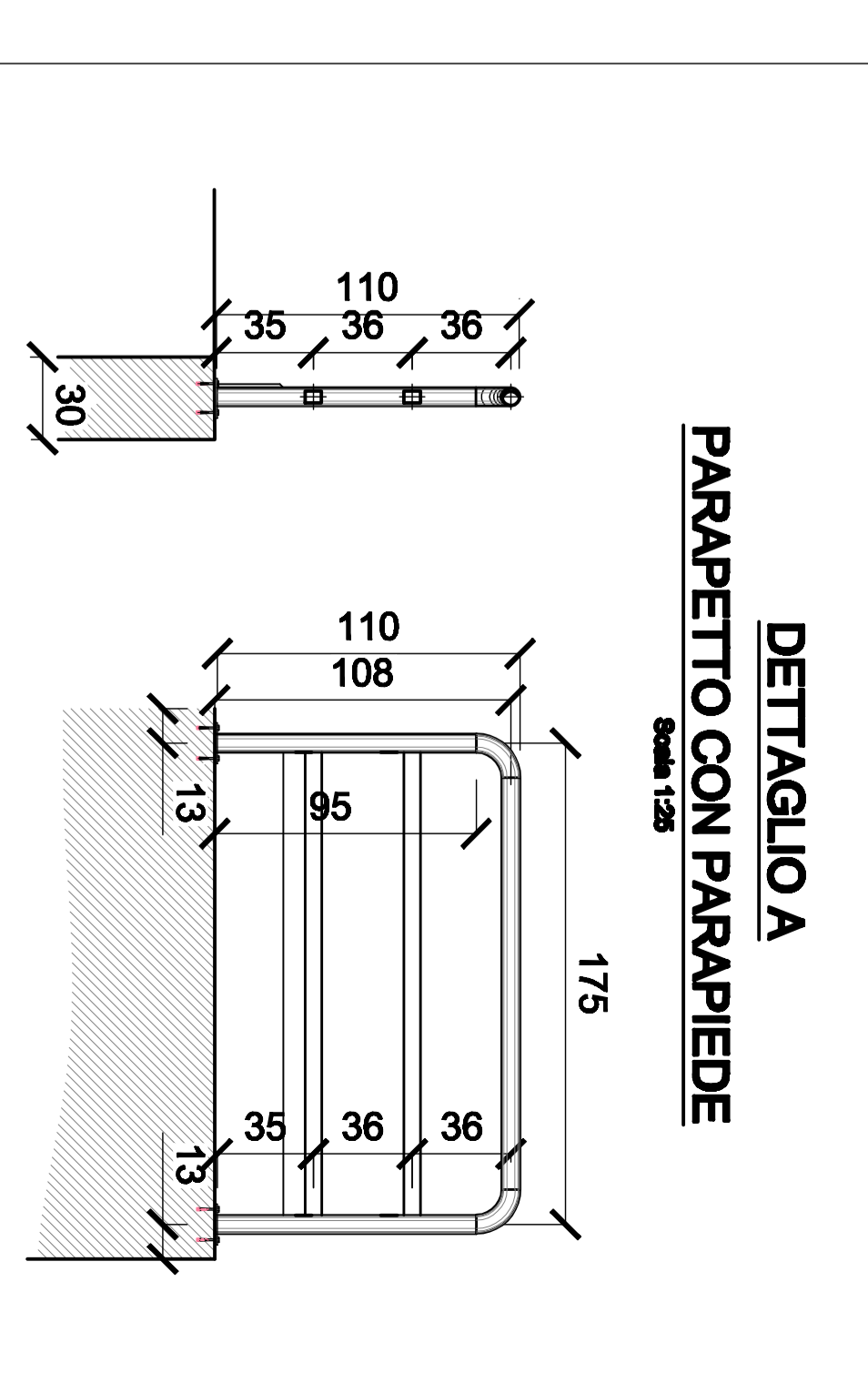
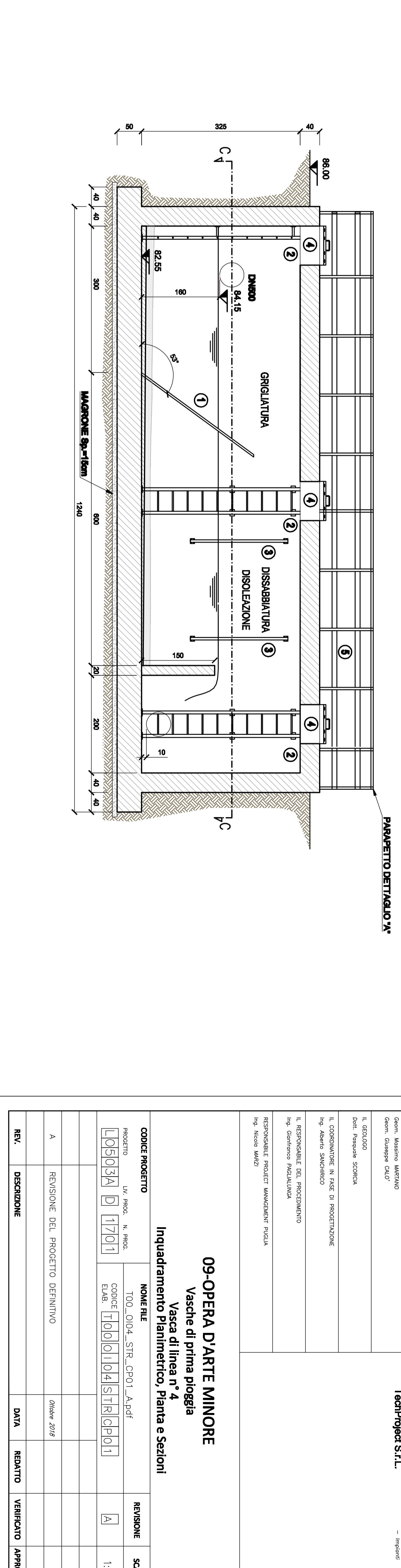
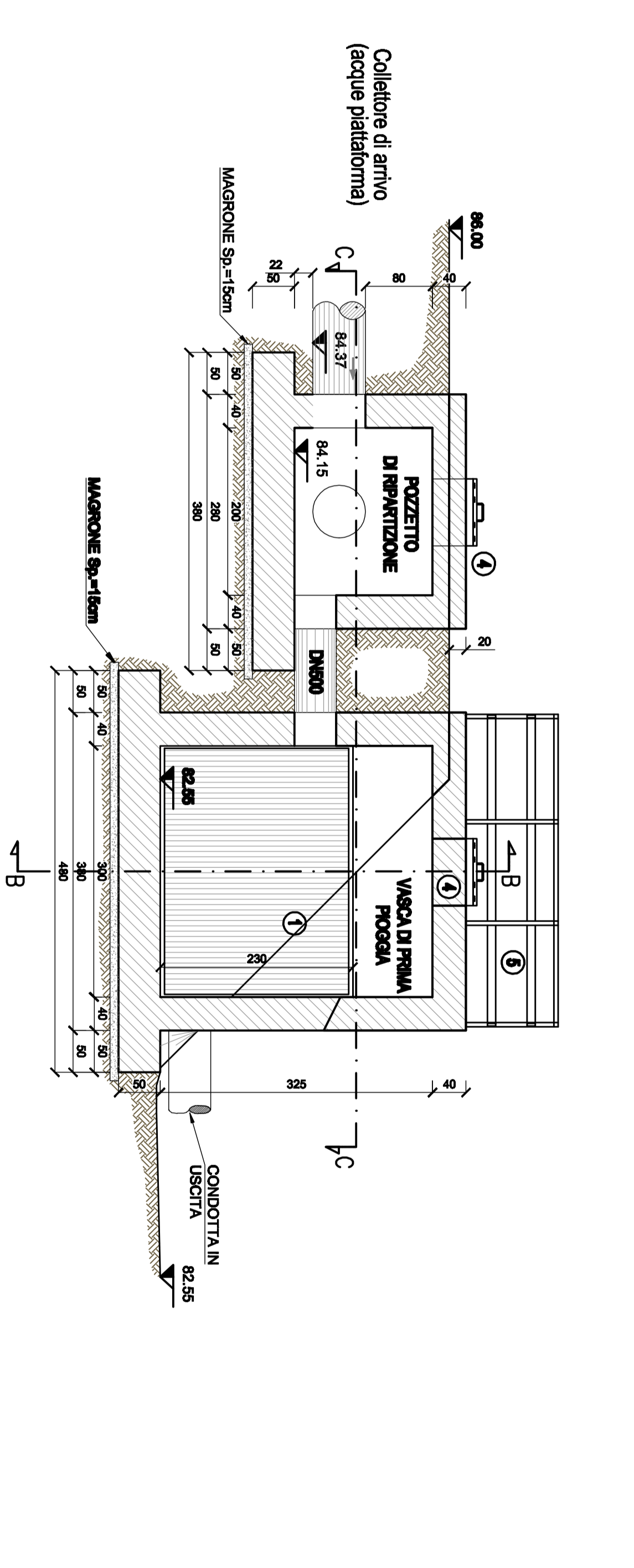
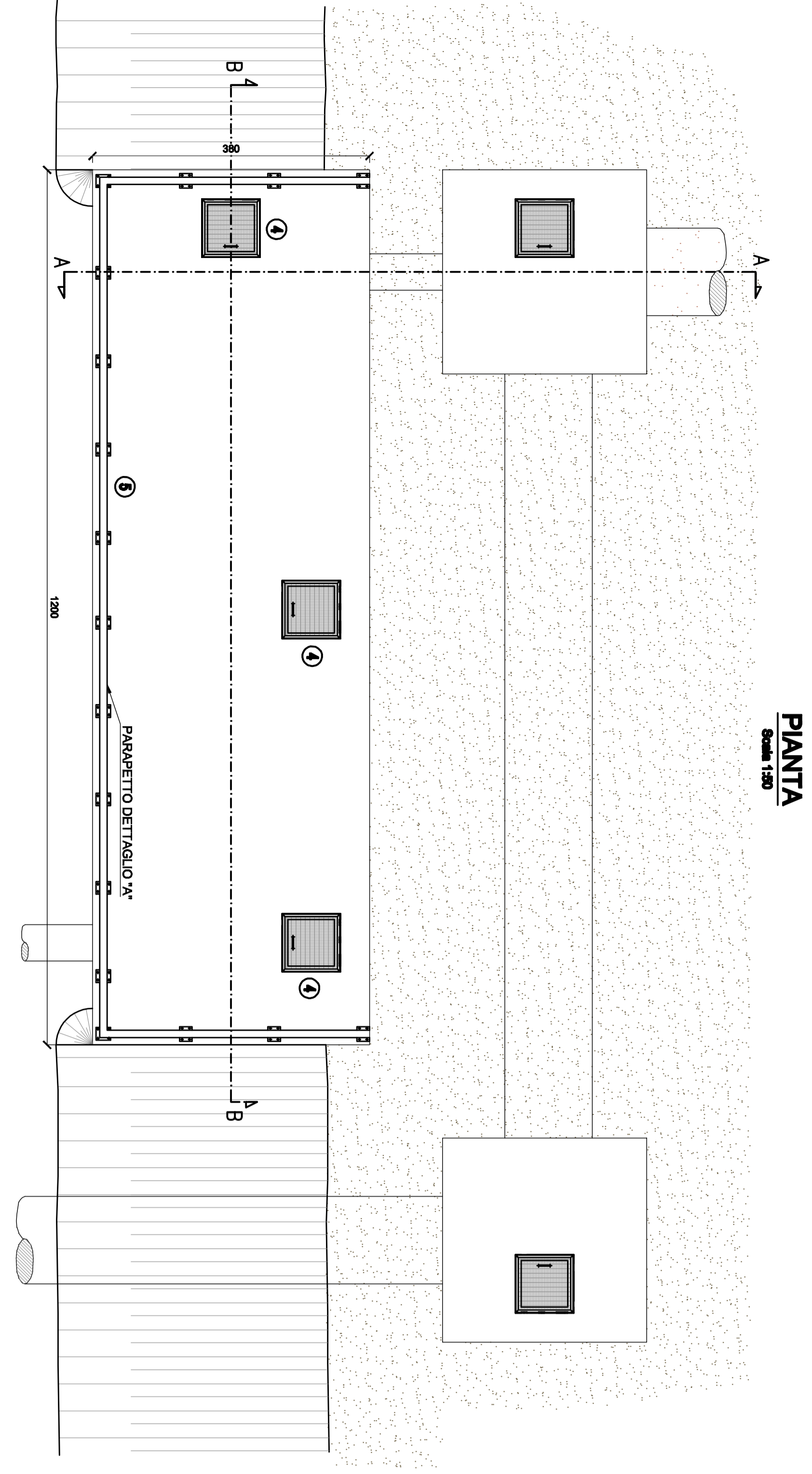

Direzione Progettazione e Realizzazione Lavori
 SERVIZIO DI TRATTAMENTO

CORRIDOIO PLURIMODALE ADRIATICO
 TITINERARIO MAGLIE - SANTA MARIA DI LECUA
 S.S. N° 275 "DI S. MARIA DI LECUA"
 LAVORI DI AMMODERNAMENTO E ADEGUAMENTO ALLA SEZ. B DEL D.M. 5.11.200
 S.S. 26 del km 581+700 al km 585+300 - S.S. 275 del km 0+000 al km 37+000
 I. Lotto: Dal Km 0+000 di prog. al Km 23+300 di prog.

PROGETTO DEFINITIVO

PROGETTAZIONE: ANAS - COORDINAMENTO TECNICO E AMMINISTRATIVO: <ul style="list-style-type: none"> 1. PROIEZIONE: Ing. Antonio Santolucito - Progetto e Coordinamento 2. PROIEZIONE: Ing. Antonio Santolucito - Progetto 3. COLLABORAZIONE TECNICI: Ingegneri: Luigi Maria De Santis, Roberto Varrato, Enrico Casella, Luigi 4. TECNICO: Ingegnere: Luisa Sciacca 5. CONTROLLO: Ingegnere: Luisa Sciacca 6. VERIFICA: Ingegnere: Luisa Sciacca 7. RESPONSABILE DEI PROCESSIONI: Ing. Antonio Santolucito 8. RESPONSABILE DELLA REALIZZAZIONE: Ing. Antonio Santolucito 9. VERIFICA E APPROVAZIONE: Ing. Antonio Santolucito 10. APPROVAZIONE: Ing. Antonio Santolucito 	ATTIVITA' DI SERVIZIO: <ul style="list-style-type: none"> RTP: Lombardi Ingegneria S.r.l. - Direzione Relazione: Lombardi Ingegneria S.r.l. - Direzione Progetto: Lombardi Ingegneria S.r.l. - Direzione Verifica: Lombardi Ingegneria S.r.l. - Direzione
--	--

09-OPERA D'ARTE MINORE
 Vasca di prima pioggia
 Vasca di linea n° 4
 Inquadramento Planimetrico, Pianta e Sezioni

COMPETENTE PROGETTO:	PROGETTO	MODIFICHE:	REVISIONE:	SCA:
PROGETTO:	13/05/2018	MODIFICHE:	A	1:1
REVISIONE DEL PROGETTO DEFINITIVO:				
REV.:	DESCRIZIONE:	DATA:	REALIZATO:	VERIFICATO: