

MATERIALI		Acciai da C.A.	
Calcestruzzi	C12/15 Rck >= 15 MPa	TIPO B450C saldabile (ex FeB44k saldabile) (60-8240)	f _{ym} =450 N/mm ² f _{tm} =540 N/mm ² f _{yk} /f _{ym} frattile 5% f _{yk} /f _{tm} frattile 5% 1.15(f _{yk} /f _{yk})-1.35 frattile 10% Allungamento (A _{gr}) >= 7.5% frattile 10%
MAGRONE	CLASSE D'ESPOSIZIONE: XC3	Reti e tralicci elettrosaldati TIPO B450A	f _{yk} =450 N/mm ² f _{tk} < 540 N/mm ² (f _{tk} /f _{yk}) >= 1.05
FONDAZIONE	C28/35 Rck >= 35 MPa		
ELEVAZIONE	classe minima di consistenza S4 rapporto A/C <= 0.55 Dosaggio minimo cemento 320 Kg/mc Diametro massimo inerti: 32mm		
Elemento	Coprifino (cm)		
STRUTTURE CONTROTTERRA	4.2		
INCIDENZA ARMATURA		POZZETTI: 120 Kg/mc TOMBINO CIRCOLARE: 18 Kg/mc ARMATURA DI BLINDAGGIO: 130 Kg/mc	

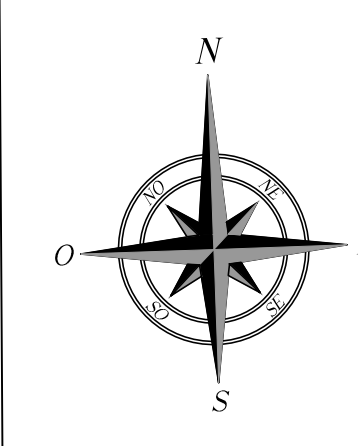

SCHEMA TUBO

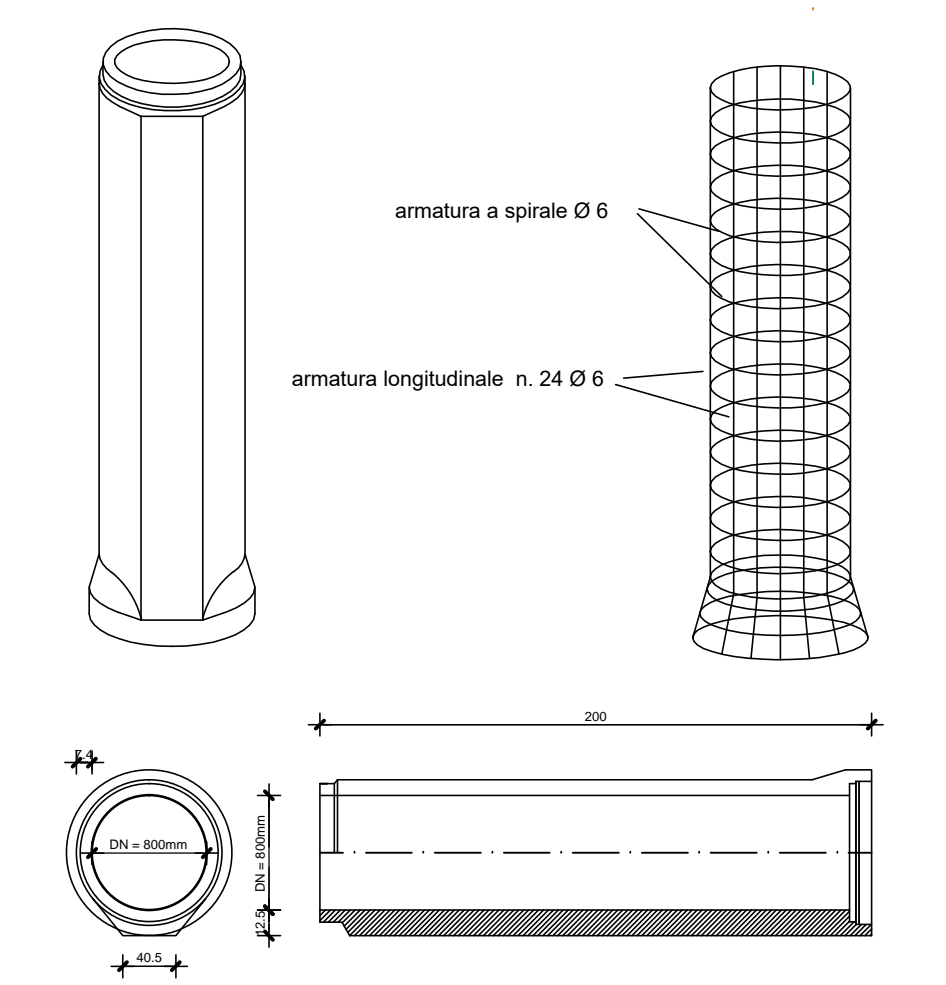

SEZIONE LONGITUDINALE A-A

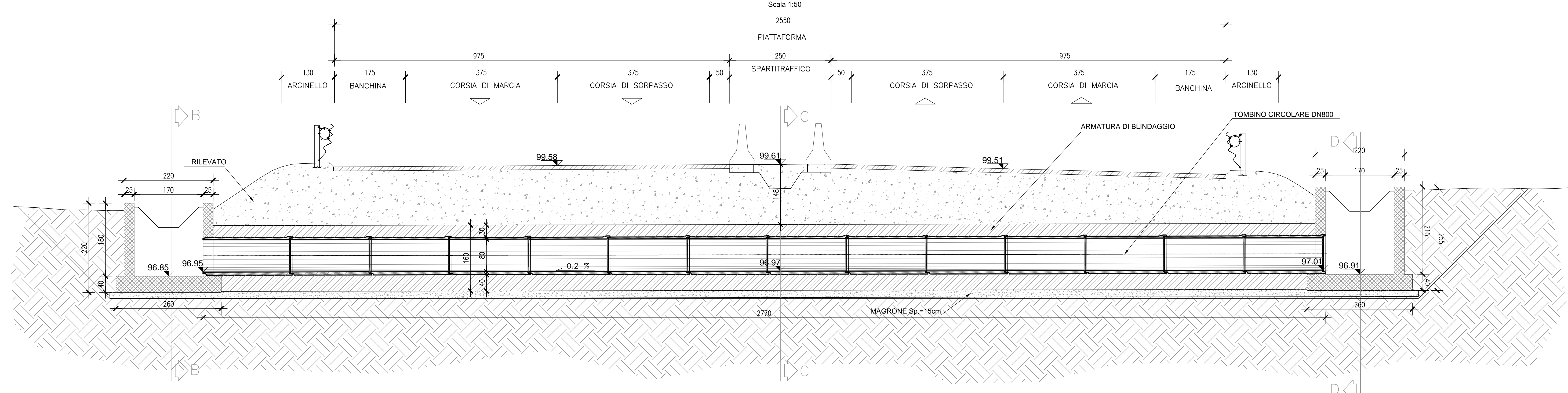

TOMBINO	16
TIPOLOGIA	DN800
PK	18+100,00
MISTO CEMENTATO [m ³]	134,62
CLS BLINDATURA [m ³]	67,31

SEZIONE B-B

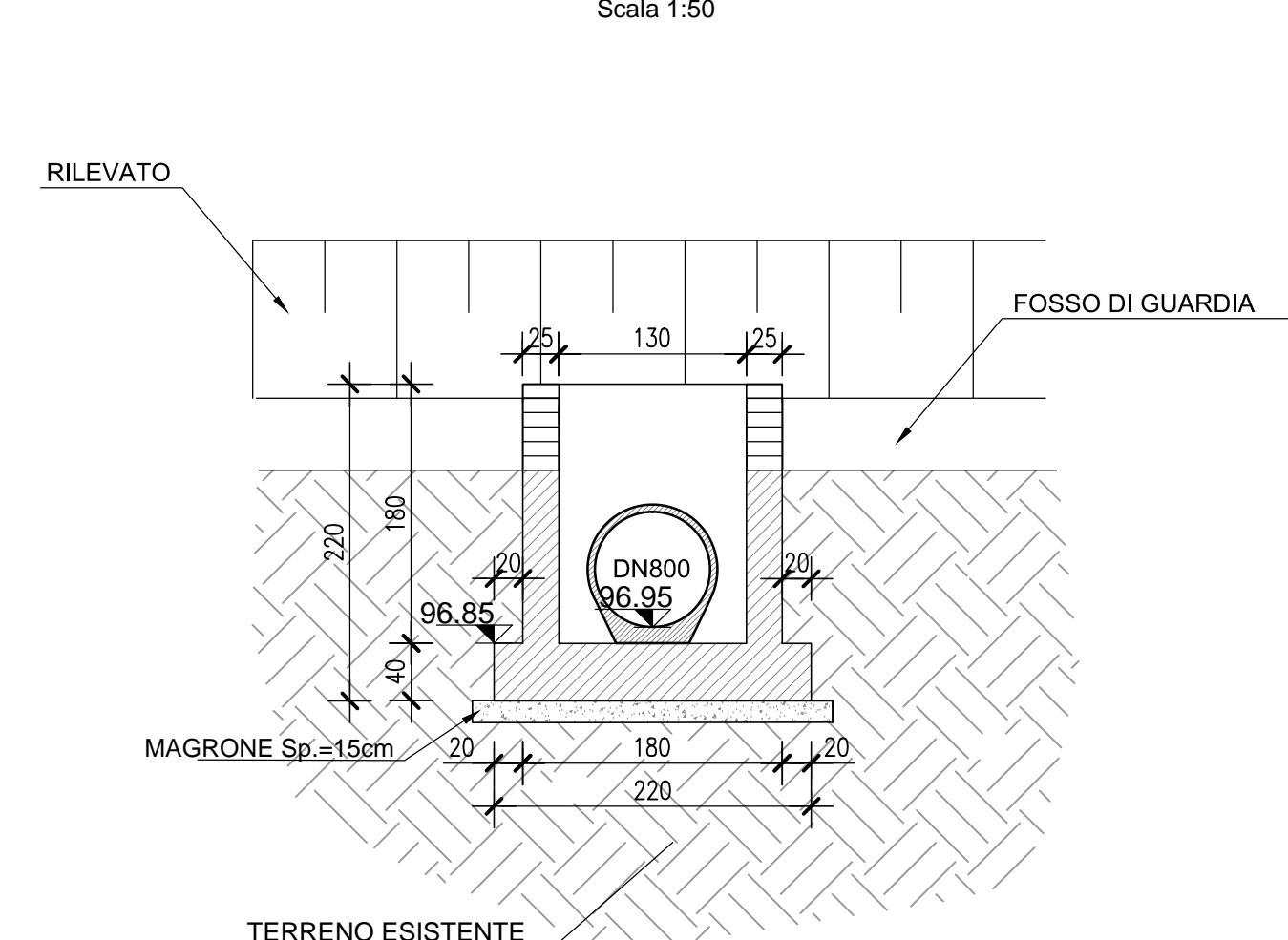

SEZIONE C-C

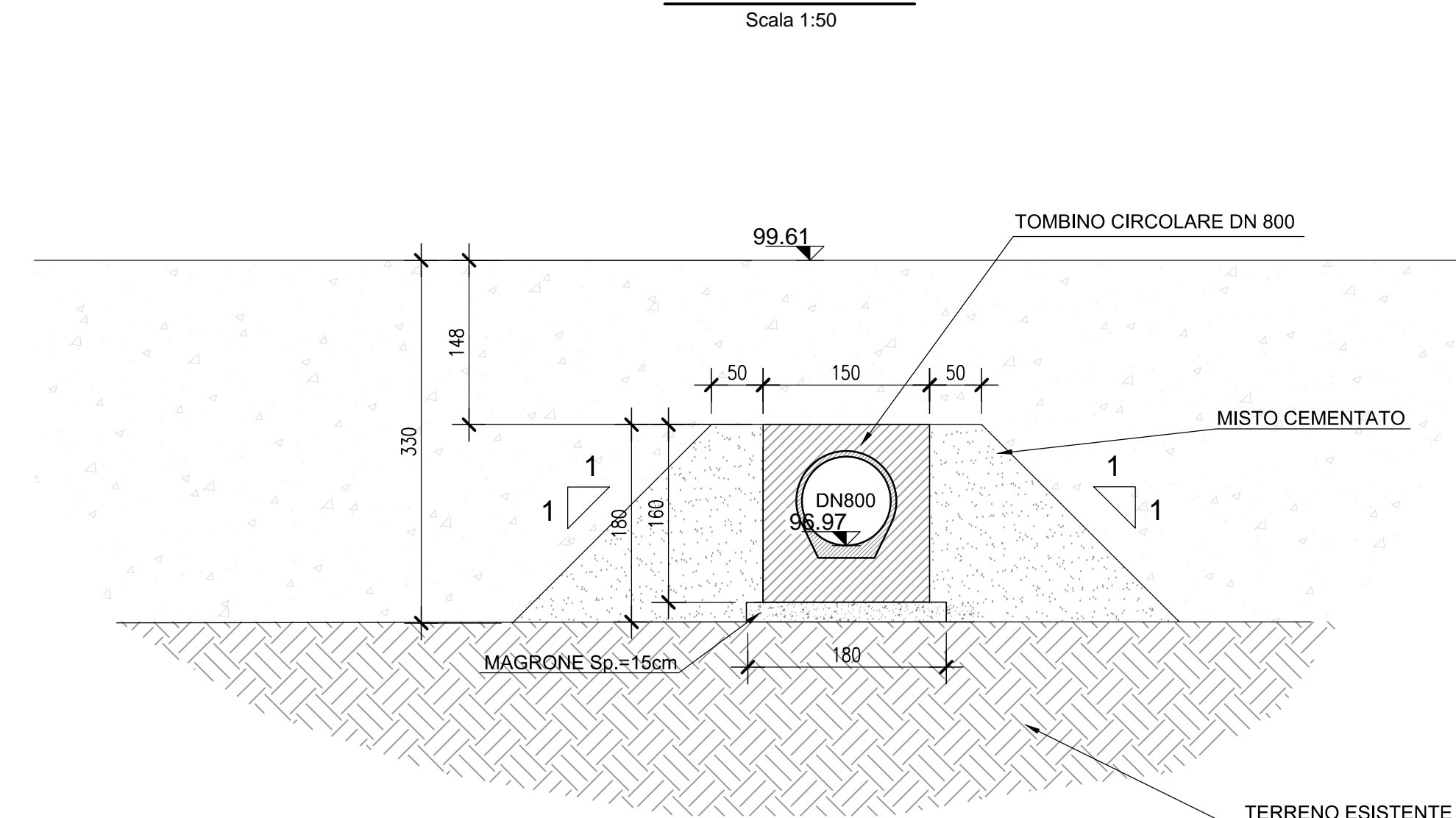

SEZIONE D-D

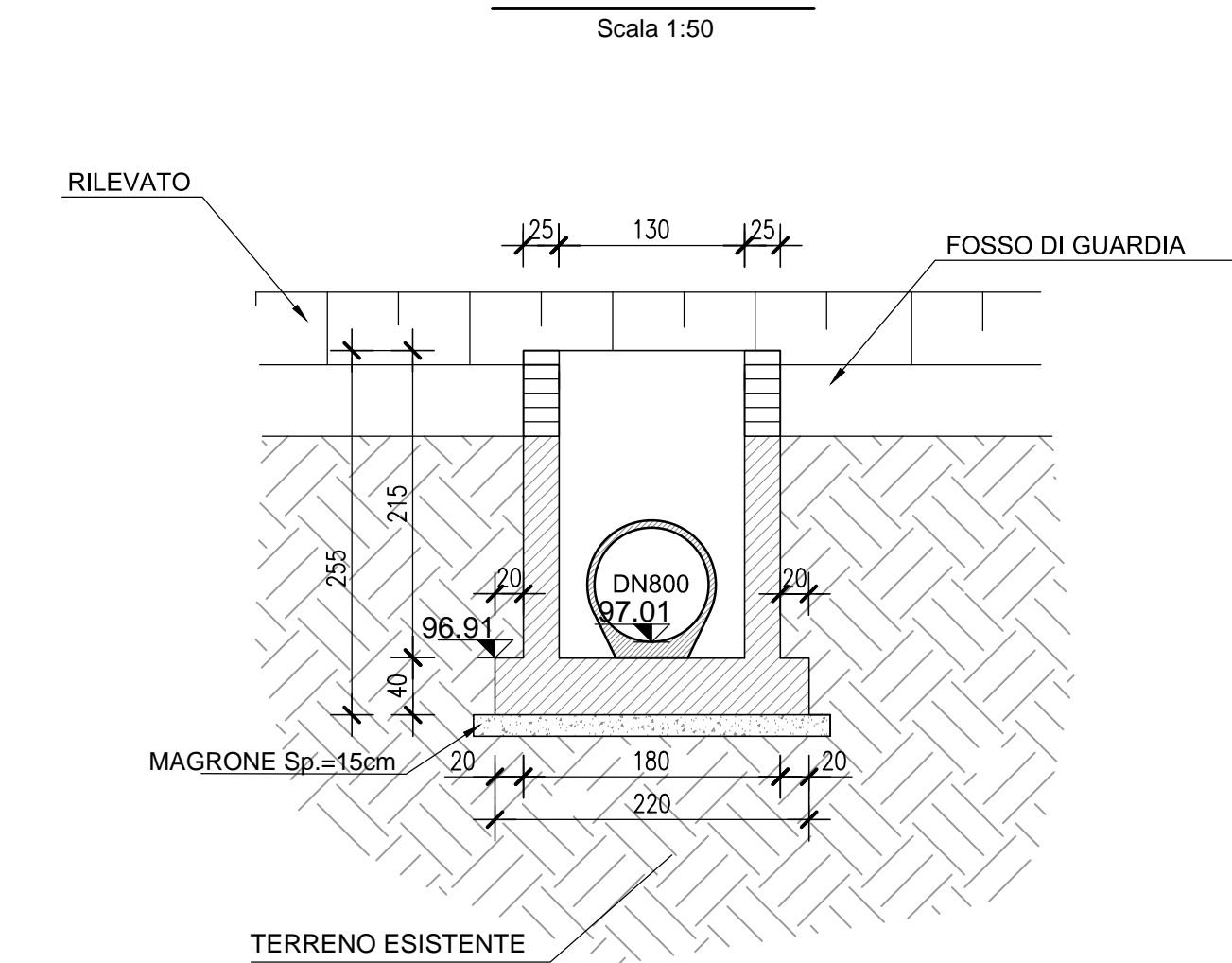

Sanas GRUPPO FS ITALIANE Direzione Progettazione e Realizzazione Lavori

90

CORRIDOIO PLURIMODALE ADRIATICO
ITINERARIO MAGLIE - SANTA MARIA DI LEUCA
S.S. N° 275 "DI S. MARIA DI LEUCA"
LAVORI DI AMMODERNAMENTO E ADEGUAMENTO ALLA SEZ. B DEL D.M. 5.11.2001
S.S. 16 dal km 981+700 al km 985+386 - S.S. 275 dal km 0+000 al km 37+000
1° Lotto: Dal Km 0+000 di prog. al Km 23+300 di prog.

PROGETTO DEFINITIVO COD. BA283

PROGETTAZIONE: ANAS - COORDINAMENTO TERRITORIALE ADRIATICA

I PROGETTISTI:
Ing. Alberto SANCHEZ - Progettista e Coordinatore
Ing. Simona MASCOLELLI - Progettista

COLLABORATORI:
Geom. Andrea DELL'ANNA
Geom. Massimo MANTANO
Geom. Giuseppe CALO'

IL SECCO:
Dott. Pasquale SCORCIA

IL COORDINATORE IN FASE DI PROGETTAZIONE:
Ing. Alberto SANCHEZ

IL RESPONSABILE DEL PROCEDIMENTO:
Ing. GIUSEPPE PASQUALUNGA

RESPONSABILE PROJECT MANAGEMENT PUGLIA:
Ing. Nicola MARI

ATTIVITA' DI SUPPORTO

RTP:
Lombardi Ingegneria S.r.l. - Struttura
TechProject S.r.l. - Geometrico
- Inerenti

09-OPERE D'ARTE MINORI
5-Attraversamenti idraulici
Tombino 16
Carpenteria

CODICE PROGETTO	NOVE FILE	REVISIONE	SCALA:
PROGETTO: L0503A D 1701	TOO_TM16_STR_CP02_B.pdf	B	1:50
ELAB: L0503A D 1701	CODICE ELAB: TO0_TM16_STR_CP02_B		

REV.	DESCRIZIONE	DATA	REDATTO	VERIFICATO	APPROVATO
B	REVISIONE DEL PROGETTO DEFINITIVO	Genno 2019			
A	REVISIONE DEL PROGETTO DEFINITIVO	Giugno 2018			