

TOMBINO DI INGRESSO scala 1:50
CARPENTERIA ED ARMATURA

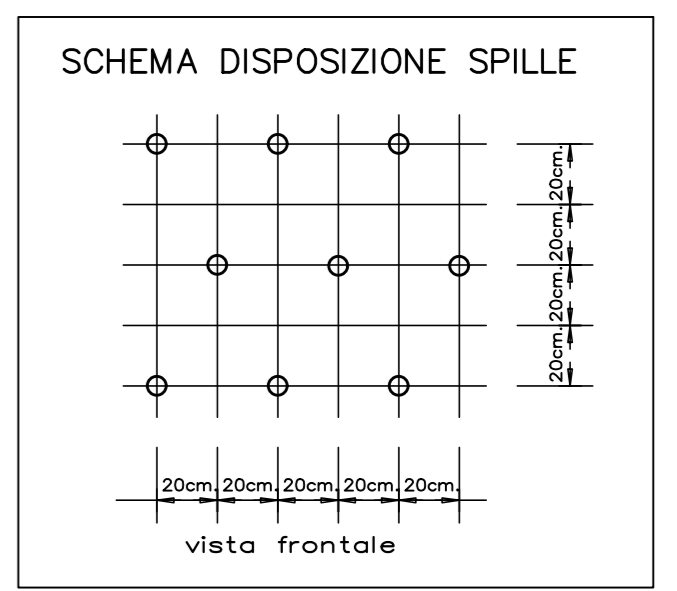
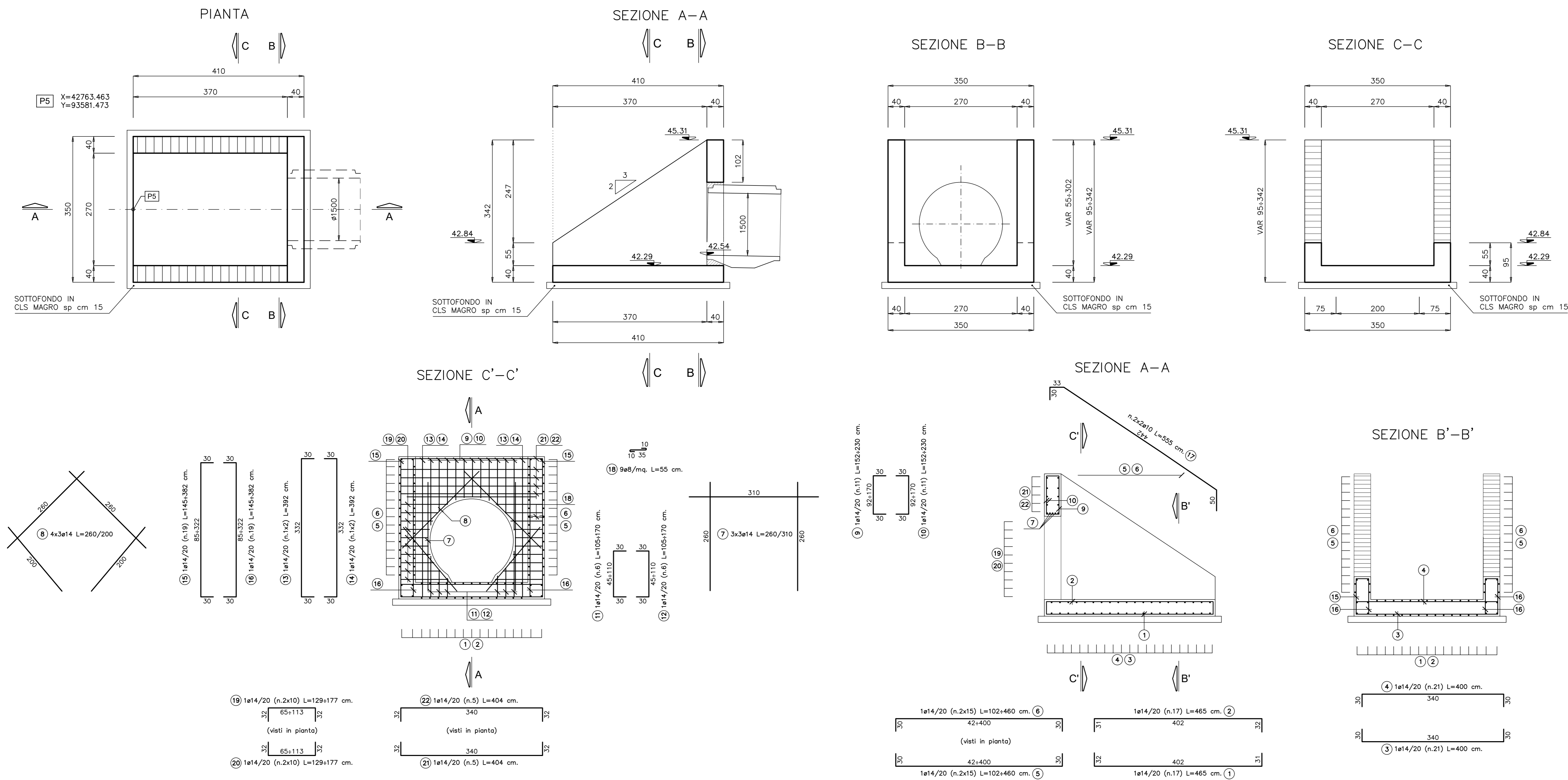

DISTINTA FERRI TOMBINO DI INGRESSO								
Descrizione	f	Posizione	n.ferr	Zone	n.parti	Lunghezza [m]	Lungh. Tot. [m]	Peso tot. [kg]
Fondazione	14	1	17	1	1	4,65	79,05	95,53
Fondazione	14	2	17	1	1	4,65	79,05	95,53
Fondazione	16	3	21	1	1	4,00	84,00	132,58
Fondazione	16	4	21	1	1	4,00	84,00	132,58
Elevazione	14	5	15	1	2	2,81	42,15	101,87
Elevazione	14	6	15	1	2	2,81	42,15	101,87
Elevazione	16	7	3	1	3	2,77	8,31	39,35
Elevazione	16	8	4	1	3	2,30	9,20	43,56
Elevazione	16	9	11	1	1	1,91	21,01	33,16
Elevazione	16	10	11	1	1	1,91	21,01	33,16
Elevazione	16	11	6	1	1	1,37	8,22	12,97
Elevazione	16	12	6	1	1	1,37	8,22	12,97
Elevazione	16	13	2	1	1	3,92	7,84	12,37
Elevazione	16	14	2	1	1	3,92	7,84	12,37
Elevazione	16	15	19	1	1	2,64	50,07	79,02
Elevazione	16	16	19	1	1	2,64	50,07	79,02
Elevazione	10	17	2	1	2	5,55	11,10	13,69
Elevazione	8	18	59	1	2	0,55	32,45	25,61
Elevazione	16	19	10	1	2	1,53	15,30	48,30
Elevazione	16	20	10	1	2	1,53	15,30	48,30
Elevazione	16	21	5	1	1	4,04	20,20	63,76
Elevazione	16	22	5	1	1	4,04	20,20	63,76
TOTALE kg							1249,45	

DISTINTA FERRI TOMBINO DI USCITA								
Descrizione	f	Posizione	n.ferr	Zone	n.parti	Lunghezza [m]	Lungh. Tot. [m]	Peso tot. [kg]
Fondazione	14	1	17	1	1	4,65	79,05	95,53
Fondazione	14	2	17	1	1	4,65	79,05	95,53
Fondazione	16	3	21	1	1	4,00	84,00	132,58
Fondazione	16	4	21	1	1	4,00	84,00	132,58
Elevazione	14	5	15	1	2	2,81	42,15	101,87
Elevazione	14	6	15	1	2	2,81	42,15	101,87
Elevazione	16	7	3	1	3	2,77	8,31	39,35
Elevazione	16	8	4	1	3	2,30	9,20	43,56
Elevazione	16	9	11	1	1	1,91	21,01	33,16
Elevazione	16	10	11	1	1	1,91	21,01	33,16
Elevazione	16	11	6	1	1	1,37	8,22	12,97
Elevazione	16	12	6	1	1	1,37	8,22	12,97
Elevazione	16	13	2	1	1	3,92	7,84	12,37
Elevazione	16	14	2	1	1	3,92	7,84	12,37
Elevazione	16	15	19	1	1	2,64	50,07	79,02
Elevazione	16	16	19	1	1	2,64	50,07	79,02
Elevazione	10	17	2	1	2	5,55	11,10	13,69
Elevazione	8	18	59	1	2	0,55	32,45	25,61
Elevazione	16	19	10	1	2	1,53	15,30	48,30
Elevazione	16	20	10	1	2	1,53	15,30	48,30
Elevazione	16	21	5	1	1	4,04	20,20	63,76
Elevazione	16	22	5	1	1	4,04	20,20	63,76
TOTALE kg							1249,45	

TOMBINO DI USCITA scala 1:50
CARPENTERIA ED ARMATURA

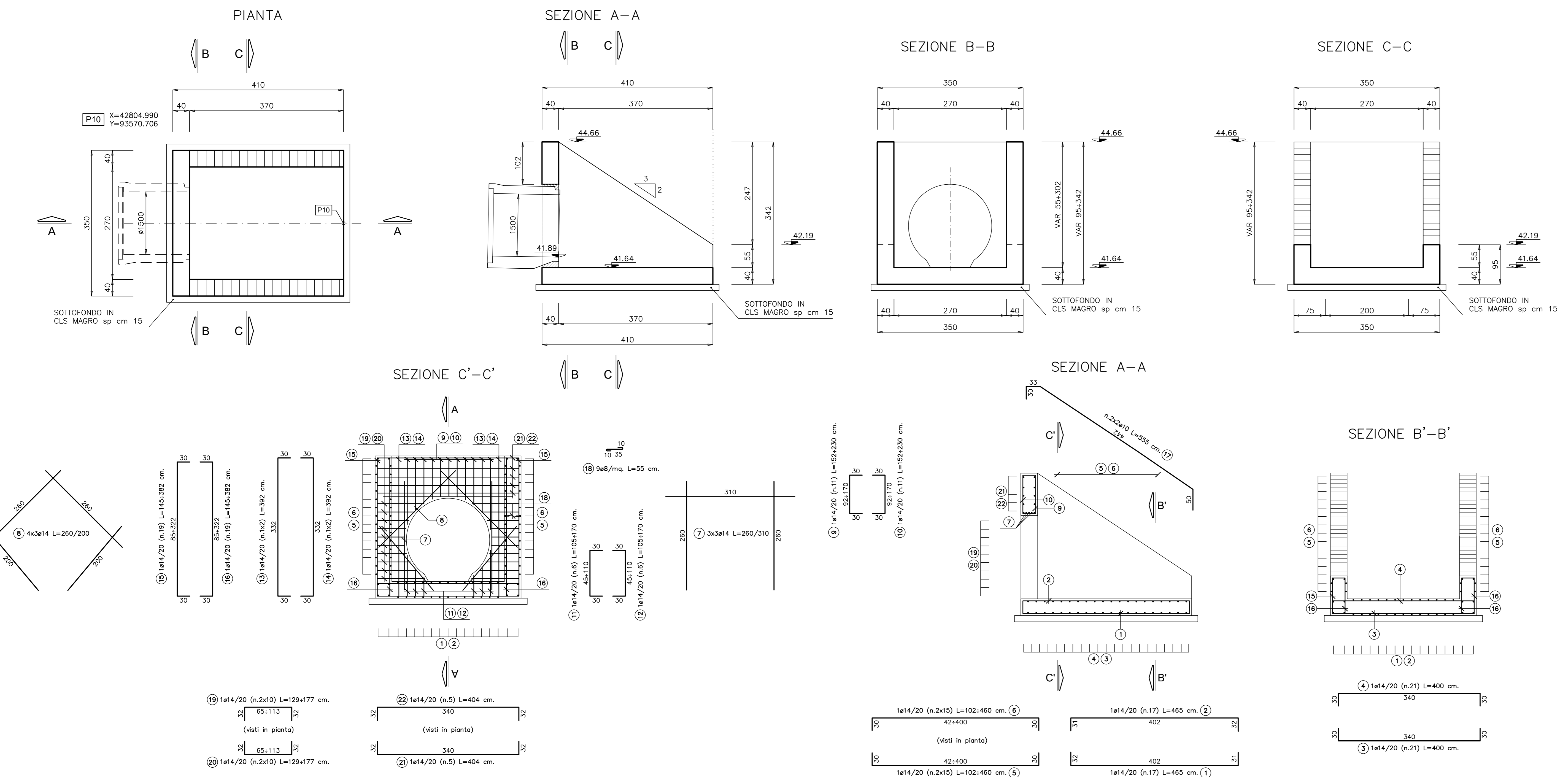

ANAS S.p.A.
Direzione Generale
DG 41/08
LAVORI DI COSTRUZIONE DEL 3° MEGALOTTO DELLA S.S. 106 IONICA - CAT. B - DALL'INNESTO CON LA S.S. 534 (km 365+150) A ROSETO CAPO SPULICCO (km 400+000)

PROGETTO ESECUTIVO
SOTTOPASSI, SOTTOVIA E TOMBINI IDRAULICI
OPERE D'ARTE - TOMBINI IDRAULICI
TOMBINO CIRCOLARE FAUNISTICO AL KM 11+450,00 - diam. 1500
Carpenteria, dettagli ed armatura

CONTRAENTE GENERALE:
Società di Progetto
SIRJO S.C.p.A.
Presidente:
Dott. Arch. Maria Elena Cuzzocrea

PROGETTAZIONE:
ASTALDI
Dott. Ing. S.Lieto

Consulenti:
SITE - Progetto stradale ed idraulica
RDOSSGSL - Opere in sotterraneo
ITALCONSULTARETICO - Strutture
GEODATA - Geologia e litologia
GSC - Geotecnica
CINQUEG - Gallerie grottesche
ECORPLAN - Ambiente
PROMTECHINGENERING.IT - Scienza ed Impianti
Ing. F.GATTO - Interferenze
TECCO - Esperti

Il coordinatore per la sicurezza:
Ing. L.A. Gargiulo

IL RESPONSABILE DEL PROCEEDIMENTO:
Ing. R. Liperto

Rep.: -
Scala di rappresentazione: VARIE

Codice Progetto: **L O T 1 6 C E 1 9 0 1**
Codice Elaborato: **T 0 2 T 0 7 0 S T R C P 0 1 B**

Rev.	Data	Descrizione	Redatto	Verificato	Approvato
A	28.04.2017	Emissione	Ing. T. Zambella	Ing. F. M. La Camera	Ing. E. Campa
B	15.04.2019	Revisione	Ing. T. Zambella	Ing. F. M. La Camera	Ing. S. Lieto