

TOMBINO DI INGRESSO scala 1:50  
CARPENTERIA ED ARMATURA

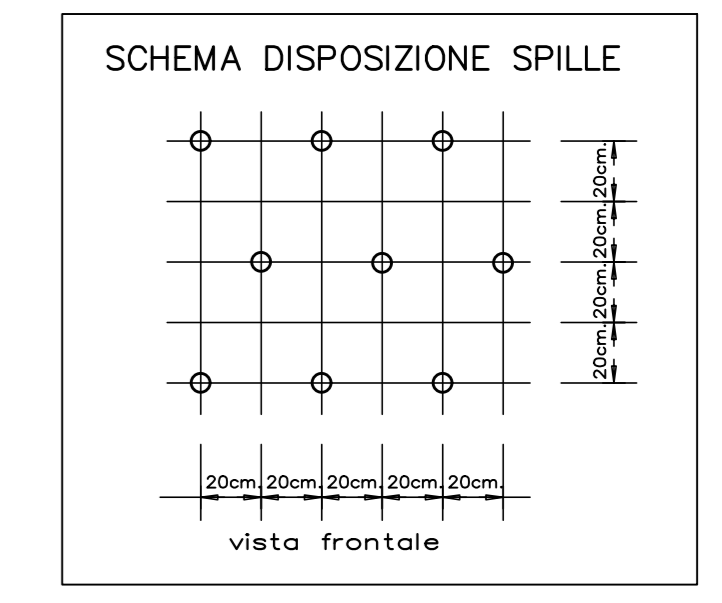
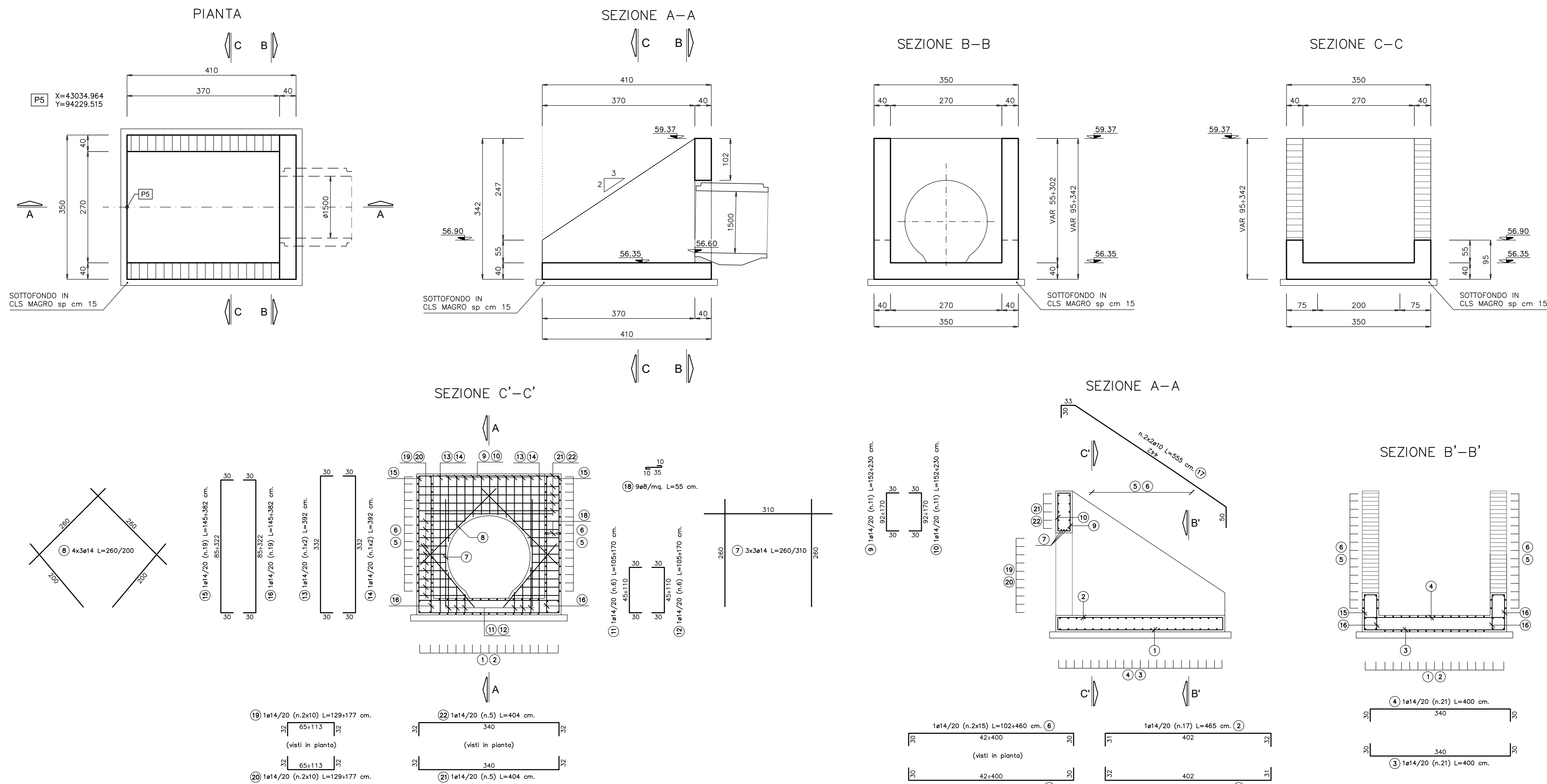

**DISTINTA FERRI TOMBINO DI INGRESSO**

Descrizione	f	Posizione	n.ferr	Zone	n.parti	Lunghezza [m]	Lungh. Tot. [m]	Peso tot. [kg]
Fondazione	14	1	17	1	1	4,65	79,05	95,53
Fondazione	14	2	17	1	1	4,65	79,05	95,53
Fondazione	16	3	21	1	1	4,00	84,00	132,58
Fondazione	16	4	21	1	1	4,00	84,00	132,58
Elevazione	14	5	15	1	2	2,81	42,15	101,87
Elevazione	14	6	15	1	2	2,81	42,15	101,87
Elevazione	16	7	3	1	3	2,77	8,31	39,35
Elevazione	16	8	4	1	3	2,30	9,20	43,56
Elevazione	16	9	11	1	1	1,91	21,01	33,16
Elevazione	16	10	11	1	1	1,91	21,01	33,16
Elevazione	16	11	6	1	1	1,37	8,22	12,97
Elevazione	16	12	6	1	1	1,37	8,22	12,97
Elevazione	16	13	2	1	1	3,92	7,84	12,37
Elevazione	16	14	2	1	1	3,92	7,84	12,37
Elevazione	16	15	19	1	1	2,64	50,07	79,02
Elevazione	16	16	19	1	1	2,64	50,07	79,02
Elevazione	10	17	2	1	2	5,55	11,10	13,69
Elevazione	8	18	59	1	2	0,55	32,45	25,61
Elevazione	16	19	10	1	2	1,53	15,30	48,30
Elevazione	16	20	10	1	2	1,53	15,30	48,30
Elevazione	16	21	5	1	1	4,04	20,20	63,76
Elevazione	16	22	5	1	1	4,04	20,20	63,76
<b>TOTALE kg</b>								<b>1249,45</b>

**DISTINTA FERRI TOMBINO DI USCITA**

Descrizione	f	Posizione	n.ferr	Zone	n.parti	Lunghezza [m]	Lungh. Tot. [m]	Peso tot. [kg]
Fondazione	14	1	17	1	1	4,65	79,05	95,53
Fondazione	14	2	17	1	1	4,65	79,05	95,53
Fondazione	16	3	21	1	1	4,00	84,00	132,58
Fondazione	16	4	21	1	1	4,00	84,00	132,58
Elevazione	14	5	15	1	2	2,81	42,15	101,87
Elevazione	14	6	15	1	2	2,81	42,15	101,87
Elevazione	16	7	3	1	3	2,77	8,31	39,35
Elevazione	16	8	4	1	3	2,30	9,20	43,56
Elevazione	16	9	11	1	1	1,91	21,01	33,16
Elevazione	16	10	11	1	1	1,91	21,01	33,16
Elevazione	16	11	6	1	1	1,37	8,22	12,97
Elevazione	16	12	6	1	1	1,37	8,22	12,97
Elevazione	16	13	2	1	1	3,92	7,84	12,37
Elevazione	16	14	2	1	1	3,92	7,84	12,37
Elevazione	16	15	19	1	1	2,64	50,07	79,02
Elevazione	16	16	19	1	1	2,64	50,07	79,02
Elevazione	10	17	2	1	2	5,55	11,10	13,69
Elevazione	8	18	59	1	2	0,55	32,45	25,61
Elevazione	16	19	10	1	2	1,53	15,30	48,30
Elevazione	16	20	10	1	2	1,53	15,30	48,30
Elevazione	16	21	5	1	1	4,04	20,20	63,76
Elevazione	16	22	5	1	1	4,04	20,20	63,76
<b>TOTALE kg</b>								<b>1249,45</b>

TOMBINO DI USCITA scala 1:50  
CARPENTERIA ED ARMATURA

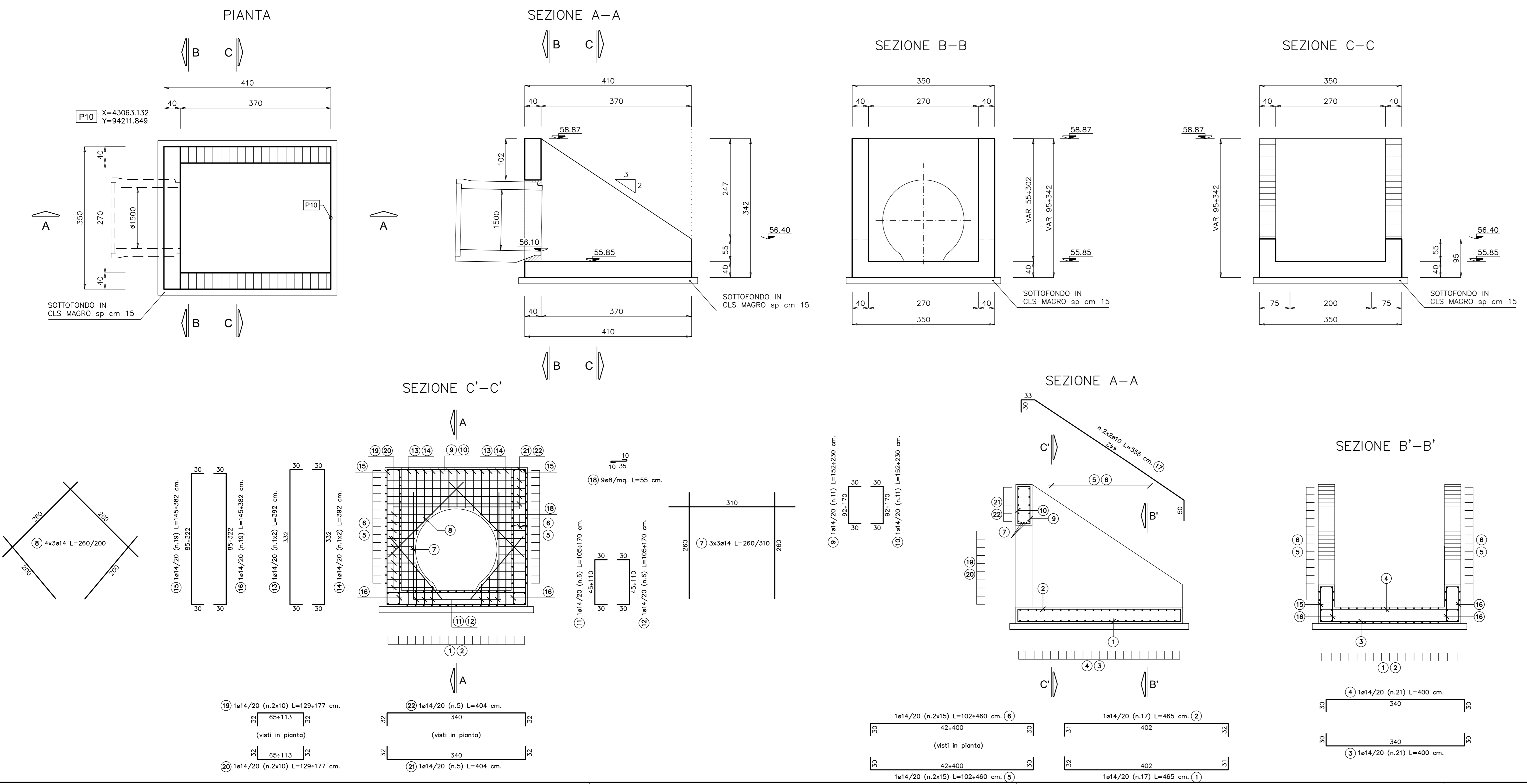

**ANAS S.p.A.**  
Divisione Generale  
**DG 41/08**  
LAVORI DI COSTRUZIONE DEL 3° MEGALOTTO DELLA S.S. 106 JONICA - CAT. B - DALL'INNESTO CON LA S.S. 534 (km 365+150) A ROSETO CAPO SPULICCO (km 400+000)

**PROGETTO ESECUTIVO**  
SOTTOPASSI, SOTTOVIA E TOMBINI IDRAULICI  
OPERE D'ARTE - TOMBINI IDRAULICI  
TOMBINO CIRCOLARE AL KM 12+150,00 - diam. 1500  
Carpenteria, dettagli ed armatura

**CONTRAENTE GENERALE:**  
Società di Progetto  
**SIRJO S.c.p.a.**  
Presidente:  
Dott. Arch. Maria Elena Cuzzocrea

**PROGETTAZIONE:**  
**ASTALDI**  
salini impregio

Il progettista:  
Dott. Ing. S.Lieto

Consulenti:  
SITE - Progetto stradale ed idraulica  
RDOSSGSL - Opere in sotterraneo  
ITALCONSALITERECO - Strutture  
GEODATA - Geologia e litologia  
GEO - Geotecnica  
CINIGEO - Gallerie grottesche  
ECCOLAPRE - ambiente  
PROMTECHINGENIERING.IT - sicurezza ed impianti  
Ing. F.GATTO - Interferenze  
TECO - Esperti

Il coordinatore per la sicurezza:  
Ing. L.A. Gargiulo

**IL RESPONSABILE DEL PROCEEDIMENTO:**  
Ing. R. Liperto

Rep.: -  
Scala di rappresentazione: 1:50  
Codice Progetto: L O 7 1 6 C E 1 9 0 1  
Codice Elaborato: T 0 2 T 0 7 2 S T R C P 0 1 B

Rev.	Data	Descrizione	Redatto	Verificato	Approvato
A	28.04.2017	Emissione	Ing. T. Zanella	Ing. F. M. La Camera	Ing. E. Campa
B	15.04.2019	Revisione	Ing. T. Zanella	Ing. F. M. La Camera	Ing. S. Lieto