

TOMBINO DI INGRESSO scala 1:50

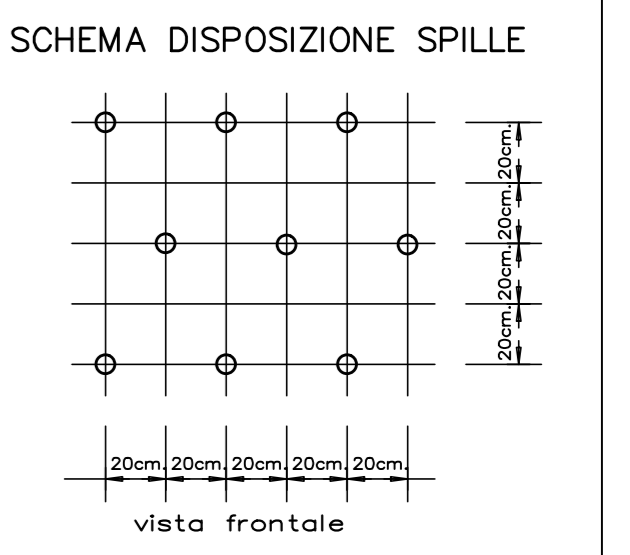
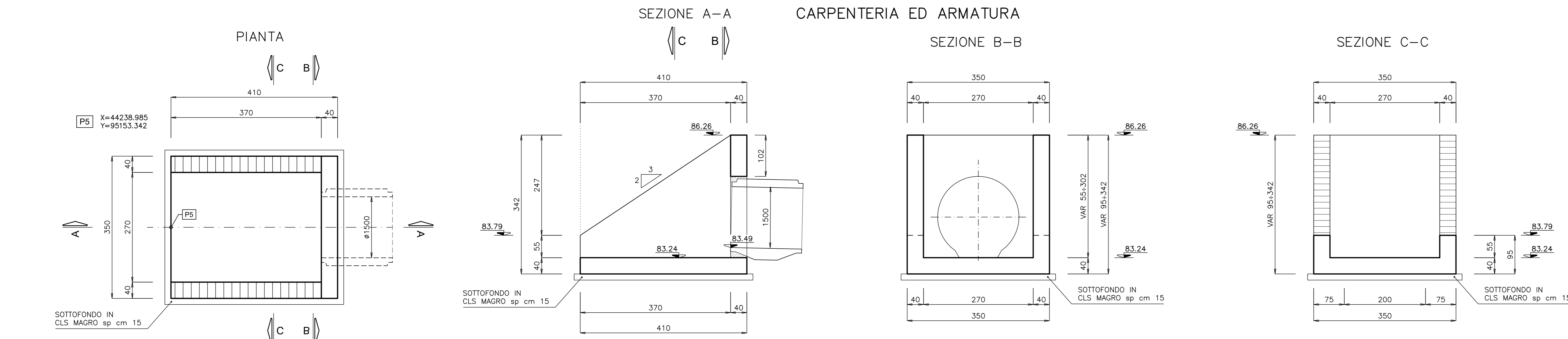

DISTINTA FERRI TOMBINO DI INGRESSO							
Descrizione	f	Posizione	n.ferri	Zone	n parti	Lunghezza (m)	Peso tot. (kg)
Fondazione	14	1	17	1	1	4,65	79,05
Fondazione	14	2	17	1	1	4,65	79,05
Fondazione	16	3	21	1	1	4,00	84,00
Fondazione	16	4	21	1	1	4,00	84,00
Elevazione	14	5	15	1	2	2,81	42,15
Elevazione	14	6	15	1	2	2,81	42,15
Elevazione	16	7	3	1	3	2,77	8,31
Elevazione	16	8	4	1	3	2,30	9,20
Elevazione	16	9	11	1	1	1,91	21,01
Elevazione	16	10	11	1	1	1,91	21,01
Elevazione	16	11	6	1	1	1,37	8,22
Elevazione	16	12	6	1	1	1,37	8,22
Elevazione	16	13	2	1	1	3,92	7,84
Elevazione	16	14	2	1	1	3,92	7,84
Elevazione	16	15	19	1	1	2,64	50,07
Elevazione	16	16	19	1	1	2,64	50,07
Elevazione	10	17	2	1	2	5,55	11,10
Elevazione	8	18	59	1	2	0,55	32,45
Elevazione	16	19	10	1	2	1,53	15,30
Elevazione	16	20	10	1	2	1,53	15,30
Elevazione	16	21	5	1	1	4,04	20,20
Elevazione	16	22	5	1	1	4,04	20,20
TOTALE kg							1249,45

DISTINTA FERRI TOMBINO DI USCITA							
Descrizione	f	Posizione	n.ferri	Zone	n parti	Lunghezza (m)	Peso tot. (kg)
Fondazione	14	1	17	1	1	4,65	79,05
Fondazione	14	2	17	1	1	4,65	79,05
Fondazione	16	3	21	1	1	4,00	84,00
Fondazione	16	4	21	1	1	4,00	84,00
Elevazione	14	5	15	1	2	2,81	42,15
Elevazione	14	6	15	1	2	2,81	42,15
Elevazione	16	7	3	1	3	2,77	8,31
Elevazione	16	8	4	1	3	2,30	9,20
Elevazione	16	9	11	1	1	1,91	21,01
Elevazione	16	10	11	1	1	1,91	21,01
Elevazione	16	11	6	1	1	1,37	8,22
Elevazione	16	12	6	1	1	1,37	8,22
Elevazione	16	13	2	1	1	3,92	7,84
Elevazione	16	14	2	1	1	3,92	7,84
Elevazione	16	15	19	1	1	2,64	50,07
Elevazione	16	16	19	1	1	2,64	50,07
Elevazione	10	17	2	1	2	5,55	11,10
Elevazione	16	19	10	1	2	1,53	15,30
Elevazione	16	20	10	1	2	1,53	15,30
Elevazione	16	21	5	1	1	4,04	20,20
Elevazione	16	22	5	1	1	4,04	20,20
TOTALE kg							1249,45

TOMBINO DI USCITA scala 1:50

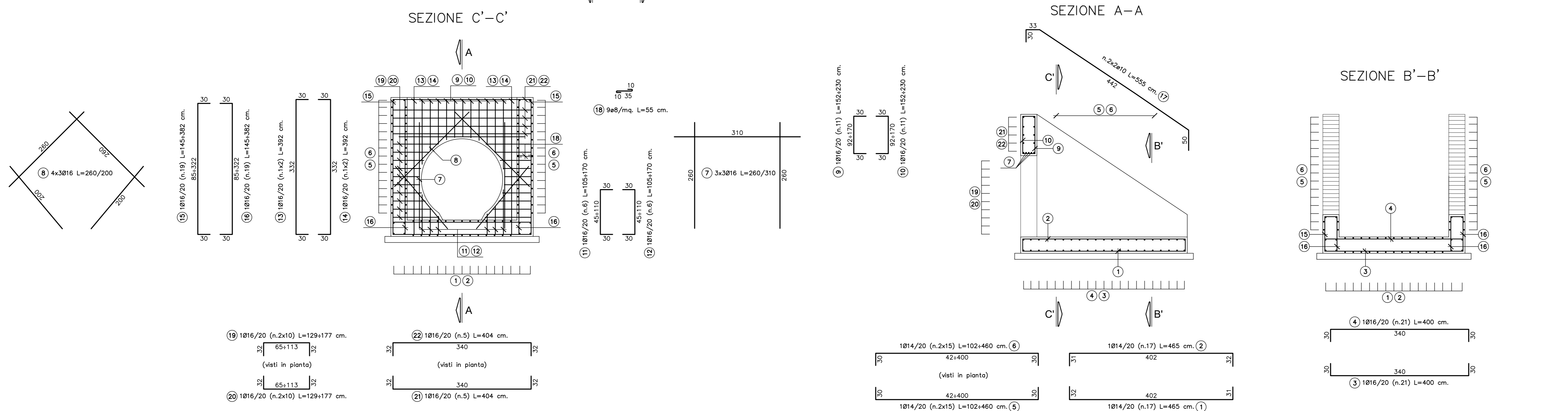
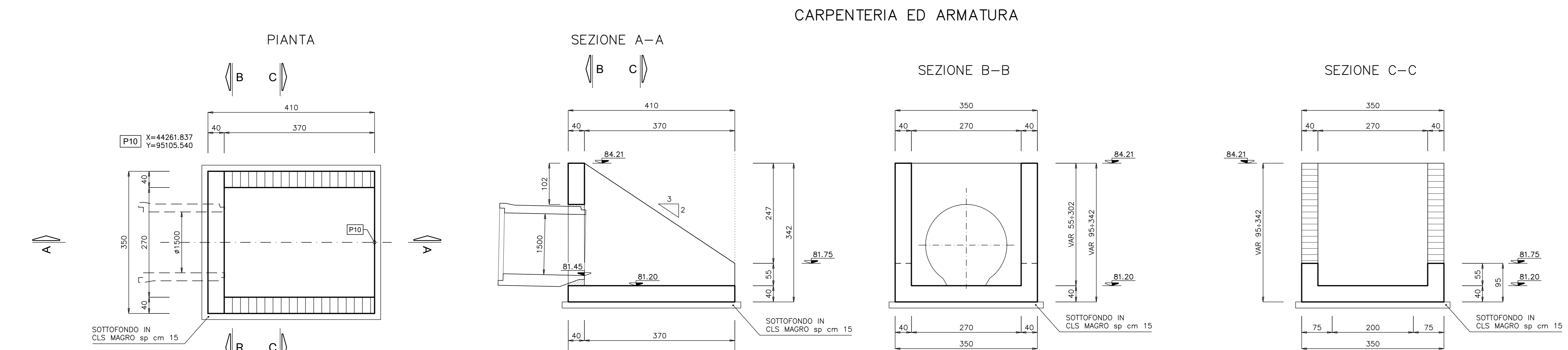

ANAS S.p.A.
 Direzione Generale
DG 41/08
 LAVORI DI COSTRUZIONE DEL 3° MEGALOTTO DELLA S.S. 106 JONICA - CAT. B - DALL'INNESTO CON LA S.S. 534 (km 365+150) A ROSETO CAPO SPULICCO (km 400+000)

PROGETTO ESECUTIVO
 SOTTOPASSI, SOTTOVIA E TOMBINI IDRAULICI
 OPERE D'ARTE - TOMBINI IDRAULICI
 TOMBINO CIRCOLARE FAUNISTICO AL KM 13+685,00 - diam. 1500
 Carpenteria, dettagli ed armatura

CONTRAENTE GENERALE:
 Società di Progetto
SIRJO S.c.p.a.
 Presidente:
 Dott. Arch. Maria Elena Cuzzocrea

PROGETTAZIONE:
ASTALDI
 Il progettista:
 Dott. Ing. S.Lieto

CONSULENTI:
 SITE - Progetto stradale ed idraulica
 RDOSSGSL - Opere in sotterraneo
 ITALCONSAITESTICO - Strutture
 GEODATA - Geologia e litologia
 GRS - Geotecnica
 CINIGEO - Gallerie grottesche
 ECCOLPARE - ambiente
 LAND - Archeologia
 PROMTECONGEMERLICI - Impianti ed impianti
 Ing. F.GATTO - Interventi
 TECO - Esperti

Il coordinatore per la sicurezza:
 Ing. L.A. Gargiulo

IL RESPONSABILE DEL PROGETTO:
 Ing. R. Liperto

Rep.: -
 Scala di rappresentazione: VARIE

Codice Progetto: **L O T 1 6 C E 1 9 0 1** Codice Elaborato: **T 0 2 T O B 9 S T R C P 0 1 B**

Rev.	Data	Descrizione	Redatto	Verificato	Approvato
A	28.04.2017	Emissione	Ing. T. Zanella	Ing. F. M. La Camera	Ing. E. Campa
B	15.04.2019	Revisione	Ing. T. Zanella	Ing. F. M. La Camera	Ing. S. Lieto