



think energy

WPD TRIOLO S.r.l.

PROGETTO PER LA REALIZZAZIONE DI UN IMPIANTO PER LA PRODUZIONE DI ENERGIA MEDIANTE LO SFRUTTAMENTO DEL VENTO NEL TERRITORIO COMUNALE DI SAN SEVERO (FG)

PROGETTO DEFINITIVO

prima emissione: febbraio 2020

REV.	DATA	DESCRIZIONE:

PROGETTAZIONE



via Volga c/o Fiera del Levante Pad.129 - BARI (BA)
ing. Sebanino GIOTTA - ing. Fabio PACCAPELO
ing. Francesca SACCAROLA - ing. Giuseppe NOBILE



via Beatrice Acquaviva D'Aragona n.5 - CAVALLINO (LE)
ing. Daniele CALO'

ARCHITETTURA E PAESAGGIO



VIRUSDESIGN®
arch. Vincenzo RUSSO
via Puglie n.8 - Cerignola (FG)



GEOLOGIA

geol. Giuseppe CALO'



ACUSTICA

ing. Sabrina SCARAMUZZI



ARCHEOLOGIA

Nostòì S.r.l.

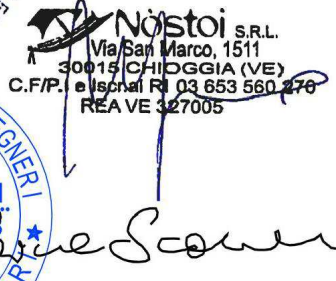

STUDIO PEDO-AGRONOMICO

dr. agr. Pierangelo RUSSO

ASPETTI NATURALISTICI, FAUNISTICI E PEDOLOGIA

dott. Rocco LABADESSA



COMUNICAZIONE

Flame Soc. Coop. a.r.l.



PD.R. ELABORATI DESCRITTIVI

R.15 PIANO PARTICELLARE DI ESPROPRIO



INDICE

1	PREMESSA.....	2
2	RIFERIMENTI NORMATIVI.....	2
3	CRITERI DI VALUTAZIONE DELLE INDENNITÀ DI ESPROPRIO ED OCCUPAZIONE TEMPORANEA DELLE AREE INTERESSATE	3
3.1	FASI OPERATIVE	3
3.2	CALCOLO DELLE INDENNITÀ DI ESPROPRIO.....	3
3.3	CALCOLO DELLE INDENNITÀ AGGIUNTIVE	4

ALLEGATI

- *Elenco ditte con quantificazione delle indennità*
- *Planimetria catastale*

1 PREMESSA

In ossequio al Decreto del Presidente della Repubblica 8 giugno 2001, n. 327 "Testo unico delle disposizioni legislative e regolamentari in materia di espropriazione per pubblica utilità" è stato redatto l'allegato piano particellare di esproprio composto da tavole grafiche che riportano lo sviluppo dell'opera su base catastale e dall'elenco delle ditte catastali contenente i dati censuari e le relative superfici.

2 RIFERIMENTI NORMATIVI

- Decreto del Presidente della Repubblica 8 giugno 2001, n. 327 "*Testo unico delle disposizioni legislative e regolamentari in materia di espropriazione per pubblica utilità*"
- Sentenza della Corte di Cassazione n.181 del 10 giugno 2011 "*Abrogazione dei comma 2 e 3 dell'art.40 del DPR n.327/2011*"
- Regione Puglia Servizio LLPP Ufficio Regionale Espropri (BURP n.138 del 08-09-2011) "*Declaratoria di illegittimità costituzionale dell'art.5-bis co. 4 del DL332/92 convertito con modificazioni dalla L359/92- Declaratoria di illegittimità costituzionale dell'art.40 commi 2 e 3 del DLgs 327/01 – Azioni Regionali finalizzate alla gestione omogenea ed unitaria della materia espropriativa sul territorio Pugliese – Direttiva contenente suggerimenti operativi in ordine al conseguente svolgimento delle attività istituzionali*"

3 CRITERI DI VALUTAZIONE DELLE INDENNITÀ DI ESPROPRIO ED OCCUPAZIONE TEMPORANEA DELLE AREE INTERESSATE

3.1 FASI OPERATIVE

Il lavoro svolto per la determinazione delle indennità è stato sviluppato in due fasi:

- acquisizione e verifica documentale
- rilievi e misurazioni

La prima fase è stata dedicata alla ricerca e alla individuazione dei dati censuari (fogli, particelle e ditte catastali) ricadenti nel comune interessato dai lavori anzidetti, in particolare sono stati acquisiti tutti i fogli catastali interessati.

Nella seconda fase sono state determinate le aree da espropriare operando la sovrapposizione del tracciato di progetto sui fogli catastali.

Per poter limitare al massimo eventuali pur piccoli errori di roto-traslazione, fisiologicamente riscontrabili in operazioni del genere, la sovrapposizione tra le planimetrie di progetto e le planimetrie catastali è stata effettuata foglio per foglio georeferendo il tutto nel sistema di coordinate WGS84 – UTM 33.

Poiché l'intero sviluppo della parte grafica è stato assolto su supporto informatico (utilizzando fogli catastali in formato raster trasformati in vettoriali con un programma in ambiente CAD), il calcolo delle aree interessate dall'opera da realizzare è stato determinato in modo automatico basandosi sul metodo analitico.

Successivamente, note le ditte catastali interessate con i relativi aggiornamenti e noti i valori di mercato delle aree da occupare, si è passati al calcolo delle indennità provvisorie predisponendo un foglio elettronico sul quale sono stati riportati i dati catastali (intestazione, foglio, particella, area, coltura registrata in catasto), gli estremi legislativi che contemplano gli espropri per pubblica utilità e tutte le altre informazioni necessarie al calcolo delle indennità.

3.2 CALCOLO DELLE INDENNITÀ DI ESPROPRIO

Per quanto attiene al calcolo delle indennità provvisorie di esproprio, alla luce della sentenza n. 181 del 7/6/2011 con la quale la Corte Costituzionale ha dichiarato l'illegittimità costituzionale dell'art. 5-bis comma 4 della legge 8/8/1992 n. 359 e consequenzialmente, tra gli altri, anche dell'art. 40 del D.P.R. 8/6/2001 n. 327 relativamente al comma 2 che testualmente recita "*Se l'area non è effettivamente coltivata, l'indennità è commisurata al valore agricolo medio corrispondente al tipo di coltura prevalente nella zona ed al valore dei manufatti edilizi legittimamente realizzati*" ed al comma 3 che espressamente riporta "*Per l'offerta da formulare ai sensi dell'articolo 20, comma 1, e per la determinazione dell'indennità provvisoria, si applica il criterio del valore agricolo medio di cui all'articolo 41, comma 4, corrispondente al tipo di coltura in atto nell'area da espropriare*", è stata effettuata una stima per la determinazione del più probabile valore di mercato delle aree ablate.

In definitiva, viene meno il presupposto fondamentale dell'art. 5/bis della legge n. 359/1992 e ribadito dal T.U. del D.P.R. n. 327/01, ovvero che "*ciò che non è edificabile è da considerarsi come agricolo*" per cui, alla luce della citata pronuncia, nella determinazione dell'indennità di esproprio per aree agricole si è fatto riferimento al valore venale degli immobili determinato tenendo conto anche dell'eventuale presenza di elementi certi ed inequivocabili atti ad evidenziarne non solo le potenzialità edificatorie legali ma anche di quelle effettivamente praticabili su dette aree.

Nel caso in esame, le aree soggette ad esproprio sono costituite da terreni agricoli.

Sulla base di indagini di mercato svolte su beni simili che presentano caratteristiche intrinseche ed estrinseche analoghe, si ritiene congruo adottare il seguente **valore di mercato: 2,00 €/mq.**

3.3 CALCOLO DELLE INDENNITÀ DI SERVITÙ

Per la quantificazione di tali indennità si è proceduto nel seguente modo:

- Per le servitù di passaggio è stata considerato un valore unitario pari all'80% dell'indennità di esproprio;
- Per le servitù di cavidotto è stata considerato un valore unitario pari al 50% dell'indennità di esproprio;
- Per le servitù di area spazzata è stata considerato un valore unitario pari al 20% dell'indennità di esproprio.

3.4 CALCOLO DELLE INDENNITÀ AGGIUNTIVE

In base al T.U.E. (D.P.R. n. 327/01) al fittavolo, al mezzadro o al partecipante spettano, ove presenti, delle indennità aggiuntive valutate in base al diritto sul bene.

Tale indennità, contemplata dal comma 2 lettera d) dell'art. 45 del Testo Unico in caso di cessione volontaria da parte del proprietario coltivatore diretto, comporta una maggiorazione così come definita dall'art. 40 del citato Testo Unico: *“al proprietario coltivatore diretto o imprenditore agricolo a titolo principale spetta un'indennità aggiuntiva, determinata in misura pari al valore agricolo medio corrispondente al tipo di coltura effettivamente praticata. In tale caso non compete l'indennità aggiuntiva di cui all'articolo 40, comma 4”.*

Pertanto, alla indennità valutata con riferimento al valore di mercato definito al paragrafo precedente si è proceduto ad aggiungere il valore calcolato sulla base del VAM, come riportato nelle tabelle allegate in coda.

Elemento	Ditta catastale	Codice Fiscale	Fgl	Ptc	Qualità	Classe	ha	are	ca	VAM (€/mq)	Indennità di esproprio (Euro)	Indennità Servitù di passaggio (Euro)	Indennità Servitù di cavidotto (Euro)	Indennità Servitù area spazzata (Euro)	TOTALE INDENNITA' (Euro)	Indennità occupazione temporanea (Euro)	TOTALE INDENNITA' (Euro)			
COMUNE DI SAN SEVERO																				
WTG 1	MONTEDORO GIUSEPPE ROCCO nato a SAN SEVERO (FG) il 19/08/1939	MNTGPP39M191158B	101	57	MODELLO26						1.22	1 671.40	722.24	0.00	1 171.20	3 564.84	153.33	9 993.24		
			101	49	SEMIN IRRIG	U	1	90	30			1.88	1 692.00	0.00	0.00	3 156.52	4 848.52	28.33	10 522.32	
			101	96	SEMIN IRRIG	U		30	91			1.88	0.00	0.00	0.00	676.80	676.80	270.00	1 468.80	
			101	95	MODELLO26							1.22	0.00	0.00	0.00	290.36	290.36	61.67	813.96	
			101	112	MODELLO26							1.22	0.00	0.00	0.00	97.60	97.60	0.00	273.60	
	LEONE STELLA PATRIZIA nata a SAN SEVERO (FG) il 21/01/1961	LNSPRZ61A611158C	101	94	SEMIN IRRIG	U		22	58			1.88	0.00	0.00	0.00	225.60	225.60	0.00	489.60	
			101	117	MODELLO26							1.22	0.00	0.00	0.00	21.96	21.96	0.00	61.56	
			101	118	MODELLO26							1.22	0.00	0.00	0.00	146.40	146.40	0.00	410.40	
			101	119	MODELLO26							1.22	0.00	0.00	0.00	187.88	187.88	0.00	526.68	
			101	120	MODELLO26							1.22	0.00	0.00	0.00	322.08	322.08	0.00	902.88	
AQUILANO PAOLO nato a SAN SEVERO (FG) il 02/10/1963	QLNPLA63R021158P	101	162	SEMIN IRRIG	U		60	82			1.88	0.00	0.00	0.00	684.32	684.32	0.00	1 485.12		
WTG 2	DE CESARE DONATO nato a FOGGIA (FG) il 24/01/1951 Enfiteusi 1/1	DCSDNT51A24D643O 84003630716	105	496	MODELLO26						1.22	1 329.80	0.00	0.00	992.59	2 322.39	0.00	6 510.31		
	ENTE MORALE MICHELE DI SANGRO PRINCIPE DI SAN SEVERO con sede in SAN SEVERO (FG) Diritto del concedente 1/1		105	497	MODELLO26							1.22	1 439.60	0.00	0.00	810.08	2 249.68	28.33	6 306.48	
	CRETA ROSA nata a VOLTURINO (FG) il 03/01/1955		105	498	MODELLO26							1.22	0.00	0.00	0.00	204.96	204.96	18.33	574.56	
	CELOZZI MARIA CONCETTA nata a CASALVECCHIO DI PUGLIA (FG) il 23/08/1964 Proprietà 3/9	CRTRSO55A43M132Z	105	506	MODELLO26							1.22	0.00	346.48	0.00	29.28	375.76	0.00	1 053.36	
	DE CESARE ANTONIO PIO nato a SAN GIOVANNI ROTONDO (FG) il 17/02/1997 Proprietà 2/9	DCSNNP97B17H926E	105	505	MODELLO26							1.22	0.00	312.32	0.00	78.08	390.40	0.00	1 094.40	
	DE CESARE DOMENICO nato a SAN GIOVANNI ROTONDO (FG) il 24/11/1993 Proprietà 2/9	DCSDNC93S24H926I	105	504	MODELLO26							1.22	0.00	204.96	0.00	70.76	275.72	0.00	772.92	
	DE CESARE ANTONIO PIO nato a SAN GIOVANNI ROTONDO (FG) il 17/02/1997 Proprietà 2/9	DCSDIA88E44H926H	105	317	SEMIN IRRIG	U		59				1.88	0.00	0.00	0.00	988.88	988.88	100.00	2 146.08	
	DE CESARE DOMENICO nato a SAN GIOVANNI ROTONDO (FG) il 24/11/1993 Proprietà 2/9	DCSDIA88E44H926H	105	318	SEMIN IRRIG	U		59				1.88	0.00	0.00	0.00	785.84	785.84	141.67	1 705.44	
	CRETA ROSA nata a VOLTURINO (FG) il 03/01/1955	CRTRSO55A43M132Z	105	319	SEMIN IRRIG	U		59				1.88	0.00	0.00	0.00	94.00	94.00	84.17	204.00	
	DE CESARE DONATO nato a FOGGIA (FG) il 24/01/1951	DCSDNT51A24D643O	105	494	SEMIN IRRIG	U		54	90			1.88	0.00	0.00	0.00	462.48	462.48	0.00	1 003.68	
	DE CESARE DONATO nato a FOGGIA (FG) il 24/01/1951 Enfiteusi 1/1	DCSDNT51A24D643O 84003630716	105	495	MODELLO26							1.22	0.00	0.00	0.00	968.68	968.68	0.00	2 715.48	
	ENTE MORALE MICHELE DI SANGRO PRINCIPE DI SAN SEVERO con sede in SAN SEVERO (FG) Diritto del concedente 1/1		105	263	SEMIN IRRIG	U		14	40			1.88	0.00	0.00	0.00	24.44	24.44	0.00	53.04	
	ISTITUTO AGRARIO MICHELE DI SANGRO		105	264	SEMIN IRRIG	U		23	40			1.88	0.00	0.00	0.00	122.20	122.20	0.00	265.20	
	CELOZZI MARIA CONCETTA nata a CASALVECCHIO DI PUGLIA (FG) il 23/08/1964 Proprietà 3/9	CLZMCN64M63B917D	105	502	MODELLO26							1.22	0.00	0.00	0.00	31.72	31.72	0.00	88.92	
	DE CESARE ANTONIO PIO nato a SAN GIOVANNI ROTONDO (FG) il 17/02/1997 Proprietà 2/9	DCSDNC93S24H926I																		
DE CESARE DOMENICO nato a SAN GIOVANNI ROTONDO (FG) il 24/11/1993 Proprietà 2/9	DCSDIA88E44H926H																			
DE CESARE IDA nata a SAN GIOVANNI ROTONDO (FG) il 04/05/1988 Proprietà 2/9	DCSDIA88E44H926H																			
ISTITUTO AGRARIO MICHELE DI SANGRO		105	503	MODELLO26							1.22	0.00	0.00	0.00	70.76	70.76	0.00	198.36		
CELOZZI MARIA CONCETTA nata a CASALVECCHIO DI PUGLIA (FG) il 23/08/1964 Proprietà 3/9	CLZMCN64M63B917D	105	315	SEMIN IRRIG	U		60	10			1.88	0.00	0.00	0.00	161.68	161.68	0.00	350.88		
DE CESARE ANTONIO PIO nato a SAN GIOVANNI ROTONDO (FG) il 17/02/1997 Proprietà 2/9	DCSDNC93S24H926I																			
DE CESARE DOMENICO nato a SAN GIOVANNI ROTONDO (FG) il 24/11/1993 Proprietà 2/9	DCSDIA88E44H926H																			
DE CESARE IDA nata a SAN GIOVANNI ROTONDO (FG) il 04/05/1988 Proprietà 2/9	DCSDIA88E44H926H																			
ISTITUTO AGRARIO MICHELE DI SANGRO		105	316	SEMIN IRRIG	U		59	60			1.88	0.00	0.00	0.00	879.84	879.84	0.00	1 909.44		
WTG 3	CEDOLA LUCIA nata a ALBERONA (FG) il 13/01/1959 Proprietà 1/2	CDLLCU59A53A150L	103	11	MODELLO26						1.22	2 769.40	492.88	0.00	5 002.00	8 264.28	445.00	23 167.08		
	D'ARRIES DOMENICO ANTONIO nato a LUCERA (FG) il 25/10/1955 Proprietà 1/2	DRSDNC55R25E716J	103	497	MODELLO26							1.22	0.00	0.00	0.00	535.58	535.58	0.00	1 501.38	
	CARRAFA GIOVANNI nato a SAN MARCO IN LAMIS (FG) il 01/11/1938	CRRGNN38S01H985P																		
WTG 4	DAMONE ALESSANDRA AMELIA nata a SAN SEVERO (FG) il 30/12/1974 Proprietà 33/100	DMNLSN74T701158U	73	110	SEMIN IRRIG	U	4	21	90		1.88	3 511.84	0.00	0.00	3 466.72	6 978.56	261.67	15 144.96		
	DAMONE MARIA ROSARIA nata a SAN SEVERO (FG) il 17/08/1968 Proprietà 33/100	DMNMRS68M571158Q	73	401	SEMIN IRRIG	U	7	32	95		1.88	199.28	0.00	0.00	1 128.00	1 327.28	260.00	2 880.48		
	VIGLIONE ROSA ANTONIETTA nata a SAN SEVERO (FG) il 17/09/1940 Proprietà 34/100	VGLRSO40P571158Z	73	111	MODELLO26							1.22	419.68	0.00	0.00	2 461.96	2 881.64	0.00	8 078.04	
			73	46	MODELLO26							1.22	0.00	0.00	0.00	41.48	41.48	0.00	116.28	
DALFINO STEFANIA ANTONIETTA nata a SAN SEVERO (FG) il 26/12/1969	DLFSFN69T661158K	73	114	VIGNETO	3		96	20			1.50	0.00	0.00	0.00	69.00	69.00	0.00	170.20		
WTG 5	RIGNANESE DOMENICO nato a LUCERA (FG) il 31/03/1969	RGNDNC69C31E716Y	108	343	SEMINATIVO	2	3	84			1.22	1 073.60	0.00	0.00	3 545.32	4 618.92	98.33	12 948.12		
	ISTITUTO AGRARIO MICHELE DI SANGRO		108	342	SEMIN IRRIG	U		64			1.88	2 613.20	0.00	0.00	1 552.88	4 166.08	22.50	9 041.28		
	DELL'AQUILA CATERINA nata a SVIZZERA (EE) il 06/05/1970	DLLCRN70E46Z133V	108	341	MODELLO26						1.22	0.00	0.00	0.00	273.28	273.28	28.33	766.08		
	CELOZZI ROSINA nata a CASALVECCHIO DI PUGLIA (FG) il 12/04/1960	CLZRSN60D52B917X	108	346	MODELLO26							1.22	0.00	0.00	0.00	0.00	8.33	0.00		
	DELL'AQUILA CATERINA nata a SVIZZERA (EE) il 06/05/1970	DLLCRN70E46Z133V	108	348	SEMIN IRRIG	U		64				1.88	0.00	0.00	0.00	940.00	940.00	181.67	2 040.00	
WTG 6	DE CESARE DONATO nato a FOGGIA (FG) il 24/01/1951	DCSDNT51A24D643O	108	287	SEMIN IRRIG	U		64			1.88	0.00	0.00	0.00	552.72	552.72	0.00	1 199.52		
	DEL SORDO CONCETTA nata a CASTELNUOVO DELLA DAUNIA (FG) il 23/03/1953	DLSCCT53C63C222A	108	286	SEMIN IRRIG	U		64			1.88	0.00	0.00	0.00	1 579.20	1 579.20	0.00	3 427.20		
	CIARCIA CATERINA nata a LUCERA (FG) il 05/02/1971	CRCCRN71B45E716S	108	284	SEMINATIVO	2	1	28			1.22	2 769.40	263.52	0.00	2 005.68	5 038.60	40.00	14 124.60		
	CRASIA FILOMENA nata a CASALVECCHIO DI PUGLIA (FG) il 21/11/1966 Proprietà 1/2	CRSFMN66S61B917T	108	283	SEMIN IRRIG	U		21	36			1.88	0.00	203.04	0.00	165.44	368.48	8.33	799.68	
	D'AMBROSIO IDA nata a PIETRAMONTECORVINO (FG) il 30/11/1941 Proprietà 1/2	DMBDIA41S70G604X	108	302	SEMIN IRRIG	U		64				1.88	0.00	0.00	0.00	39.10	39.10	93.33	84.86	
	RICCELLI ANNA nata a VOLTURINO (FG) il 02/03/1954	RCCNNA54C42M132V																		
	CELOZZI NICOLA nato a LUCERA (FG) il 03/03/1981	CLZNCL81C03E716H	108	303	SEMIN IRRIG	U		64				1.88	0.00	0.00	0.00	797.12	797.12	181.67	1 729.92	
	CRASIA MARIA nata a CASALVECCHIO DI PUGLIA (FG) il 20/11/1970 Proprietà 1/2	CRSMRA70S60B917A	108	304	SEMIN IRRIG	U		64				1.88	0.00	0.00	0.00	1 099.80	1 099.80	141.67	2 386.80	
D'AMBROSIO IDA nata a PIETRAMONTECORVINO (FG) il 30/11/1941 Proprietà 1/2	DMBDIA41S70G604X	108	305	SEMINATIVO	2		63	20			1.22	0.00	0.00	0.00	636.84	636.84	0.00	1 785.24		
MARUCCI LUCIA nata a LUCERA (FG) il 11/05/1969	MRCLCU69E51E716V																			
ISTITUTO AGRARIO MICHELE DI SANGRO		108	306	SEMINATIVO	3		62	50			1.22	0.00	0.00	0.00	147.62	147.62	0.00	413.82		
WTG 7	CAPOBIANCO GIULIO nato a LUCERA (FG) il 08/03/1972	CPBGLI72C08E716O	109	283	SEMINATIVO	3	4	71	80		1.22	0.00	0.00	0.00	2 171.60	2 171.60	0.00	6 087.60		
	IATESTA CATERINA nata a ALBERONA (FG) il 09/04/1943	TSTCRN43D49A150P	109	282	MODELLO26						1.22	2 769.40	302.56	0.00	3 367.20	6 439.16	480.00	18 050.76		
	CAPOBIANCO ANTONIO nato a ALBERONA (FG) il 19/02/1940 Proprietà 1/2	CPBNTN40B19A150T	109	426	SEMIN IRRIG	U	1	50				1.88	0.00	0.00	0.00	0.00	85.00	0.00		
IATESTA CATERINA nata a ALBERONA (FG) il 09/04/1943 Proprietà 1/2	TSTCRN43D49A150P	109	237	SEMIN IRRIG	U		61	72			1.88	0.00	0.00	0.00	33.84	33.84	81.67	73.44		
ANTONACCI MARCELLO nato a SAN SEVERO (FG) il 30/06/1967	NTNMCL67H301158G																			
					2		26	50					1.22	1 232.20	146.40	0.00	646.60	2 025.20	126.67	5 677.20
					3		37	60					1.22	1 537.20	102.48	0.00	917.44	2 557.12	59.17	7 168.32
					3		37	60					1.22	0.00	0.00	0.00	917.44	917.44	80.00	2 571.84
WTG 8	PALUMBIERI CARMINE nato a SAN SEVERO (FG) il 01/08/1943	PLMCMN43MN011158X	109																	

Elemento	Ditta catastale	Codice Fiscale	Fgl	Ptc	Qualità	Classe	ha	are	ca	VAM (€/mq)	Indennità di esproprio (Euro)	Indennità Servitù di passaggio (Euro)	Indennità Servitù di cavidotto (Euro)	Indennità Servitù area spazzata (Euro)	TOTALE INDENNITA' (Euro)	Indennità occupazione temporanea (Euro)	TOTALE INDENNITA' (Euro)
COMUNE DI SAN SEVERO																	
			109	70	SEMINATIVO	1		31	21	1.22	0.00	0.00	0.00	436.76	436.76	0.00	1 224.36
			109	457	MODELLO26					1.22	0.00	0.00	0.00	573.40	573.40	0.00	1 607.40
	IPPEDICO ANTONIO nato a FOGGIA (FG) il 13/01/1972	PPDNTN72A13D643S	109	458	SEMINATIVO	3	1	25	46	1.22	0.00	0.00	0.00	67.10	67.10	0.00	188.10
	TOMASONE RAFFAELE nato a SAN SEVERO (FG) il 26/02/1961	TMSRFL61B261580	109	102	ULIVETO	2		61	73	1.65	0.00	0.00	0.00	46.20	46.20	0.00	107.80
			109	101	ULIVETO	2		61	73	1.65	0.00	0.00	0.00	3.30	3.30	0.00	7.70
WTG 9	RICCELLI FRANCESCO nato a VOLTURINO (FG) il 15/06/1940	RCCFNC40H15M132Y	107	17	SEMINATIVO	2	7			1.22	0.00	0.00	0.00	1 238.30	1 238.30	0.00	3 471.30
	MANSUETO LUCIA nata a ALBERONA (FG) il 10/09/1945 Proprietà 6/12	MNSLCU45P50A150E	107	167	SEMINATIVO	2	2	35	35	1.22	2 171.60	0.00	0.00	3 063.42	5 235.02	216.67	14 675.22
	PETRUCCELLI ANTONIO nato a LUCERA (FG) il 01/01/1976 Proprietà 2/12	PTRNNT76A01E716B	107	494	SEMINATIVO	2	4	80	61	1.22	597.80	190.32	0.00	1 077.26	1 865.38	301.67	5 229.18
	ALBANO PIETRO nato a LUCERA (FG) il 08/06/1973	LBNPTR73H08E716I	125	189	SEMIN IRRIG	U		91	28	1.88	0.00	0.00	0.00	511.36	511.36	40.00	1 109.76
WTG 10	AGOSTINELLI DONATO nato a LUCERA (FG) il 07/09/1990	GSTDNT90P07E716L	125	191	SEMIN IRRIG	U	1	19	18	1.88	4 267.60	0.00	0.00	3 583.28	7 850.88	0.00	17 038.08
			125	94	SEMINATIVO	2	3	4	32	1.22	0.00	0.00	0.00	700.28	700.28	0.00	1 963.08
	AGOSTINELLI ALDO nato a SAN BARTOLOMEO IN GALDO (BN) il 15/03/1957 Proprietà 1/2	GSTLDA57C15H764N	125	199	SEMINATIVO	2	5	75	50	1.22	0.00	0.00	0.00	2 169.16	2 169.16	531.67	6 080.76
	SASSI MARILENA nata a LUCERA (FG) il 14/10/1964 Proprietà 1/2	SSSMLN64R54E716T	125	198	SEMINATIVO	2	3	57	50	1.22	0.00	0.00	0.00	9.76	9.76	0.00	27.36
WTG 11	NATURALE MARIA LUIGIA nata a SAN SEVERO (FG) il 10/03/1955	NTRMLG55C50I158A	124	157	SEMIN IRRIG	U	4	23	79	1.88	4 267.60	962.56	0.00	4 921.84	10 152.00	46.67	22 032.00
	NATURALE MATTEO nato a SAN SEVERO (FG) il 29/09/1992	NTRMTT92P29I158R	124	36	SEMIN IRRIG	U	5	41	40	1.88	0.00	0.00	0.00	3 158.40	3 158.40	415.00	6 854.40
	DEMANIO PUBBLICO DELLO STATO		124	299	SEMINATIVO	2		22	50	1.22	0.00	0.00	0.00	0.00	0.00	0.00	0.00
	NATURALE MARIA LUIGIA nata a SAN SEVERO (FG) il 10/03/1955	NTRMLG55C50I158A	124	300	SEMIN IRRIG	U		81	80	1.88	0.00	0.00	0.00	60.16	60.16	0.00	130.56
WTG 12	AGRICOLA SAGRI - SOCIETA' SEMPLICE con sede in SAN SEVERO (FG)	04187770716	122	63	SEMIN IRRIG	U	16	67	30	1.88	4 267.60	195.52	0.00	6 486.00	10 949.12	638.33	23 761.92
			122	64	D/10					1.22	0.00	0.00	0.00	176.90	176.90	0.00	495.90
	IPPEDICO ANTONIO nato a FOGGIA (FG) il 13/01/1972	PPDNTN72A13D643S	122	23	SEMINATIVO	1	5		40	1.22	0.00	0.00	0.00	511.18	511.18	0.00	1 432.98
	CARAFÀ GIUSEPPINA nata a SAN SEVERO (FG) il 01/09/1944	CRFGPP44P41I158H	122	42	MODELLO26					1.22	0.00	0.00	0.00	641.72	641.72	0.00	1 798.92
WTG 13	CALVANO SERGIO nato a LUCERA (FG) il 14/08/1980 Nudaproprietà proprietà 1/2	CLVSRG80M14E716M	121	45	MODELLO26					1.22	2 769.40	165.92	0.00	3 270.82	6 206.14	171.67	17 397.54
	CALVANO TERESA IVANA nata a LUCERA (FG) il 12/09/1977 Nudaproprietà proprietà 1/2	CLVTSV77P52E716W	121	73	MODELLO26					1.22	0.00	0.00	0.00	78.08	78.08	0.00	218.88
	DE SIMONE GIUSEPPA nata a TORREMAGGIORE (FG) il 19/03/1943 Usufrutto	DSMGPP43C59L273K	121	46	MODELLO26					1.22	0.00	0.00	0.00	2 248.46	2 248.46	513.33	6 303.06
	NAPOLITANO ANGELA nata a SAN MARCO IN LAMIS (FG) il 24/02/1928 Proprietà 2/4	NPLNGL28B64H985Z															
	NAPOLITANO ANGELA nata a SAN MARCO IN LAMIS (FG) il 24/02/1928 Usufruttuario parziale	PTRLCU49R49H985K	121	44	SEMIN IRRIG	U	15			1.88	0.00	0.00	0.00	24.44	24.44	0.00	53.04
	PETRUCCELLI LUCIA nata a SAN MARCO IN LAMIS (FG) il 09/10/1949 Proprietà 1/4	PTRMHL53R59H985N															
WTG 14	CRISCIO ANTONIO nato a FOGGIA (FG) il 20/11/1950	CRSNTN50S20D643B	121	76	SEMIN IRRIG	U	11	50		1.88	4 267.60	0.00	0.00	6 828.16	11 095.76	681.67	24 080.16
	ALBANO NICOLA nato a VOLTURINO (FG) il 14/02/1950 Proprietà 1/2	LBNNCL50B14M132T	121	150	SEMINATIVO	1	22	69	61	1.22	0.00	0.00	0.00	1 118.74	1 118.74	0.00	3 136.14
	DE MARTINIS GIUSEPPINA nata a VOLTURINO (FG) il 23/12/1955 Proprietà 1/2	DMRGPP55T63M132M															
WTG 15	GIAMBATTISTA ANTONIO nato a LUCERA (FG) il 21/03/1955 Proprietà 10/33	GMBNTN55C21E716Z	134	122	SEMIN IRRIG	U	21	4	97	1.88	4 267.60	556.48	0.00	6 811.24	11 635.32	876.67	25 251.12
	GIAMBATTISTA MICHELE nato a LUCERA (FG) il 10/08/1956 Proprietà 23/33	GMBMHL56M10E716N	134	32	SEMIN IRRIG	U	12	12	78	1.88	0.00	0.00	0.00	1 723.96	1 723.96	0.00	3 741.36
WTG 16-17	D'OVIDIO CLOTILDE nata a NAPOLI (NA) il 06/07/1947	DVDCTL47L46F839T	136	236	SEMIN IRRIG	U	24	56	58	1.88	5 527.20	0.00	0.00	10 819.40	16 346.60	501.67	35 475.60
	GIAMBATTISTA SOCIETA' AGRICOLA S.R.L. con sede in LUCERA (FG)	03662880719	136	41	SEMIN IRRIG	U	5	95	52	1.88	0.00	0.00	0.00	1 703.28	1 703.28	414.17	3 696.48
	TORTORA SALVATORE nato a PAGANI (SA) il 26/10/1948	TRTSVT48R26G230T	136	237	SEMINATIVO	1	35			1.22	1 952.00	0.00	0.00	2 951.18	4 903.18	8.33	13 744.98
WTG 18	LOMBARDI DE THEO MARIA nata a RIGNANO GARGANICO (FG) il 25/02/1929	LMBMRA29B65H287C	137	46	SEMIN IRRIG	U	1	37	77	1.88	4 267.60	0.00	0.00	3 417.84	7 685.44	228.33	16 679.04
	RITA MARIA CRISTINA nata a FOGGIA (FG) il 28/12/1986	RTIMCR86T68D643R	137	8	SEMINATIVO	2	23	45	88	1.22	0.00	0.00	0.00	2 138.66	2 138.66	471.67	5 995.26
WTG 19	PACIFICO PIETRO nato a FOGGIA (FG) il 08/04/1962	PCFPTR62D08D643G	136	242	SEMIN IRRIG	U	28	75	86	1.88	4 267.60	0.00	0.00	8 535.20	12 802.80	788.33	27 784.80
WTG 20-21	CALVANO SERGIO nato a LUCERA (FG) il 14/08/1980 Nudaproprietà proprietà 1/2	CLVSRG80M14E716M															
	CALVANO TERESA IVANA nata a LUCERA (FG) il 12/09/1977 Nudaproprietà proprietà 1/2	CLVTSV77P52E716W	138	64	SEMIN IRRIG	U	6	17	25	1.88	0.00	0.00	0.00	3 156.52	3 156.52	416.67	6 850.32
	DE SIMONE GIUSEPPA nata a TORREMAGGIORE (FG) il 19/03/1943 Usufrutto	DSMGPP43C59L273K															
	FLUMERI GIOVANNA nata a SAN SEVERO (FG) il 23/12/1956 Proprietà 1/2	FLMGNN56T63I158D	138	11	SEMIN IRRIG	U	20			1.88	4 267.60	2 932.80	0.00	6 091.20	13 291.60	358.33	28 845.60
	TESTA DANTE nato a SAN SEVERO (FG) il 08/10/1953 Proprietà 1/2	TSTDNT53R08I158H															
	SCARANO CLELIA nata a SAN MARCO IN LAMIS (FG) il 15/01/1953	SCRCLL53A55H985T	138	70	SEMINATIVO	1	5	3	50	1.22	0.00	0.00	0.00	1 927.60	1 927.60	355.83	5 403.60
	MANCANIELLO MARIA nata a LUCERA (FG) il 10/09/1946 Usufrutto	MNCMRA46P50E716N	138	72	SEMIN IRRIG	U	13	31	54	1.88	4 267.60	0.00	0.00	4 850.40	9 118.00	58.33	19 788.00
	OLIVIERI ROBERTO nato a LUCERA (FG) il 03/04/1971 Nudaproprietà proprietà	LVRRT71D03E716Q															
WTG 22	RITA ALESSANDRO nato a FOGGIA (FG) il 20/09/1996 Proprietà	RTLISN96P20D643O	137	10	MODELLO26					1.22	2 769.40	3 318.40	0.00	4 420.06	10 507.86	803.33	29 456.46
	GAMBARDELLA GIANCARLO SABATO PIO nato a SAN GIOVANNI ROTONDO (FG) il	GMBGCR60P26H926F	137	5	SEMIN IRRIG	U	6	80	98	1.88	0.00	0.00	0.00	1 723.96	1 723.96	0.00	3 741.36
WTG 23	D ADDARIO ANTONIO nato a SAN SEVERO (FG) il 14/04/1959	DDDNTN59D14I158Y	70	251	MODELLO26					1.22	2 769.40	0.00	0.00	1 686.04	4 455.44	47.50	12 489.84
			70	250	SEMIN IRRIG	U	1	27	44	1.88	0.00	0.00	0.00	2 639.52	2 639.52	290.83	5 728.32
			70	180	SEMIN IRRIG	U	5	53	11	1.88	0.00	0.00	0.00	124.08	124.08	0.00	269.28
			70	402	SEMIN IRRIG	U		49	14	1.88	0.00	0.00	0.00	1 176.88	1 176.88	0.00	2 554.08
			70	403	MODELLO26					1.22	0.00	0.00	0.00	921.10	921.10	0.00	2 582.10
	ENTE PER LO SVILUPPO DELL IRRIGAZIONE E TRASFORMAZIONE		70	182	SEMINATIVO	2	1	10	41	1.22	0.00	0.00	0.00	0.00	0.00	0.00	0.00
WTG 24	SIENA ANTONIO nato a SAN SEVERO (FG) il 27/11/1971	SNINTN71S27I158J	70	173	SEMIN IRRIG	U	6	46	84	1.88	1 128.00	0.00	0.00	1 197.56	2 325.56	19.17	5 046.96
			70	235	SEMIN IRRIG	U	1	36	50	1.88	3 139.60	0.00	0.00	1 996.56	5 136.16	129.17	11 146.56
	ENTE PER LO SVILUPPO DELL IRRIGAZIONE E TRASFORMAZIONE		70	182	SEMINATIVO	2	1	10	41	1.22	0.00	0.00	0.00	0.00	0.00	0.00	0.00
	PELOSO CARLO nato a SAN SEVERO (FG) il 12/05/1968	PLSCLL68E12I158N	70	454	SEMIN IRRIG	U		38	41	1.88	0.00	0.00	0.00	1 225.76	1 225.76	140.00	2 660.16
			70	455	SEMIN IRRIG	U		77	75	1.88	0.00	0.00	0.00	319.60	319.60	105.00	693.60
	PAGLIARELLA GIUSEPPINA nata a SAN SEVERO (FG) il 15/02/1969 Proprietà 1/2	PGLGPP69B55I158H	70	238	SEMIN IRRIG	U		40	95	1.88	0.00	0.00	0.00	770.80	770.80	0.00	1 672.80
	PELOSO CARLO nato a SAN SEVERO (FG) il 12/05/1968 Proprietà 1/2	PLSCLL68E12I158N															
	SIENA ANTONIO nato a SAN SEVERO (FG																

Elemento	Ditta catastale	Codice Fiscale	Fgl	Ptc	Qualità	Classe	ha	are	ca	VAM (€/mq)	Indennità di esproprio (Euro)	Indennità Servitù di passaggio (Euro)	Indennità Servitù di cavidotto (Euro)	Indennità Servitù area spazzata (Euro)	TOTALE INDENNITA' (Euro)	Indennità occupazione temporanea (Euro)	TOTALE INDENNITA' (Euro)	
COMUNE DI SAN SEVERO																		
WTG 27	AUTOSTRAD SPA CONCESSIONI E COSTRUZIONI AUTOSTRADA con sede in ROMA (RM) □	409040581	112	257	SEMINATIVO	2	1	10	6	1.22	0.00	0.00	0.00	0.00	0.00	0.00	0.00	
	LANGIALONGA IOLANDA nata a SAN SEVERO (FG) il 15/01/1969 Proprietà 1/2 □	LNGLDN69A551158L	112	284	SEMINATIVO	2	7			1.22	0.00	0.00	0.00	234.24	234.24	0.00	656.64	
	SIENA ANTONIO nato a SAN SEVERO (FG) il 27/11/1971 Proprietà 1/2	SNINTN71S271158J	112	285	SEMINATIVO	2	3	54	5	1.22	0.00	0.00	0.00	884.50	884.50	0.00	2 479.50	
	DEMANIO PUBBLICO DELLO STATO		112	259	SEMINATIVO	2		20		1.22	0.00	0.00	0.00	0.00	0.00	0.00	0.00	
	CURTOTTI ELENA nata a SAN SEVERO (FG) il 28/09/1942 □	CRTLNE42P681158M	112	238	SEMIN IRRIG	U	6	3	20	1.88	0.00	0.00	0.00	1 791.64	1 791.64	0.00	3 888.24	
			112	235	SEMIN IRRIG	U	1	56	48	1.88	0.00	0.00	0.00	255.68	255.68	0.00	554.88	
WTG 28	GARRUTO MARIA ANTONIETTA nata a FOGGIA (FG) il 30/04/1957 Proprietà 2/6 □	GRRMNT57D70D643Z	112	279	SEMINATIVO	2	27		66	1.22	0.00	0.00	0.00	1 362.74	1 362.74	120.83	3 820.14	
	RINALDI CONCETTA nata a FOGGIA (FG) il 05/09/1977 Proprietà 1/6 □	RNLCT77P45D643U																
	RINALDI MATTEO nato a SAN GIOVANNI ROTONDO (FG) il 14/12/1959 Proprietà 2/6 □	RNLMTT59T14H926F																
	RINALDI MIRIAM nata a FOGGIA (FG) il 14/11/1988 Proprietà 1/6	RNLMRM88S54D643J																
	AUTOSTRAD SPA CONCESSIONI E COSTRUZIONI AUTOSTRADA con sede in ROMA (RM) □	409040581																
	CARAFÀ MICHELE nato a SAN SEVERO (FG) il 08/11/1963	CRFMHL63S081158A																
COSENZA ANTONIETTA nata a SAN SEVERO (FG) il 05/06/1950 □	CSNNNT50H451158S	112	242	SEMIN ARBOR	2	3	97	20	1.17	0.00	0.00	0.00	733.59	733.59	0.00	2 112.99		
DEMANIO PUBBLICO DELLO STATO RAMO BONIFICHE □		112	255	SEMIN ARBOR	2		18	30	1.17	0.00	0.00	0.00	0.00	0.00	0.00	0.00		
COSENZA ANTONIETTA nata a SAN SEVERO (FG) il 05/06/1950 Proprietà	CSNNNT50H451158S	112	256	SEMIN ARBOR	2		4	50	1.17	0.00	0.00	0.00	58.50	58.50	0.00	168.50		
PETRUZZELLIS MARIA SOCCORSA nata a SAN SEVERO (FG) il 17/10/1910 Usufrutto 1/3	PTRMSC10R571158O																	
ALBANO LEONARDO nato a VOLTURINO (FG) il 29/01/1952 Proprietà 1/2 □	LBNLRD52A29M132C	112	188	SEMIN IRRIG	U	4		20	1.88	0.00	0.00	0.00	16.92	16.92	0.00	36.72		
IANNILLI FILOMENA nata a ALBERONA (FG) il 25/03/1963 Proprietà 1/2	NNLFMN63C65A150R																	
WTG 29	MINISCHETTI ALBERTO nato a SAN SEVERO (FG) il 04/01/1951	MNSLRT51A041158H	118	159	SEMIN IRRIG	U	4	2		1.88	4 267.60	0.00	0.00	3 342.64	7 610.24	46.67	16 515.84	
			118	161	SEMIN IRRIG	U	2	46	30	1.88	0.00	0.00	0.00	507.60	507.60	237.50	1 101.60	
			118	171	MODELLO26					1.22	0.00	0.00	0.00	0.00	0.00	8.33	0.00	
	BRUNETTI MICHELE nato a CHIEUTI (FG) il 09/09/1939 □	BRNMHL39P09C633O	118	170	SEMIN IRRIG	U	2	74		1.88	0.00	0.00	0.00	1 327.28	1 327.28	182.50	2 880.48	
	CIRINO SEVERO nato a SAN SEVERO (FG) il 06/09/1898 □	CRNSVR98P061158K	118	63	SEMIN IRRIG	U	6	30	61	1.88	0.00	0.00	0.00	1 067.84	1 067.84	0.00	2 317.44	
ENTE PER LO SVILUPPO DELL IRRIGAZIONE E TRASFORMAZIONE		118	64	SEMINATIVO	2	5	50	75	1.22	0.00	0.00	0.00	0.00	0.00	0.00	0.00		
sottostazione	COLELLI MARIA TERESA nata a VOLTURINO (FG) il 21/12/1943 Proprietà 1/2 □	CLLMTR43T61M132L	107	17	SEMINATIVO	2	7			1.22	3 416.00	0.00	0.00	0.00	3 416.00	0.00	9 576.00	
	RICCELLI TOMMASANGELO nato a LUCERA (FG) il 24/08/1971 Proprietà 1/2 □	RCCTMS71M24E716Y																
Viabilità																		
A	ISTITUTO TECNICO AGRARIO STATALE MICHELE DI SANGRO DI SAN SEVERO con sede in SAN SEVERO (FG)	84001070717	104	230	SEMINATIVO	2		94	24	1.22	0.00	0.00	0.00	0.00	0.00	102.50	0.00	
	ISTITUTO AGRARIO MICHELE DI SANGRO		104	496	ULIV VIGNET	2		15	81	1.41	0.00	0.00	0.00	0.00	0.00	9.17	0.00	
	RUSSI GIUSEPPE nato a SAN SEVERO (FG) il 06/05/1955	RSSGPP55E061158G	104	494	ULIVETO	3		86	60	1.65	0.00	0.00	0.00	0.00	0.00	13.33	0.00	
B	COLIO ANGELO AURELIO nato a SAN SEVERO (FG) il 16/09/1966	CLONLR66P161158D	101	110	SEMIN IRRIG	U		70	9	1.88	0.00	0.00	0.00	0.00	0.00	111.67	0.00	
	ROMANO GIUSEPPE nato a SAN SEVERO (FG) il 20/05/1979	RMNGPP79E201158E	104	39	SEMIN IRRIG	U		86	91	1.88	0.00	2 030.40	0.00	0.00	2 030.40	0.00	4 406.40	
	DE SANTIS GRAZIA ANGELA nata a SAN SEVERO (FG) il 29/01/1946 Proprietà 1/2 □	DSNGZN46A691158G	104	40	MODELLO26						1.22	0.00	478.24	0.00	0.00	478.24	0.00	1 340.64
	DI LELLA PIETRO nato a SAN SEVERO (FG) il 24/07/1935 Proprietà 1/2	DLLPTR35L241158X																
	CELESTE FERNANDO nato a SAN SEVERO (FG) il 12/08/1976 □	CLSFNN76M121158P	104	41	ULIV VIGNET	2		90	29	1.41	0.00	45.12	0.00	0.00	45.12	0.00	115.52	
	MONTEDORO GIUSEPPE ROCCO nato a SAN SEVERO (FG) il 19/08/1939	MNTGPP39M191158B	101	111	SEMIN IRRIG	U		82	60	1.88	0.00	0.00	0.00	0.00	0.00	46.67	0.00	
	DEMANIO PUBBLICO DELLO STATO RAMO BONIFICHE		101	178	SEMINATIVO	2			24		1.22	0.00	0.00	0.00	0.00	0.00	0.00	
			101	179	SEMINATIVO	2		3	45		1.22	0.00	0.00	0.00	0.00	0.00	0.00	
	MONTEDORO GIUSEPPE ROCCO nato a SAN SEVERO (FG) il 19/08/1939	MNTGPP39M191158B	101	180	SEMIN IRRIG	U		9	20	1.88	0.00	0.00	0.00	0.00	0.00	25.00	0.00	
	ISTITUTO AGRARIO MICHELE DI SANGRO		105	158	SEMINATIVO	3		66		1.22	0.00	224.48	0.00	0.00	224.48	0.00	629.28	
FARRO FRANCO nato a CASTELPETROSO (IS) il 27/10/1959 □	FRRFNC59R27C246K	105	159	SEMINATIVO	3		64		1.22	0.00	224.48	0.00	0.00	224.48	0.00	629.28		
		105	160	SEMINATIVO	3		64		1.22	0.00	244.00	0.00	0.00	244.00	0.00	684.00		
		105	161	SEMINATIVO	3		64		1.22	0.00	204.96	0.00	0.00	204.96	0.00	574.56		
		105	162	SEMINATIVO	2		64		1.22	0.00	244.00	0.00	0.00	244.00	0.00	684.00		
		105	163	SEMINATIVO	2		9	5		1.22	0.00	214.72	0.00	0.00	214.72	0.00	601.92	
		105	164	SEMINATIVO	2		9	5		1.22	0.00	219.60	0.00	0.00	219.60	0.00	615.60	
		105	165	MODELLO26						1.22	0.00	219.60	0.00	0.00	219.60	0.00	615.60	
ISTITUTO AGRARIO MICHELE DI SANGRO		105	166	MODELLO26						1.22	0.00	229.36	0.00	0.00	229.36	0.00	642.96	
SABATASSO GIUSEPPE nato a MILANO (MI) il 22/04/1942 Proprietà 1/2 □	SBTGPP42D22F205V	105	1012	ULIV VIGNET	2		63	55	1.41	0.00	259.44	0.00	0.00	0.00	259.44	0.00	664.24	
VILLANI MARIA CAROLINA nata a SAN SEVERO (FG) il 04/09/1940 Proprietà 1/2	VLLMCR40P441158M																	
FARRO FRANCO nato a CASTELPETROSO (IS) il 27/10/1959		105	168	VIGNETO	2		31	62		1.50	0.00	114.00	0.00	0.00	114.00	0.00	281.20	
		105	98	ULIV VIGNET	2			38		1.41	0.00	42.86	0.00	0.00	42.86	0.00	109.74	
		105	288	MODELLO26						1.22	0.00	34.16	0.00	0.00	34.16	0.00	95.76	
		105	289	VIGNETO	2		29	78		1.50	0.00	6.00	0.00	0.00	6.00	0.00	14.80	
		105	99	ULIV VIGNET	2		8	55		1.41	0.00	259.44	0.00	0.00	259.44	0.00	664.24	
		105	100	ULIV VIGNET	2		16	20		1.41	0.00	259.44	0.00	0.00	259.44	0.00	664.24	
		105	101	MODELLO26						1.22	0.00	214.72	0.00	0.00	214.72	0.00	601.92	
CELOZZI MARIA CONCETTA nata a CASALVECCHIO DI PUGLIA (FG) il 23/08/1964 Proprietà 6/9 □	CLZMCN64M63B917D	105	124	SEMIN IRRIG	U		33	50	1.88	0.00	376.00	0.00	0.00	0.00	376.00	0.00	816.00	
DE CESARE ANTONIO PIO nato a SAN GIOVANNI ROTONDO (FG) il 17/02/1997 Proprietà 1/9 □	DCSNNP97B17H926E																	
DE CESARE DOMENICO nato a SAN GIOVANNI ROTONDO (FG) il 24/11/1993 Proprietà 1/9 □	DCSDNC93S24H926I																	
D'ANGELO LORENZO nato a SAN SEVERO (FG) il 21/05/1991 Enfitesi □	DNGLNZ91E211158A	105	1004	SEMINATIVO	3		63	50	1.22	0.00	234.24	0.00	0.00	0.00	234.24	0.00	656.64	
ISTITUTO AGRARIO M.DI SANGRO con sede in SAN SEVERO (FG) Diritto del concedente □	84003630716																	
D'ANGELO MICHELE nato a SAN SEVERO (FG) il 05/03/1966 □	DNGMHL66C051158Q	105	126	SEMINATIVO	3		47		1.22	0.00	224.48	0.00	0.00	224.48	0.00	629.28		
MARIUZZO SILVIA nata a SAN SEVERO (FG) il 08/09/1969 □	MRZSLV69P481158B	105	127	SEMINATIVO	2		55		1.22	0.00	224.48	0.00	0.00	224.48	0.00	629.28		
D'ANGELO LORENZO, BENEDETTO nato a SAN SEVERO (FG) il 21/05/1991 □		105	128	MODELLO26					1.22	0.00	224.48	0.00	0.00	224.48	0.00	629.28		
		105	129	MODELLO26					1.22	0.00	224.48	0.00	0.00	224.48	0.00	629.28		
ISTITUTO AGRARIO MICHELE DI SANGRO □		105	130	ULIV VIGNET	2		3	50		1.41	0.00	45.12	0.00	0.00	45.12	0.00	115.52	
		105	136	INCOLT STER			8			0.70	0.00	33.60	0.00	0.00	33.60	0.00	139.20	
		105	222	ULIV VIGNET	2		52			1.41	0.00	135.36	0.00	0.00	135.36	0.00	346.56	

Elemento	Ditta catastale	Codice Fiscale	Fgl	Ptc	Qualità	Classe	ha	are	ca	VAM (€/mq)	Indennità di esproprio (Euro)	Indennità Servitù di passaggio (Euro)	Indennità Servitù di cavidotto (Euro)	Indennità Servitù area spazzata (Euro)	TOTALE INDENNITA' (Euro)	Indennità occupazione temporanea (Euro)	TOTALE INDENNITA' (Euro)		
COMUNE DI SAN SEVERO																			
	MINISCHETTI ROSINA ANNA MARIA nata a SAN SEVERO (FG) il 02/04/1968	MNSRNN68D42I158I	105	224	MODELLO26					1.22	0.00	224.48	0.00	0.00	224.48	0.00	629.28		
	ISTITUTO AGRARIO MICHELE DI SANGRO		105	225	ULIV VIGNET	2			63	50	1.41	0.00	253.80	0.00	0.00	253.80	0.00	649.80	
			105	226	ULIV VIGNET	2			63	50	1.41	0.00	259.44	0.00	0.00	259.44	0.00	664.24	
	D'ANGELO LORENZO BENEDETTO nato a SAN SEVERO (FG) il 08/09/1990	DNGLNZ90P08I158K	105	227	SEMIN IRRIG	U			63	50	1.88	0.00	330.88	0.00	0.00	330.88	0.00	718.08	
			105	228	SEMIN IRRIG	U			63	50	1.88	0.00	353.44	0.00	0.00	353.44	0.00	767.04	
			105	1014	SEMIN IRRIG	U			62	95	1.88	0.00	345.92	0.00	0.00	345.92	0.00	750.72	
	ISTITUTO AGRARIO MICHELE DI SANGRO		105	230	SEMIN IRRIG	U			63	50	1.88	0.00	338.40	0.00	0.00	338.40	0.00	734.40	
	D'ANGELO LORENZO BENEDETTO nato a SAN SEVERO (FG) il 08/09/1990	DNGLNZ90P08I158K	105	231	SEMIN IRRIG	U			63	50	1.88	0.00	308.32	0.00	0.00	308.32	0.00	669.12	
	BOCOLA ANTONIO nato a SAN SEVERO (FG) il 10/06/1972 Enfiteusi 1/2	BCLNTN72H10I158M	105	232	ULIV VIGNET	2			63	50	1.41	0.00	242.52	0.00	0.00	242.52	0.00	620.92	
	D'ANGELO MARIA OLIVETA nata a SAN SEVERO (FG) il 17/04/1976 Enfiteusi 1/2	DNGMLV76D57I158A																	
	ISTITUTO AGRARIO MICHELE DI SANGRO con sede in SAN SEVERO (FG) Diritto del	00000000018																	
	D'ANGELO LORENZO BENEDETTO nato a SAN SEVERO (FG) il 08/09/1990	DNGLNZ90P08I158K	105	233	ULIVETO	2			63	50	1.65	0.00	290.40	0.00	0.00	290.40	0.00	677.60	
			105	234	SEMIN IRRIG	U			59	50	1.88	0.00	406.08	0.00	0.00	406.08	0.00	881.28	
			105	235	SEMIN IRRIG	U			26	50	1.88	0.00	135.36	0.00	0.00	135.36	0.00	293.76	
			105	16	SEMIN IRRIG	U			41	50	1.88	0.00	917.44	0.00	0.00	917.44	0.00	1 991.04	
			105	286	MODELLO26							1.22	0.00	73.20	0.00	0.00	73.20	0.00	205.20
			105	251	MODELLO26							1.22	0.00	605.12	0.00	0.00	605.12	0.00	1 696.32
			105	267	MODELLO26							1.22	0.00	653.92	0.00	0.00	653.92	0.00	1 833.12
	105	508	SEMINATIVO	2					50		1.22	0.00	29.28	0.00	0.00	29.28	0.00	82.08	
	MONTAGANO LUCA nato a SAN SEVERO (FG) il 30/04/1984	MNTLCU84D30I158R	105	509	SEMIN IRRIG	U			64		1.88	0.00	1 067.84	0.00	0.00	1 067.84	0.00	2 317.44	
	CELOZZI MARIA CONCETTA nata a CASALVECCHIO DI PUGLIA (FG) il 23/08/1964 Proprietà 3/9	CLZMCN64M63B917D DCSNNP97B17H926E	105	515	ULIV VIGNET	2				40	1.41	0.00	16.92	0.00	0.00	16.92	0.00	43.32	
			105	327	SEMIN IRRIG	U			52			1.88	0.00	1 022.72	0.00	0.00	1 022.72	0.00	2 219.52
	CRETA ROSA nata a VOLTURINO (FG) il 03/01/1955	CRTRSO55A43M132Z	105	330	MODELLO26						1.22	0.00	683.20	0.00	0.00	683.20	0.00	1 915.20	
			105	334	SEMIN IRRIG	U			1	20		1.88	0.00	37.60	0.00	0.00	37.60	0.00	81.60
			105	582	MODELLO26							1.22	0.00	653.92	0.00	0.00	653.92	0.00	1 833.12
			105	604	MODELLO26							1.22	0.00	692.96	0.00	0.00	692.96	0.00	1 942.56
	ISTITUTO AGRARIO MICHELE DI SANGRO		105	624	MODELLO26						1.22	0.00	527.04	0.00	0.00	527.04	0.00	1 477.44	
	RICCELLI ANNA nata a VOLTURINO (FG) il 02/03/1954	RCCNNA54C42M132V	108	259	MODELLO26						1.22	0.00	136.64	0.00	0.00	136.64	0.00	383.04	
	108	276	SEMIN IRRIG	U			56			1.88	0.00	1 067.84	0.00	0.00	1 067.84	0.00	2 317.44		
	RIGNANESE DOMENICO nato a LUCERA (FG) il 31/03/1969	RGNDNC69C31E716Y	108	296	SEMINATIVO	2	1	99	15		1.22	0.00	1 415.20	0.00	0.00	1 415.20	0.00	3 967.20	
	CELOZZI ROSINA nata a CASALVECCHIO DI PUGLIA (FG) il 12/04/1960 Enfiteusi	CLZRSN60D52B917X	108	386	MODELLO26						1.22	0.00	692.96	0.00	0.00	692.96	0.00	1 942.56	
	ENTE MORALE MICHELE DI SANGRO PRINCIPE DI SAN SEVERO con sede in SAN SEVERO (FG) Diritto del concedente	84003630716																	
	CELOZZI ROSINA nata a CASALVECCHIO DI PUGLIA (FG) il 12/04/1960	CLZRSN60D52B917X	108	394	MODELLO26						1.22	0.00	663.68	0.00	0.00	663.68	0.00	1 860.48	
			108	395	MODELLO26							1.22	0.00	692.96	0.00	0.00	692.96	0.00	1 942.56
C1	ISTITUTO AGRARIO MICHELE DI SANGRO	03985930712	105	320	SEMINATIVO	2			45		1.22	0.00	0.00	0.00	0.00	0.00	35.00	0.00	
			105	507	SEMINATIVO	3			23			1.22	0.00	429.44	0.00	0.00	429.44	95.00	1 203.84
			103	497	MODELLO26							1.22	0.00	790.56	0.00	0.00	790.56	0.00	2 216.16
	CARRAFA GIOVANNI nato a SAN MARCO IN LAMIS (FG) il 01/11/1938	CRRGNN38S01H985P	103	497	MODELLO26						1.22	0.00	790.56	0.00	0.00	790.56	0.00	2 216.16	
	COTA MICHELE VINCENZO LUIGI nato a SAN SEVERO (FG) il 21/06/1945 Proprietà 1/3	CTOMHL45H21I158K	103	6	MODELLO26						1.22	0.00	1 473.76	0.00	0.00	1 473.76	0.00	4 131.36	
	COTA ROBERTO POMPEO nato a SAN SEVERO (FG) il 05/07/1950 Proprietà 1/3	CTORRT50L05I158L																	
	COTA VITTORIO DONATO LEONARDO nato a SAN SEVERO (FG) il 07/08/1947 Proprietà 1/3	CTOVTR47M07I158O																	
	COTA DELIO nato a SAN SEVERO (FG) il 13/11/1912	CTODLE12S13I158W	103	38	SEMINATIVO	3			4	40	1.22	0.00	575.84	0.00	0.00	575.84	0.00	1 614.24	
	SOLIMANDO ANTONIETTA nata a SAN SEVERO (FG) il 25/08/1970 Proprietà 1/9	SLMNN70M65I158X	103	52	SEMINATIVO	3				5	1.22	0.00	14.64	0.00	0.00	14.64	0.00	41.04	
	SOLIMANDO MICHELA nata a SAN GIOVANNI ROTONDO (FG) il 11/12/1976 Proprietà 1/9	SLMMHL76T51H926M																	
	SOLIMANDO PATRIZIA nata a SAN MARCO IN LAMIS (FG) il 25/05/1972 Proprietà 1/9	SLMPRZ72E65H985D																	
	SOLIMANDO RAFFAELE nato a SAN MARCO IN LAMIS (FG) il 05/08/1942 Proprietà 6/9	SLMRFL42M05H985R																	
	CARRAFA GIOVANNI nato a SAN MARCO IN LAMIS (FG) il 01/11/1938	CRRGNN38S01H985P	103	39	MODELLO26						1.22	0.00	0.00	0.00	0.00	0.00	115.00	0.00	
	PIANCONE SABRINA PAOLA nata a SAN SEVERO (FG) il 29/06/1971	PNCSR71H69I158Y	103	573	ULIVETO	2			65	79	1.65	0.00	0.00	0.00	0.00	0.00	26.67	0.00	
	DEMANIO PUBBLICO DELLO STATO PER LE OPERE DI BONIFICA con sede in FOGGIA (FG)	80193210582	103	66	SEMINATIVO	3				28	1.22	0.00	0.00	0.00	0.00	0.00	0.00	0.00	
			103	61	VIGNETO	2				25		1.50	0.00	0.00	0.00	0.00	0.00	0.00	0.00
			103	62	VIGNETO	2				26		1.50	0.00	0.00	0.00	0.00	0.00	0.00	0.00
	DAMONE ALESSANDRA AMELIA nata a SAN SEVERO (FG) il 30/12/1974 Proprietà 33/100	DMNLSN74T70I158U	73	111	MODELLO26						1.22	0.00	200.08	0.00	0.00	200.08	0.00	560.88	
	DAMONE MARIA ROSARIA nata a SAN SEVERO (FG) il 17/08/1968 Proprietà 33/100	DMNMRS68M57I158Q																	
	VIGLIONE ROSA ANTONIETTA nata a SAN SEVERO (FG) il 17/09/1940 Proprietà 34/100	VGLRSO40P57I158Z																	
	DALFINO STEFANIA ANTONIETTA nata a SAN SEVERO (FG) il 26/12/1969	DLFSFN69T66I158K	73	114	VIGNETO	3			96	20	1.50	0.00	300.00	0.00	0.00	300.00	0.00	740.00	
			73	115	VIGNETO	3			30	10		1.50	0.00	96.00	0.00	0.00	96.00	0.00	236.80
			73	148	SEMIN ARBOR	3			96	20		1.17	0.00	365.04	0.00	0.00	365.04	0.00	1 051.44
	EQUESTRE MATTEO nato a SAN SEVERO (FG) il 30/03/1970	QSTMTT70C30I158L	73	149	ULIV VIGNET	2			31	85	1.41	0.00	129.72	0.00	0.00	129.72	0.00	332.12	
			73	246	MODELLO26							1.22	0.00	112.24	0.00	0.00	112.24	0.00	314.64
	D'AMATO GIUSEPPE nato a FOGGIA (FG) il 12/08/1949	DMTGPP49M12D643Y	73	150	MODELLO26						1.22	0.00	385.52	0.00	0.00	385.52	0.00	1 080.72	
	PILOTA PALMA nata a FOGGIA (FG) il 11/08/1949	PLTPLM49M51D643Z	73	155	MODELLO26						1.22	0.00	497.76	0.00	0.00	497.76	0.00	1 395.36	
	PRATTICIZZO MICHELE nato a FOGGIA (FG) il 09/03/1959	PRTMHL59C09D643V	73	194	SEMIN IRRIG	U	1	36	89		1.88	0.00	300.80	0.00	0.00	300.80	0.00	652.80	
	CINELLI CIRO MASSIMO nato a SAN SEVERO (FG) il 31/01/1960	CNLCMS60A31I158H	73	467	SEMINATIVO	2	1	82	64		1.22	0.00	624.64	0.00	0.00	624.64	10.83	1 751.04	
	TECNECO SERVIZI GENERALI S.R.L. con sede in FOGGIA (FG)	01709500712	73	436	SEMIN IRRIG	U			70	86	1.88	0.00	421.12	0.00	0.00	421.12	0.00	913.92	
			73	435	VIGNETO	1			57	94		1.50	0.00	246.00	0.00	0.00	246.00	0.00	606.80
	CRISTALLI TIZIANO CLAUDIO nato a SAN SEVERO (FG) il 29/08/1959	CRSTNC59M29I158O	73	434	SEMINATIVO	2			28	44	1.22	0.00	151.28	0.00	0.00	151.28	0.00	424.08	
			73	433	SEMINATIVO	2	2		20	36		1.22	0.00	795.44	0.00	0.00	795.44	0.00	2 229.84
	DAMONE ALESSANDRA AMELIA nata a SAN SEVERO (FG) il 30/12/1974 Proprietà 33/100	DMNLSN74T70I158U	73	401	SEMIN IRRIG	U	7	32	95		1.88	0							

Elemento	Ditta catastale	Codice Fiscale	Fgl	Ptc	Qualità	Classe	ha	are	ca	VAM (€/mq)	Indennità di esproprio (Euro)	Indennità Servitù di passaggio (Euro)	Indennità Servitù di cavidotto (Euro)	Indennità Servitù area spazzata (Euro)	TOTALE INDENNITA' (Euro)	Indennità occupazione temporanea (Euro)	TOTALE INDENNITA' (Euro)
COMUNE DI SAN SEVERO																	
E1	DAMONE ALESSANDRA AMELIA nata a SAN SEVERO (FG) il 30/12/1974 Proprietà 33/100 □ DAMONE MARIA ROSARIA nata a SAN SEVERO (FG) il 17/08/1968 Proprietà 33/100 □ VIGLIONE ROSA ANTONIETTA nata a SAN SEVERO (FG) il 17/09/1940 Proprietà 34/100	DMNLSN74T701158U DMNMRS68M571158Q VGLRSO40P571158Z	73	46	MODELLO26					1.22	0.00	0.00	0.00	0.00	0.00	37.50	0.00
	RECCHIUTO ARMANDO nato a SAN GIOVANNI ROTONDO (FG) il 23/05/1987 Proprietà 1/2 □ RECCHIUTO ARMANDO nato a SAN SEVERO (FG) il 06/09/1996 Proprietà 1/2	RCCRND87E23H926O RCCRND96P061158C	73	146	VIGNETO	2		32	5	1.50	0.00	0.00	0.00	0.00	0.00	14.17	0.00
	NATURALE PATRIZIA nata a SAN SEVERO (FG) il 19/12/1966	NTRPRZ66T591158G	73	333	VIGNETO	2		32	5	1.50	0.00	0.00	0.00	0.00	0.00	13.33	0.00
	FLORIO ANNALORI nata a SAN SEVERO (FG) il 31/07/1969 Proprietà 1/2 □ FRATELLO ROBERTO MICHELE nato a SAN SEVERO (FG) il 24/06/1969 Proprietà 1/2	FLRNLR69L711158D FRTRRT69H241158Q	73	147	MODELLO26					1.22	0.00	0.00	0.00	0.00	0.00	30.00	0.00
	PRATTICHIZZO MICHELE nato a SAN SEVERO (FG) il 08/10/1961 PRATTICHIZZO ANNA MARIA nata a SAN SEVERO (FG) il 05/10/1953	PRTMHL61R081158T PRTNMR53R451158Z	73	347	SEMIN IRRIG	U		67	49	1.88	0.00	0.00	0.00	0.00	0.00	60.00	0.00
			73	47	SEMIN IRRIG	U	1	31	1	1.88	0.00	255.68	0.00	0.00	255.68	151.67	554.88
F	DELL'AQUILA CATERINA nata a SVIZZERA (EE) il 06/05/1970 DELL'AQUILA CATERINA nata a SVIZZERA (EE) il 06/05/1970	DLLCRN70E46Z133V DLCRN70E46Z133V	108	340	SEMIN IRRIG	U		68		1.88	0.00	263.20	0.00	0.00	263.20	165.00	571.20
	ISTITUTO AGRARIO MICHELE DI SANGRO RIGNANESE DOMENICO nato a LUCERA (FG) il 31/03/1969		108	342	SEMIN IRRIG	U		64		1.88	0.00	218.08	0.00	0.00	218.08	0.00	473.28
		RGNDNC69C31E716Y	108	343	SEMINATIVO	2	3	84		1.22	0.00	73.20	0.00	0.00	73.20	0.00	205.20
			108	277	MODELLO26					1.22	0.00	190.32	0.00	0.00	190.32	156.67	533.52
G	CRETA ROSA nata a VOLTURINO (FG) il 03/01/1955 □	CRTRSO55A43M132Z	108	278	MODELLO26					1.22	0.00	117.12	0.00	0.00	117.12	4.17	328.32
	CRIASIA MARIA nata a CASALVECCHIO DI PUGLIA (FG) il 20/11/1970 Proprietà 1/2 □ D'AMBROSIO IDA nata a PIETRAMONTECORVINO (FG) il 30/11/1941 Proprietà 1/2 □	CRSMRA70S60B917A DMBDIA41S70G604X	108	425	SEMIN IRRIG	U		64	30	1.88	0.00	0.00	0.00	0.00	0.00	171.67	0.00
			108	426	SEMIN IRRIG	U		61	26	1.88	0.00	0.00	0.00	0.00	0.00	6.67	0.00
			108	279	MODELLO26					1.22	0.00	131.76	0.00	0.00	131.76	0.00	369.36
	FIGLIO GIUSEPPE nato a CASALVECCHIO DI PUGLIA (FG) il 23/12/1965	FRIGPP62T23B917X	108	280	SEMINATIVO	3		64		1.22	0.00	122.00	0.00	0.00	122.00	0.00	342.00
			108	281	SEMINATIVO	3		64		1.22	0.00	126.88	0.00	0.00	126.88	0.00	355.68
			108	282	SEMIN IRRIG	U		45		1.88	0.00	225.60	0.00	0.00	225.60	0.00	489.60
			125	3	SEMINATIVO	2		77	34	1.22	0.00	5 250.88	0.00	0.00	5 250.88	0.00	14 719.68
			125	222	SEMINATIVO	2		1	36	1.22	0.00	132.74	0.00	0.00	132.74	0.00	372.10
			125	223	SEMINATIVO	2		24		1.22	0.00	2 342.40	0.00	0.00	2 342.40	0.00	6 566.40
AGOSTINELLI ALDO nato a SAN BARTOLOMEO IN GALDO (BN) il 15/03/1957 Proprietà 1/2 □ SASSI MARILENA nata a LUCERA (FG) il 14/10/1964 Proprietà 1/2 □	GSTLDA57C15H764N SSSMLN64R54E716T	125	2	SEMINATIVO	2	2	38	52	1.22	0.00	0.00	0.00	0.00	0.00	38.33	0.00	
		125	158	SEMINATIVO	2		10	80	1.22	0.00	0.00	0.00	0.00	0.00	130.00	0.00	
H		DVTDLN62B60E625Q DVTNDR08H26L004N DVTGFR63H45C361P LLLNL29P50H985A LLLNT26P43H985P LLLDNC02S25H985T LLLMRA25E50H985J	125	47	SEMINATIVO	2		64	3	1.22	0.00	0.00	0.00	0.00	0.00	20.83	0.00
	IACOCCA CARMELA nata a LUCERA (FG) il 03/11/1949 Proprietà 1/1	CCCCML49S43E716R	125	71	SEMINATIVO	2		60	45	1.22	0.00	0.00	0.00	0.00	0.00	72.50	0.00
			125	72	SEMINATIVO	2		29	44	1.22	0.00	0.00	0.00	0.00	0.00	18.33	0.00
H1	ALBANO LEONARDO nato a VOLTURINO (FG) il 29/01/1952 Proprietà 1/2 □ IANNILLI FILOMENA nata a ALBERONA (FG) il 25/03/1963 Proprietà 1/2	LBNLRD52A29M132C NNLFMN63C65A150R	125	33	SEMINATIVO	2	14	93	60	1.22	0.00	0.00	0.00	0.00	0.00	8.33	0.00
	DELL'AQUILA MARIA ANTONIETTA POM nata a LUCERA (FG) il 11/12/1965 RUSSI PIERLUIGI nato a SAN SEVERO (FG) il 08/07/1979	DLLMNT65T51E716T RSSPLG79L081158O	125	32	SEMINATIVO	2	7	41	45	1.22	0.00	1 366.40	0.00	0.00	1 366.40	348.33	3 830.40
			125	194	SEMIN IRRIG	U	6	10	54	1.88	0.00	767.04	0.00	0.00	767.04	0.00	1 664.64
	DI BATTISTA LUDOVICO nato a LUCERA (FG) il 19/10/1946 Proprietà 1/4 □ DI BATTISTA RAFFAELE nato a LUCERA (FG) il 11/04/1949 Proprietà 1/4 □ RUSSI PIERLUIGI nato a SAN SEVERO (FG) il 08/07/1979 Proprietà 1/2	DBTLVC46R19E716X DBTRFL49D11E716W RSSPLG79L081158O	125	22	SEMIN IRRIG	U		21	60	1.88	0.00	2 105.60	0.00	0.00	2 105.60	0.00	4 569.60
			125	190	SEMINATIVO	2		10	24	1.22	0.00	97.60	0.00	0.00	97.60	0.00	273.60
	AGOSTINELLI DONATO nato a LUCERA (FG) il 07/09/1990	GSTDNT90P07E716L	125	94	SEMINATIVO	2	3	4	32	1.22	0.00	102.48	0.00	0.00	102.48	0.00	287.28
			125	191	SEMIN IRRIG	U	1	19	18	1.88	0.00	315.84	0.00	0.00	315.84	0.00	685.44
	ENTE PER LO SVILUPPO DELL'IRRIGAZIONE E TRASFORMAZIONE		125	115	PASCOLO	2		12	15	2.15	0.00	0.00	0.00	0.00	0.00	0.00	0.00
	ALBANO PIETRO nato a LUCERA (FG) il 08/06/1973	LBNPTR73H08E716I	125	18	SEMIN IRRIG	U	4	54	25	1.88	0.00	0.00	0.00	0.00	0.00	16.67	0.00
	AGOSTINELLI ALDO nato a SAN BARTOLOMEO IN GALDO (BN) il 15/03/1957 Proprietà 1/2 □ SASSI MARILENA nata a LUCERA (FG) il 14/10/1964 Proprietà 1/2	GSTLDA57C15H764N SSSMLN64R54E716T	125	16	SEMINATIVO	2	7	31	10	1.22	0.00	0.00	0.00	0.00	0.00	26.67	0.00
		125	199	SEMINATIVO	2	5	75	50	1.22	0.00	0.00	0.00	0.00	0.00	70.00	0.00	
APULIA AGRICOLA S.A.S. DI MONTAGANO VINCENZO & C. con sede in SAN SEVERO (FG) MERCALDI ALFREDO nato a SAN SEVERO (FG) il 03/06/1973	03261130714 MRCLRD73H031158I	108	7	SEMIN IRRIG	U	12	65	2	1.88	0.00	0.00	0.00	0.00	0.00	3.33	0.00	
I	DEMANIO PUBBLICO DELLO STATO PER LE OPERE DI BONIFICA con sede in FOGGIA (FG) □	80193210582	108	56	SEMINATIVO	3		15	5	1.22	0.00	0.00	0.00	0.00	0.00	23.33	0.00
			108	144	SEMINATIVO	3			10	1.22	0.00	0.00	0.00	0.00	0.00	0.00	0.00
			108	97	SEMINATIVO	3			8	1.22	0.00	0.00	0.00	0.00	0.00	0.00	0.00
			108	137	VIGNETO	2			32	1.50	0.00	0.00	0.00	0.00	0.00	0.00	0.00
	CAPOBIANCO ANTONIO nato a ALBERONA (FG) il 19/02/1940 CAPOBIANCO ANTONIO nato a ALBERONA (FG) il 19/02/1940 Proprietà 1/2 □	CPBNTN40B19A150T CPBNTN40B19A150T	109	15	SEMIN IRRIG	U	4	64	2	1.88	0.00	3 278.72	0.00	0.00	3 278.72	0.00	7 115.52
	IATESTA CATERINA nata a ALBERONA (FG) il 09/04/1943 Proprietà 1/2 IATESTA CATERINA nata a ALBERONA (FG) il 09/04/1943 □	TSTCRN43D49A150P TSTCRN43D49A150P	109	281	MODELLO26					1.22	0.00	488.00	0.00	0.00	488.00	0.00	1 368.00
IPPEDICO ANTONIO nato a FOGGIA (FG) il 13/01/1972	PPDNTN72A13D643S	109	426	SEMIN IRRIG	U	1	50		1.88	0.00	1 097.92	0.00	0.00	1 097.92	0.00	2 382.72	
ANTONACCI MARCELLO nato a SAN SEVERO (FG) il 30/06/1967 ANTONACCI MARCELLO nato a SAN SEVERO (FG) il 30/06/1967 D'ANDREA ERMINIO nato a SAN SEVERO (FG) il 22/01/1939	NTNMCL67H301158G NTNMCL67H301158G DNDRMN39A221158B	109	282	MODELLO26					1.22	0.00	1 317.60	0.00	0.00	1 317.60	0.00	3 693.60	
		109	458	SEMINATIVO	3	1	25	46	1.22	0.00	3 542.88	0.00	0.00	3 542.88	0.00	9 931.68	
		109	237	SEMIN IRRIG	U		61	72	1.88	0.00	992.64	0.00	0.00	992.64	98.33	2 154.24	
		109	103	SEMIN IRRIG	U		61	73	1.88	0.00	0.00	0.00	0.00	0.00	73.33	0.00	
		109	104	ULIVETO	2		30	86	1.65	0.00	0.00	0.00	0.00	0.00	13.33	0.00	
		109	105	MODELLO26					1.22	0.00	0.00	0.00	0.00	0.00	6.67	0.00	
DI PASQUA DIANA MAFALDA nata a VOLTURINO (FG) il 26/06/1960 ROMANO ANTONIO nato a SAN SEVERO (FG) il 02/01/1953	DPSDMF60H66M132D RMNNTN53A021158E	110	458	SEMINATIVO	3		95	62	1.22	0.00	0.00	0.00	0.00	0.00	40.00	0.00	
		110	86	SEMIN IRRIG	U	9	50	16	1.88	0.00	0.00	0.00	0.00	0.00	73.33	0.00	
DEMANIO PUBBLICO DELLO STATO PER LE OPERE DI BONIFICA con sede in FOGGIA (FG) FLORIO DOMENICO ANTONIO nato a SAN SEVERO (FG) il 13/06/1949 Proprietà 1/2 □ FLORIO LEDO nato a SAN SEVERO (FG) il 04/02/1962 Proprietà 1/2	80193210582 FLRDNC49H131158C FLRLDE62B041158I	110	292	SEMINATIVO	3		4	14	1.22	0.00	0.00	0.00	0.00	0.00	0.00	0.00	
		110	259	ULIVETO	3		36	92	1.65	0.00	0.00	0.00	0.00	0.00	2.50	0.00	
MARGHERITA S.R.L. con sede in ROMA (RM)	03188710713	126	336	SEMIN IRRIG	U	1	73	66	1.88	0.00	0.00	0.00	0.00	0.00	115.00	0.00	
		126	211	SEMINATIVO	2			30	1.22	0.00	0.00	0.00	0.00	0.00	0.00	0.00	

Elemento	Ditta catastale	Codice Fiscale	Fgl	Ptc	Qualità	Classe	ha	are	ca	VAM (€/mq)	Indennità di esproprio (Euro)	Indennità Servitù di passaggio (Euro)	Indennità Servitù di cavidotto (Euro)	Indennità Servitù area spazzata (Euro)	TOTALE INDENNITA' (Euro)	Indennità occupazione temporanea (Euro)	TOTALE INDENNITA' (Euro)		
COMUNE DI SAN SEVERO																			
K	ENTE PER LO SVILUPPO DELL IRRIGAZIONE E TRASFORMAZIONE		126	127	SEMINATIVO	2		8	22	1.22	0.00	0.00	0.00	0.00	0.00	0.00	0.00		
			126	183	SEMINATIVO	2		4	38	1.22	0.00	0.00	0.00	0.00	0.00	0.00	0.00		
			126	93	SEMINATIVO	2		10	52	1.22	0.00	0.00	0.00	0.00	0.00	0.00	0.00		
			126	89	SEMINATIVO	2		3	44	1.22	0.00	0.00	0.00	0.00	0.00	0.00	0.00		
			126	86	SEMINATIVO	2		6	40	1.22	0.00	0.00	0.00	0.00	0.00	0.00	0.00		
			126	83	MODELLO26							1.22	0.00	0.00	0.00	0.00	0.00	0.00	
			126	397	SEMINATIVO	2			20			1.22	0.00	0.00	0.00	0.00	0.00	0.00	
	DEMANIO PUBBLICO DELLO STATO RAMO BONIFICHE		126	397	SEMINATIVO	2		1	20	1.22	0.00	0.00	0.00	0.00	0.00	0.00	0.00		
	ENTE PER LO SVILUPPO DELL IRRIGAZIONE E TRASFORMAZIONE		126	81	SEMINATIVO	2		5	6	1.22	0.00	0.00	0.00	0.00	0.00	0.00	0.00		
K1	AGRICOLA DEL SUD DI PANZANO ALFONZO & C. -SOCIETA' AGRICOLA IN ACCOMANDITA SEMPLICE con sede in ALBERONA (FG)	01941690719	126	535	SEMIN IRRIG	U	11	94	6	1.88	0.00	0.00	0.00	0.00	0.00	225.00	0.00		
	ENTE PER LO SVILUPPO DELL IRRIGAZIONE E TRASFORMAZIONE		126	112	SEMINATIVO	1		27	11	1.22	0.00	0.00	0.00	0.00	0.00	0.00	0.00		
	ALBANO MICHELE nato a LUCERA (FG) il 15/06/1966	LBNMHL66H15E716Y	126	281	SEMINATIVO	1		81			1.22	0.00	1 044.32	0.00	0.00	1 044.32	0.00	2 927.52	
			126	109	SEMIN IRRIG	U	3	82	52			1.88	0.00	488.80	0.00	0.00	488.80	0.00	1 060.80
			126	497	SEMINATIVO	2		15				1.22	0.00	180.56	0.00	0.00	180.56	0.00	506.16
			126	548	SEMIN IRRIG	U		87	47			1.88	0.00	315.84	0.00	0.00	315.84	0.00	685.44
			126	547	SEMIN IRRIG	U		60				1.88	0.00	654.24	0.00	0.00	654.24	0.00	1 419.84
126	279	SEMIN IRRIG	U		79	20			1.88	0.00	413.60	0.00	0.00	413.60	0.00	897.60			
	ALBANO MARIO nato a LUCERA (FG) il 31/01/1972	LBNMRA72A31E716B	109	280	SEMINATIVO	2	1	67	5	1.22	0.00	0.00	0.00	0.00	0.00	113.33	0.00		
	DEMANIO PUBBLICO DELLO STATO PER LE OPERE DI BONIFICA con sede in FOGGIA	80193210582	109	353	SEMINATIVO	2			15	1.22	0.00	0.00	0.00	0.00	0.00	0.00	0.00		
M	FATIGATO MARIA ROSARIA nata a FOGGIA (FG) il 14/05/1937 Usufrutto 1/1	FTGMRS37E54D643V	124	323	SEMIN IRRIG	U		46	80	1.88	0.00	195.52	0.00	0.00	195.52	64.17	424.32		
	PACIELLO LAURA nata a ROMA (RM) il 20/07/1963Nudaproprietà	PCLLRA63L60H501Z	124	321	SEMIN IRRIG	U		62	40	1.88	0.00	1 195.68	0.00	0.00	1 195.68	75.00	2 594.88		
	DEMANIO PUBBLICO DELLO STATO		124	3	SEMIN IRRIG	U	11	73	40		1.88	0.00	0.00	0.00	0.00	0.00	171.67	0.00	
			124	320	SEMINATIVO	2		24	10		1.22	0.00	0.00	0.00	0.00	0.00	0.00	0.00	
			124	50	SEMINATIVO	2		36	26		1.22	0.00	3 093.92	0.00	0.00	3 093.92	0.00	8 673.12	
	CEDOLA MICHELE nato a ALBERONA (FG) il 16/11/1966 Proprietà 1/8	CDLMHL66S16A150D																	
	COLUCCI EUGENIO nato a LUCERA (FG) il 14/10/1957 Proprietà 1/12	CLCGNE57R14E716W																	
	COLUCCI FEDERICO nato a LUCERA (FG) il 13/07/1966 Proprietà 1/12	CLCFRC66L13E716C																	
	COLUCCI LUCIANO nato a LUCERA (FG) il 11/05/1962 Proprietà 1/12	CLCLCN62E11E716K																	
	LA MONACA EMILIA MARIA nata a SAN SEVERO (FG) il 05/09/1953 Proprietà 1/2	LMNMMR53P45I158V																	
	RUSSO MARIA CONCETTA nata a ALBERONA (FG) il 15/11/1967 Proprietà 1/8	RSSMCN67S55A150W																	
	NATURALE MARIA LUIGIA nata a SAN SEVERO (FG) il 10/03/1955	NTRMLG55C50I158A	124	157	SEMIN IRRIG	U	4	23	79	1.88	0.00	0.00	0.00	0.00	0.00	36.67	0.00		
O	AGRICOLA SAGRI - SOCIETA' SEMPLICE con sede in SAN SEVERO (FG)	04187770716	122	63	SEMIN IRRIG	U	16	67	30	1.88	0.00	0.00	0.00	0.00	0.00	69.17	0.00		
		04187770716	122	64	D/10						1.22	0.00	3 825.92	0.00	0.00	3 825.92	0.00	10 725.12	
N	IPPEDICO ANTONIO nato a FOGGIA (FG) il 13/01/1972	PPDNTN72A13D643S	122	9	SEMINATIVO	1	3	34	78	1.22	0.00	966.24	0.00	0.00	966.24	0.00	2 708.64		
	DE PALMA MARIA GRAZIA nata a CASTELLUCCIO VALMAGGIORE (FG) il 20/07/1959 Proprietà 1/18	DPLMGR59L60C202L	134	40	SEMINATIVO	2			70	1.22	0.00	68.32	0.00	0.00	68.32	0.00	191.52		
	GIAMBATTISTA ANTONIO nato a LUCERA (FG) il 21/03/1955 Proprietà 9/18	GMBNTN55C21E716Z	134	1	SEMINATIVO	1			4	1.22	0.00	390.40	0.00	0.00	390.40	0.00	1 094.40		
	ALBANO NICOLA nato a VOLTURINO (FG) il 14/02/1950	LBNNCL50B14M132T	134	33	MODELLO 26						1.22	0.00	1 610.40	0.00	0.00	1 610.40	0.00	4 514.40	
			121	17	SEMINATIVO	1	3	81	96		1.22	0.00	712.48	0.00	0.00	712.48	0.00	1 997.28	
		CLINCA ANNA nata a RUTIGLIANO (BA) il 18/05/1935 Proprietà 1/2	CLNNA35E58H643R	121	47	SEMINATIVO	1		48	68	1.22	0.00	58.56	0.00	0.00	58.56	0.00	164.16	
		CLINCA ANNA nata a RUTIGLIANO (BA) il 18/05/1935 Usufrutto 1/2	DLGNTN58R09D643E	121	136	SEMINATIVO	1	1	95	40	1.22	0.00	287.92	0.00	0.00	287.92	0.00	807.12	
		DELLERBA GAETANO nato a FOGGIA (FG) il 09/10/1958 Nuda proprietà 1/2																	
		PAOLETTA ANTONIO nato a FOGGIA (FG) il 19/07/1961	PLTNTN61L19D643J	121	24	SEMINATIVO	1	2			1.22	0.00	536.80	0.00	0.00	536.80	0.00	1 504.80	
		CALVANO SERGIO nato a LUCERA (FG) il 14/08/1980 Nuda proprietà 1/2	CLVSRG80M14E716M	121	46	MODELLO 26					1.22	0.00	478.24	0.00	0.00	478.24	0.00	1 340.64	
		CALVANO TERESA IVANA nata a LUCERA (FG) il 12/09/1977 Nuda proprietà 1/2	CLVTSV77P52E716W	121	45	MODELLO 26					1.22	0.00	444.08	0.00	0.00	444.08	0.00	1 244.88	
		NAPOLITANO ANGELA nata a SAN MARCO IN LAMIS (FG) il 24/02/1928 Proprietà 2/4	NPLNGL28B64H985Z																
		NAPOLITANO ANGELA nata a SAN MARCO IN LAMIS (FG) il 24/02/1928 Usufruttuario parziale	PTRLCU49R49H985K	121	44	SEMIN IRRIG	U	15			1.88	0.00	752.00	0.00	0.00	752.00	0.00	1 632.00	
		PETRUCCELLI LUCIA nata a SAN MARCO IN LAMIS (FG) il 09/10/1949 Proprietà 1/4	PTRMHL53R59H985N																
		D'ARIENZO ARCANGELA nata a SAN MARCO IN LAMIS (FG) il 28/06/1951	DRNRNG51H68H985K	121	43	SEMIN IRRIG	U	15			1.88	0.00	909.92	0.00	0.00	909.92	0.00	1 974.72	
	PACIFICO ANTONIO nato a LUCERA (FG) il 06/03/1980	PCFNTN80C06E716E	121	68	SEMIN IRRIG	U		83	50	1.88	0.00	0.00	0.00	0.00	0.00	166.67	0.00		
	PACIFICO FRANCESCO nato a SAN BARTOLOMEO IN GALDO (BN) il 06/06/1953 Proprietà 40/300	PCFFNC53H06H764C	121	67	PASCOLO	1		15	34	2.15	0.00	2 638.48	0.00	0.00	2 638.48	0.00	5 338.32		
	PACIFICO MATTEO nato a FOGGIA (FG) il 27/01/1961 Proprietà 40/300	PCFMTT61A27D643Y	136	80	SEMINATIVO	1		23	34	1.22	0.00	2 277.98	0.00	0.00	2 277.98	0.00	6 385.82		
	PACIFICO PIETRO nato a FOGGIA (FG) il 08/04/1962 Proprietà 40/300	PCFPTR62D08D643G	121	70	PASCOLO	1			60	2.15	0.00	103.20	0.00	0.00	103.20	0.00	208.80		
			121	72	SEMINATIVO	1		18		1.22	0.00	1 756.80	0.00	0.00	1 756.80	0.00	4 924.80		
			121	64	SEMINATIVO	1		14	60	1.22	0.00	1 424.96	0.00	0.00	1 424.96	0.00	3 994.56		
Q	NAPOLITANO ANGELA nata a SAN MARCO IN LAMIS (FG) il 24/02/1928 Proprietà 2/4	PTRLCU49R49H985K	121	44	SEMIN IRRIG	U	15			1.88	0.00	0.00	0.00	0.00	0.00	131.67	0.00		
	NAPOLITANO ANGELA nata a SAN MARCO IN LAMIS (FG) il 24/02/1928 Usufruttuario parziale	NPLNGL28B64H985Z																	
	PETRUCCELLI LUCIA nata a SAN MARCO IN LAMIS (FG) il 09/10/1949 Proprietà 1/4	PTRMHL53R59H985N																	
	CALVANO SERGIO nato a LUCERA (FG) il 14/08/1980 Nuda proprietà 1/2	CLVSRG80M14E716M	121	73	MODELLO26					1.22	0.00	4 499.36	0.00	0.00	4 499.36	0.00	12 612.96		
	CALVANO TERESA IVANA nata a LUCERA (FG) il 12/09/1977 Nuda proprietà 1/2	CLVTSV77P52E716W																	
	DE SIMONE GIUSEPPA nata a TORREMAGIORE (FG) il 19/03/1943 Usufrutto	DSMGPP43C59L273K																	
R	PACIFICO ANTONIO nato a LUCERA (FG) il 06/03/1980	PCFNTN80C06E716E	121	142	SEMIN IRRIG	U	2	49	65	1.88	0.00	0.00	0.00	0.00	0.00	255.00	0.00		
	CRISCIO ANTONIO nato a FOGGIA (FG) il 20/11/1950	CRSNTN50S20D643B	121	76	SEMIN IRRIG	U	11	50		1.88	0.00	4 466.88	0.00	0.00	4 466.88	0.00	9 694.08		
	LO MUZIO VINCENZO nato a FOGGIA (FG) il 08/09/1934	LMZVCN34P08D643K	121	77	SEMINATIVO	1	12	50		1.22	0.00	1 288.32	0.00	0.00	1 288.32	0.00	3 611.52		
	DE PALMA MARIA GRAZIA nata a CASTELLUCCIO VALMAGGIORE (FG) il 20/07/1959 Proprietà 1/18		134	39	SEMINATIVO	2		1	60		1.22	0.00	0.00	0.00	0.00	0.00	26.67	0.00	
GIAMBATTISTA ANTONIO nato a LUCERA (FG) il 21/03/1955 Proprietà 9/18		134	38	SEMINATIVO	2		2	70		1.22	0.00	0.00	0.00	0.00	0.00	45.00	0.00		
GIAMBATTISTA ANTONIO nato a LUCERA (FG) il 21/03/1955 Proprietà 9/18		134	37	SEMINATIVO	2		3	30		1.22	0.00	0.00	0.00	0.00	0.00	55.00	0.00		
GIAMBATTISTA GIUSEPPE nato a FOGGIA (FG) il 26/11/1989 Proprietà 1/18		134	46	SEMIN IRRIG	U		62	20		1.88	0.00	0.00	0.00	0.00	0.00	4.17	0.00		
GIAMBATTISTA LUCIANO nato a FOGGIA (FG) il 29/07/1991 Proprietà 1/18		134	45																

Elemento	Ditta catastale	Codice Fiscale	Fgl	Ptc	Qualità	Classe	ha	are	ca	VAM (€/mq)	Indennità di esproprio (Euro)	Indennità Servitù di passaggio (Euro)	Indennità Servitù di cavidotto (Euro)	Indennità Servitù area spazzata (Euro)	TOTALE INDENNITA' (Euro)	Indennità occupazione temporanea (Euro)	TOTALE INDENNITA' (Euro)		
COMUNE DI SAN SEVERO																			
	SIRIGNESE ANNA nata a SAN SEVERO (FG) il 16/07/1949	SRGNNA49L56158V	113	32	MODELLO26					1.22	0.00	6 963.76	0.00	0.00	6 963.76	60.83	19 521.36		
Z1	MINISCHETTI DAVIDE COSTANTINO nato a SAN SEVERO (FG) il 09/04/1961	MNSCTN61D09158S	113	391	SEMIN IRRIG	U	11	62	88	1.88	0.00	0.00	0.00	0.00	0.00	30.00	0.00		
Z2	MINISCHETTI ALBERTO nato a SAN SEVERO (FG) il 04/01/1951	MNSLRT51A041158H	112	196	SEMIN IRRIG	U		31		1.88	0.00	285.76	0.00	0.00	285.76	63.33	620.16		
			118	107	SEMIN IRRIG	U		30	20		1.88	0.00	0.00	0.00	0.00	0.00	10.00	0.00	
			118	108	SEMIN IRRIG	U	1	10	50			1.88	0.00	0.00	0.00	0.00	0.00	5.00	0.00
			118	99	SEMINATIVO	2		1	11			1.22	0.00	107.36	0.00	0.00	107.36	0.00	300.96
			118	98	SEMINATIVO	2		8	50			1.22	0.00	829.60	0.00	0.00	829.60	0.00	2 325.60
			118	97	SEMINATIVO	2		8	50			1.22	0.00	829.60	0.00	0.00	829.60	0.00	2 325.60
			118	96	SEMINATIVO	2		13				1.22	0.00	1 268.80	0.00	0.00	1 268.80	0.00	3 556.80
			118	57	SEMIN IRRIG	U	3	74	80			1.88	0.00	2 737.28	0.00	0.00	2 737.28	0.00	5 940.48
	DEMANIO PUBBLICO DELLO STATO RAMO BONIFICHE		118	160	SEMIN IRRIG	U	2	46	30	1.88	0.00	1 406.24	0.00	0.00	1 406.24	0.00	3 051.84		
			118	160	SEMINATIVO	2		37		1.22	0.00	0.00	0.00	0.00	0.00	0.00	0.00		
Cavidotto																			
	CEDOLA LUCIA nata a ALBERONA (FG) il 13/01/1959 Proprietà 1/2	CDLLCU59A53A150L	103	11	MODELLO26					1.22	0.00	0.00	908.90	0.00	908.90	0.00	2 547.90		
	D'ARIES DOMENICO ANTONIO nato a LUCERA (FG) il 25/10/1955 Proprietà 1/2	DRSDNC55R25E716J																	
	BREDICE IDA nata a SAN SEVERO (FG) il 22/06/1969 Proprietà 1/2	BRDDIA69H621158A	103	588	ULIVETO	2		61	51	1.65	0.00	0.00	49.50	0.00	49.50	0.00	115.50		
	CIPRIANI LUIGI nato a SAN SEVERO (FG) il 11/12/1966 Proprietà 1/2	CPRLGU66T11158M																	
	SOLIMANDO ANTONIETTA nata a SAN SEVERO (FG) il 25/08/1970 Proprietà 1/9	SLMNN70M65I158X	103	20	ULIVETO	2		61	72	1.65	0.00	0.00	45.38	0.00	45.38	0.00	105.88		
	SOLIMANDO MICHELA nata a SAN GIOVANNI ROTONDO (FG) il 11/12/1976 Proprietà 1/9	SLMMHL76T51H926M																	
	SOLIMANDO PATRIZIA nata a SAN MARCO IN LAMIS (FG) il 25/05/1972 Proprietà 1/9	SLMPRZ72E65H985D																	
	SOLIMANDO RAFFAELE nato a SAN MARCO IN LAMIS (FG) il 05/08/1942 Proprietà 6/9	SLMRFL42M05H985R																	
	URBANO MARIA GIOVANNA nata a SAN GIOVANNI ROTONDO (FG) il 09/08/1947	RBNMGV47M49H926Z	103	22	ULIVETO	2		30	86	1.65	0.00	0.00	24.75	0.00	24.75	0.00	57.75		
103			23	MODELLO 26						1.22	0.00	0.00	54.90	0.00	54.90	0.00	153.90		
103			18	SEMINATIVO	3		30	86			1.22	0.00	0.00	33.55	0.00	33.55	0.00	94.05	
103			19	SEMINATIVO	3		30	86			1.22	0.00	0.00	33.55	0.00	33.55	0.00	94.05	
103			21	SEMINATIVO	3		61	57			1.22	0.00	0.00	70.15	0.00	70.15	0.00	196.65	
103			13	MODELLO 26							1.22	0.00	0.00	73.20	0.00	73.20	0.00	205.20	
	DE CATA NAZARIO nato a SAN MARCO IN LAMIS (FG) il 20/12/1977	DCTNZR77T20H985K	103	518	MODELLO 26					1.22	0.00	0.00	183.00	0.00	183.00	0.00	513.00		
	DE CATA MATTEO nato a SAN MARCO IN LAMIS (FG) il 19/04/1973	DCTMTT73D19H985K	103	519	SEMIN IRRIG	U	6	94	60	1.88	0.00	0.00	89.30	0.00	89.30	0.00	193.80		
	ANTICHI SAPORI SOCIETA' COOPERATIVA AGRICOLA. con sede in SAN SEVERO (FG)	03153260710	103	446	MODELLO 26					1.22	0.00	0.00	149.45	0.00	149.45	0.00	418.95		
103			447	MODELLO 26						1.22	0.00	0.00	33.55	0.00	33.55	0.00	94.05		
103			470	ULIV VIGNET	2		39	90			1.41	0.00	0.00	91.65	0.00	91.65	0.00	234.65	
	ISTITUTO AGRARIO MICHELE DI SANGRO		103	448	ULIV VIGNET	2		70	36	1.41	0.00	0.00	148.05	0.00	148.05	0.00	379.05		
3-8	CONCA ANTONIO nato a SAN SEVERO (FG) il 18/06/1928 Livellario 1/3	CNCNTN28H181158P	103	449	ULIVETO	2		63	50	1.65	0.00	0.00	148.50	0.00	148.50	0.00	346.50		
	CONCA OLIVETA nata a SAN SEVERO (FG) il 17/04/1920 Livellario 1/3	CNCLVT20D571158Z																	
	CONCA VINCENZA nata a SAN SEVERO (FG) il 16/11/1926 Livellario 1/3	CNCVCN26S561158H																	
	ISTITUTO AGRARIO. M DI SANGRO PRINCIPE DI S SEVERO Diritto del concedente																		
	AZIENDA AGRICOLA MICHELE PRATTICHIZZO S.R.L. - SOCIETA' AGRICOLA con sede in SAN SEVERO (FG)	03743200713	103	450	ULIVETO	2		63	50		1.65	0.00	0.00	148.50	0.00	148.50	0.00	346.50	
	ISTITUTO AGRARIO MICHELE DI SANGRO		103	451	ULIVETO	2		63	50		1.65	0.00	0.00	156.75	0.00	156.75	0.00	365.75	
	DAMIANI FABIO ANTONIO FRANCESCO nato a SAN SEVERO (FG) il 05/07/1971 Proprietà 2/18	DMNFNT71L05I158U																	
	DAMIANI MARIA IDA PATRIZIA nata a SAN SEVERO (FG) il 13/03/1964 Proprietà 2/18	DMNMDP64C53I158L																	
	DAMIANI MASSIMO LUIGI SALVATORE nato a SAN SEVERO (FG) il 06/01/1966 Proprietà 2/18	DMNMSM66A06I158O	103	452	ULIV VIGNET	2		63	50		1.41	0.00	0.00	119.85	0.00	119.85	0.00	306.85	
	TESTA ANNA MARIA nata a SAN SEVERO (FG) il 09/05/1938 Proprietà 6/18	TSTNMR38E49I158T																	
	TESTA GRAZIA RITA nata a SAN SEVERO (FG) il 13/01/1940 Proprietà 6/18	TSTGZR40A53I158Q																	
	DEL VECCHIO MATTIA nata a SAN SEVERO (FG) il 01/04/1946	DLVMTT46D411158B	103	453	ULIV VIGNET	2		63	50		1.41	0.00	0.00	133.95	0.00	133.95	0.00	342.95	
NIRO NICOLA nato a SAN SEVERO (FG) il 30/09/1948	NRINCL48P30I158L	103	454	ULIVETO	2		63	50		1.65	0.00	0.00	156.75	0.00	156.75	0.00	365.75		
AZIENDA AGRICOLA MICHELE PRATTICHIZZO S.R.L. - SOCIETA' AGRICOLA con sede in SAN SEVERO (FG)	03743200713	103	455	ULIVETO	2		63	50		1.65	0.00	0.00	148.50	0.00	148.50	0.00	346.50		
PRATTICHIZZO ROBERTO nato a SAN SEVERO (FG) il 05/07/1977	PRTRRT77L05I158V	103	456	MODELLO 26						1.22	0.00	0.00	109.80	0.00	109.80	0.00	307.80		
ISTITUTO AGRARIO MICHELE DI SANGRO		103	457	ULIV VIGNET	2		51	50		1.41	0.00	0.00	197.40	0.00	197.40	0.00	505.40		
BICCARI ROCCO nato a SAN SEVERO (FG) il 11/04/1965	BCCRCC65D111158N	109	81	SEMINATIVO	3		30	86		1.22	0.00	0.00	140.30	0.00	140.30	0.00	393.30		
IPPEDICO ANTONIO nato a FOGGIA (FG) il 13/01/1972	PPDNTN72A13D643S	109	458	SEMINATIVO	3	1	25	46		1.22	0.00	0.00	15.25	0.00	15.25	0.00	42.75		
PALUMBIERI CARMINE nato a SAN SEVERO (FG) il 01/08/1943	PLMCMN43M011158X	109	457	MODELLO26						1.22	0.00	0.00	1 177.30	0.00	1 177.30	0.00	3 300.30		
		109	70	SEMINATIVO	1		31	21		1.22	0.00	0.00	30.50	0.00	30.50	0.00	85.50		
		109	320	SEMINATIVO	1		31	21		1.22	0.00	0.00	36.60	0.00	36.60	0.00	102.60		
		109	326	SEMINATIVO	2		26	50		1.22	0.00	0.00	91.50	0.00	91.50	0.00	256.50		
4	CINELLI CIRO MASSIMO nato a SAN SEVERO (FG) il 31/01/1960	CNLCMS60A311158H	73	467	SEMINATIVO	2	1	82	64	1.22	0.00	0.00	353.80	0.00	353.80	0.00	991.80		
	FABIANO ALBERTO FELICE nato a SAN SEVERO (FG) il 17/11/1935 Proprietà 1/2	FBNLRT35S171158Q	73	161	SEMINATIVO	2	1	21	40	1.22	0.00	0.00	402.60	0.00	402.60	0.00	1 128.60		
	SBROCCO LAURA nata a VASTO (CH) il 05/05/1943 Proprietà 1/2	SBRLRA43E45E372X																	
	DEMANIO PUBBLICO DELLO STATO PER LE OPERE DI BONIFICA con sede in FOGGIA	80193210582	73	319	VIGNETO	2		1	10		1.50	0.00	0.00	0.00	0.00	0.00	0.00		
ALBANO MICHELE nato a LUCERA (FG) il 15/06/1966	LBNMHL66H15E716Y	110	164	MODELLO 26						1.22	0.00	0.00	12.20	0.00	12.20	0.00	34.20		
DE CESARE DONATO nato a FOGGIA (FG) il 24/01/1951	DCSDNT51A24D643O	108	286	SEMIN IRRIG	U		64			1.88	0.00	0.00	145.70	0.00	145.70	0.00	316.20		
DEL SORDO CONCETTA nata a CASTELNUOVO DELLA DAUNIA (FG) il 23/03/1953	DLSCCT53C63C222A	108	287	SEMIN IRRIG	U		64			1.88	0.00	0.00	159.80	0.00	159.80	0.00	346.80		
MARUCCI LUCIA nata a LUCERA (FG) il 11/05/1969	MRCLCU69E51E716V	108	288	MODELLO26						1.22	0.00	0.00	106.75	0.00	106.75	0.00	299.25		
CRIASIA MARIA nata a CASALVECCHIO DI PUGLIA (FG) il 20/11/1970 Proprietà 1/2	CRSMRA70S60B917A	108	289	MODELLO26						1.22	0.00	0.00	115.90	0.00	115.90	0.00	324.90		
D'AMBROSIO IDA nata a PIETRAMONTECORVINO (FG) il 30/11/1941 Proprietà 1/2	DMBDIA41S70G604X																		
MARUCCI LUCIA nata a LUCERA (FG) il 11/05/1969	MRCLCU69E51E716V	108	290	MODELLO26						1.22	0.00	0.00	131.15	0.00	131.15	0.00	367.65		
		108	291	MODELLO26						1.22	0.00	0.00	118.95	0.00	118.95	0.00	333.45		
		108	292	SEMINATIVO	3		59	40			1.22	0.00	0.00	134.20	0.00	134.20	0.00	376.20	
		108	293	MODELLO26							1.22	0.00	0.00	222.65	0.00	222.65	0.00	624.15	
		108	312	SEMIN IRRIG	U		64				1.88	0.00</							

Elemento	Ditta catastale	Codice Fiscale	Fgl	Ptc	Qualità	Classe	ha	are	ca	VAM (€/mq)	Indennità di esproprio (Euro)	Indennità Servitù di passaggio (Euro)	Indennità Servitù di cavidotto (Euro)	Indennità Servitù area spazzata (Euro)	TOTALE INDENNITA' (Euro)	Indennità occupazione temporanea (Euro)	TOTALE INDENNITA' (Euro)	
COMUNE DI SAN SEVERO																		
6	ISTITUTO AGRARIO MICHELE DI SANGRO	MRCLCU69E51E716V	108	313	ULIV VIGNET	2		64	50	1.41	0.00	0.00	49.35	0.00	49.35	0.00	126.35	
	D'ANGELO AURORA FILOMENA nata a SAN SEVERO (FG) il 30/11/1921	DNGRFL21S701158E	108	223	INCOLT STER			9	16	0.70	0.00	0.00	17.50	0.00	17.50	0.00	72.50	
	MONTAGANO LUCA nato a SAN SEVERO (FG) il 30/04/1989	MNTLCU84D301158R	108	179	SEMIN IRRIG	U	2	69	80	1.88	0.00	0.00	319.60	0.00	319.60	0.00	693.60	
			108	52	SEMIN IRRIG	U		74	50	1.88	0.00	0.00	103.40	0.00	103.40	0.00	224.40	
			108	188	SEMIN IRRIG	U		74	50	1.88	0.00	0.00	112.80	0.00	112.80	0.00	244.80	
			108	189	SEMIN IRRIG	U		74	50	1.88	0.00	0.00	117.50	0.00	117.50	0.00	255.00	
			108	13	SEMIN IRRIG	U	1	10	92	1.88	0.00	0.00	169.20	0.00	169.20	0.00	367.20	
	108	129	SEMIN IRRIG	U	1	24	21	1.88	0.00	0.00	173.90	0.00	173.90	0.00	377.40			
	SFIRRO MICHELE nato a SAN MARCO IN LAMIS (FG) il 20/10/1984	SFRMHL84R20H985S	125	83	SEMIN IRRIG	U	6	23	32	1.88	0.00	0.00	794.30	0.00	794.30	0.00	1 723.80	
	ENTE PER LO SVILUPPO DELL IRRIGAZIONE E TRASFORMAZIONE		125	82	SEMINATIVO	2		25	52	1.22	0.00	0.00	0.00	0.00	0.00	0.00	0.00	0.00
125			99	SEMINATIVO	2		13	17	1.22	0.00	0.00	0.00	0.00	0.00	0.00	0.00	0.00	
125			3	SEMINATIVO	2		77	34	1.22	0.00	0.00	0.00	0.00	0.00	0.00	0.00	0.00	
125			112	SEMINATIVO	2		7	6	1.22	0.00	0.00	0.00	0.00	0.00	0.00	0.00	0.00	
7	CAPOBIANCO GIULIO nato a LUCERA (FG) il 08/03/1972	CPBGLI72C08E716O	109	283	SEMINATIVO	3	4	71	80	1.22	0.00	0.00	405.65	0.00	405.65	0.00	1 137.15	
	AGENZIA DEL DEMANIO con sede in ROMA (RM)	06340981007	109	466	SEMINATIVO	3		86	72	1.22	0.00	0.00	0.00	0.00	0.00	0.00	0.00	
	BARASSI IVANA nata a TORREMAGGIORE (FG) il 23/01/1968	BRSVNI68A63L273P	109	465	SEMIN IRRIG	U		85	68	1.88	0.00	0.00	188.00	0.00	188.00	0.00	408.00	
			109	464	SEMIN IRRIG	U		84	33	1.88	0.00	0.00	188.00	0.00	188.00	0.00	408.00	
			109	463	MODELLO 26						1.22	0.00	0.00	338.55	0.00	338.55	0.00	949.05
	109	285	SEMIN IRRIG	U	4	72	35	1.88	0.00	0.00	488.80	0.00	488.80	0.00	1 060.80			
	DEMANIO PUBBLICO DELLO STATO PER LE OPERE DI BONIFICA con sede in FOGGIA (FG)	80193210582	109	286	SEMINATIVO	2		16	7	1.22	0.00	0.00	0.00	0.00	0.00	0.00	0.00	
125	85	SEMINATIVO	2		6	40	1.22	0.00	0.00	0.00	0.00	0.00	0.00	0.00	0.00			
SFIRRO MICHELE nato a SAN MARCO IN LAMIS (FG) il 20/10/1984	SFRMHL84R20H985S	125	83	SEMIN IRRIG	U	6	23	32	1.88	0.00	0.00	1 297.20	0.00	1 297.20	0.00	2 815.20		
25	CURTOTTI ELENA nata a SAN SEVERO (FG) il 28/09/1942	CRTLNE42P681158M	112	17	MODELLO 26					1.22	0.00	0.00	610.00	0.00	610.00	0.00	1 710.00	
CC1	DEMANIO PUBBLICO DELLO STATO PER LE OPERE DI BONIFICA con sede in FOGGIA (FG)	80193210582	109	244	SEMINATIVO	3		92	80	1.22	0.00	0.00	0.00	0.00	0.00	0.00	0.00	
			109	246	SEMINATIVO	2		25	92	1.22	0.00	0.00	0.00	0.00	0.00	0.00	0.00	
			109	248	SEMINATIVO	2		28	80	1.22	0.00	0.00	0.00	0.00	0.00	0.00	0.00	
			125	77	SEMINATIVO	2		48	90	1.22	0.00	0.00	0.00	0.00	0.00	0.00	0.00	
			125	73	SEMINATIVO	2		42	24	1.22	0.00	0.00	0.00	0.00	0.00	0.00	0.00	
			125	75	PASCOLO	3		12	80	2.15	0.00	0.00	0.00	0.00	0.00	0.00	0.00	0.00
	126	134	PASCOLO	2		8		2.15	0.00	0.00	0.00	0.00	0.00	0.00	0.00	0.00		
	126	65	SEMINATIVO	2		14	40	1.22	0.00	0.00	0.00	0.00	0.00	0.00	0.00	0.00		
DEMANIO PUBBLICO DELLO STATO PER LE OPERE DI BONIFICA con sede in FOGGIA	80193210582	126	196	SEMINATIVO	2		67	20	1.22	0.00	0.00	0.00	0.00	0.00	0.00	0.00		
IPPEDICO ANTONIO nato a FOGGIA (FG) il 13/01/1972	PPDNTN72A13D643S	122	9	SEMINATIVO	1	3	34	78	1.22	0.00	0.00	832.65	0.00	832.65	0.00	2 334.15		
		134	25	SEMIN IRRIG	U		3	18	1.88	0.00	0.00	298.92	0.00	298.92	0.00	648.72		
		134	279	MODELLO 26					1.22	0.00	0.00	872.30	0.00	872.30	0.00	2 445.30		
	DE PALMA MARIA GRAZIA nata a CASTELLUCCIO VALMAGGIORE (FG) il 20/07/1959 Proprietà 5/48	DPLMGR59L60C202L GMBNTN55C21E716Z	134	379	SEMINATIVO	2		92	48	1.22	0.00	0.00	45.75	0.00	45.75	0.00	128.25	
	122	28	SEMIN IRRIG	U	2	94	52	1.88	0.00	0.00	333.70	0.00	333.70	0.00	724.20			
	DE PALMA MARIA GRAZIA nata a CASTELLUCCIO VALMAGGIORE (FG) il 20/07/1959 Proprietà 1/9	DPLMGR59L60C202L GMBGPP89S26D643H GMBLCN91L29D643E GMBMHL56M10E716N GMBRZO51M30A150T	122	26	SEMINATIVO	2	2	94	52	1.22	0.00	0.00	298.90	0.00	298.90	0.00	837.90	
	DE PALMA MARIA GRAZIA nata a CASTELLUCCIO VALMAGGIORE (FG) il 20/07/1959 Proprietà 5/48		DPLMGR59L60C202L GMBNTN55C21E716Z GMBGPP89S26D643H GMBLCN91L29D643E GMBMHL56M10E716N GMBRZO51M30A150T	122	50	SEMINATIVO	2	2	83	2	1.22	0.00	0.00	323.30	0.00	323.30	0.00	906.30
	GIAMBATTISTA ANTONIO nato a LUCERA (FG) il 21/03/1955 Proprietà 3/48																	
	GIAMBATTISTA GIUSEPPE nato a FOGGIA (FG) il 26/11/1989 Proprietà 5/48																	
	GIAMBATTISTA LUCIANO nato a FOGGIA (FG) il 29/07/1991 Proprietà 5/48																	
	GIAMBATTISTA MICHELE nato a LUCERA (FG) il 10/08/1956 Proprietà 3/9																	
	GIAMBATTISTA ORAZIO nato a ALBERONA (FG) il 30/08/1951 Proprietà 3/9																	
	AUTOSTRADIE PER L'ITALIA S.P.A. con sede in ROMA (RM)	07516911000	122	36	AUTOVIA SP			6	71	57	1.22	0.00	0.00	0.00	0.00	0.00	0.00	0.00
DE PALMA MARIA GRAZIA nata a CASTELLUCCIO VALMAGGIORE (FG) il 20/07/1959 Proprietà 5/48	DPLMGR59L60C202L GMBNTN55C21E716Z GMBGPP89S26D643H GMBLCN91L29D643E GMBMHL56M10E716N GMBRZO51M30A150T	122	46	MODELLO 26						1.22	0.00	0.00	115.90	0.00	115.90	0.00	324.90	
GIAMBATTISTA ANTONIO nato a LUCERA (FG) il 21/03/1955 Proprietà 3/48																		
GIAMBATTISTA GIUSEPPE nato a FOGGIA (FG) il 26/11/1989 Proprietà 5/48																		
GIAMBATTISTA LUCIANO nato a FOGGIA (FG) il 29/07/1991 Proprietà 5/48																		
GIAMBATTISTA MICHELE nato a LUCERA (FG) il 10/08/1956 Proprietà 15/48																		
GIAMBATTISTA ORAZIO nato a ALBERONA (FG) il 30/08/1951 Proprietà 15/48																		
DE PALMA MARIA GRAZIA nata a CASTELLUCCIO VALMAGGIORE (FG) il 20/07/1959 Proprietà 1/12	DPLMGR59L60C202L GMBGPP89S26D643H GMBLCN91L29D643E GMBMHL56M10E716N GMBRZO51M30A150T GMBRZO55C21E716N	122	61	SEMINATIVO	2	1	87	44	1.22	0.00	0.00	167.75	0.00	167.75	0.00	470.25		
GIAMBATTISTA GIUSEPPE nato a FOGGIA (FG) il 26/11/1989 Proprietà 1/12																		
GIAMBATTISTA LUCIANO nato a FOGGIA (FG) il 29/07/1991 Proprietà 1/12																		
GIAMBATTISTA MICHELE nato a LUCERA (FG) il 10/08/1956 Proprietà 3/12																		
GIAMBATTISTA ORAZIO nato a ALBERONA (FG) il 30/08/1951 Proprietà 3/12																		
GIAMBATTISTA ORAZIO nato a LUCERA (FG) il 21/03/1955 Proprietà 3/12																		

Elemento	Ditta catastale	Codice Fiscale	Fgl	Ptc	Qualità	Classe	ha	are	ca	VAM (€/mq)	Indennità di esproprio (Euro)	Indennità Servitù di passaggio (Euro)	Indennità Servitù di cavidotto (Euro)	Indennità Servitù area spazzata (Euro)	TOTALE INDENNITA' (Euro)	Indennità occupazione temporanea (Euro)	TOTALE INDENNITA' (Euro)
COMUNE DI SAN SEVERO																	
CC2	DE PALMA MARIA GRAZIA nata a CASTELLUCCIO VALMAGGIORE (FG) il 20/07/1959 Proprietà 1/12 GIAMBATTISTA GIUSEPPE nato a FOGGIA (FG) il 26/11/1989 Proprietà 1/12 GIAMBATTISTA LUCIANO nato a FOGGIA (FG) il 29/07/1991 Proprietà 1/12 GIAMBATTISTA MICHELE nato a LUCERA (FG) il 10/08/1956 Proprietà 3/12 GIAMBATTISTA ORAZIO nato a ALBERONA (FG) il 30/08/1951 GMBRZO51M30A150T Proprietà 3/12 GIAMBATTISTA ORAZIO nato a LUCERA (FG) il 21/03/1955 GMBRZO55C21E716N Proprietà 3/12	DPLMGR59L60C202L GMBGPP89S26D643H GMBLNC91L29D643E GMBMHL56M10E716N	134	298	SEMINATIVO	2	10	21	30	1.22	0.00	0.00	112.85	0.00	112.85	0.00	316.35
	RETE FERROVIARIA ITALIANA - SOCIETA' PER AZIONI, IN SIGLA RFI S.P.A. con sede in ROMA (RM)	01585570581	134	283	MODELLO 26					1.22	0.00	0.00	0.00	0.00	0.00	0.00	0.00
	DI GIOIA PIETRO nato a FOGGIA (FG) il 14/07/1959 Proprietà 1/3 LAURIOLA LUIGIA nata a FOGGIA (FG) il 30/01/1934 Proprietà 1/3 LAURIOLA MARIA CARMELA nata a FOGGIA (FG) il 18/12/1968 Proprietà 1/3	DGIPTR59L14D643N LRLG34A70D643Q LRLMCR68T58D643T	134 134 134	303 306 309	SEMINATIVO	2		18	4	1.22	0.00	0.00	128.10	0.00	128.10	0.00	359.10
	UZZI ROSARIA nata a LUCERA (FG) il 01/10/1944	ZZURSR44R41E716Q	122	10	SEMINATIVO	3	1	90	10	1.22	0.00	0.00	183.00	0.00	183.00	0.00	513.00
	DEMANIO PUBBLICO DELLA REGIONE PUGLIA RAMO TRATTURI con sede in BARI (BA)	80017210727	123	12	MODELLO 26					1.22	0.00	0.00	0.00	0.00	0.00	0.00	0.00
	REGIONE PUGLIA con sede in BARI (BA)	80017210727	123	232	FRUTTETO	U	1	17	68	1.78	0.00	0.00	0.00	0.00	0.00	0.00	0.00
	DEMANIO PUBBLICO DELLA REGIONE PUGLIA RAMO TRATTURI con sede in BARI (BA)	80017210727	133	11	MODELLO 26					1.22	0.00	0.00	0.00	0.00	0.00	0.00	0.00
	CASTELLI ANNA MARIA nata a SAN SEVERO (FG) il 12/01/1954 Proprietà 1/18 CASTELLI LUIGI nato a SAN SEVERO (FG) il 01/08/1946 Proprietà 3/18	CSTNMR54A521158P CSTLGU46M011158S	133 130	7 11	SEMINATIVO	1 2		53	10	1.22	0.00	0.00	3 233.00	0.00	3 233.00	0.00	9 063.00
	IOVINO FILOMENA ADELINA nata a PIETRAMONTECORVINO (FG) il 12/10/1947	VNIFMN47R52G604M	130	219	SEMINATIVO	1		6	12	1.22	0.00	0.00	372.10	0.00	372.10	0.00	1 043.10
	CASTELLI ANNA MARIA nata a SAN SEVERO (FG) il 12/01/1954 Proprietà 2/9 CASTELLI LUIGI nato a SAN SEVERO (FG) il 01/08/1946 Proprietà 2/9 CASTELLI MARIA TEODORA ANNA nata a SAN SEVERO (FG) il 14/07/1950 Proprietà 2/9 MASCIA CARLA nata a SAN SEVERO (FG) il 04/06/1914 Proprietà 3/9	CSTNMR54A521158P CSTLGU46M011158S CSTMTD50L541158Z MSCCRL14H441158Y	130	217	SEMINATIVO	1		24	21	1.22	0.00	0.00	1 476.81	0.00	1 476.81	0.00	4 139.91
	VAIRA DOMENICO nato a MANFREDONIA (FG) il 10/10/1941 Proprietà 1/2 VAIRA MICHELE nato a MANFREDONIA (FG) il 03/04/1947 Proprietà 1/2	VRADNC41R10E885N VRAMHL47D03E885M	130	275	SEMINATIVO	1		19	38	1.22	0.00	0.00	1 182.18	0.00	1 182.18	0.00	3 313.98
	RINALDI ASSUNTA nata a SAN SEVERO (FG) il 17/06/1930 Usufrutto SAVINO DONATO nato/a a SAN SEVERO (FG) il 23/02/1956 Comproprietario SAVINO GIOVANNI ANTONIO nato a SAN SEVERO (FG) il 27/06/1962 Comproprietario SAVINO PIETRO SALVATORE nato a SAN SEVERO (FG) il 16/06/1960 Comproprietario	RNLSNT30H601158P SVNGNN62H271158V SVNPRS60H161158S	130	113	SEMINATIVO	1		10	72	1.22	0.00	0.00	653.92	0.00	653.92	0.00	1 833.12
	MARTINO MARIA nata a SAN SEVERO (FG) il 14/03/1984 Proprietà 1/2 TRINETTA ANTONIETTA nata a SAN SEVERO (FG) il 20/01/1939 Proprietà 1/2	MRTMRA84C541158N TRNNNT39A601158D	130	110	SEMINATIVO	1		12	72	1.22	0.00	0.00	775.92	0.00	775.92	0.00	2 175.12
	RINALDI ASSUNTA nata a SAN SEVERO (FG) il 17/06/1930 Usufrutto SAVINO DONATO nato/a a SAN SEVERO (FG) il 23/02/1956 Comproprietario SAVINO GIOVANNI ANTONIO nato a SAN SEVERO (FG) il 27/06/1962 Comproprietario SAVINO PIETRO SALVATORE nato a SAN SEVERO (FG) il 16/06/1960 Comproprietario	RNLSNT30H601158P SVNGNN62H271158V SVNPRS60H161158S	130	123	SEMINATIVO	1		31	44	1.22	0.00	0.00	1 917.84	0.00	1 917.84	0.00	5 376.24
	DEMANIO PUBBLICO DELLO STATO PER LE OPERE DI BONIFICA con sede in FOGGIA (FG)	80193210582	130	122	SEMINATIVO	1		22	80	1.22	0.00	0.00	0.00	0.00	0.00	0.00	0.00
	ENTE PER LO SVILUPPO DELL'IRRIGAZIONE E TRASFORMAZIONE		124	251	SEMINATIVO	1		15	10	1.22	0.00	0.00	0.00	0.00	0.00	0.00	0.00
	ENTE PER LO SVILUPPO DELL'IRRIGAZIONE E TRASFORMAZIONE		124	250	SEMINATIVO	1			45	1.22	0.00	0.00	0.00	0.00	0.00	0.00	0.00
	DEMANIO PUBBLICO DELLO STATO PER LE OPERE DI BONIFICA con sede in FOGGIA (FG)	80193210582	124	141	SEMINATIVO	1		95	15	1.22	0.00	0.00	0.00	0.00	0.00	0.00	0.00
	DEMANIO PUBBLICO DELLO STATO PER LE OPERE DI BONIFICA con sede in FOGGIA (FG)	80193210582	124	184	SEMINATIVO	2		14	40	1.22	0.00	0.00	0.00	0.00	0.00	0.00	0.00
	LANZONE SOCCORSA nata a SAN SEVERO (FG) il 18/11/1910 Proprietà 7/21 MORELLI ANTONIO nato a SAN SEVERO (FG) il 01/01/1941 Proprietà 2/21 MORELLI ERMINIA nata a SAN SEVERO (FG) il 10/08/1948 Proprietà 2/21 MORELLI FELICE nato a SAN SEVERO (FG) il 03/09/1939 Proprietà 2/21 MORELLI LUIGI nato a SAN SEVERO (FG) il 13/07/1943 Proprietà 2/21 MORELLI MARIA nato/a a SAN SEVERO (FG) il 21/09/1935 Proprietà 2/21 MORELLI MICHELE nato a SAN SEVERO (FG) il 14/04/1937 Proprietà 2/21 MORELLI VANDA nata a SAN SEVERO (FG) il 20/05/1945 Proprietà 2/21	LNZSCR10S581158S MRLNTN41A011158S MRLRMN48M501158E MRLFLC39P031158E MRLG43L131158L MRLMHL37D141158M MRLVND45E601158P	111	223	INCOLT STER			2	30	0.70	0.00	0.00	7.00	0.00	7.00	0.00	29.00
	DEMANIO PUBBLICO DELLO STATO PER LE OPERE DI BONIFICA con sede in FOGGIA	80193210582	70	205	SEMINATIVO	2		8	15	1.22	0.00	0.00	0.00	0.00	0.00	0.00	0.00
	MARINELLI DELIO nato a SAN SEVERO (FG) il 16/05/1946	MRNDLE46E161158I	70	440	ULIVETO	2		6	60	1.65	0.00	0.00	544.50	0.00	544.50	0.00	1 270.50
	FLORIO LUIGI nato a SAN SEVERO (FG) il 08/05/1960	FLRLGU60E081158X	70	296	SEMINATIVO	3		89	30	1.22	0.00	0.00	201.30	0.00	201.30	0.00	564.30
	AUTOSTRADA SPA CONCESSIONI E COSTRUZIONI AUTOSTRADA con sede in ROMA	00409040581	70	51	AUTOVIA SP			46	74	1.22	0.00	0.00	0.00	0.00	0.00	0.00	0.00
	ALBANO TOMMASO nato a FOGGIA (FG) il 30/07/1985	LBNTMS85L30D643L	70	303	SEMINATIVO	2		3	20	1.22	0.00	0.00	195.20	0.00	195.20	0.00	547.20
	BRESCIA FRANCESCO nato a SAN SEVERO (FG) il 07/03/1975	BRSFNC75C071158C	70	16	ULIVETO	3	3	44	40	1.65	0.00	0.00	255.75	0.00	255.75	0.00	596.75
	AUTOSTRADA SPA CONCESSIONI E COSTRUZIONI AUTOSTRADA con sede in ROMA	00409040581	70	302	AUTOVIA SP			3	8	1.22	0.00	0.00	187.88	0.00	187.88	0.00	526.68
	DEMANIO PUBBLICO DELLO STATO PER LE OPERE DI BONIFICA con sede in FOGGIA	80193210582	70	211	ULIVETO	3		1	40	1.65	0.00	0.00	0.00	0.00	0.00	0.00	0.00
	DEMANIO PUBBLICO DELLA REGIONE PUGLIA - RAMO TRATTURI con sede in BARI (BA)		111	253	INCOLT STER		1	65	30	0.70	0.00	0.00	0.00	0.00	0.00	0.00	0.00
	DEMANIO PUBBLICO DELLA REGIONE PUGLIA - RAMO TRATTURI con sede in BARI (BA)		111	233	INCOLT STER				30	0.70	0.00	0.00	0.00	0.00	0.00	0.00	0.00
DEMANIO PUBBLICO DELLA REGIONE PUGLIA - RAMO TRATTURI con sede in BARI (BA)		111	201	SEMIN IRRIG	U		30	20	1.88	0.00	0.00	0.00	0.00	0.00	0.00	0.00	
PROVINCIA DI FOGGIA con sede in FOGGIA (FG)	374200715	70	478	ULIV VIGNET	2		9	14	1.41	0.00	0.00	0.00	0.00	0.00	0.00	0.00	
PROVINCIA DI FOGGIA con sede in FOGGIA (FG)		70	481	ULIV VIGNET	2		7	20	1.41	0.00	0.00	0.00	0.00	0.00	0.00	0.00	
GABRIELE GIOVANNI nato a SAN SEVERO (FG) il 04/02/1950 Proprietà 1/2 GABRIELE RITA MARIA nata a SAN SEVERO (FG) il 21/05/1956 Proprietà 1/2	GBRGNN50B041158N GBRRMR56E611158M	70	199	SEMINATIVO	3		2	40	1.22	0.00	0.00	39.65	0.00	39.65	0.00	111.15	
DEMANIO PUBBLICO DELLA REGIONE PUGLIA - RAMO TRATTURI con sede in BARI (BA)	80017210727	110	11	MODELLO 26					1.22	0.00	0.00	0.00	0.00	0.00	0.00	0.00	
DIRODI IVAN PASQUALE nato a SAN SEVERO (FG) il 15/08/1973	DRDVP573M151158B	110	482	VIGNETO	1	2	79	14	1.50	0.00	0.00	120.00	0.00	120.00	0.00	296.00	
NATURALE ANTONIO nato a SAN SEVERO (FG) il 25/07/1935	NTRNTN35L251158U	110	459	ULIV VIGNET	1	1	3	15	1.41	0.00	0.00	169.20	0.00	169.20	0.00	433.20	

Elemento	Ditta catastale	Codice Fiscale	Fgl	Ptc	Qualità	Classe	ha	are	ca	VAM (€/mq)	Indennità di esproprio (Euro)	Indennità Servitù di passaggio (Euro)	Indennità Servitù di cavidotto (Euro)	Indennità Servitù area spazzata (Euro)	TOTALE INDENNITA' (Euro)	Indennità occupazione temporanea (Euro)	TOTALE INDENNITA' (Euro)		
COMUNE DI SAN SEVERO																			
CC3	NATURALE ALBINA 1/2 NATURALE ANTONIO 1/2 NATURALE ASSUNTA 1/2 NATURALE GINA 1/2 NATURALE GIUSEPPE 1/2 NATURALE MARIA 1/2 NATURALE MARIA LUIGIA nata a SAN SEVERO (FG) il 10/03/1955 1/2 NATURALE MATTEO nato a SAN SEVERO (FG) il 29/09/1992 Proprietà 1/6 NATURALE RAFFAELE 1/2 NATURALE SILVIA PIA nata a SAN GIOVANNI ROTONDO (FG) il 07/09/1978 Proprietà 2/24 NATURALE TERESA 1/2 NATURALE UMBERTO 1/2 NATURALE VINCENZO 1/2 RAUCCI TERESA FU MATTEO VED NATURALE Usufruttuario parziale STODUTO TERESA Usufruttuario parziale																		
	NATURALE ANTONIO nato a SAN SEVERO (FG) il 25/07/1935	NTRNTN35L25I158U	110	370	MODELLO 26						1.22	0.00	0.00	134.20	0.00	134.20	0.00	376.20	
	NATURALE MICHELE nato a SAN SEVERO (FG) il 25/09/1932 Proprietà 1/2 PISTILLO MAFALDA nata a SAN SEVERO (FG) il 13/02/1939 Proprietà 1/2	NTRMHL32P25I158Q PSTMLD39B53I158K	110	152	MODELLO 26						1.22	0.00	0.00	73.20	0.00	73.20	0.00	205.20	
	NATURALE ANTONIO PIO nato a SAN SEVERO (FG) il 26/01/1965 Proprietà 1/3 NATURALE GRAZIA ELENA nata a SAN SEVERO (FG) il 19/06/1961 Proprietà 1/3 NATURALE MARIA nata a SAN SEVERO (FG) il 12/09/1963 Proprietà 1/3	NTRNNP65A26I158J NTRGZL61H59I158W NTRMRA63P52I158A	110	151	MODELLO 26						1.22	0.00	0.00	143.35	0.00	143.35	0.00	401.85	
	NATURALE MATTEO nato a SAN SEVERO (FG) il 29/09/1992	NTRMTT92P29I158R	110	496	SEMINATIVO	2		19	60		1.22	0.00	0.00	57.95	0.00	57.95	0.00	162.45	
	NATURALE ANTONIO PIO nato a SAN SEVERO (FG) il 26/01/1965 Proprietà 1/3 NATURALE GRAZIA ELENA nata a SAN SEVERO (FG) il 19/06/1961 Proprietà 1/3 NATURALE MARIA nata a SAN SEVERO (FG) il 12/09/1963 Proprietà 1/3	NTRNNP65A26I158J NTRGZL61H59I158W NTRMRA63P52I158A	110	505	F/2						1.22	0.00	0.00	61.00	0.00	61.00	0.00	171.00	
	NATURALE ANTONIO nato a SAN SEVERO (FG) il 25/07/1935 Proprietà 1/2 NATURALE MICHELE nato a SAN SEVERO (FG) il 25/09/1932 Proprietà 1/2	NTRNTN35L25I158U NTRMHL32P25I158Q	110	150	FABB RURALE			17	52		1.22	0.00	0.00	45.75	0.00	45.75	0.00	128.25	
	NATURALE MATTEO nato a SAN SEVERO (FG) il 29/09/1992	NTRMTT92P29I158R	110	472	A/4 - D/10						1.22	0.00	0.00	140.30	0.00	140.30	0.00	393.30	
			110	473	MODELLO 26						1.22	0.00	0.00	237.90	0.00	237.90	0.00	666.90	
	CAT	NATURALE ALBINA 1/2 NATURALE ANTONIO 1/2 NATURALE ASSUNTA 1/2 NATURALE GINA 1/2 NATURALE GIUSEPPE 1/2 NATURALE MARIA 1/2 NATURALE MARIA LUIGIA nata a SAN SEVERO (FG) il 10/03/1955 1/2 NATURALE MATTEO nato a SAN SEVERO (FG) il 29/09/1992 Proprietà 1/6 NATURALE RAFFAELE 1/2 NATURALE SILVIA PIA nata a SAN GIOVANNI ROTONDO (FG) il 07/09/1978 Proprietà 2/24 NATURALE TERESA 1/2 NATURALE UMBERTO 1/2 NATURALE VINCENZO 1/2 RAUCCI TERESA FU MATTEO VED NATURALE Usufruttuario parziale STODUTO TERESA Usufruttuario parziale																	
		EN PLUS S. R. L. con sede in MILANO (MI)	3204930964	110	488	SEMINATIVO	2	3	95	50		1.22	0.00	0.00	677.10	0.00	677.10	0.00	1 898.10
		DEMANIO PUBBLICO DELLO STATO PER LE OPERE DI BONIFICA con sede in FOGGIA	80193210582	110	487	D/1						1.22	0.00	0.00	933.30	0.00	933.30	0.00	2 616.30
MARGHERITA S.R.L. con sede in ROMA (RM) Proprietà 1/1		03188710713	126	536	SEMIN IRRIG	U	1	73	66		1.88	0.00	0.00	1 433.50	0.00	1 433.50	0.00	3 111.00	

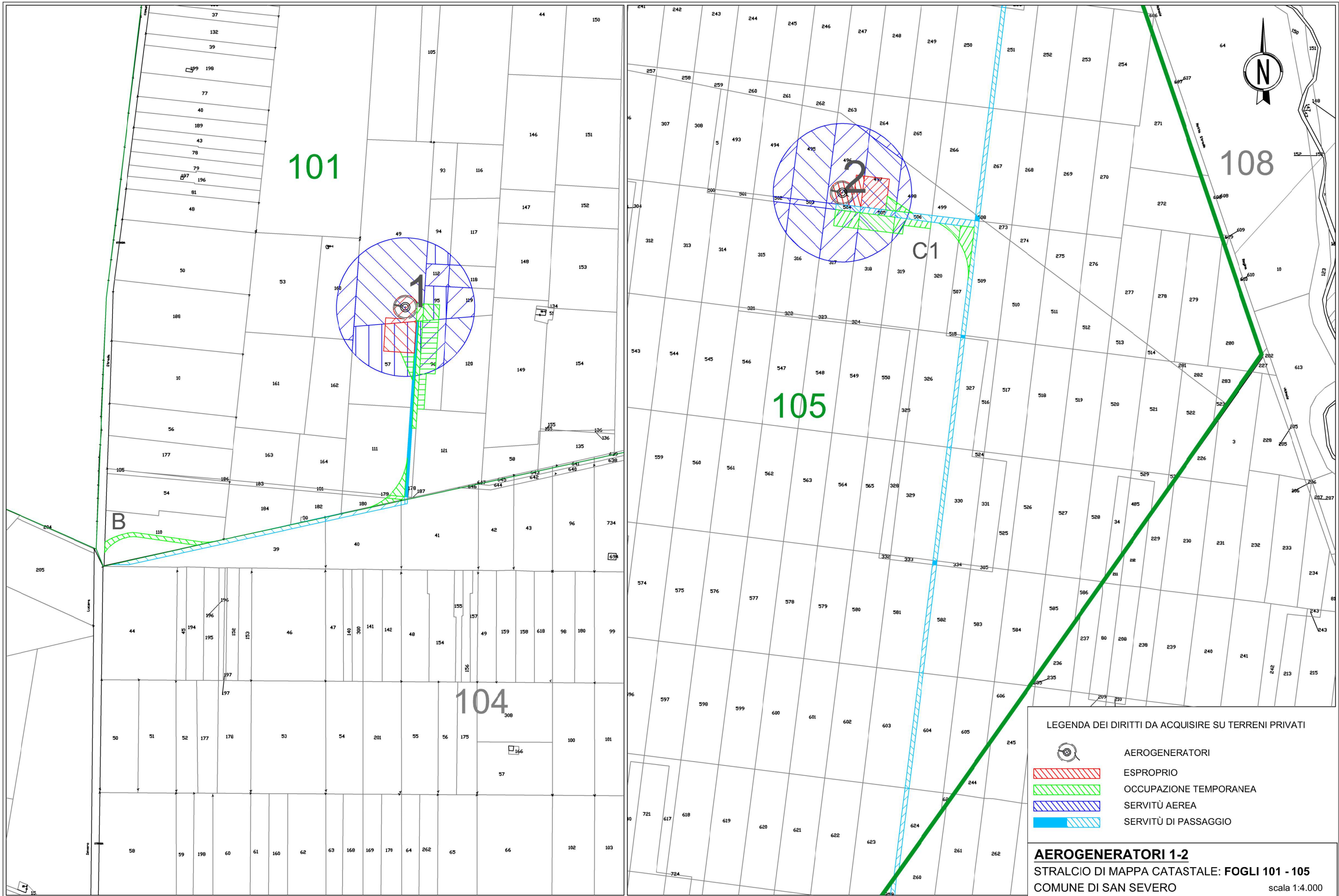

101





104

105

108



LEGENDA DEI DIRITTI DA ACQUISIRE SU TERRENI PRIVATI

-  AEROGENERATORI
-  ESPROPRIO
-  OCCUPAZIONE TEMPORANEA
-  SERVITÙ AEREA
-  SERVITÙ DI PASSAGGIO

AEROGENERATORI 1-2
 STRALCIO DI MAPPA CATASTALE: **FOGLI 101 - 105**
 COMUNE DI SAN SEVERO scala 1:4.000

C1

1

2

B



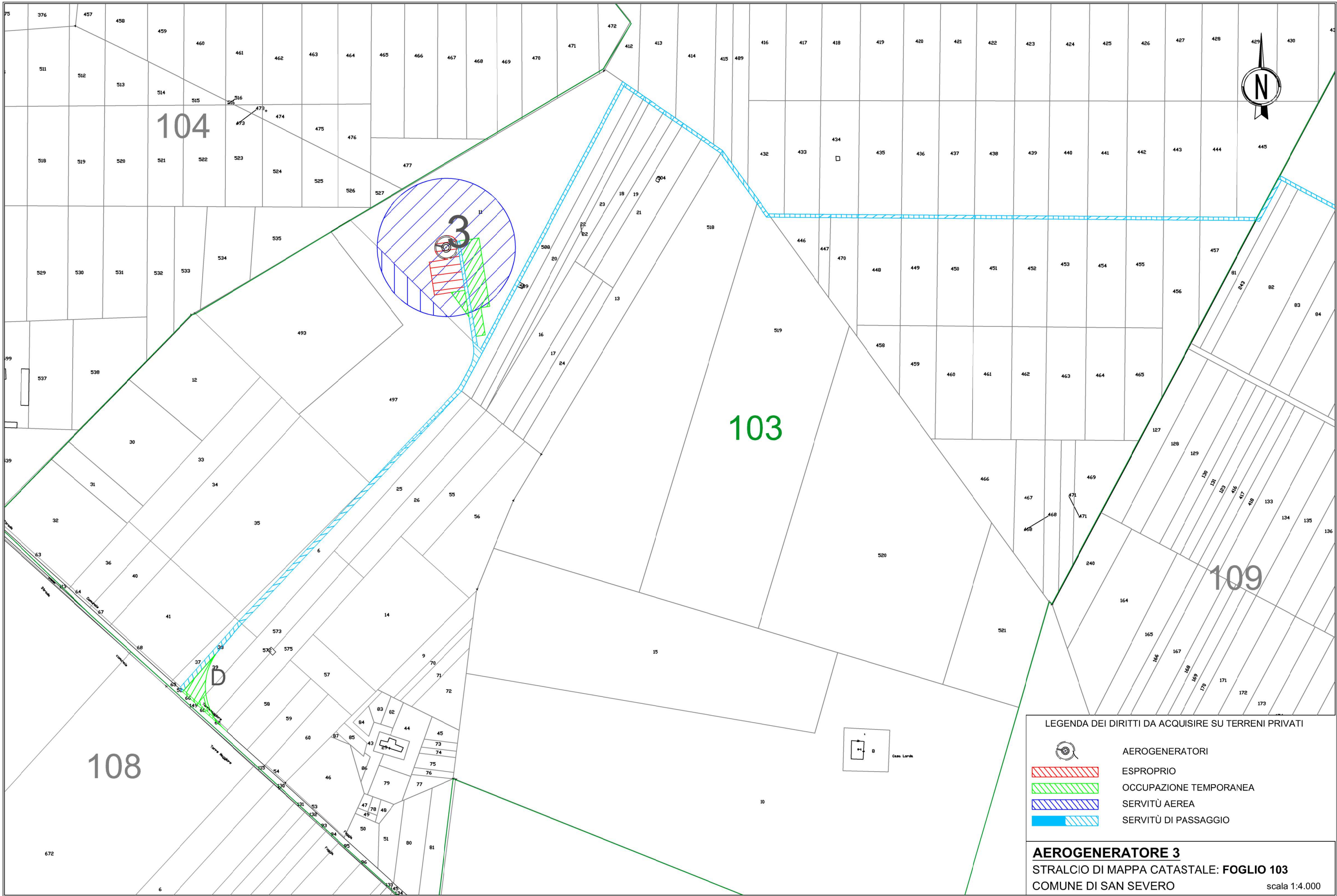

LEGENDA DEI DIRITTI DA ACQUISIRE SU TERRENI PRIVATI

	AEROGENERATORI
	ESPROPRIO
	OCCUPAZIONE TEMPORANEA
	SERVITÙ AEREA
	SERVITÙ DI PASSAGGIO

AEROGENERATORE 3
 STRALCIO DI MAPPA CATASTALE: **FOGLIO 103**
 COMUNE DI SAN SEVERO scala 1:4.000

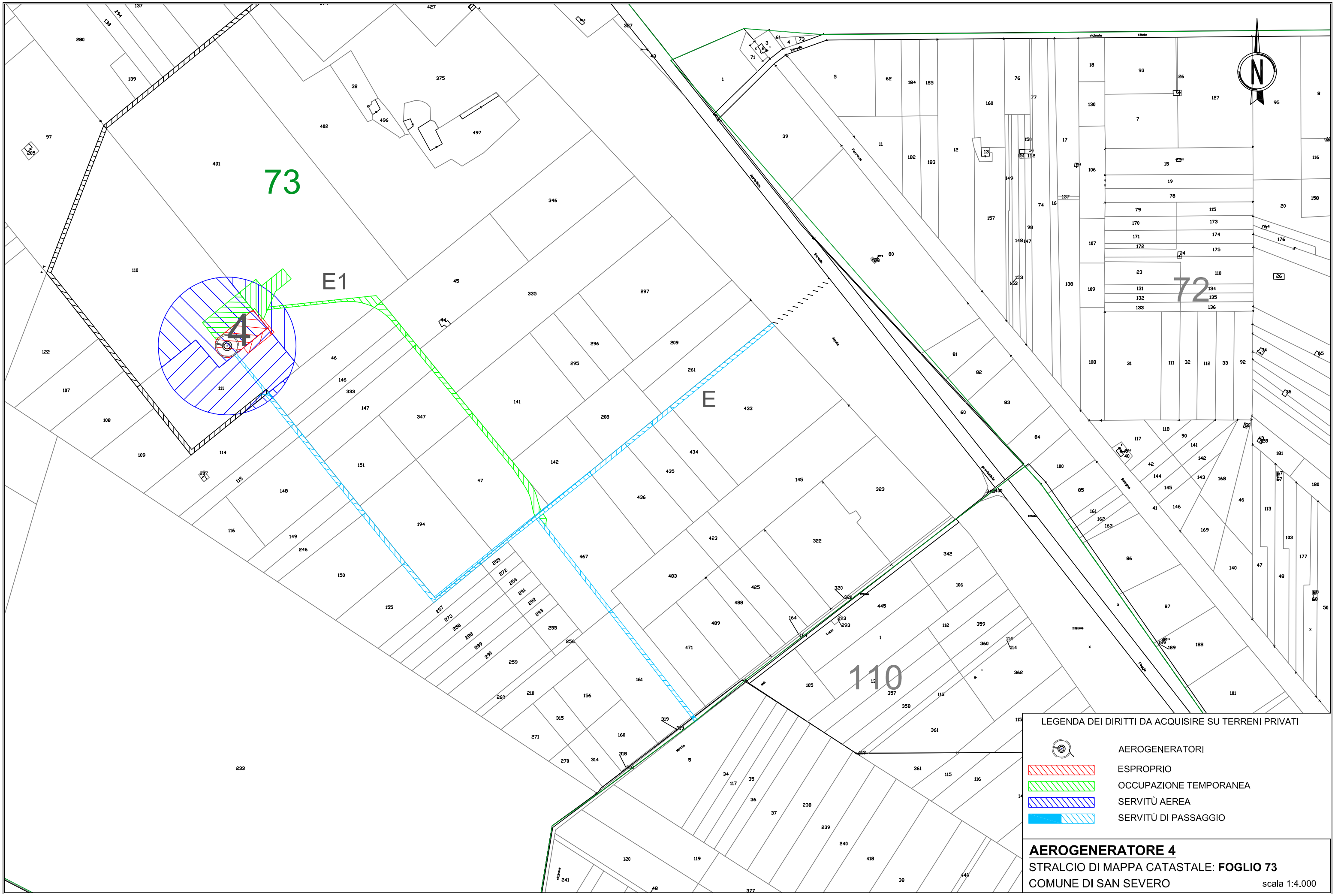

LEGENDA DEI DIRITTI DA ACQUISIRE SU TERRENI PRIVATI

	AEROGENERATORI
	ESPROPRIO
	OCCUPAZIONE TEMPORANEA
	SERVITÙ AEREA
	SERVITÙ DI PASSAGGIO

AEROGENERATORE 4
STRALCIO DI MAPPA CATASTALE: **FOGLIO 73**
COMUNE DI SAN SEVERO scala 1:4.000

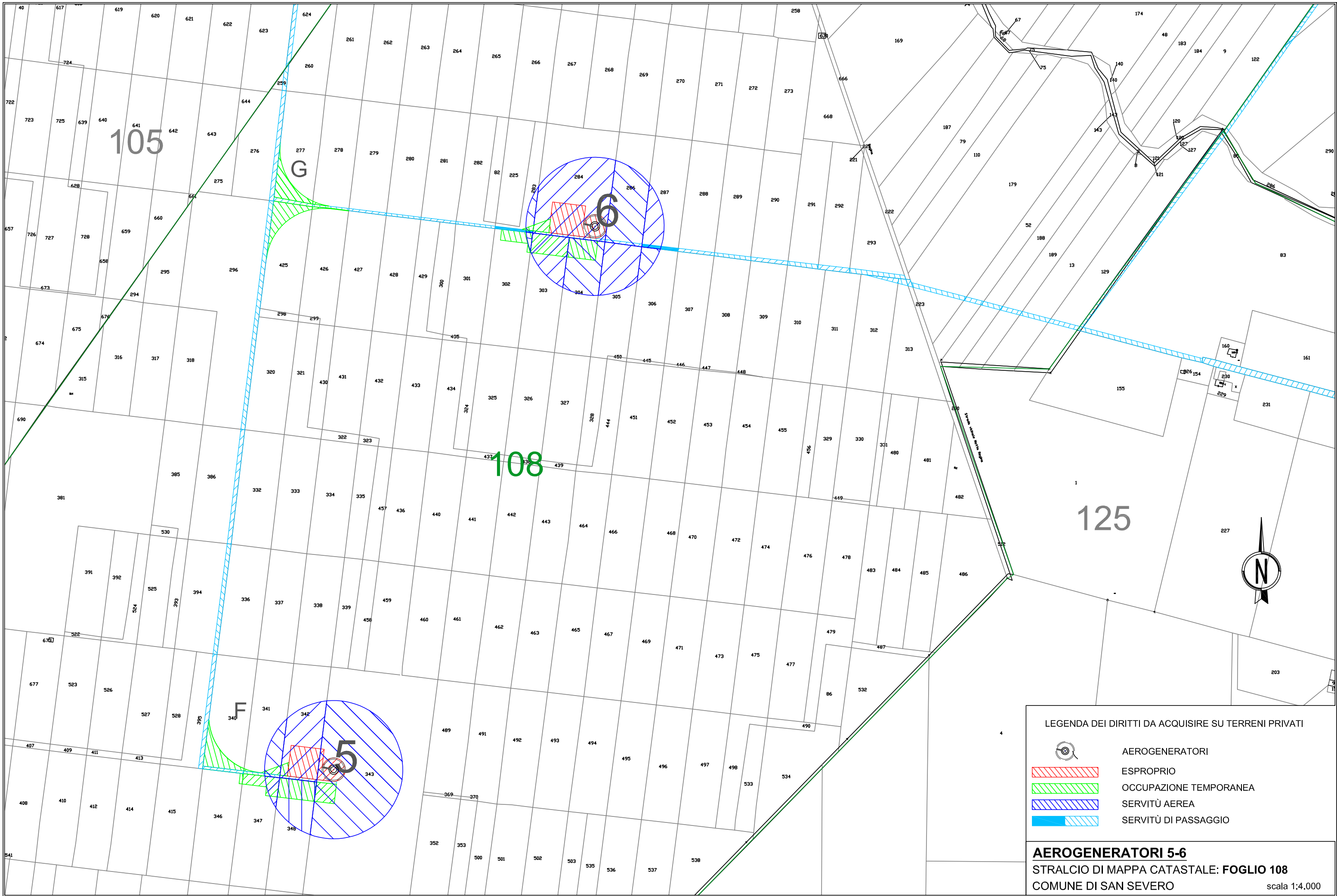

LEGENDA DEI DIRITTI DA ACQUISIRE SU TERRENI PRIVATI

	AEROGENERATORI
	ESPROPRIO
	OCCUPAZIONE TEMPORANEA
	SERVITÙ AEREA
	SERVITÙ DI PASSAGGIO

AEROGENERATORI 5-6
 STRALCIO DI MAPPA CATASTALE: **FOGLIO 108**
 COMUNE DI SAN SEVERO scala 1:4.000

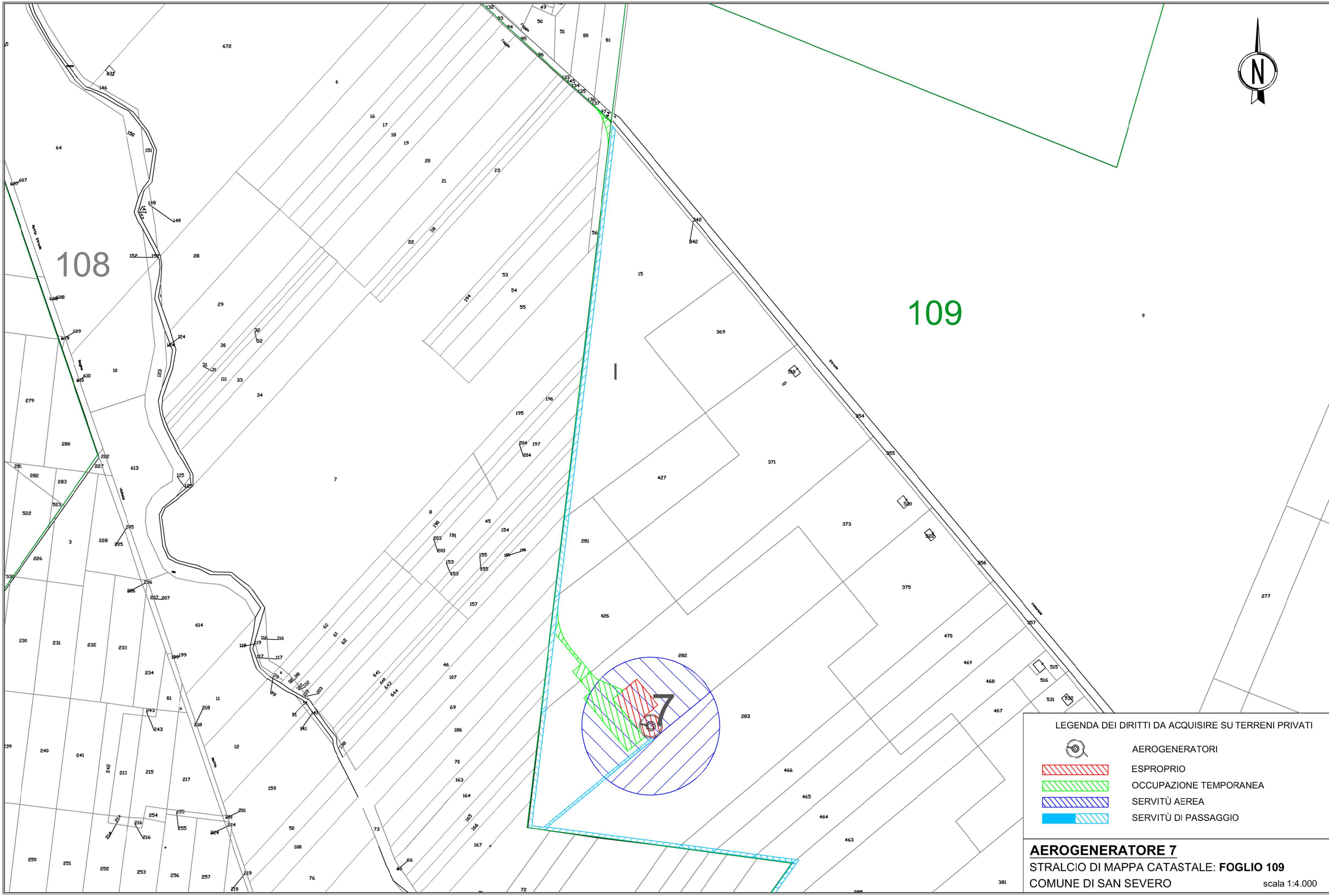





LEGENDA DEI DIRITTI DA ACQUISIRE SU TERRENI PRIVATI

	AEROGENERATORI
	ESPROPRIO
	OCCUPAZIONE TEMPORANEA
	SERVITÙ AEREA
	SERVITÙ DI PASSAGGIO

AEROGENERATORE 7
STRALCIO DI MAPPA CATASTALE: **FOGLIO 109**
COMUNE DI SAN SEVERO scala 1:4.000



LEGENDA DEI DIRITTI DA ACQUISIRE SU TERRENI PRIVATI



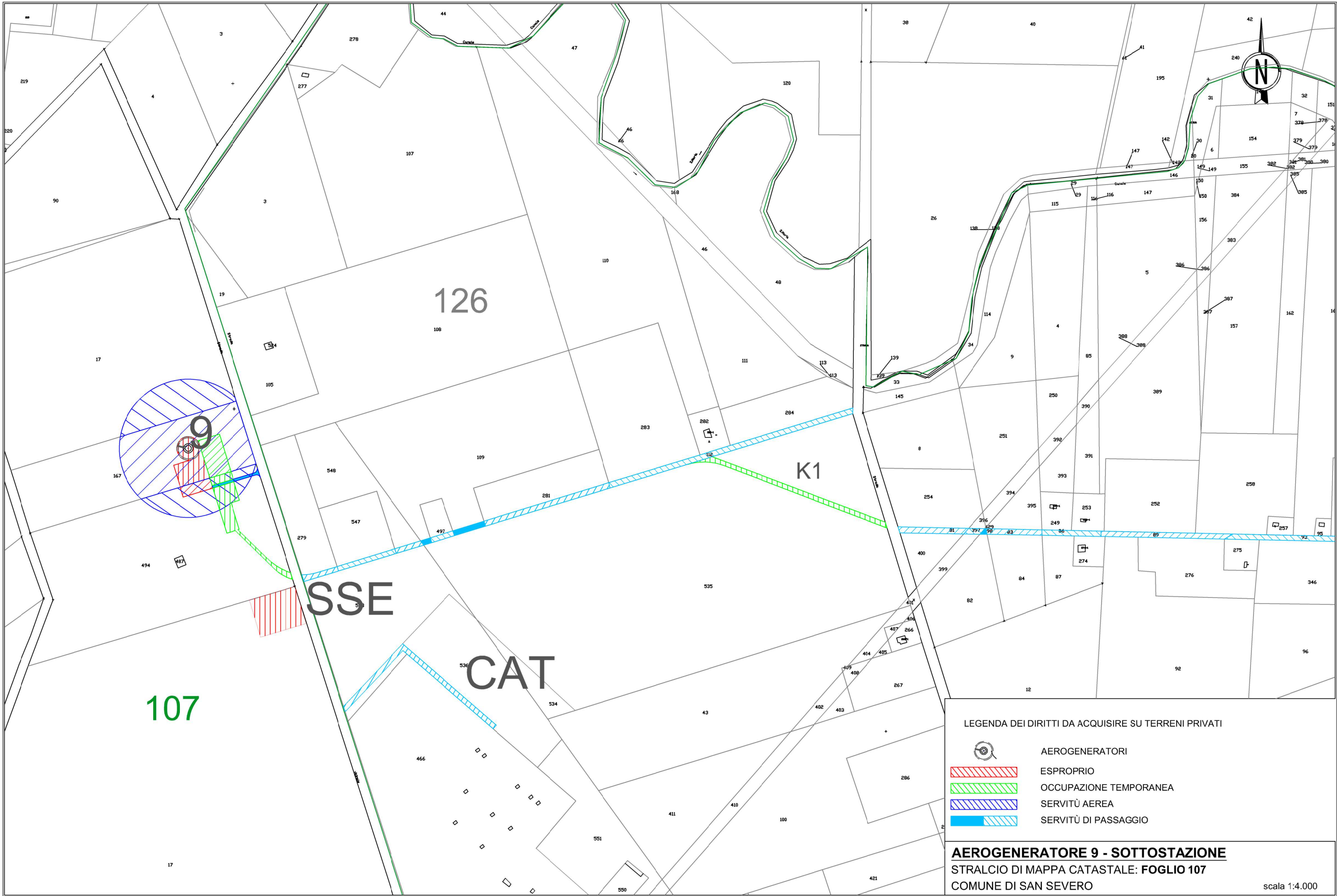

-  AEROGENERATORI
-  ESPROPRIO
-  OCCUPAZIONE TEMPORANEA
-  SERVITÙ AEREA
-  SERVITÙ DI PASSAGGIO

AEROGENERATORE 8
STRALCIO DI MAPPA CATASTALE: **FOGLIO 109**
COMUNE DI SAN SEVERO

scala 1:4.000



LEGENDA DEI DIRITTI DA ACQUISIRE SU TERRENI PRIVATI



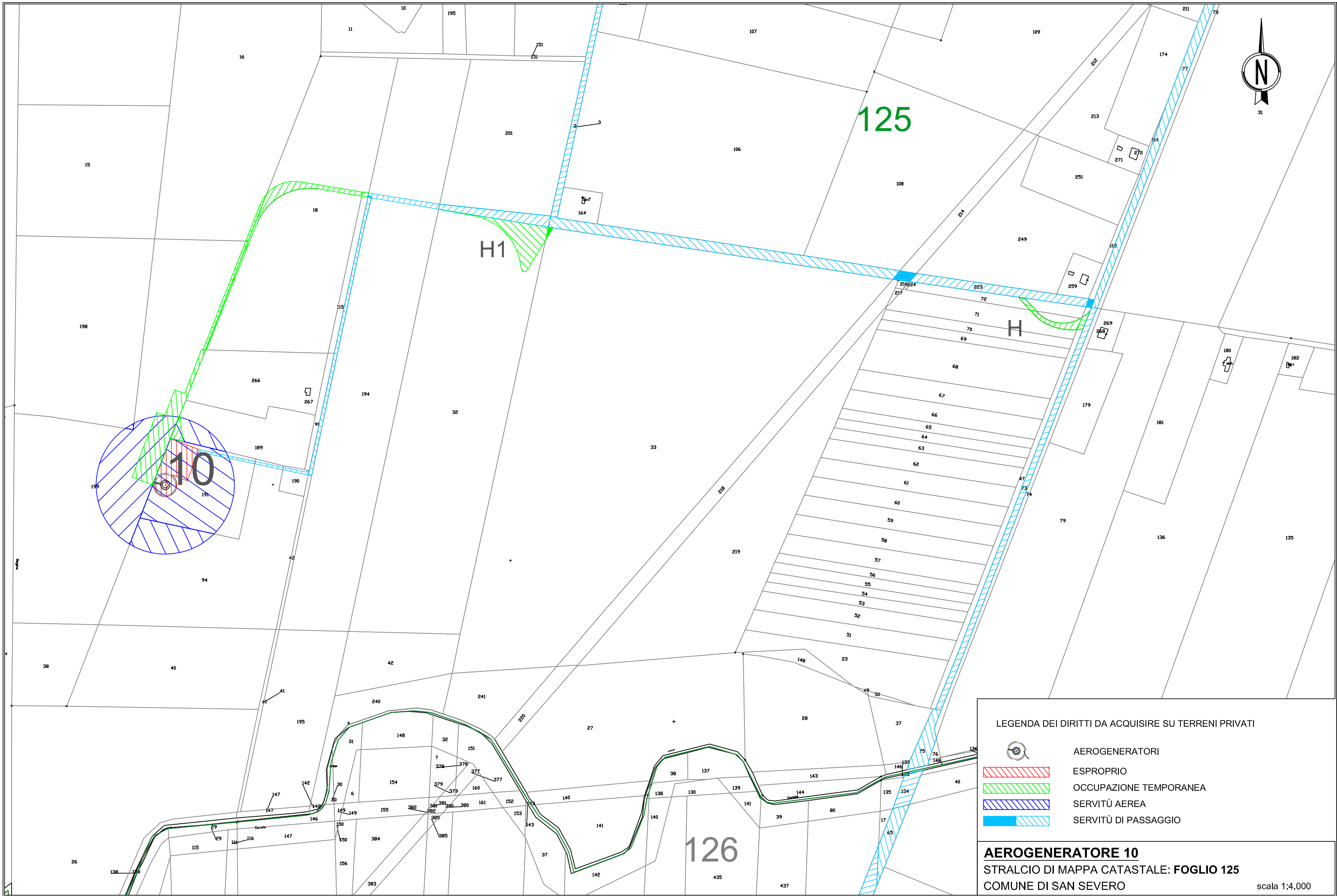

-  AEROGENERATORI
-  ESPROPRIO
-  OCCUPAZIONE TEMPORANEA
-  SERVITÙ AEREA
-  SERVITÙ DI PASSAGGIO

AEROGENERATORE 9 - SOTTOSTAZIONE
 STRALCIO DI MAPPA CATASTALE: FOGLIO 107
 COMUNE DI SAN SEVERO

scala 1:4.000



LEGENDA DEI DIRITTI DA ACQUISIRE SU TERRENI PRIVATI



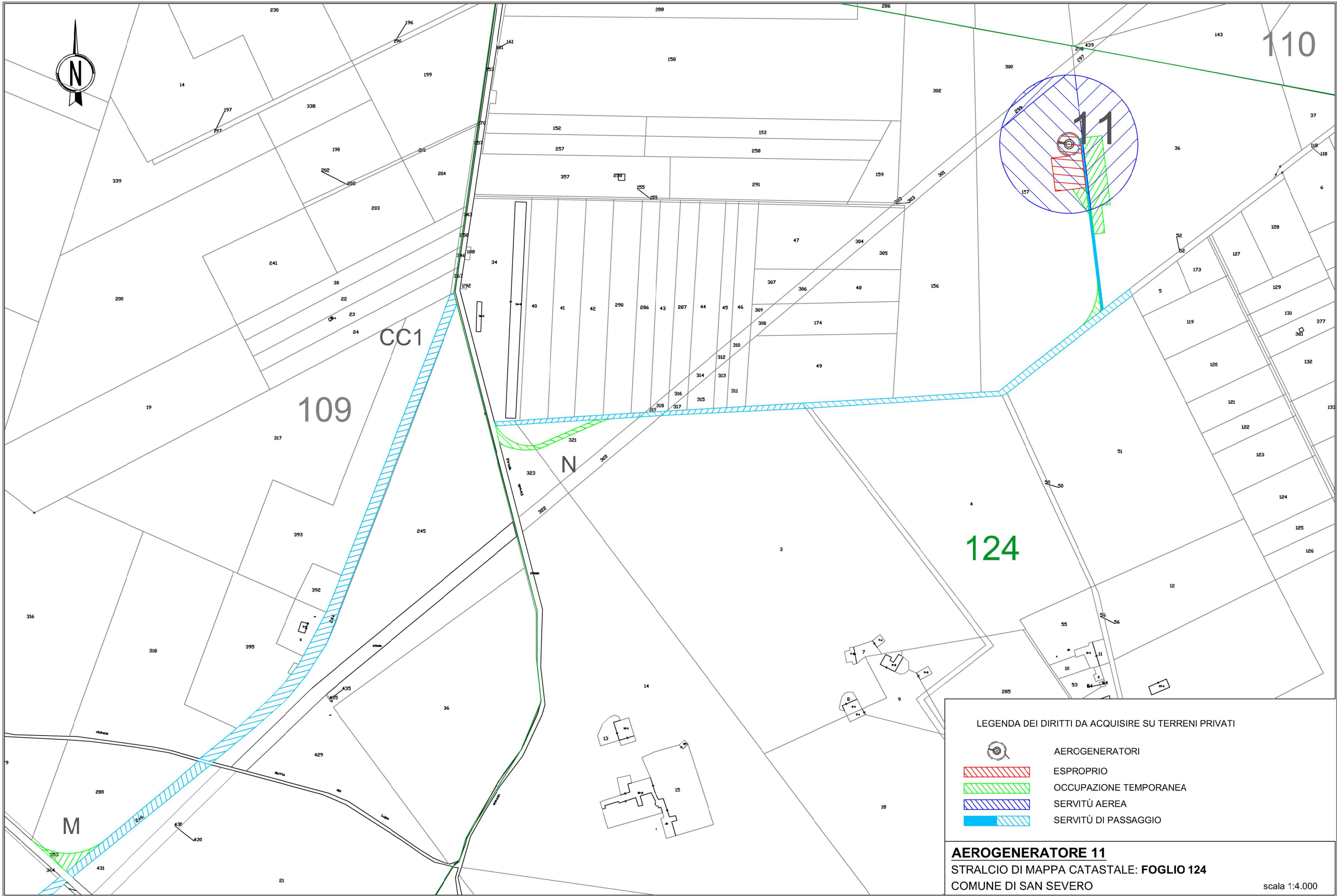

-  AEROGENERATORI
-  ESPROPRIO
-  OCCUPAZIONE TEMPORANEA
-  SERVITÙ AEREA
-  SERVITÙ DI PASSAGGIO

AEROGENERATORE 10
STRALCIO DI MAPPA CATASTALE: **FOGLIO 125**
COMUNE DI SAN SEVERO

scala 1:4.000



LEGENDA DEI DIRITTI DA ACQUISIRE SU TERRENI PRIVATI



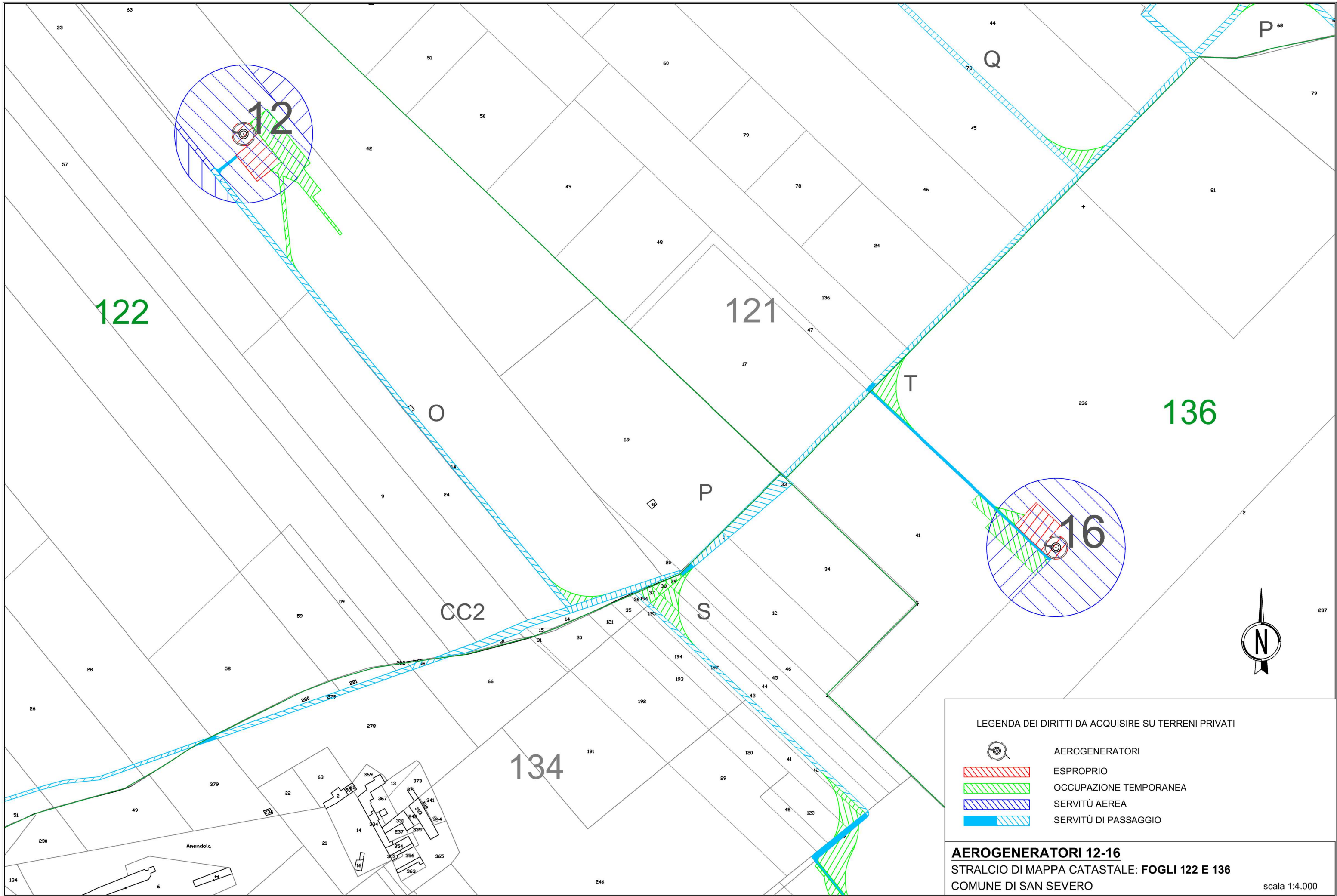

-  AEROGENERATORI
-  ESPROPRIO
-  OCCUPAZIONE TEMPORANEA
-  SERVITÙ AEREA
-  SERVITÙ DI PASSAGGIO

AEROGENERATORE 11
 STRALCIO DI MAPPA CATASTALE: **FOGLIO 124**
 COMUNE DI SAN SEVERO

scala 1:4.000



LEGENDA DEI DIRITTI DA ACQUISIRE SU TERRENI PRIVATI



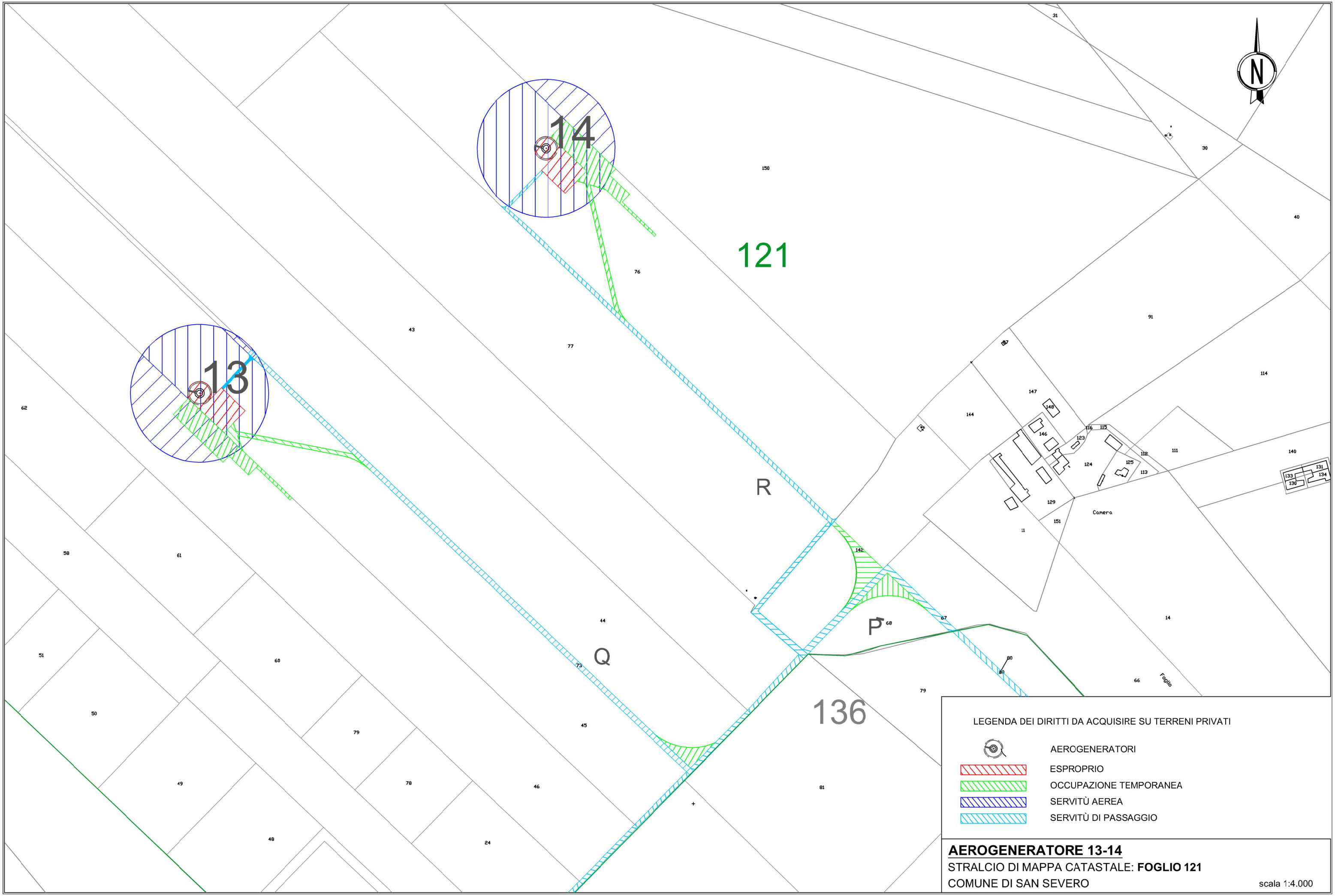

-  AEROGENERATORI
-  ESPROPRIO
-  OCCUPAZIONE TEMPORANEA
-  SERVITÙ AEREA
-  SERVITÙ DI PASSAGGIO

AEROGENERATORI 12-16
 STRALCIO DI MAPPA CATASTALE: FOGLI 122 E 136
 COMUNE DI SAN SEVERO

scala 1:4.000



LEGENDA DEI DIRITTI DA ACQUISIRE SU TERRENI PRIVATI



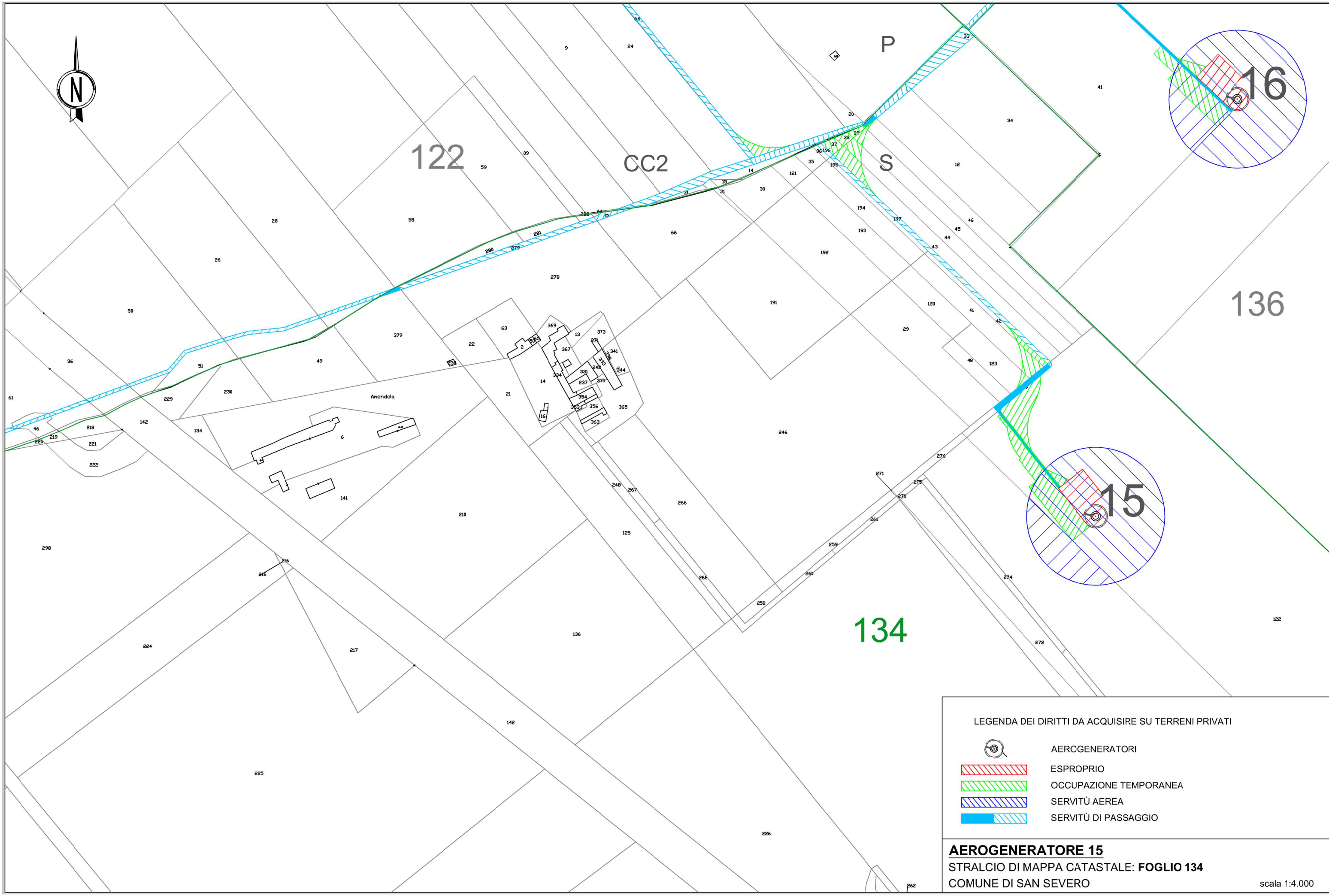

-  AEROGENERATORI
-  ESPROPRIO
-  OCCUPAZIONE TEMPORANEA
-  SERVITÙ AEREA
-  SERVITÙ DI PASSAGGIO

AEROGENERATORE 13-14
STRALCIO DI MAPPA CATASTALE: **FOGLIO 121**
COMUNE DI SAN SEVERO

scala 1:4.000





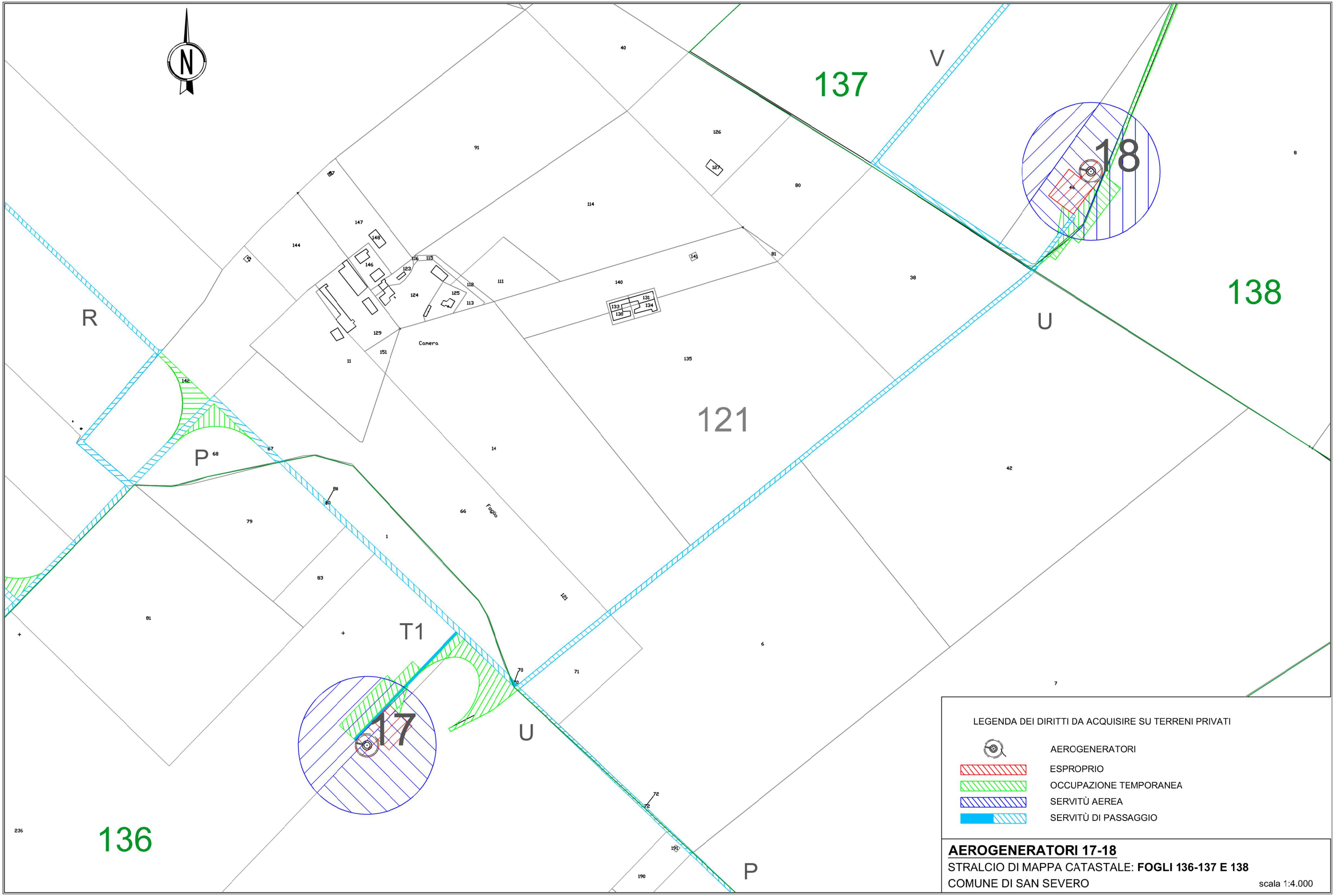

LEGENDA DEI DIRITTI DA ACQUISIRE SU TERRENI PRIVATI

-  AEROGENERATORI
-  ESPROPRIO
-  OCCUPAZIONE TEMPORANEA
-  SERVITÙ AEREA
-  SERVITÙ DI PASSAGGIO

AEROGENERATORE 15
STRALCIO DI MAPPA CATASTALE: **FOGLIO 134**
COMUNE DI SAN SEVERO



LEGENDA DEI DIRITTI DA ACQUISIRE SU TERRENI PRIVATI

	AEROGENERATORI
	ESPROPRIO
	OCCUPAZIONE TEMPORANEA
	SERVITÙ AEREA
	SERVITÙ DI PASSAGGIO

AEROGENERATORI 17-18
STRALCIO DI MAPPA CATASTALE: **FOGLI 136-137 E 138**
COMUNE DI SAN SEVERO

scala 1:4.000



138

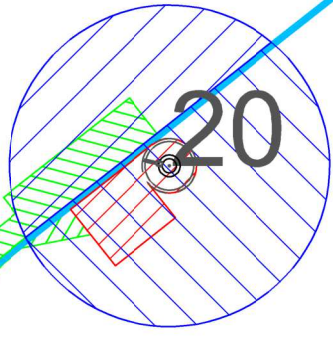

136



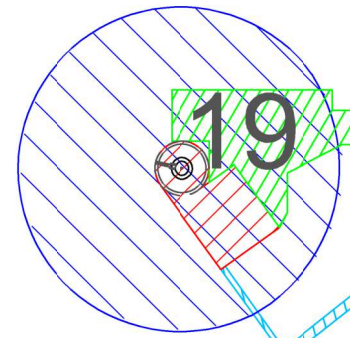

139



W

X

LEGENDA DEI DIRITTI DA ACQUISIRE SU TERRENI PRIVATI



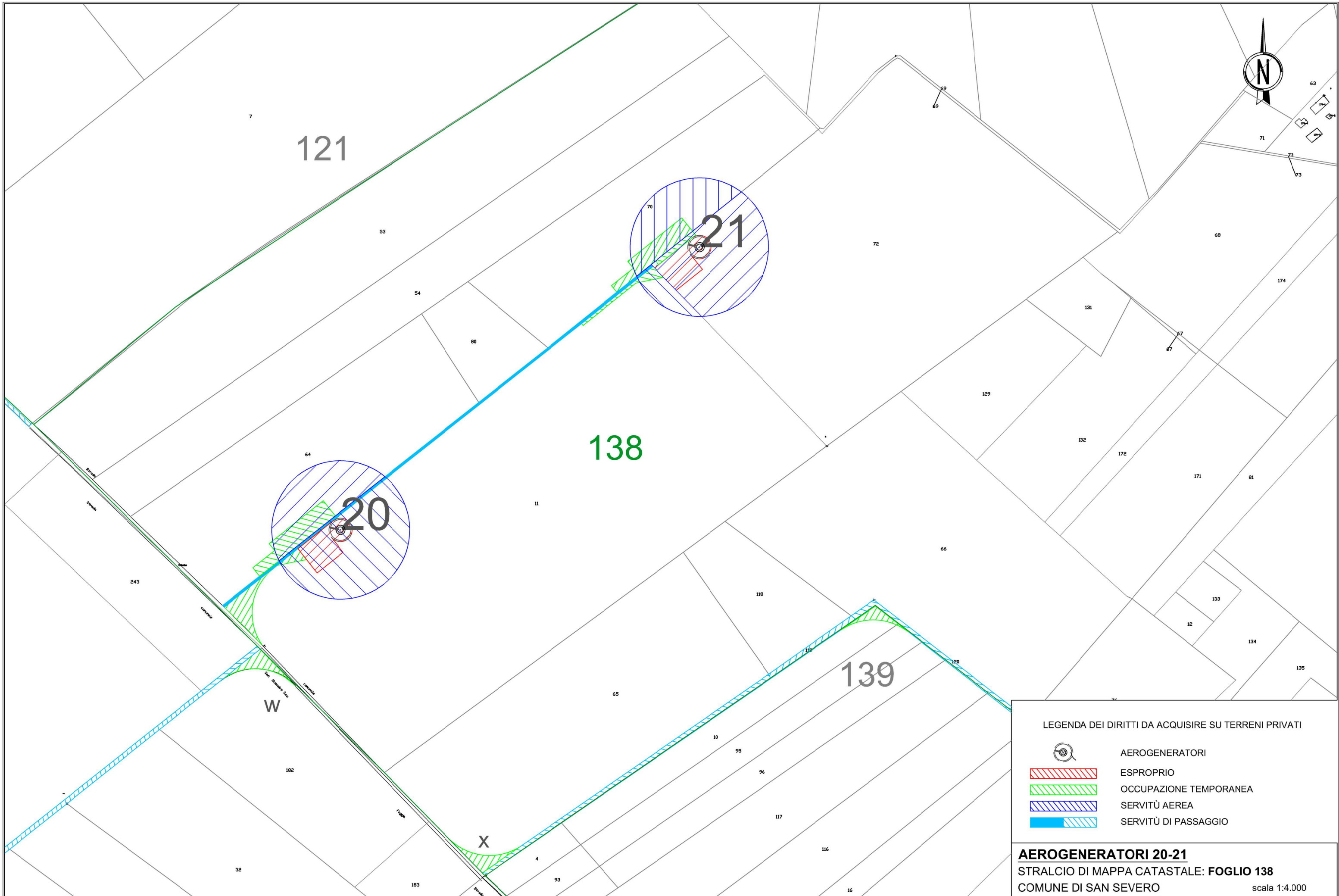

-  AEROGENERATORI
-  ESPROPRIO
-  OCCUPAZIONE TEMPORANEA
-  SERVITÙ AEREA
-  SERVITÙ DI PASSAGGIO

AEROGENERATORI 19-20
STRALCIO DI MAPPA CATASTALE: **FOGLI 136 E 138**
COMUNE DI SAN SEVERO

scala 1:4.000



LEGENDA DEI DIRITTI DA ACQUISIRE SU TERRENI PRIVATI

-  AEROGENERATORI
-  ESPROPRIO
-  OCCUPAZIONE TEMPORANEA
-  SERVITÙ AEREA
-  SERVITÙ DI PASSAGGIO

AEROGENERATORI 20-21
STRALCIO DI MAPPA CATASTALE: **FOGLIO 138**
COMUNE DI SAN SEVERO scala 1:4.000

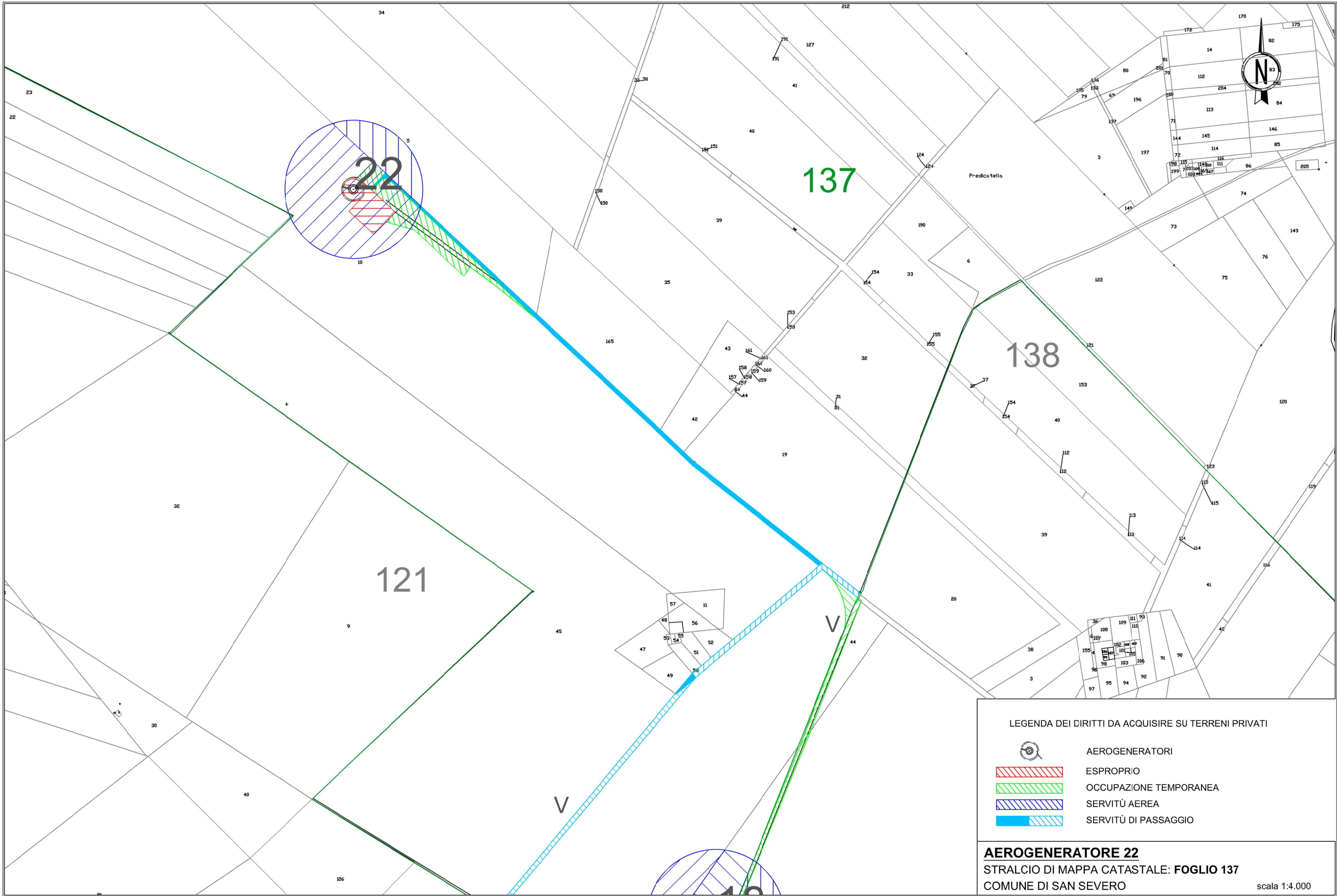



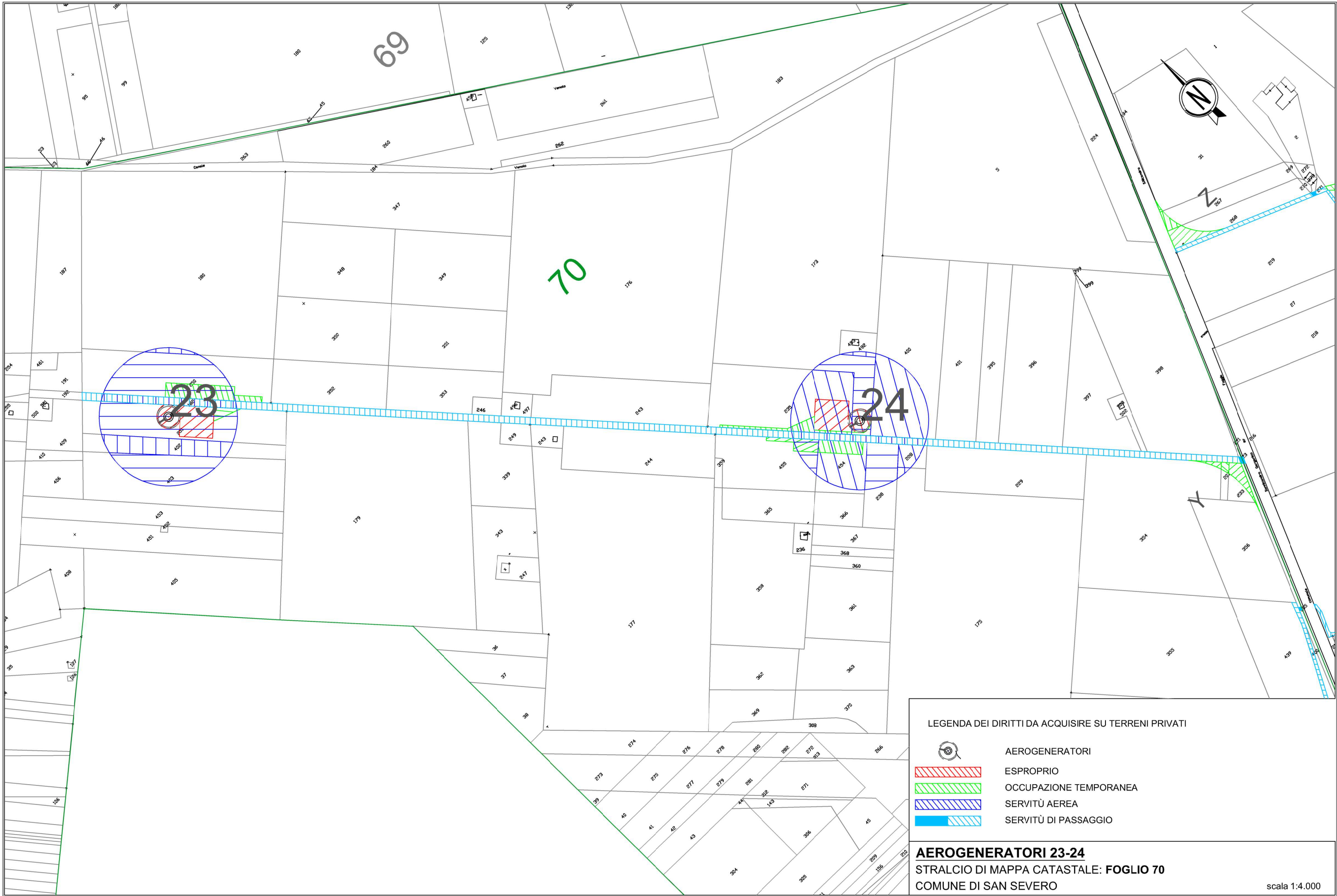

LEGENDA DEI DIRITTI DA ACQUISIRE SU TERRENI PRIVATI

-  AEROGENERATORI
-  ESPROPRIO
-  OCCUPAZIONE TEMPORANEA
-  SERVITÙ AEREA
-  SERVITÙ DI PASSAGGIO

AEROGENERATORE 22
 STRALCIO DI MAPPA CATASTALE: **FOGLIO 137**
 COMUNE DI SAN SEVERO scala 1:4.000





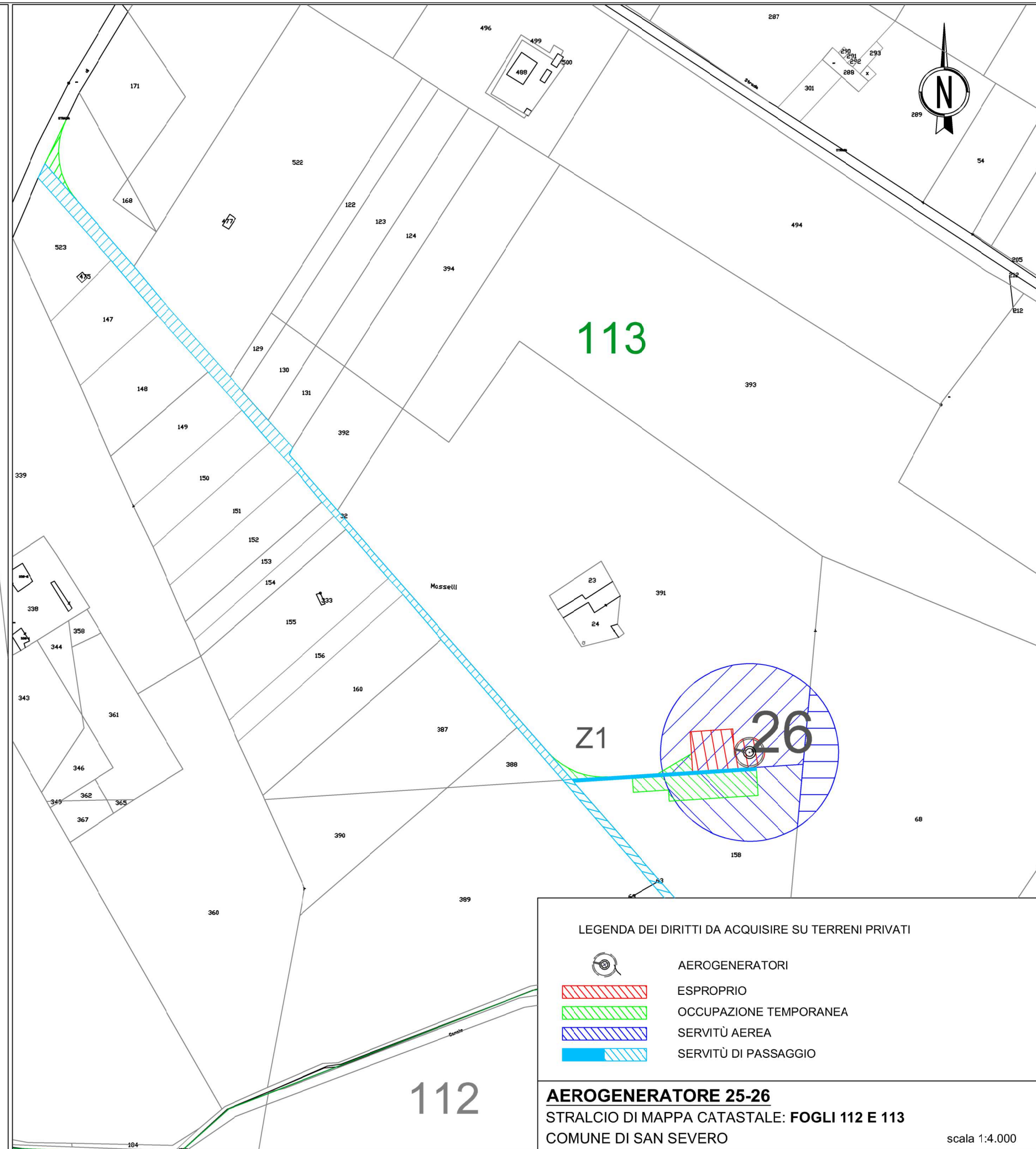
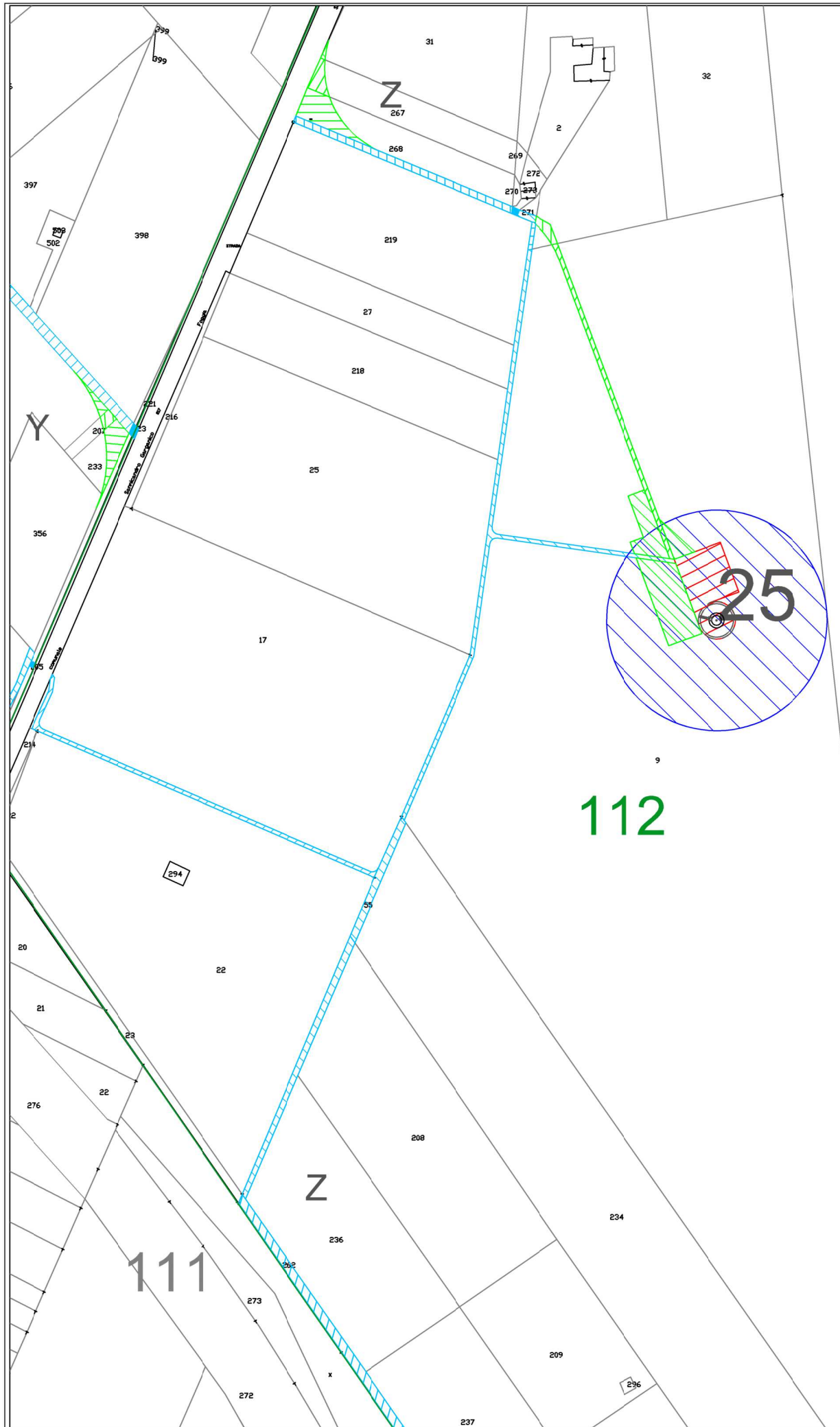

LEGENDA DEI DIRITTI DA ACQUISIRE SU TERRENI PRIVATI

-  AEROGENERATORI
-  ESPROPRIO
-  OCCUPAZIONE TEMPORANEA
-  SERVITÙ AEREA
-  SERVITÙ DI PASSAGGIO

AEROGENERATORI 23-24
 STRALCIO DI MAPPA CATASTALE: **FOGLIO 70**
 COMUNE DI SAN SEVERO



LEGENDA DEI DIRITTI DA ACQUISIRE SU TERRENI PRIVATI

-  AEROGENERATORI
-  ESPROPRIO
-  OCCUPAZIONE TEMPORANEA
-  SERVITÙ AEREA
-  SERVITÙ DI PASSAGGIO



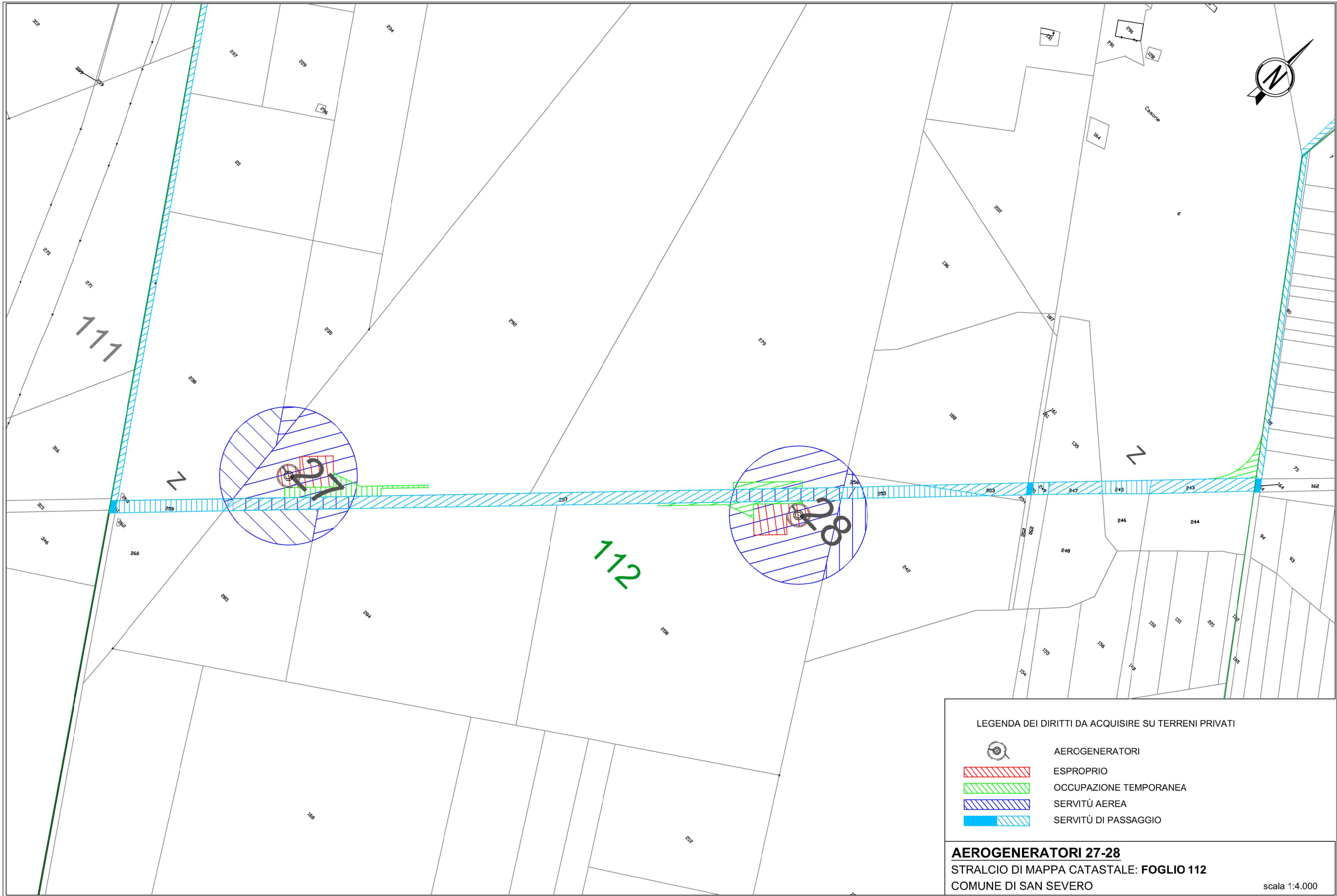

AEROGENERATORE 25-26
 STRALCIO DI MAPPA CATASTALE: FOGLI 112 E 113
 COMUNE DI SAN SEVERO



111

112

LEGENDA DEI DIRITTI DA ACQUISIRE SU TERRENI PRIVATI

-  AEROGENERATORI
-  ESPROPRIO
-  OCCUPAZIONE TEMPORANEA
-  SERVITÙ AEREA
-  SERVITÙ DI PASSAGGIO

AEROGENERATORI 27-28
 STRALCIO DI MAPPA CATASTALE: **FOGLIO 112**
 COMUNE DI SAN SEVERO

scala 1:4.000

112

113

118





Z2

Z

29

Cosone

LEGENDA DEI DIRITTI DA ACQUISIRE SU TERRENI PRIVATI

-  AEROGENERATORI
-  ESPROPRIO
-  OCCUPAZIONE TEMPORANEA
-  SERVITÙ AEREA
-  SERVITÙ DI PASSAGGIO

AEROGENERATORE 29
 STRALCIO DI MAPPA CATASTALE: **FOGLIO 118**
 COMUNE DI SAN SEVERO

scala 1:4.000

