

# Anas SpA

Direzione Centrale Progettazione



**Regione Lombardia**

Provincia di Milano

**Legge n. 345/97**

**Accordo di programma quadro in materia di trasporti**

Realizzazione di un sistema integrato di accessibilità ferroviaria e stradale  
all'aeroporto di Malpensa 2000

( CONVENZIONE DEL 29.10.1999 )

Collegamento tra la S.S.n.11 "Padana Superiore" a Magenta  
e la Tangenziale ovest di Milano  
Variante di Abbiategrasso sulla S.S.n.494 e adeguamento in sede  
del tratto Abbiategrasso Vigevano fino al nuovo ponte sul Ticino

**PROGETTO DEFINITIVO - 1° STRALCIO FUNZIONALE**

**C - PARTE STRADALE**

**VARIANTE DI PONTENUOVO DI MAGENTA  
VIABILITA' MINORE**

**Deviazione strada vicinale della Costa (Comune di Boffalora)  
sezioni trasversali**

Revisioni	Controllato	Approvato	Data : .....Dicembre 2008.....	Scala : .....1:200.....
			Agg.to : .....Novembre 2014.....	All.to n. ....C.8.2.2.....

Progettazione :



Società Esercizi Aeroportuali s.p.a.  
20090 Aeroporto Milano Linate tel. 02/74851

Progettazione redatta da :



**errevia** s. r. l.  
RICERCA VIABILITÀ AMBIENTE

Centro operativo: 20090 TREZZANO s/N (MI), via Cristoforo Colombo n. 23

Il Progettista :

Il Direttore Tecnico  
Dott. Ing. Alberto RINALDI

*[Handwritten signature of Alberto Rinaldi]*

Visto

La Direzione Centrale Progettazione :

Dott. Ing. Nicola DINNELLA

.....

Visto

Il Responsabile del Procedimento :

Dott. Ing. Domenico PETRUZZELLI

.....

PROFILO Via della Costa

SEZIONE 1

PROGRESSIVA 0.00

STERRI E RIPORTI	
S1	0,08 mq.
S2	1,32 mq.
Totale S:	1,40 mq.
MISTO GRANULARE	
D1	1,12 mq.
VEGETALE	
b1	0,71 ml.
b2	0,65 ml.
Totale:	1,36 ml.

125  
 200

DISTANZE PROGRESSIVE PROGETTO									
DISTANZE PARZIALI PROGETTO									
QUOTE PROGETTO									
DISTANZE PROGRESSIVE TERRENO									
DISTANZE PARZIALI TERRENO									
QUOTE TERRENO									

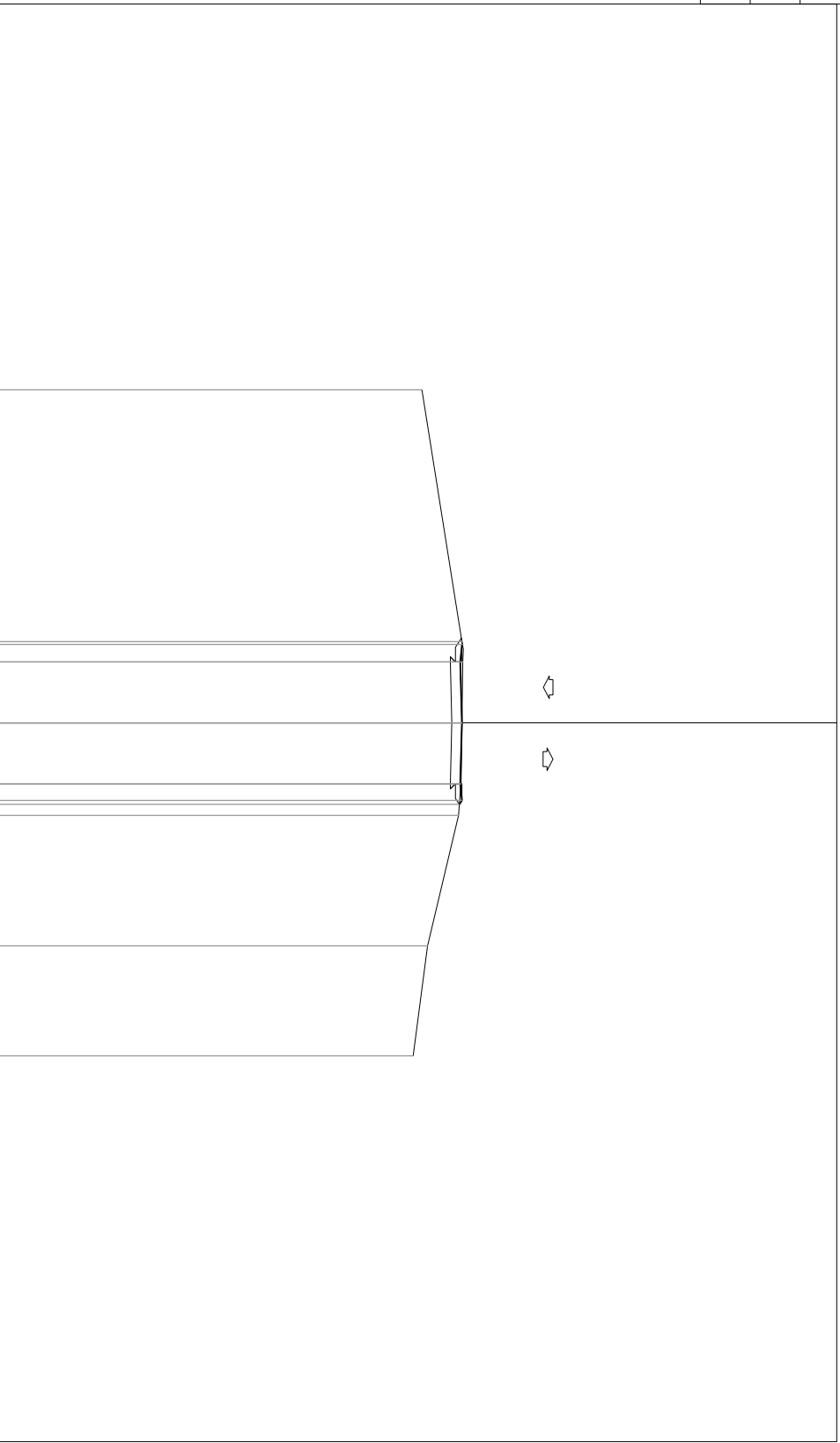







PROFILO Via della Costa

SEZIONE 8

PROGRESSIVA 100.00

STERRI E RIPORTI

S1 0.00 mq.

S1 0.00 mq.

S2 0.44 mq.

S3 0.67 mq.

Totale S: 1.11 mq.

R1 0.03 mq.

MISTO GRANULARE

D1 1.20 mq.

SCOTTICO

E1 0.13 mq.

BONIFICA

F1 0.19 mq.

VEGETALE

b1 3.01 ml.

b2 0.67 ml.

Totale: 3.68 ml.

123  
200

DISTANZE PROGRESSIVE  
PROGETTO

DISTANZE PARZIALI  
PROGETTO

QUOTE  
PROGETTO

DISTANZE PROGRESSIVE  
TERRENO

DISTANZE PARZIALI  
TERRENO

QUOTE  
TERRENO

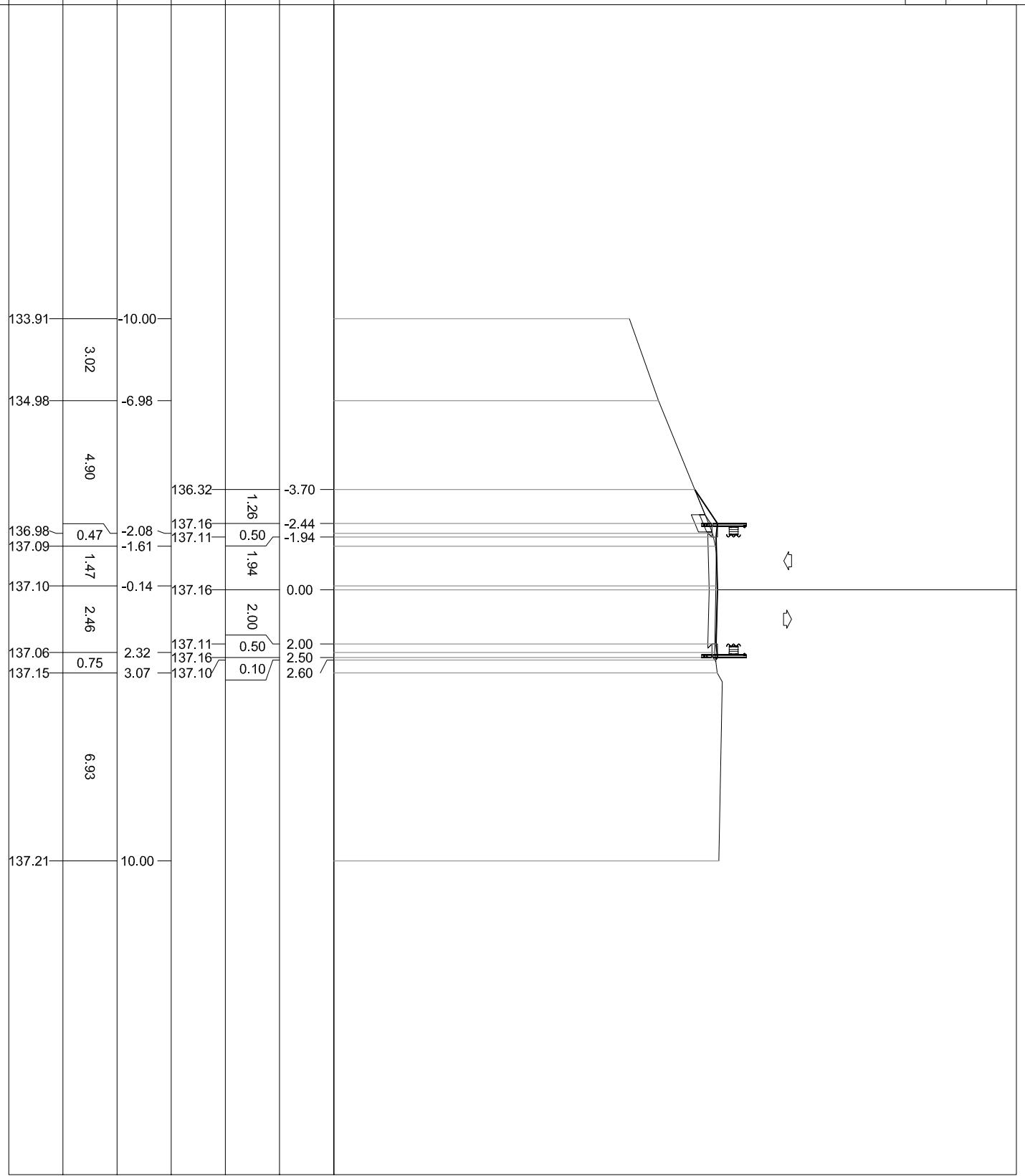



PROFILO Via della Costa

SEZIONE 10

PROGRESSIVA 139.10

STERRI E RIPORTI  
S1 142 mq.  
MISTO GRANULARE  
D1 116 mq.  
VEGETALE  
b1 0,67 ml.  
b2 0,76 ml.  
Totale: 143 ml.

124  
200  
200

DISTANZE PROGRESSIVE PROGETTO	DISTANZE PARZIALI PROGETTO	QUOTE PROGETTO	DISTANZE PROGRESSIVE TERRENO	DISTANZE PARZIALI TERRENO	QUOTE TERRENO
			10.00		
			-3.35	6.65	
			-2.77	0.58	
			-1.82	0.95	
			0.00	3.82	
			2.00	0.82	
			2.82	7.18	
			10.00		
					136.06
					138.34
					138.56
					138.65
					138.60
					138.58
					138.63
					138.58
					138.63
					138.50
					138.52
					138.35

