

TABELLA DELLE ANNOTAZIONI

- 1 Tubo di acciaio GRADO L415 MB DN 650 (26") De 660.0 mm
Sp. DILINEA E MAGGIORATO Sp 11.1 mm costruito secondo tab. GASD A 01.01.20 u.e.
rivestimento in Polietilene Sp 2.50 mm
- 2 Distanziatori isolanti collare con fissaggio ad incastro
costruiti secondo tab. GASD A.09.01.06 u.e.
tubo protezione portacavi DN 100 (4")
anelli n. 48
- 3 Tubo di protezione in ferro DN 100 (4") Sp. 4.0 mm per polifora portacavi
96.00 m

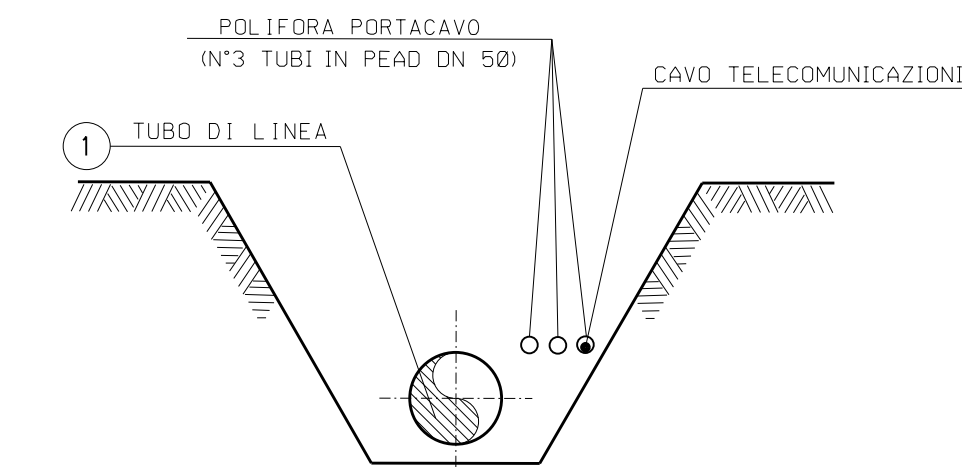

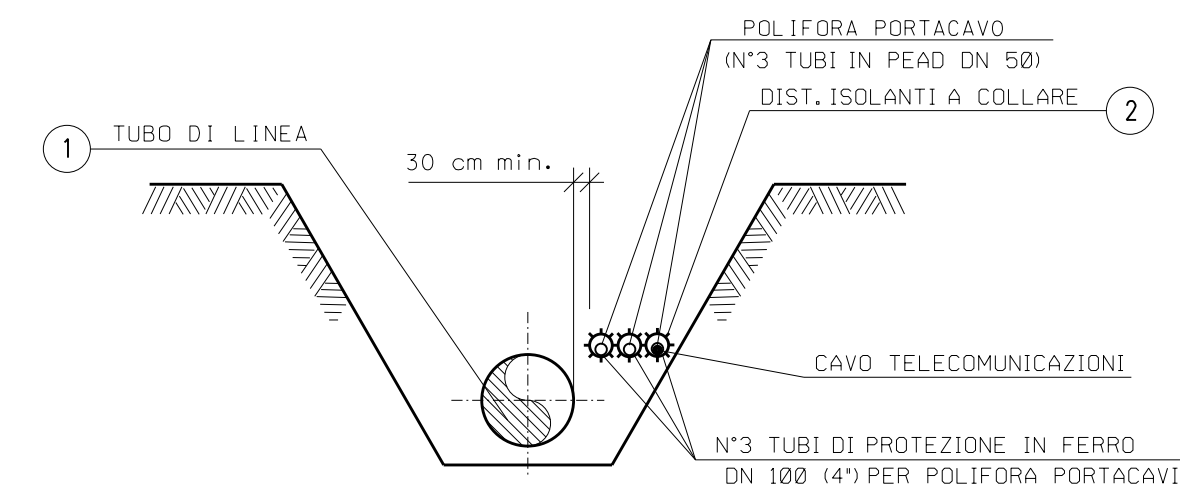

SEZIONE Z-Z (SCAVO A CIELO APERTO)

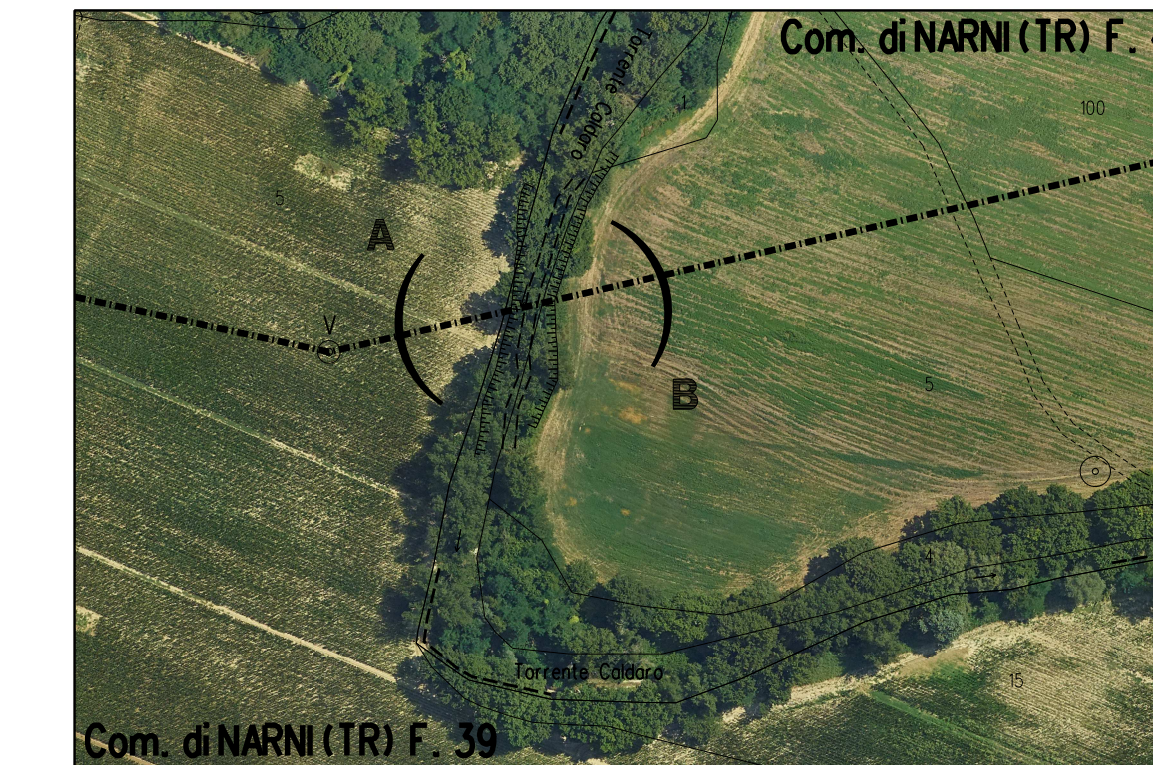
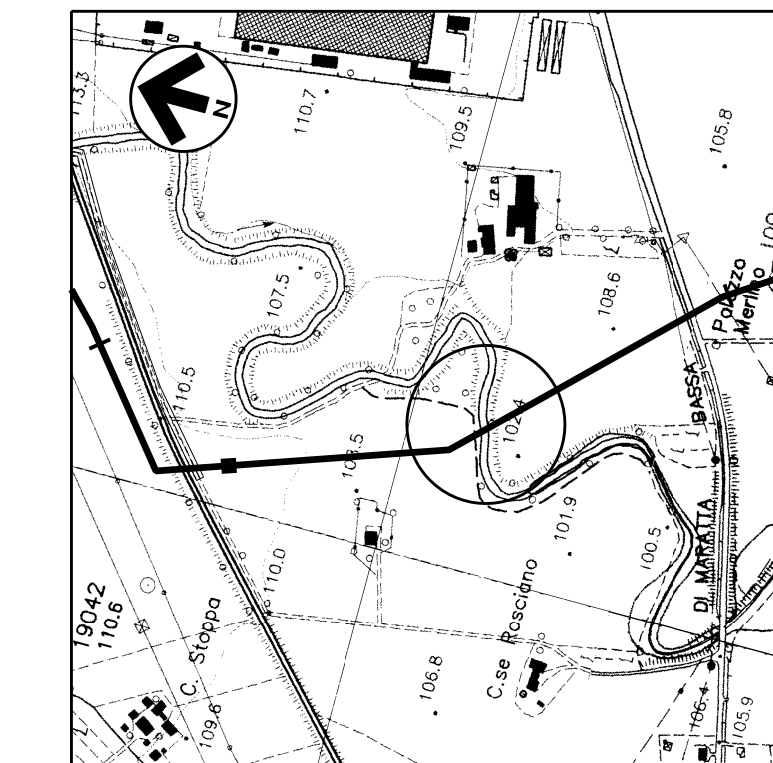
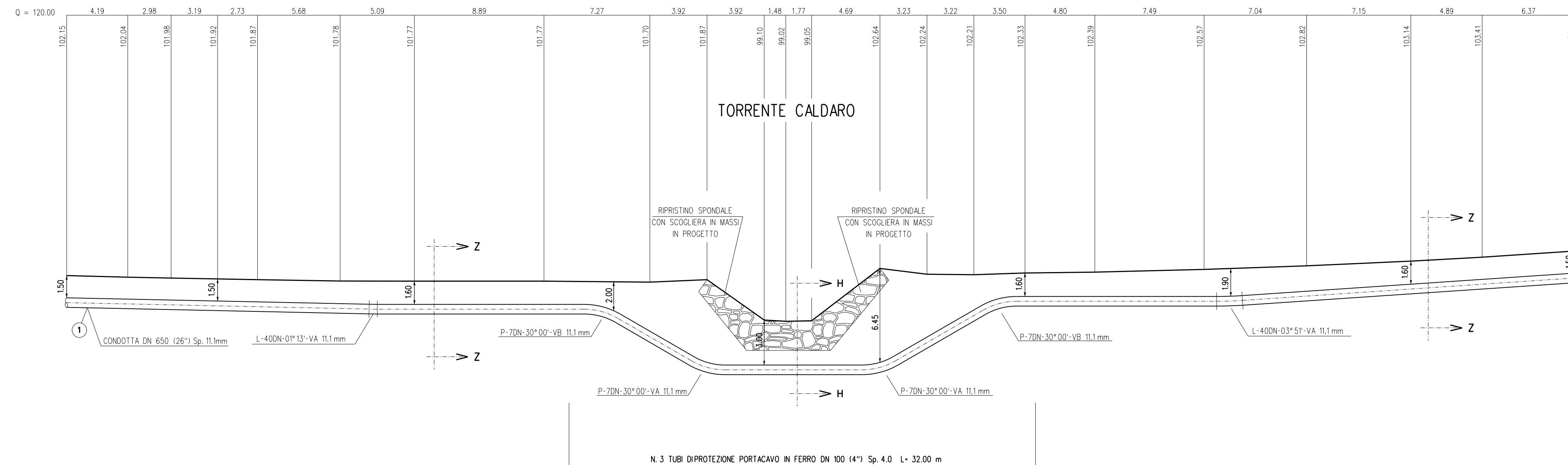

SEZIONE H-H (SCAVO A CIELO APERTO)

STRALCIO PLANIMETRICO 1:2000
Comune di NARNI (TR) - Fg. 39, 40COROGRAFIA 1:10000
Foglio CTR F. 346030, 346070

SEZIONE A - B scala 1:200

Rev	DATA	DESCRIZIONE	ELABORATO	VERIFICATO	APPROVATO
1	31/01/2020	EMISSIONE PER PERMESSI	D SANTINI	G AIUDI	A SPADACINI
0	22/11/2019	EMISSIONE PER COMMENTI	A FRATTINI	G AIUDI	A SPADACINI
  PROGETTISTA Rif. TFM- 011-PJM1-005-11-DT-6E-5542			COMMESSA NR/19093	UNITA' 11	
RIFACIMENTO MET. FOLIGNO (FRAZ. COLFIORITO) - GALLESE DN 650 (26"), DP 75 bar			DIS. N. 11-DT-6E-5542		
KP 82+626 11° ATTRAVERSAMENTO TORRENTE CALDARO			REVISIONE 1		
			FG 1	DI 1	
			SCALA 1:200		